

ic  
a  
a  
e  
m



**Tecnologia para a  
Reciclagem  
e a Recuperação  
dos Pneus Descartados**

**Tecnologías para el Reciclaje  
y la Recuperación  
de los Neumáticos Desechados**

o  
e  
r  
SALVADORI

**Reciclaje**



## CORTADOR DE NEUMÁTICOS 16



**Cod. 680.** Máquina semi-automática para cortar os pneus de veículos e transportes ligeiros até 17". Simple e fácil de usar, permite a redução de até 70% do espaço ocupado e facilita o armazenamento e o transporte dos pneus descartados.

*Máquina semiautomática para cortar los neumáticos de autos y transporte ligero hasta 17". Simple y de fácil utilización, permite reducir en un 70% el volumen y agilizar el almacenaje y el transporte de los neumáticos desechados.*

## CORTA PNEUS GIS

## CORTADOR DE NEUMÁTICOS GIS



**Cod. 680 GIS.** Máquina semi-automática para cortar os pneus de veículos até à medida 19". Corta o pneu e o talão contemporaneamente.

*Máquina semiautomática para cortar los neumáticos de autos con una medida de hasta 19". Corta el neumático y el talón al mismo tiempo.*



# CORTA PNEUS CAMIÃO



## CORTADOR DE NEUMÁTICOS PARA CAMIONES

**Cod. 682.** Corta o pneu de camião (de 19.5" a 24.5") longitudinalmente em duas partes, permitindo uma significativa redução do volume facilitando a armazenagem, o transporte e a eliminação.

Dimensões da máquina: 1700 x 800 x 900 mm. Peso: 850 kg.

*Corta el neumático de los camiones (de 19.5" a 24.5") de forma longitudinal en dos partes, permite una considerable reducción del volumen facilitando el almacenaje, el transporte y la eliminación.*

*Dimensiones de la máquina: 1700 x 800 x 900 mm. Peso: 850 kg.*



# DESMONTADOR PNEUS VEICULOS E T.L.



## DESTALONADOR DE NEUMÁTICOS PARA AUTOS Y T.L.



# CORTA PNEUS



**Cod. 684. Corta pneus de veículos e transporte ligeiro em 4 partes com uma média de 60 pneus por hora.**

**Potência motor 380v/50Hz 3,7 Kw**

**Dimensão 1450x1300x1500h**

**Peso 400 Kg**

**Produção horária de pneus 60 approx.**

**Corta neumáticos de autos y transporte ligero en 4 trozos con una media de 60 neumáticos por hora.**

**Potencia del motor 380v/50Hz 3,7 Kw**

**Volumen 1450x1300x1500h**

**Peso 400 Kg**

**Prod. horaria de neum. 60 approx.**



# CORTADOR DE NEUMATICOS



**Cod.684-3.Corta pneus veículos e transporte ligeiro de 12" a 19,5" e camião até 24,5".**

**Potência motor 380v/50Hz 7,5 Kw**

**Dimensões 1900x1500x1900 h**

**Peso 800 Kg**

**Corta neumáticos de autos y transporte ligero de 12" a 19,5" y camiones hasta 24,5".**

**Potencia del motor 380v/50Hz 7,5 Kw**

**Volumen 1900x1500x1900 h**

**Peso 800 Kg**



# CIZALLA DE NEUMÁTICOS PARA MOVIMIENTO DE TIERRAS Y GOMAS LLENAS



Guilhotinas hidráulicas para a redução volumétrica dos pneus, a fim de tornar mais económico o transporte e facilitar o processamento nos trituradores dos normais sistemas de granulação.

*Guillotinas hidráulicas para la reducción volumétrica de los neumáticos con el fin de hacer más barato el transporte y agilizar la elaboración en los trituradores de las instalaciones comunes de granulación.*

## MODELOS DISPONÍVEIS / MODELOS DISPONIBLES

Cod. 510-060 Tesoura / Cizalla 18" - 39"

Cod. 510-061 Tesoura / Cizalla 18" - 51"



GUILHOTINA PARA PNEUS DE TERRAPLENAGEM E PNEUS MACIÇOS

# HERCULES 45: DESTALONADOR DE NEUMÁTICOS PARA CAMIONES

A desmontagem dos pneus permite a obtenção de um produto limpo além de uma maior durabilidade das lâminas nas máquinas sucessivas que compõem a linha de reciclagem. Hercules 45 é particularmente produtivo pois é capaz de extrair o anel de ambas as partes numa única fase de processamento.

*El destalonado de los neumáticos permite obtener un producto limpio además de una mayor duración de las hojas en las sucesivas máquinas que componen las líneas de reciclaje. Hercules 45 resulta especialmente productivo ya que es capaz de extraer el anillo de ambas partes en una única fase de elaboración.*



**Desmontador 18" - 24.5"**  
**Destalonador 18" - 24.5"**



Pressão / Presión	200 bar
Capacid. reservatório / Cap. del tanque	550 L
Dimensões / Dimensiones	5565x1500x1450 mm
Potência / Potencia	22 kW
Tração máx / Tracción máx	45 ton
Produtividade máx / Productividad máx	35 pneu./h
Dim. pneus / Dim. neum	18"-24.5"
Peso / Peso	3.2 ton



HERCULES 45 : DESMONTADOR PNEUS CAMIAO



**ACCESORIÓS: / ACCESORIOS:**  
Incisor talão / Grabador de talones

Pressão / Presión  
Capacid. reservatório / Cap. del tanque  
Dimensões / Dimensiones  
Potência / Potencia  
Tração máx / Tracción máx  
Produtividade máx / Productividad máx  
Dim. pneus / Dim. neum  
Peso / Peso

200 bar  
1320 L  
8600x2300x2150 mm  
44 kW  
90 ton  
25 pneu./h  
18"-51"  
5.8 ton

**Desmontador EM 18" - 51"**  
**Destalonador EM 18" - 51"**

**HERCULES EM: DESTALONADOR DE NEUMÁTICOS MT**

**HERCULES EM: DESMONTADOR PNEUS TERRAPLENAGEM**

# DESHILACHADORA GOMAS LLENAS



A desfibradora é projetada para a transformação de pneus super-elásticos e cushion em fiapos e pó de borracha de várias dimensões.

La deshilachadora está diseñada para la transformación de gomas superelásticas y amortiguador en deshilachado y finos de goma de varios tamaños.

Potência elétrica / Potencia eléctrica

Capacidade de produção / Capacidad productiva

Diâmetro máx trabalhável / Diámetro máx elaborable

Diâmetro mín trabalhável / Diámetro mín elaborable

Dimensões / Dimensiones

Peso / Peso

**19 kW**

**190 Kg/h**

**1100 mm**

**220 mm**

**2500x2200x2100 mm**

**2 ton**



DESHILACHADORA PNEUS MACICOS

# ESMAGA RODAS COM CORTA PNEUS

## MÁQUINA PARA APLASTAR RUEDAS CON CORTADOR DE NEUMÁTICOS



**Cod. 672.** Separa velozmente e facilmente os aros metálicos do pneu e corta este último em duas partes a fim de otimizar a armazenagem e o transporte. Pode ser equipado com gerador de corrente.

*Separa rápidamente y con simplicidad el círculo metálico del neumático y corta este último en dos partes con el fin de optimizar el almacenaje y el transporte. Puede estar dotado de un generador de corriente.*

Potência instalada / Potencia instalada

Pressão máxima / Presión máxima

Força de impulso máx / Fuerza de impulso máx.

Dimensões / Dimensiones

Peso / Peso

**7.5 kW**

**200 bar**

**15 ton**

**2210x1646x1725 mm**

**1.5 ton**





# ESMAGA RODAS VEÍCULO E CAMIAO

## MÁQUINA PARA APLASTAR RUEDAS DE AUTOS Y CAMIONES

Separa velozmente e e facilmente os aros metálicos do pneu.  
*Separa rápidamente y de forma simple el círculo metálico del neumático.*

**Cod. 6722.** VEÍCULO / AUTOS 13"-17.5"

**Cod. 6721.** CAMIÃO / CAMIONES 13"-22.5"

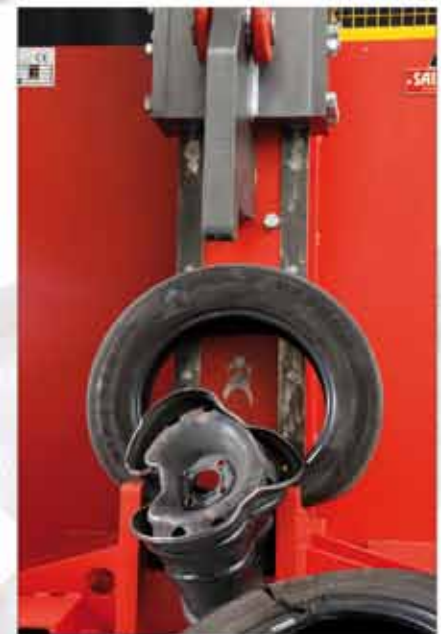

Potência instalada / *Potencia instalada*  
Pressão máxima / *Presión máxima*  
Força de impulso máx / *Fuerza de impulso máx.*  
Dimensões / *Dimensiones*  
Peso / *Peso*

**7.5 kW**  
**220 bar**  
**80 ton**  
**1700x1600x3460 mm**  
**2.5 ton**

# SISTEMA DE RECICLAJE PARA NEUMÁTICOS DE CAMIONES Y MOVIMIENTO TIERRAS



Guilhotina para  
pneus de Terraplenagem e Pneus  
Maciços  
Cizilla de neumáticos  
MT y Gomas llenas



# PRENSA AUTOMÁTICA COMPACTA DE METALES



**PreNSa automática compacta metais**  
**PreNSa automática compacta de metais**



Abertura da tremonha / Aperturas de la tolva  
Dimensões embalagem / Dimensiones del paquete  
Peso embalagem / Peso del paquete  
Densidade / Densidad  
Produção diária / Producción diaria  
Duração ciclo a vazio teórico / Duración de ciclo de vacío teórico  
Pressão de trabalho / Presión de trabajo  
Dimensões / Dimensiones

**800x650 mm**  
**200x200x200 mm**  
**12-15 kg**  
**1,6 t / m<sup>3</sup>**  
**7,5-10 t**  
**40 s**  
**280 bar**  
**4300x4700x2400 mm**

PreNSa automática compacta metais de duas compressões.

O ciclo de prensagem e a expulsão final do produto são completamente automáticos. A PreNSa Automática é a solução ideal para o tratamento de aparas e desperdícios de processamentos, resíduos metálicos ferrosos e não ferrosos provenientes do tratamento de resíduos sólidos urbanos e sucatas metálicas em geral.

*PreNSa automática compacta de metais con dos compresiones.*

*El ciclo de prensado y la expulsión final del producto son completamente automáticos. La PreNSa Automática es la solución óptima para tratar chatarra y desechos de elaboración, residuos metálicos ferrosos y no ferrosos procedentes del tratamiento de desechos sólidos urbanos y chatarra metálica en general.*



PRENSA AUTOMÁTICA COMPACTA METAIS



**MISTURADOR MANUAL  
MEZCLADOR MANUAL**

**MISTURADOR / MIXER.** O misturador é o grupo destinado à realização da melhor mistura possível dos componentes (grânulo, química, cor), a fim de envolver completa e uniformemente o grânulo com o ligante.

*El mezclador es la unidad destinada a realizar la mejor mezcla posible de los componentes (grânulo, química, color), con el fin de envolver completamente.*

Peso / Peso  
Potência / Potencia

**1.7 ton  
9 kW**



# SISTEMA DE PRODUCCIÓN DE ARTÍCULOS TÉCNICOS

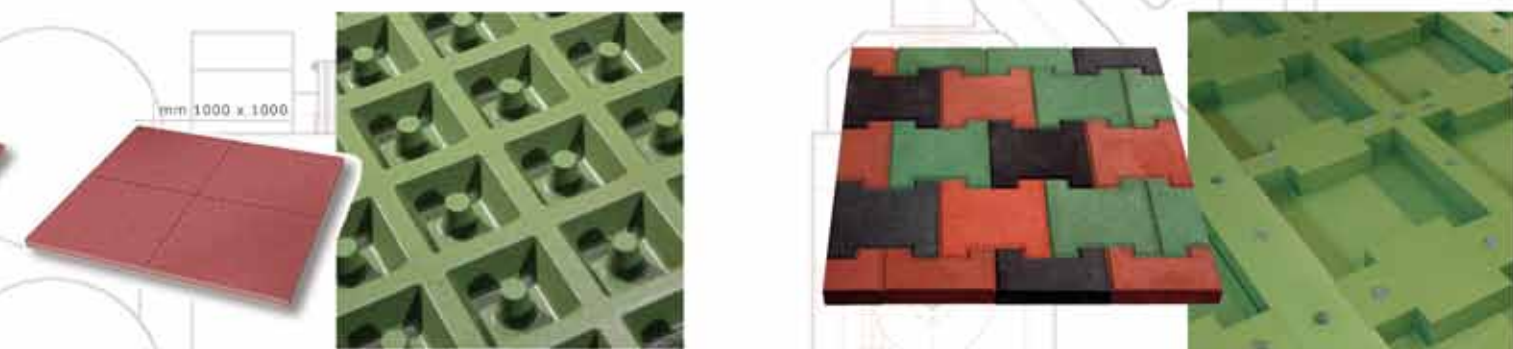

**PRENSA / PRENSA.** É movimentada por um cilindro hidráulico de duplo efeito (subida-descida) com comando seja manual que automático. É equipada com um sistema de termostatização autónomo composto por um grupo de óleo diatérmico. A pedido, fornecemos sistema de termostatização a vapor ou através de resistência eléctrica.

*La pone en movimiento un cilindro oleodinámico de doble efecto (subida - bajada) con mando tanto manual como automático. Está dotada de un sistema de termostatización autónomo compuesto por una unidad de aceite diatérmico. Bajo solicitud, sistema de termostatización de vapor o a través de resistencia eléctrica.*

Peso / Peso  
Potência / Potencia

**5 ton**  
**20 kW**





INSTALACAO PINTURA GRÂNULO E FIAPO DE BORRACHA

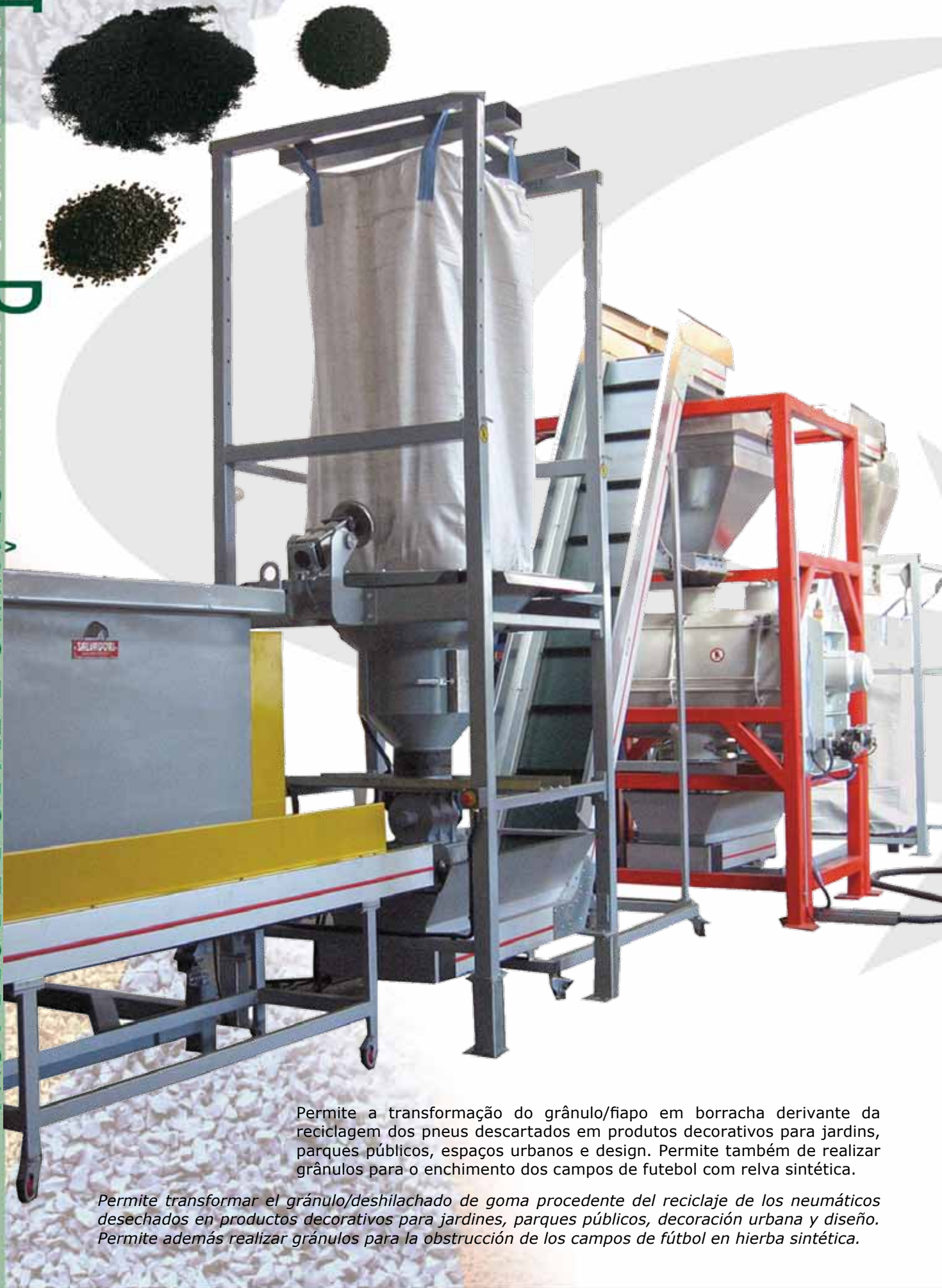

Permite a transformação do grânulo/fiapo em borracha derivante da reciclagem dos pneus descartados em produtos decorativos para jardins, parques públicos, espaços urbanos e design. Permite também de realizar grânulos para o enchimento dos campos de futebol com relva sintética.

*Permite transformar el grânulo/deshilachado de goma procedente del reciclaje de los neumáticos desechados en productos decorativos para jardines, parques públicos, decoración urbana y diseño. Permite además realizar grânulos para la obstrucción de los campos de fútbol en hierba sintética.*

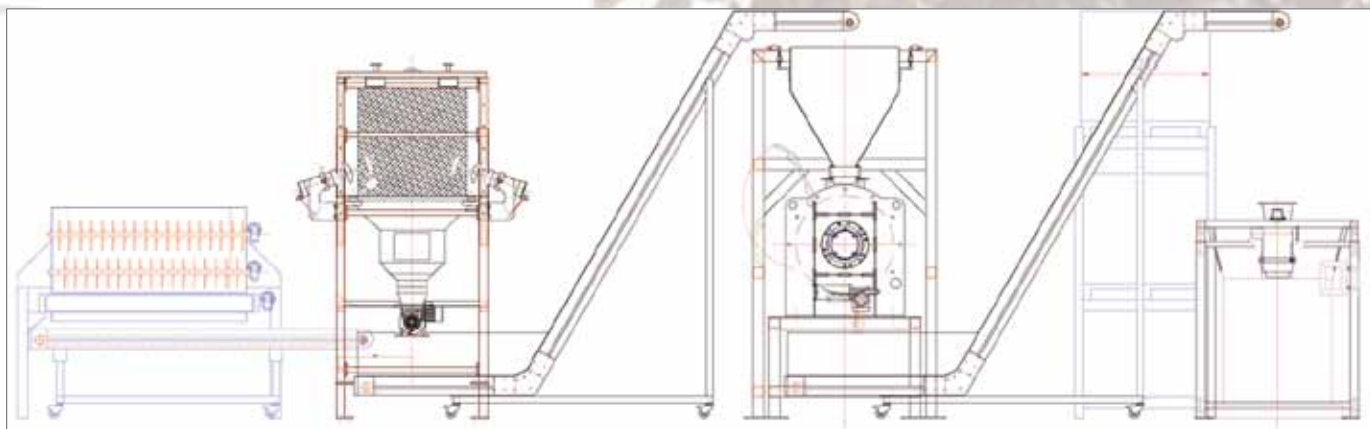

Cod. **500-702**

Cod. **500-701**

Cod. **500-701**

**Linha pintura / Línea de barnizado**

Cod. **500-702**

**Grupo carga mulch / Unidad de carga mulch**



**DESCRIÇÃO SISTEMA:**

- Descarga big-bag
- Esteira alimentadora
- Grupo pesagem
- Misturador
- Carga big-bag grânulos de borracha
- Grupo aquecimento e alimentação química

**DESCRIPCIÓN DEL SISTEMA:**

- Descarga big-bag
- Cinta de alimentación
- Unidad de pesaje
- Mezclador
- Carga big-bag de gránulo de goma
- Unidad de calentamiento y alimentación química



# LINHA M MOLDAGEM RODAS PARA A INDÚSTRIA

A partir do granulado/fiapo de borracha reciclada dos pneus desgastados permite realizar rodas industriais para carrinhos e contentores. Com a adição de novos moldes poder-se-á também produzir artigos para os espaços urbanos, construção civil e industrial, zootecnia, etc.

*Partir del granulado/deshilachado de goma reciclada de los neumáticos gastados permite realizar ruedas industriales para carros y contenedores. Añadiendo nuevos moldes se podrán producir además artículos dedicados a la decoración urbana, a la construcción civil e industrial, a la zootecnia, etc.*



**Rodas / Ruedas** Ø 200 mm  
Ø 250 mm  
Ø 300 mm



**Cod. 500-504**  
**Molde rodas Ø 200 mm**  
**Molde de ruedas Ø 200 mm**







#### **Carregador**

Aloja big bag de diferentes formatos e fornece ao misturador o grânulo necessário à produção.

#### **Cargador**

Contiene un big bag de diverso formato y proporciona al mezclador el gránulo necesario para la producción.



#### **Misturador**

O misturador é o grupo destinado à realização da melhor mistura possível dos componentes (grânulo, química, cor), com o objetivo de envolver completa e uniformemente o grânulo com a química.

#### **Mezclador**

El mezclador es la unidad dedicada a realizar la mejor mezcla posible de los componentes (gránulo, química, color), con el fin de envolver completamente y de modo uniforme el gránulo con la química.



#### **Prensa**

É movimentada por 2 cilindros hidráulicos de duplo efeito (subida-descida) com comando seja manual que automático. É equipada com um sistema de termostregulação autónomo com um grupo de óleo diatérmico. A pedido, fornecemos sistema de termostregulação a vapor ou através resistência elétrica.

#### **Prensa**

La ponen en movimiento 2 cilindros oleodinámicos de doble efecto (subida-bajada) con mando tanto manual como automático. Está dotado de un sistema de termostregulación autónomo con una unidad de aceite diatérmico. Bajo petición, sistema de termostregulación de vapor o a través de resistencias eléctricas.



LÍNEA DE ESTAMPADO DE RUEDAS PARA LA INDUSTRIA

# SISTEMA DE PRODUCCIÓN DE FUNDA TERMO-ACÚSTICA EN E

INSTALACAO  
P  
RODUCAO  
REVESTIMENTO  
TERMO-ACUSTICO  
EM  
GRANULADO



A partir do grânulo/fiapo de borracha reciclada dos pneus desgastados permite realizar revestimentos absorventes do som e antivibratórios de diferentes densidades e espessuras.

*Partir del grânulo/deshilachado de goma reciclada por los neumáticos desechados permite realizar fundas fonoabsorbentes y antivibrantes de diversa densidad y espesor.*

## **DESCRIZIONE IMPIANTO:**

- Grupo de carga grânulo de big-bag
- Misturador grânulos
- Prensa de fecho do molde com carro de movimentação do molde
- Moldes para a produção de cilindros em borracha

## **DESCRIPCIÓN DEL SISTEMA:**

- Unidad de carga de grânulo de big-bag
- Mezclador de grânulo
- Prensa de cierre de molde con carro de desplazamiento de molde
- Moldes para producción de cilindros de goma
- Seccionadora-envolvedora.



# L GRANULADO

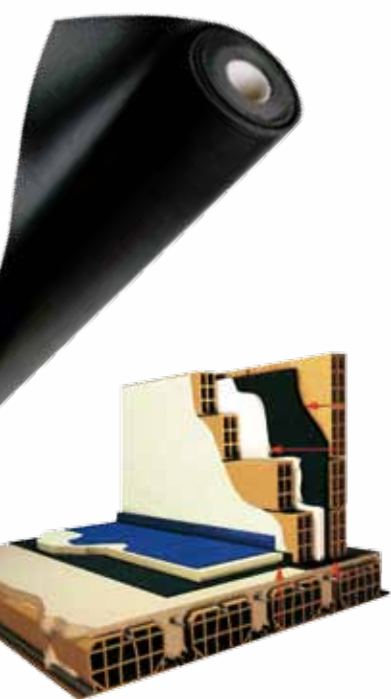

# SISTEMA DE PRODUCCIÓN DE FUNDA TERMO-ACÚSTICA EN EL GRA

## SECCIONADORA REVESTIMIENTO PARA ESPESSURAS DE 3 A 10 MM SECCIONADORA DE FUNDAS PARA ESPESORES DE 3 A 10 MM



*Secionadora de precisão para o corte de cilindros de borracha produzidos pela linha descrita nas páginas.*

*Seccionadora de precisión para el corte de cilindros de goma producidos por la línea descrita en las páginas anteriores.*



**SECCIONADORA REVESTIMENTO PARA ESPESSURAS SUPERIORES A 10 MM**  
**SECCIONADORA DE FUNDAS PARA ESPEORES SUPERIORES A 10 MM**

*Secionadora de precisão para o corte de paralelepípedos em borracha.*

*Seccionadora de precisión para el corte de paralelepípedos de goma.*



**Processo de corte**  
**Proceso de corte**



# ARTÍCULOS TÉCNICOS EN GOMA RECICLADA

## Pavimentos anti-choque

para parques de jogo, piscinas, estruturas recreativas e de lazer

## Pavimentación antigolpes

para parques de juego, piscinas, centros recreativos y de diversión



## Pavimentação espaços urbanos

para ruas, ciclovias, calçadas

## Pavimentación decoración urbana

para calles, carriles de bicicletas, itinerarios



## Relva sintética

para espaços urbanos, parques e jardins, bordas de piscinas, áreas desportivas

## Hierba sintética

para decoración urbana, parques y jardines, bordes de piscina, zonas deportivas



## Pavimentação para animais

para trailer, estâbulos, box

## Pavimentación para animales

para trailers, establos, cajas



## Construção

bases para redes de delimitação de estaleiros e sinalização rodoviária

## Construcción

base para redes de recintos de obras y señales de las calles



## Espaço urbano

para locais públicos, privados

### Mobiliário Urbano

para lugares públicos y privados



## Espaço urbano

dissuasores de estacionamento, bases para painéis, ilhas de tráfego móvel, bermas estradais

### Mobiliário Urbano

postes para limitar las paradas, bases para carteles, islas de tráfico móviles, cordones de la calle



## Construção

isolante termo-acústico

### Construcción

aislante termo-acústico



## Construção

painéis anti-vibração para eléctricos

### Construcción

paneles antivibraciones para tranvias



## Indústria

pneus maciços para carruagens, carrinhos e contentores

### Industria

gomas completas para carretillas, carros y contenedores



## Artigos vários

Otros productos





**Salvadori Srl**

P. IVA - C.F. : IT 01078910229

via Zeni, 8 - 38068 - Rovereto - (TN) - ITALY - Tel. +39 0464 42 22 86 - Fax +39 0464 44 33 01 - recycling@salvadori.com

**[www.salvadori.com](http://www.salvadori.com)**

