

# Instrucciones de Instalación

## Pasamanos 920/920FV/G2-920/A920

Por favor, lea todas las instrucciones antes de instalar el pasamanos.

### Importante

1. Aclimatar los materiales por 24 horas antes de la instalación. Mantenga la temperatura del área controlada después de la instalación.
2. Instalar de acuerdo a las instrucciones de instalación del fabricante. No seguir tales instrucciones anulará la garantía.

### Consejos de Instalación

1. Recorte las cubiertas dejando hasta 1/16" (1.6mm) de más en el largo para asegurar un encaje justo.
2. Lubricar las hojas al cortar aluminio para reducir las irregularidades.

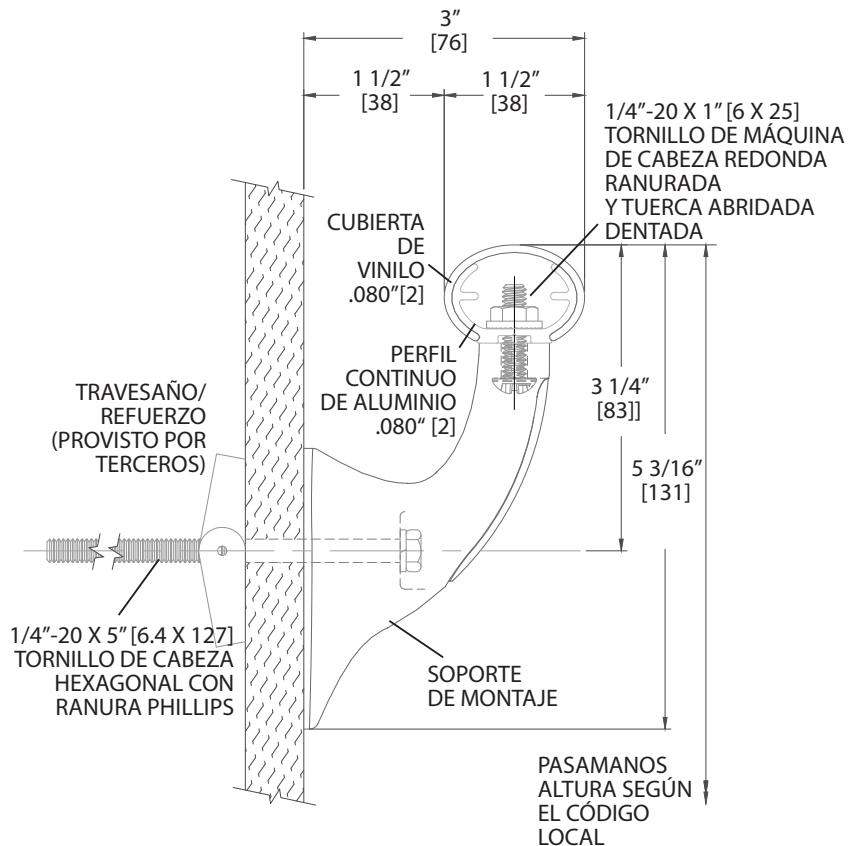

**SOPORTE MOLDEADO**  
**VISTA DE LA SECCIÓN**

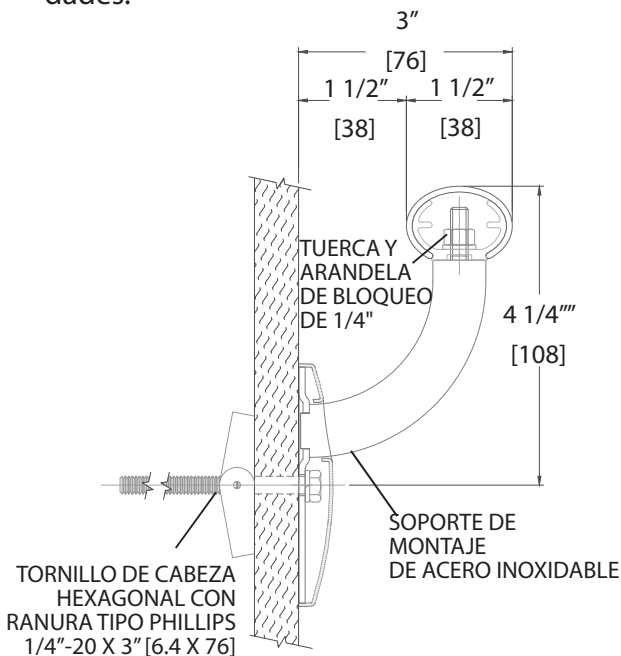

**SOPORTE DE ACERO INOXIDABLE**  
**VISTA DE LA SECCIÓN**

### Herramientas Recomendadas

Anteojos de Seguridad, Cinta Adhesiva, Toma de 3/8" para perno hexagonal maquinado, Toma de 7/16" para tornillo de madera hexagonal, Nivelador, Destornillador Phillips, Destornillador Plano, Taladro, Broca de 1/4" para mampostería (hormigón/bloque de hormigón), Sierra Ingletadora Eléctrica, Hoja de 10" con 60-80 dientes de puntas de carburo.

IPC.2306/REV.1

Línea de Ayuda de Instalaciones • 866.EZINPRO  
Inprocorp.com • 800.222.5556 • 262.679.9010  
Sede Mundial S80 W18766 Apollo Drive, Muskego, WI 53150 EE.UU.

**IPC**® •  
DOOR + WALL PROTECTION SYSTEMS  
A DIVISION OF INPRO®

# Instrucciones de Instalación

## Pasamanos 920/920FV/G2-920/A920

Por favor, lea todas las instrucciones antes de instalar el pasamanos.

### Vista General de las Partes

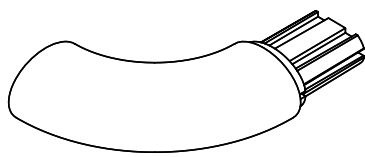

922  
PARTE ANGULADA IZQ.

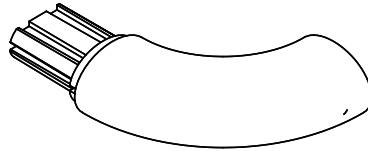

923  
PARTE ANGULADA DERECHA

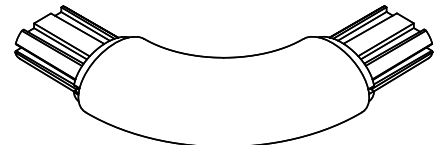

924  
ESQUINA INTERIOR/EXTERIOR

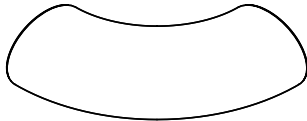

RC9OSS  
(OPCIONAL)  
PARTE ANGULADA/ESQUINA IZQ./  
DER.  
ACERO INOX.

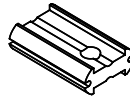

LENGÜETA-920  
(OPCIONAL)  
PARA ACCESORIOS DE ACERO INOX.

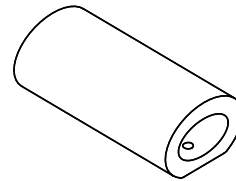

SPL9OSS-P  
(OPCIONAL)  
EMPALME DE ACERO INOX.



920A  
PERFIL CONTINUO  
DE ALUMINIO



920V  
CUBIERTA

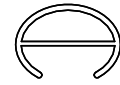

RANURA DECORATIVA 920  
ESTÁNDAR EN  
G2-920/920FV

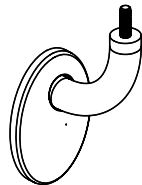

909SS  
(OPCIONAL)  
SOPORTE DE MONTAJE

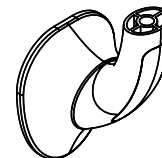

908  
SOPORTE MOLDEADO

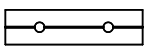

910-SPL  
EMPALME



1/4-20  
TUERCA  
ABRIDADA  
DENTADA



TORNILLO DE  
CABEZA RED.  
RANURADA DE 1"



TORNILLO DE  
CABEZA  
TRONCOCÓNICA  
RANURADA DE 7/8"



TORNILLO PHILLIPS  
PLANO SDS DE #8  
X 7/8"



TORNILLO  
DE PRESIÓN  
(OPCIONAL)  
ACCESORIOS  
DE ACERO  
INOX.

Condiciones de Pared	Sujetadores Especificados	Inpro - Parte No.
Travesaño de Acero/Pared de Yeso	Perno de cabeza hexagonal tipo Phillips (1/4"-20 x 3") con pieza acodada y arandela de bloqueo	HWK-909D
Hormigón/Bloque de hormigón	Perno de cabeza hexagonal tipo Phillips (1/4"-20 x 3") con anclaje guía y arandela de bloqueo	HWK-909C
Travesaño de Madera/Pared de Yeso	Tornillo de madera de cabeza hexagonal (1/4" x 3") y arandela de bloqueo	HWK-909W
Fondo de 16 de grosor/Pared de Yeso	Arandela hexagonal dentada #4 x 4", Tornillo TEK cincado	HW69
Travesaño de Acero o Soporte de Metal/Tablaroca (OSHDP)	Perno de cabeza hexagonal tipo Phillips (1/4"-20 x 3") con arandela de bloqueo y pieza Hilti de 1/4"	HWK-909OD
Hormigón/Bloque de hormigón (OSHDP)	Tornillo de cabeza Torx Hex de 1/4" x 3" (Hilti Kwik-Con II) y arandela de bloqueo	HWK-909OC
Travesaño o Fondo de Madera/Pared de Yeso (OSHDP)	Tornillo de madera de cabeza hexagonal 1/4" x 3" y arandela de bloqueo	HWK-909OW
Tablaroca/Yeso	Perno de cabeza hexagonal tipo Phillips de 1/4"-20 x 5" con arandela de bloqueo, tuerca tipo mariposa y tornillo de cabeza redonda ranurada de 1/4"-20 con tuerca embreadada	HWK-908D
Hormigón/Bloque de hormigón	Perno de cabeza hexagonal tipo Phillips (1/4"-20 x 5") con arandela de bloqueo y guía, tornillo redondo ranurado de 1/4"-20 x 1" con tuerca embreadada	HWK-908C
Madera/Yeso	Perno de cabeza hexagonal de madera de 1/4" x 5" y tornillo redondo ranurado de 1/2"-20 x 1" con arandela de bloqueo y tuerca embreadada	HWK-908W
Tablaroca OSHDP	Perno de cabeza hexagonal tipo Phillips (1/4"-20 x 5") con tornillo redondo ranurado, arandela de bloqueo, pieza Hilti de 1/4"-20 x 1" y tuerca embreadada	HWK-908OD
Hormigón OSHDP	Perno de cabeza hexagonal de 1/4" x 4" y tornillo redondo ranurado de 1/4"-20 x 1" con tuerca embreadada	HWK-908OC
Madera OSHDP	Perno de cabeza hexagonal de madera con tornillo redondo ranurado de 1/4"-20 x 1", arandela de bloqueo y tuerca embreadada hexagonal	HWK-908OW
Tornillo Autoperforante	Tornillo Tek #14 x 4", perno ranurado de 1/4"-20 x 1 1/8", tornillo redondo ranurado de 1/4"-20 x 1" con arandela de bloqueo y tuerca embreadada	HWK-908S

Línea de Ayuda de Instalaciones • 866.EZINPRO  
Inprocorp.com • 800.222.5556 • 262.679.9010  
Sede Mundial S80 W18766 Apollo Drive, Muskego, WI 53150 EE.UU.

**IPC®**  
DOOR + WALL PROTECTION SYSTEMS  
A DIVISION OF INPRO®

# Instrucciones de Instalación

## Pasamanos 920/920FV/G2-920/A920

Por favor, lea todas las instrucciones antes de instalar el pasamanos.

### Vista de las Configuraciones.

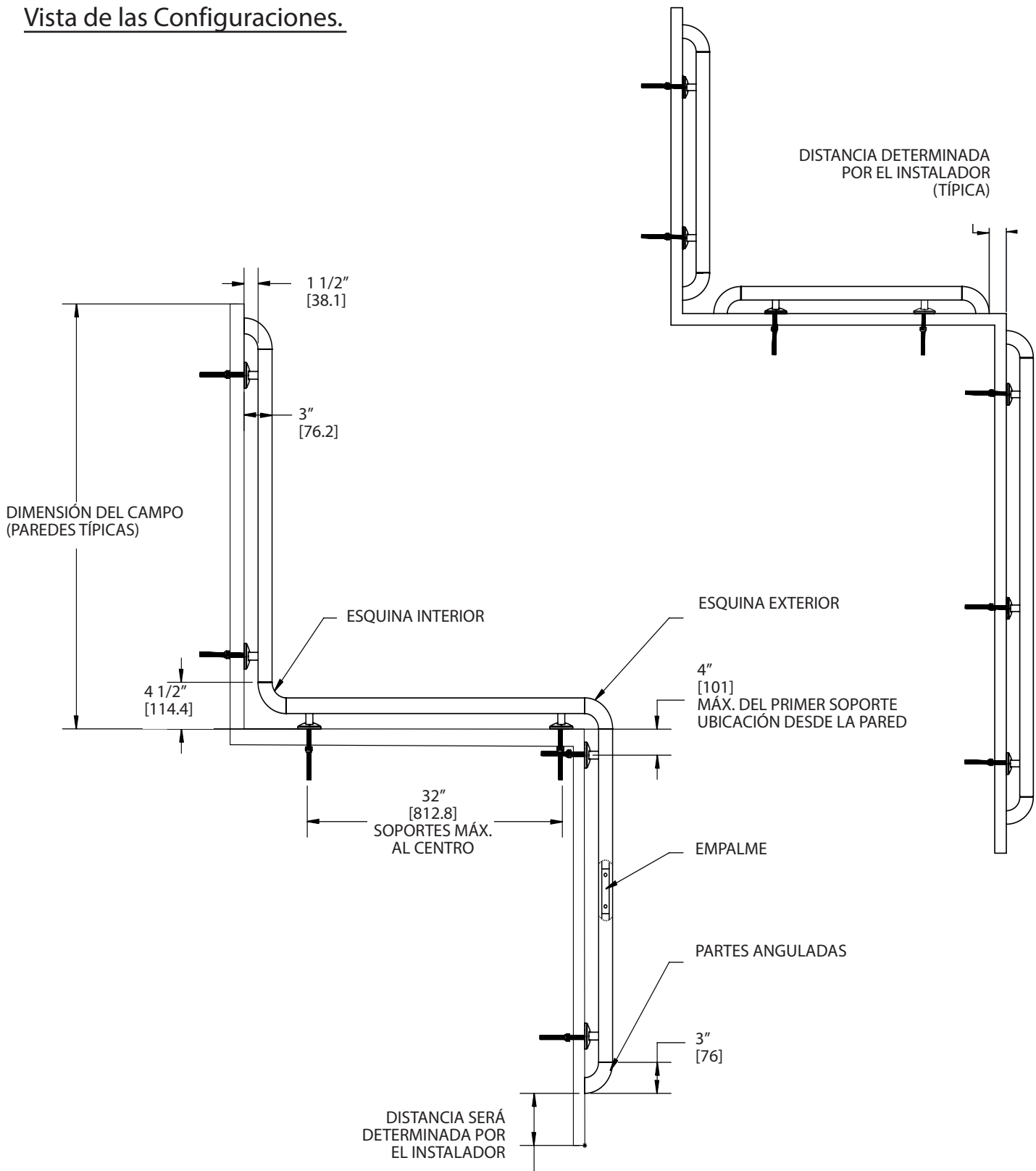

Línea de Ayuda de Instalaciones • 866.EZINPRO  
Inprocorp.com • 800.222.5556 • 262.679.9010  
Sede Mundial S80 W18766 Apollo Drive, Muskego, WI 53150 EE.UU.

**IPC**®  
DOOR + WALL PROTECTION SYSTEMS  
A DIVISION OF INPRO®

# Instrucciones de Instalación

## Pasamanos 920/920FV/G2-920/A920

Por favor, lea todas las instrucciones antes de instalar el pasamanos.

### Vista Expandida del Ensamblaje de Partes Moldeadas

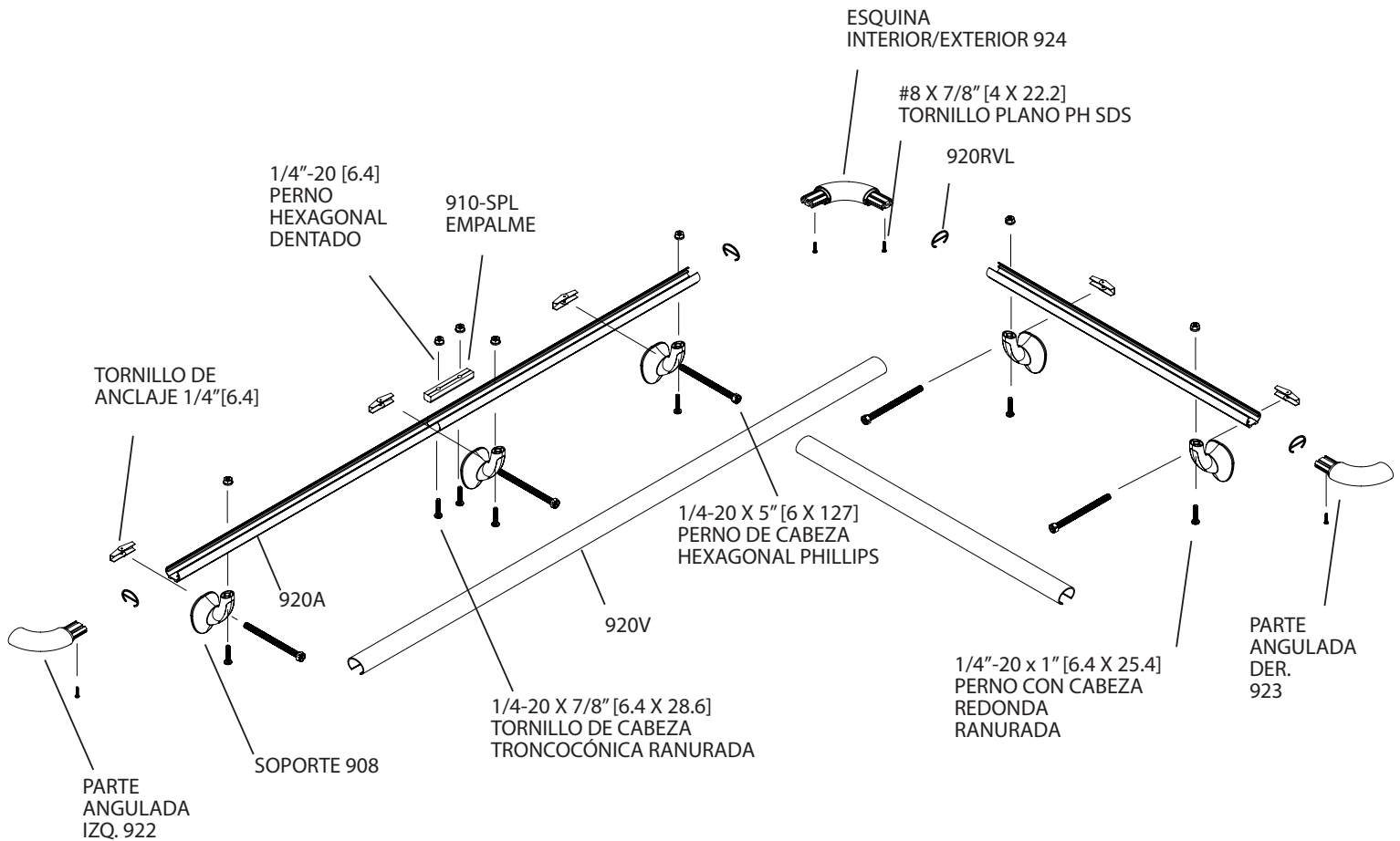

Línea de Ayuda de Instalaciones • 866.EZINPRO  
Inprocorp.com • 800.222.5556 • 262.679.9010  
Sede Mundial S80 W18766 Apollo Drive, Muskego, WI 53150 EE.UU.

**IPC**®  
DOOR + WALL PROTECTION SYSTEMS  
A DIVISION OF INPRO®

# Instrucciones de Instalación

## Pasamanos 920/920FV/G2-920/A920

Por favor, lea todas las instrucciones antes de instalar el pasamanos.

### Vista Expandida del Ensamblaje de Acero Inoxidable

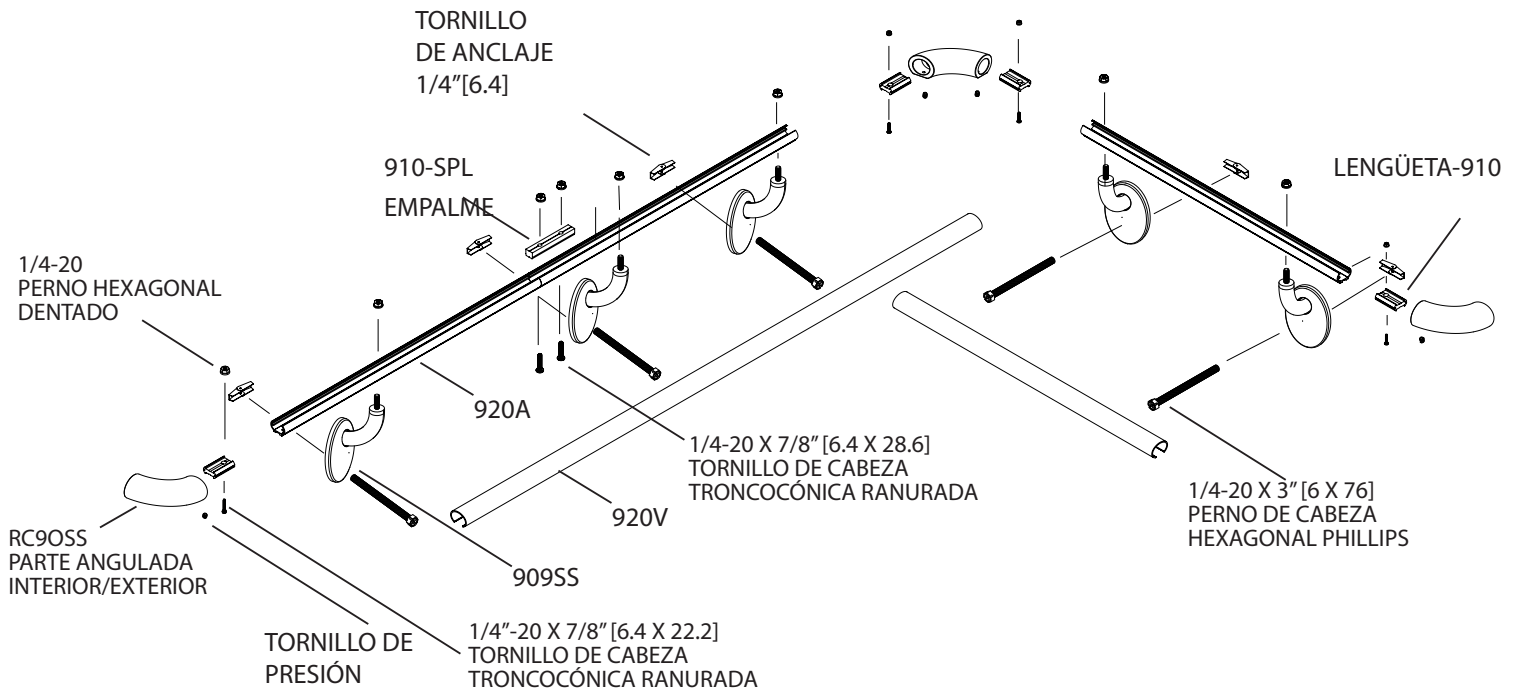

Línea de Ayuda de Instalaciones • 866.EZINPRO

Inprocorp.com • 800.222.5556 • 262.679.9010

Sede Mundial S80 W18766 Apollo Drive, Muskego, WI 53150 EE.UU.

**IPC**®

DOOR + WALL PROTECTION SYSTEMS  
A DIVISION OF INPRO®

# Instrucciones de Instalación

## Pasamanos 920/920FV/G2-920/A920

Por favor, lea todas las instrucciones antes de instalar el pasamanos.

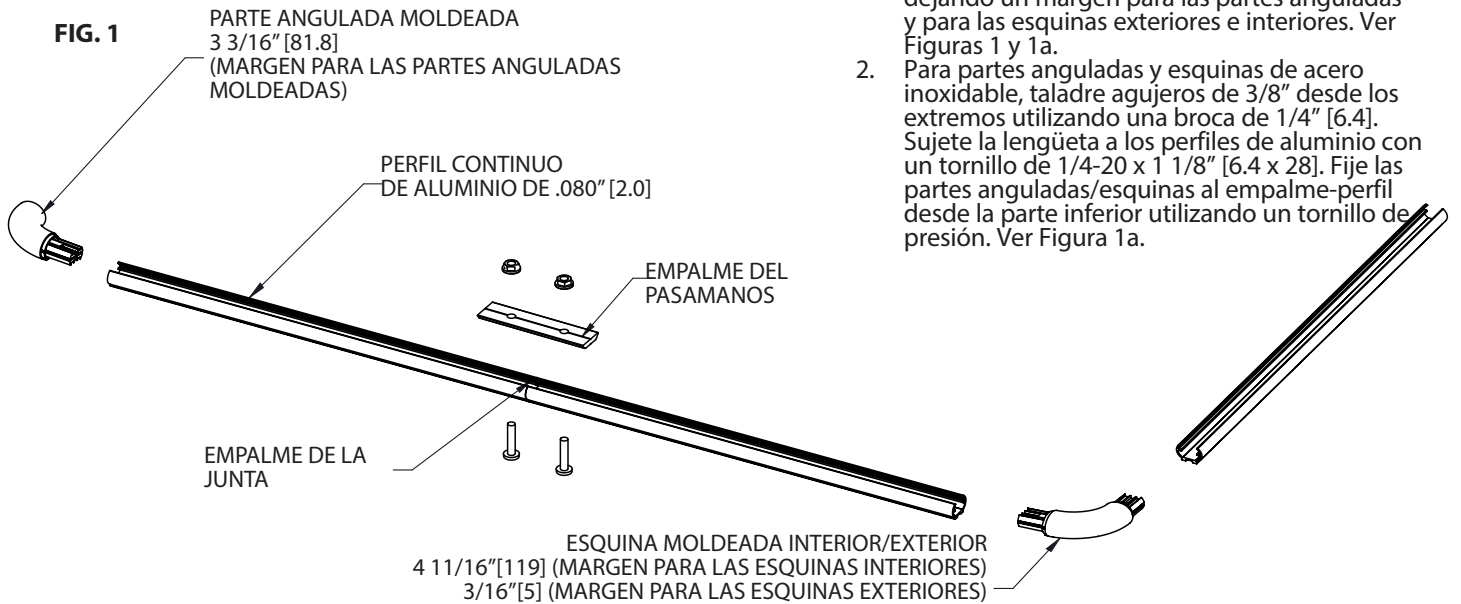

1. Corte el perfil de aluminio hasta el largo deseado, dejando un margen para las partes anguladas y para las esquinas exteriores e interiores. Ver Figuras 1 y 1a.
2. Para partes anguladas y esquinas de acero inoxidable, taladre agujeros de 3/8" desde los extremos utilizando una broca de 1/4" [6.4]. Sujete la lengüeta a los perfiles de aluminio con un tornillo de 1/4-20 x 1 1/8" [6.4 x 28]. Fije las partes anguladas/esquinas al empalme-perfil desde la parte inferior utilizando un tornillo de presión. Ver Figura 1a.

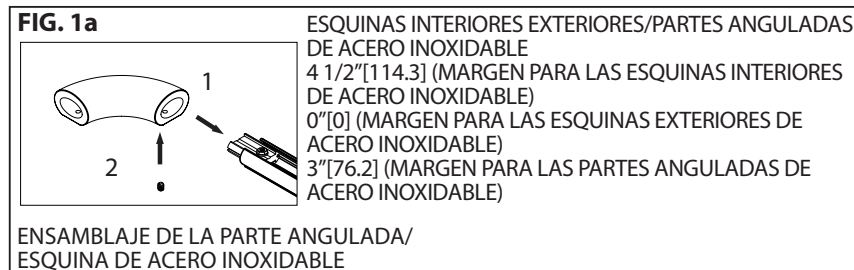

3. Taladre agujeros en la línea central del perfil de aluminio para los soportes, utilizando una broca de 1/4" (6mm). Sujete las piezas anguladas, las esquinas interiores y las esquinas exteriores al perfil.

Ver Figura 2.

- A. Para soportes moldeados, remueva la tapa y pase un perno de 1" [25.4] dentro del extremo pequeño del soporte y por el agujero del perfil para sujetarlos. Ver Figura 2a.
- B. Para soportes de acero inoxidable, encaje la cubierta de acero inoxidable sobre el poste. Inserte el poste a través del agujero del perfil y sujételos. Ver Figura 2b.

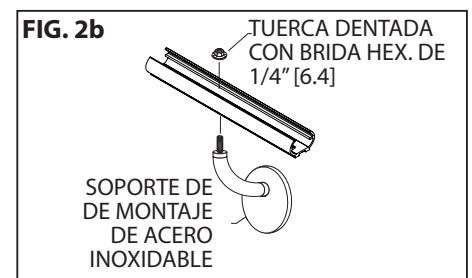
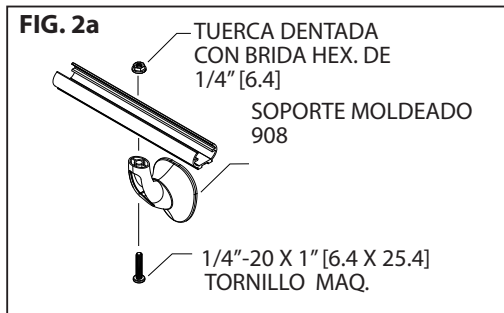
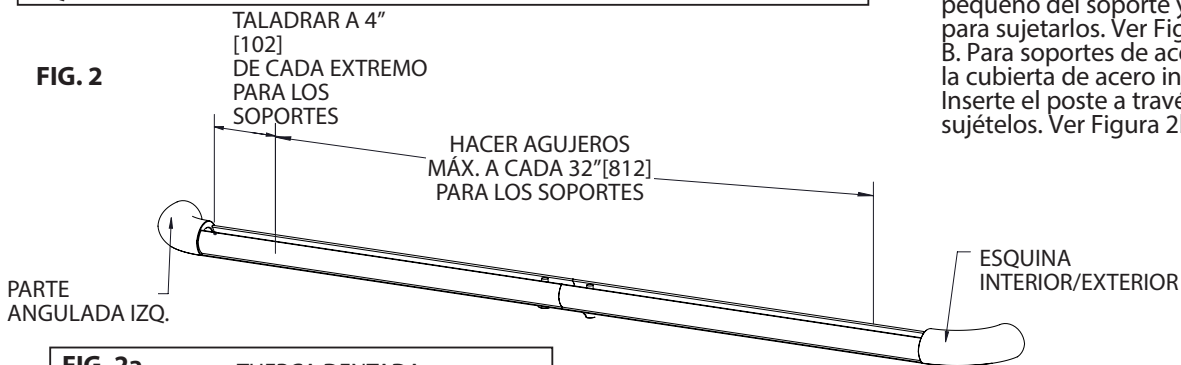

Línea de Ayuda de Instalaciones • 866.EZINPRO  
Inprocorp.com • 800.222.5556 • 262.679.9010  
Sede Mundial S80 W18766 Apollo Drive, Muskego, WI 53150 EE.UU.

**IPC**<sup>®</sup>  
DOOR + WALL PROTECTION SYSTEMS  
A DIVISION OF INPRO<sup>®</sup>

# Instrucciones de Instalación

## Pasamanos 920/920FV/G2-920/A920

Por favor, lea todas las instrucciones antes de instalar el pasamanos.

FIG. 3a

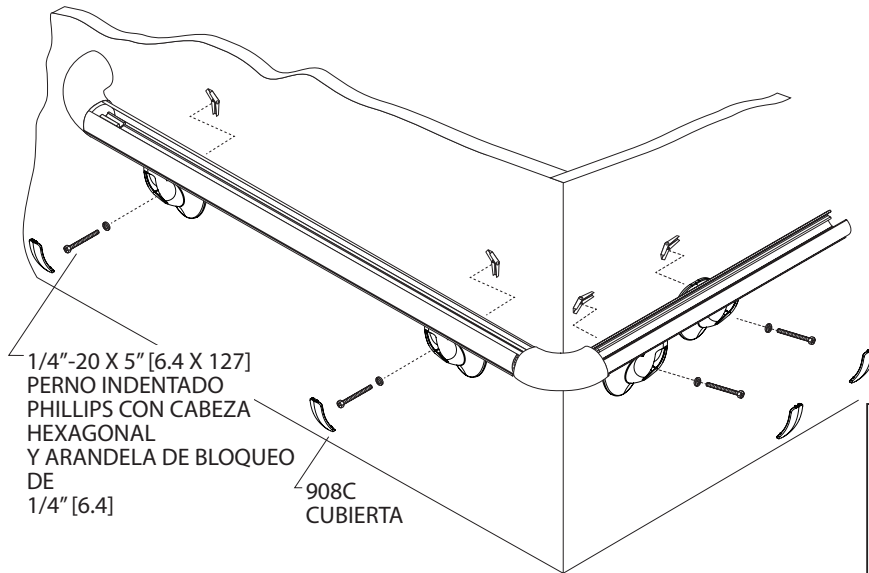

4. Posicionar el perfil sobre la pared a la altura deseada. Nivele y marque en la pared los agujeros para los soportes. Taladre los agujeros marcados con una broca de 3/4" [19mm] para pernos (instalación sobre tablaroca) o con una broca de 1/2" [13mm] para anclajes (instalación sobre pared de hormigón). Sujete holgadamente los pernos de montaje a los soportes. Monte en la pared, nivele el perfil de montaje y apriete los tornillos para que quede seguro. Ver Figura 3a.

NOTA: Para soportes de acero inoxidable, encaje la cubierta sobre la base de montaje cuando el perfil esté seguro. Ver Figura 3b.

FIG. 3b

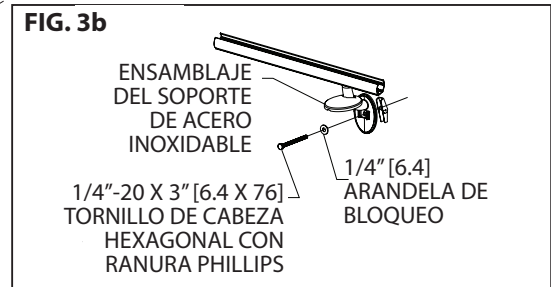
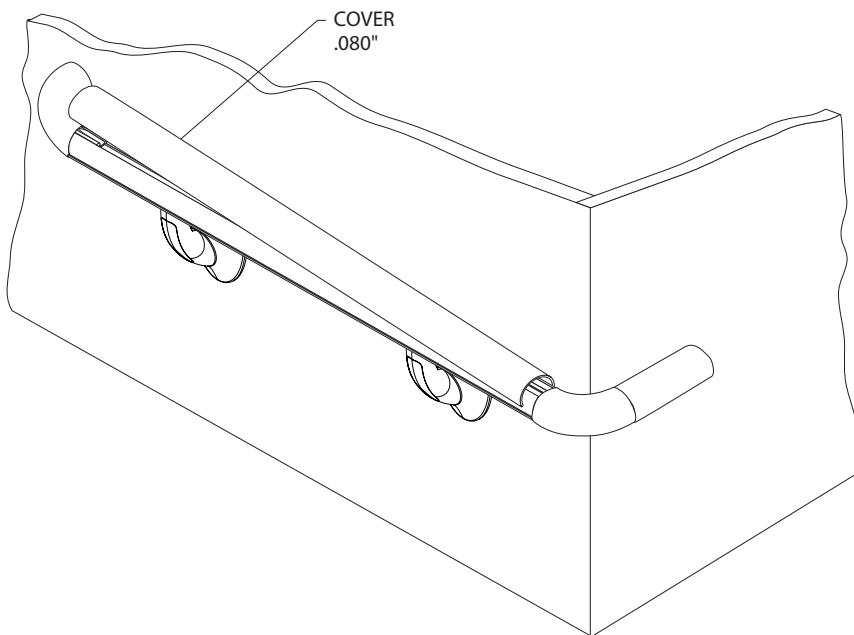

FIG. 4



5. Cortar la cubierta hasta el largo entre los ángulos y/o las esquinas. (Nota: Recorte los bordes de fábrica en forma cuadrada antes de hacer la instalación). Posicionar la cubierta sobre el perfil desde un extremo y trabajar hacia el otro encajando la cubierta poco a poco sobre el perfil. Ver Figura 4.