

**SEPARATA PARA VÍAS PECUARIAS DE LA COMUNIDAD DE MADRID.
CONSEJERÍA DE MEDIO AMBIENTE Y ORDENACIÓN DEL TERRITORIO DE LA
COMUNIDAD DE MADRID.
“VEREDA DE CASTILLA”**



**NUEVA LSMT DE 15KV S/C DESDE
CT AMPEL LOMO 2 (31206020)(98ICE220) HASTA NUEVO PAS EN
APOYO Nº36 DE LÍNEA 4895-1.
TÉRMINO MUNICIPAL DE HUMANES DE MADRID**

Nº OBRASIGOR: 101005522

Nº PROYECTO I-DE: 107139

INDICE

1	MEMORIA	1
1.1.	Objeto del proyecto	1
1.2.	Organismos afectados	1
1.2.1.	Afecciones.....	1
1.3.	Reglamentación	1
1.4.	Propiedad.....	2
1.5.	Características principales	2
1.6.	Descripción de las líneas	2
1.7.	Características de los materiales	3
1.7.1.	Cables	4
1.8.	Canalización entubada	4
1.8.1.	Zanja tipo	6
1.8.2.	Condiciones generales para cruzamiento y paralelismo.....	7
1.9.	Conversiones aéreo-subterráneas	12
1.9.1.	Características de los materiales	12
1.10.	Puesta a tierra	14
1.10.1.	Pantallas	14
1.10.2.	Apoyo	14
1.11.	Protecciones.....	15
1.11.1.	Protecciones contra sobrintensidades	15
1.11.2.	Protección contra sobretensiones.....	16
1.12.	Ensayos eléctricos después de la instalación	16
1.13.	Planificación de los trabajos.....	16
1.14.	Conclusión.....	16
1.15.	Anexo 1: Plan de Gestión de Residuos Urbanos.....	17
1.15.1.	Identificación De Residuos.....	17
1.15.2.	Medidas Para La Prevención De Residuos.	18
1.15.3.	Operaciones De Reutilización, Valoración O Eliminación.....	19
1.15.4.	Separación De Residuos En Obra	20
1.15.5.	Pliego De Prescripciones Técnicas Relativa Al Almacenamiento, Manejo, Separación Y Otras Operaciones De Gestión De Los Rcd	20
1.15.6.	Valoración Del Coste Previsto De La Gestión De Rcd.....	22
2	PRESUPUESTO.....	23
3	PLANOS.....	24
4	ESTUDIO BÁSICO DE SEGURIDAD Y SALUD.....	25
4.1.	Objeto.....	25
4.2.	Metodología.....	25
4.3.	Memoria descriptiva.	26
4.3.1.	Aspectos generales.....	26
4.3.2.	Identificación y evaluación de los riesgos	26
4.4.	Medidas de prevención	35
4.5.	Medidas de protección	37
4.6.	Conclusiones.....	48

1 MEMORIA

1.1. Objeto del proyecto

El presente proyecto trata de definir las características técnicas y económicas de las nuevas líneas subterráneas de MT propiedad de I-DE REDES ELÉCTRICAS INTELIGENTES, S.A.U. que tienen por objeto aumentar la capacidad del suministro, mejorar la calidad del mismo, disminuir la peligrosidad de las instalaciones existentes y provocar un menor impacto ambiental.

La actuación objeto del presente proyecto consiste en una nueva línea subterránea desde el CT AMPEL LOMO 2 (31206020) hasta nuevo Paso A/S en apoyo existente Nº36 de línea 4895 – L1 utilizando la canalización proyectada.

El presente proyecto servirá también de base genérica para la tramitación oficial de la obra en cuanto a la Autorización Administrativa, Aprobación del Proyecto de Ejecución y Declaración de Utilidad Pública.

Se hace constar que el diseño de la presente actuación se ha realizado de acuerdo con:

“PROYECTO TIPO DE LÍNEA SUBTERRÁNEA DE AT HASTA 30 kV” Ref.: MT 2.31.01. en su última edición.

1.2. Organismos afectados

Los organismos afectados por la ejecución de las obras definidas en el presente proyecto son:

- Ayuntamiento de Humanes de Madrid.
- Consejería de Medio Ambiente y Ordenación del Territorio de la Comunidad de Madrid. Sección de Vías Pecuarias.

1.2.1. Afecciones

SERVICIO AFECTADO	TIPO	LONGITUD	PLANOS
<u>VIA PECUARIA</u> <u>“Vereda de Castilla”</u> Consejería de Medio Ambiente y Ordenación del Territorio de la Comunidad de Madrid	Paralelismo Canalización a cielo abierto y tendido de cable por canalización subterránea	121 metros	M21_021 LS 04

1.3. Reglamentación

Para la elaboración del proyecto se ha tenido en cuenta la siguiente normativa y todas las modificaciones que le afecten:

- Ley 24/2013, de 26 de diciembre, del Sector Eléctrico.
- Real Decreto 1955/2000, de 1 de diciembre, por el que se regulan las actividades de transporte, distribución, comercialización, suministro y procedimientos de autorización de instalaciones de energía eléctrica, y todas las modificaciones que le afecten.

- Resolución 13 de febrero de 2007 de la DGIEM de la Comunidad de Madrid, relativa a la elaboración y presentación de proyectos de instalaciones eléctricas de alta tensión.
- Ley 2/2007, de 27 de marzo, por la que se regula la garantía del suministro eléctrico en la Comunidad de Madrid y Decreto 19/2008, de 13 de marzo, por el que se desarrolla la citada Ley.
- Decreto 70/2010 de la Comunidad de Madrid, para la simplificación de los procedimientos en materia de instalaciones de energía eléctrica de alta tensión.
- Orden de 31 de enero de 2011 por la que se establecen los formularios y modelos de presentación de solicitudes en los procedimientos de autorización de instalaciones de alta tensión en la Comunidad de Madrid.
- Ley 4/2014, de 22 de diciembre, de Medidas Fiscales y Administrativas.
- Reglamento sobre condiciones técnicas y garantías de seguridad en líneas eléctricas de alta tensión y sus Instrucciones Técnicas Complementarias (RD 223/2008), y todas las modificaciones que le afecten.
- Reglamento sobre condiciones técnicas y garantías de seguridad en instalaciones eléctricas de alta tensión y sus Instrucciones Técnicas Complementarias ITC-RAT 01 a 23 (RD 337/2014).
- Normas UNE y Recomendaciones UNESA que sean de aplicación.
- Normas de la Empresa Suministradora de Energía I-DE REDES ELÉCTRICAS INTELIGENTES, S.A.U. de aplicación a esta instalación.
- Ordenanzas Municipales del Excmo. Ayto. que corresponda.
- Condiciones impuestas por las entidades públicas afectadas.

1.4. Propiedad

La propiedad de la instalación corresponde a **I-DE REDES ELÉCTRICAS INTELIGENTES, S.A.U.**, en adelante I-DE, con CIF A-95075578 y domicilio social en Bilbao, Avenida de San Adrián, 48.

1.5. Características principales

Clase de corriente	Alterna trifásica
Frecuencia	50 Hz
Tensión nominal	15 kV
Tensión más elevada para el material	24 kV
Circuitos	simple circuito
Categoría de la red (Según UNE 211435)	Categoría A

1.6. Descripción de las líneas

LÍNEA: L1

Origen: CT AMPELO LOMO 2 (31206020)

Nº Expte DGIEM: 98ICE220

Coordenadas UTM: (X=428.863, Y=4.457.246)

Final: Paso A/S en el apoyo existente N°36 de la línea 4895 – L1

Coordenadas UTM: (X=429.188, Y=4.457.043)

Centros que interconecta: No aplica

Longitud: 655 metros.

- ✓ Tendido Interior CT AMPEL LOMO 2: 10,0 metros
- ✓ Tendido PAS apoyo N°36 línea existente 4895 – L1: 10,0 metros
- ✓ Tendido por canalización proyectada: 635,0 metros

Tensión: 15 kV.

Circuitos: Simple circuito

Conductores de MT: HEPRZ1 12/20 kV 3x(1x240) mm² Al

Descripción del trazado:

La actuación objeto del presente proyecto consiste en el tendido de una nueva LSMT desde CT AMPEL LOMO 2 (31206020) hasta nuevo PAS en apoyo N°36 de línea existente 4895 – L1.

EL trazado parte del CT AMPEL LOMO 2 (31206020) yendo por la calzada por el lado impar de la calle Violeta hasta el cruce con la calle Clavel girando a la derecha.

La línea continuara por la calzada por el lado par de la calle Clavel pasando el cruce con la calle Dalia y continuando hasta llegar a la calle Malva. Prosigue por la calle Malva por calzada en el lado par hasta llegar a la zona de tierra.

La línea continuara por el camino de tierra por el lado derecho hasta llegar a la Vía pecuaria Vereda de Castilla continuando por el lado izquierdo de dicha vía hasta llegar al apoyo N°36 de la línea 4895 – L1.

La canalización subterránea será de 4T160 +3MTT. La longitud aproximada de los distintos tramos será:

- Zanja entubada por calzada/tierra (asiento hormigón): 581 m.
- Zanja entubada por acera (asiento arena): 54 m

El apoyo existente N° 36 donde se va a instalar el nuevo Paso Aéreo/Subterráneo y seccionadores, pasa a ser un apoyo frecuentado. Se modificará la puesta a tierra del apoyo según se indica en los Apartados n° 2: Cálculos y n° 5: Planos de este proyecto.

En los siguientes apartados se describen las características de los materiales a emplear, las dimensiones y características de la zanja, los requisitos en las interferencias con otros servicios u Organismos.

1.7. Características de los materiales

Aquellos materiales cuyas características no queden suficientemente especificadas, cumplirán con lo dispuesto en el Capítulo III. Características de los Materiales MT-NEDIS 2.03.20.

Las principales características de los materiales serán:

Tensión nominal	15 kV
Tensión asignada (Uo/U)	2/20 kV
Tensión más elevada (Um)	24 kV
Tensión soportada nominal a los impulsos tipo rayo	125 kV
Tensión soportada nominal de corta duración a frecuencia industrial	50 kV

1.7.1. Cables

Se utilizarán únicamente cables de aislamiento de dieléctrico seco, según NI 56.43.01 de las características esenciales siguientes:

- Conductor: Aluminio compacto, sección circular, clase 2 UNE-EN 60228.
- Pantalla sobre el conductor: Capa de mezcla semiconductora aplicada por extrusión.
- Aislamiento: Mezcla a base de etileno propileno de alto módulo (HEPR).
- Pantalla sobre el aislamiento: Una capa de mezcla semiconductora pelable no metálica aplicada por extrusión, asociada a una corona de alambre y contraespira de cobre.
- Cubierta: Compuesto termoplástico a base de poliolefina y sin contenido de componentes clorados u otros contaminantes.
- Tipo seleccionado **(se resalta)**:

Tabla 1

TIPO CONSTRUCTIVO	TENSIÓN NOMINAL KV	SECCIÓN CONDUCTOR MM ²	SECCIÓN PANTALLA MM ²
HEPRZ1	12/20	150	16
		240	16
		400	16
	18/30	150	25
		240	25
		400	25

Los parámetros eléctricos más relevantes del cable son:

Tabla 2

SECCIÓN MM ²	TENSIÓN NOMINAL KV	RESISTENCIA MÁX. A 105°C Ω /KM	REACTANCIA POR FASE Ω /KM	CAPACIDAD μ F/KM
150	12/20	0,277	0,112	0,368
240		0,169	0,105	0,453
400		0,107	0,098	0,536
150	18/30	0,277	0,121	0,266
240		0,169	0,113	0,338
400		0,107	0,106	0,401

1.8. Canalización entubada

Los cables aislados subterráneos en canalización entubada deberán cumplir los requisitos señalados en el presente apartado (según ITC-LAT-06) y las condiciones que pudieran imponer otros órganos competentes de la Administración, como consecuencia de disposiciones legales, cuando sus instalaciones fueran afectadas por tendidos de cables subterráneos de AT.

Conforme a lo establecido en el artículo 162 del Real Decreto 1955/2000, de 1 de diciembre, para las líneas subterráneas se prohíbe la plantación de árboles y construcción de edificios e instalaciones industriales en la franja definida por la zanja donde van alojados los conductores, incrementada a cada lado en una distancia mínima de seguridad igual a la mitad de la anchura de la canalización.

Estarán construidas por tubos de plástico, dispuestos sobre lecho de arena u hormigonados en la zanja, presentando la suficiente resistencia mecánica. El diámetro interior de los tubos no será inferior a vez y media el diámetro exterior del cable o del diámetro aparente del circuito en el caso de varios cables instalados en el mismo tubo. El interior de los tubos será liso para facilitar la instalación o sustitución del cable o circuito averiado.

La profundidad, de acuerdo con el Reglamento de Líneas de Alta Tensión ITC-LAT-06, hasta la parte superior del tubo más próximo a la superficie, no será menor de 0,6 metros en acera o tierra, ni de 0,8 metros en calzada.

No se instalará más de un circuito por tubo. Si se instala un solo cable unipolar por tubo, los tubos deberán ser de material no ferromagnético.

Las canalizaciones de líneas subterráneas, deberán proyectarse teniendo en cuenta las siguientes consideraciones:

- La canalización discurrirá por terrenos de dominio público bajo acera, no admitiéndose su instalación bajo la calzada excepto en los cruces, y evitando siempre los ángulos pronunciados.
- El radio de curvatura después de colocado el cable será como mínimo, 15 veces el diámetro. Los radios de curvatura en operaciones de tendido será superior a 20 veces su diámetro.
- Los cruces de calzadas serán perpendiculares al eje de la calzada o vial, procurando evitarlos, si es posible sin perjuicio del estudio económico de la instalación en proyecto, y si el terreno lo permite.

Para proteger el cable frente a excavaciones hechas por terceros, los cables deberán tener una protección mecánica que en las condiciones de instalación soporte un impacto puntual de una energía de 20 J y que cubra la proyección en planta de los cables (función realizada por el tubo de plástico), así como una cinta de señalización que advierta la existencia del cable eléctrico de A.T.

Antes del tendido se eliminará del interior de los tubos la suciedad o tierra garantizándose el paso de los cables mediante mandrilado acorde a la sección interior del tubo o sistema equivalente. Durante el tendido se deberán embocar correctamente para evitar la entrada de tierra o de hormigón.

En los puntos donde se produzcan cambios de dirección, para facilitar la manipulación de los cables podrán disponerse arquetas con tapas registrables o no. Con objeto de no sobrepasar las tensiones de tiro indicadas en las normas aplicables a cada tipo de cable, en los tramos rectos se instalarán arquetas intermedias, registrables, ciegas o simplemente calas de tiro en aquellos casos que lo requieran. A la entrada de las arquetas, las canalizaciones entubadas deberán quedar debidamente selladas en sus extremos. El número y ubicación de las arquetas se definirá en fase de ejecución de obra.

Además, se instalarán arquetas de telecomunicaciones cada 100 metros en tramos rectos de zonas urbanas, en puntos donde se produzcan cambios de dirección de la canalización, y en cruces de calles, avenidas, autovías, ferrocarril o acometidas a galerías de servicio de acuerdo a la MT 2.33.14.

1.8.1. Zanja tipo

La profundidad hasta la parte superior del tubo más próximo a la superficie, no será menor de:

- en acera o tierra (asiento de arena): 0,6 m.
- en calzada (asiento de hormigón): 0,8 m en paralelismos y 0,8 m en cruces, estando protegidos los tubos en ambos casos por un dado de hormigón.

La zanja ha de ser de la anchura suficiente para permitir el trabajo de un hombre, salvo que el tendido del cable se haga por medios mecánicos.

Los tubos serán de plástico corrugado, y exentos de halógenos para protección mecánica según NI 52.95.03. Se instalará un circuito por tubo.

Los laterales de la zanja han de ser compactos y no deben desprender piedras o tierra. La zanja se protegerá con estribas u otros medios para asegurar su estabilidad, conforme a la normativa de riesgos laborales.

Los tubos irán colocados en dos planos. Se utilizarán tubos de 160 mm Ø.

La zanja tendrá una anchura mínima de 0,35 m para la colocación de dos tubos de 160 mm Ø por nivel, aumentando la anchura y profundidad de la misma en función del número de tubos a instalar.

Se colocarán separadores, de polipropileno u otro material de similares características, según NI 52.95.03 y NI 52.95.20 de forma discontinua a lo largo de la canalización garantizando la homogeneidad del conjunto. El conjunto separador-abrazadera incorporará los dispositivos correspondientes para sujetar y alojar los tubos de control si existiesen.

También se instalará un tubo de control destinado a las nuevas infraestructuras de telecomunicaciones. Será un multitubo denominado MTT 3X40 según NI 52.95.20 que consiste en un conjunto de tres tubos de polietileno de alta densidad unidos. Se colocará una cinta de señalización como advertencia de presencia del multitubo.

Asiento de arena

El lecho de la zanja debe ser liso y estar libre de aristas vivas, cantos, piedras, etc. En el mismo y en toda la extensión se colocará una solera de limpieza de 0,05 m de espesor de arena de mina o de río lavada, limpia y suelta, exenta de sustancias orgánicas, arcilla o partículas terrosas, el tamaño del grano estará comprendido entre 0,2 y 3 mm, sobre la que se depositarán los tubos dispuestos por planos.

Se colocará otra capa de arena, de las mismas características, con un espesor de 0,10 m por encima de los tubos y envolviéndolos completamente.

Después se hace el relleno de la zanja, dejando libre el firme y el espesor del pavimento. Para este relleno se utilizará todo-uno, zahorra o arena. Se cuidará que esta capa de tierra esté exenta de piedras o cascotes.

Sobre esta capa de tierra, y a una distancia mínima del suelo de 0,10 m y de la parte superior del cable de 0,30 m se colocará una cinta de señalización como advertencia de la presencia de cables eléctricos, las características, color, etc., de esta cinta serán las establecidas en la NI 29.00.01.

Por último, se colocará una capa de tierra vegetal o un firme de hormigón de HNE15,0 de unos 0,12 m de espesor y se repondrá el pavimento a ser posible del mismo tipo y calidad del que existía antes de realizar la apertura.

Asiento de hormigón

En el fondo de la zanja y en toda la extensión se colocará una solera de limpieza de 0,05 m de espesor de hormigón HNE15,0, sobre la que se depositarán los tubos dispuestos por planos.

Se colocará otra capa de hormigón HNE15,0 con un espesor de 0,10 m por encima de los tubos y envolviéndolos completamente.

Después se hace el relleno de la zanja, dejando libre el firme y el espesor del pavimento, usando todo-uno o zahorra salvo que las Ordenanzas Municipales exijan que se utilice hormigón HNE15,0.

Posteriormente se colocará un firme de hormigón de HNE15,0 de unos 0,30 m de espesor y por último se repondrá el pavimento a ser posible del mismo tipo y calidad del que existía antes de realizar la apertura.

1.8.2. Condiciones generales para cruzamiento y paralelismo

Para cruzar zonas en las que no sea posible o suponga graves inconvenientes y dificultades la apertura de zanjas (cruces de ferrocarriles, carreteras con gran densidad de circulación, etc.), pueden utilizarse máquinas perforadoras "topos" de tipo impacto, hincadora de tuberías o taladradora de barrena, en estos casos se prescindirá del diseño de zanja descrito anteriormente puesto que se utiliza el proceso de perforación que se considere más adecuado. Su instalación precisa zonas amplias despejadas a ambos lados del obstáculo a atravesar para la ubicación de la maquinaria, por lo que no debemos considerar este método como aplicable de forma habitual, dada su complejidad.

Cruzamientos

A continuación, se fijan para cada uno de los casos indicados, las condiciones de los cruzamientos de cables subterráneos de A.T.

La canalización entubada a emplear cumplirá con lo indicado en el apartado 1.8.1 y además con los requisitos particulares para cada tipo de cruzamiento indicados a continuación.

- Con calles, caminos y carreteras: En los cruces de calzada, carreteras, caminos, etc. deberán seguirse las instrucciones fijadas en el apartado 0 para canalizaciones entubadas con asiento de hormigón.

Los cables se colocarán en canalizaciones entubadas hormigonadas en toda su longitud. La profundidad hasta la parte superior del tubo más próximo a la superficie no será inferior a 0,6 metros.

Los cruces de calzadas se realizarán a cielo abierto (salvo que se indique lo contrario) y siempre que sea posible el cruce se hará perpendicular al eje del vial.

El número mínimo de tubos, será de tres y en caso de varias líneas, será preciso disponer como mínimo de un tubo de reserva.

- Con ferrocarriles: Los cables se colocarán en canalizaciones entubadas hormigonadas, perpendiculares a la vía siempre que sea posible. La parte superior del tubo más próximo a la superficie quedará a una profundidad mínima de 1,1 m respecto de la cara inferior de la traviesa. Dichas canalizaciones entubadas rebasarán las vías férreas en 1,5 m por cada extremo.
- Con otras conducciones de energía eléctrica: Siempre que sea posible, se procurará que los cables de alta tensión discurren por debajo de los cables de baja tensión. La distancia mínima entre cables de energía eléctrica, será de 0,25 m. Cuando no pueda respetarse esta distancia, el cable que se tienda en último lugar se separará mediante tubos, conductos o divisorias constituidas por materiales incombustibles y de adecuada resistencia mecánica, con una resistencia a compresión mínima de 450 N,

y que los tubos soporten, para diámetros superiores a 140 mm, un impacto de energía mínimo de 40 J. Las características de los tubos serán las establecidas en la NI 52.95.03 y de las placas divisorias en la NI 52.95.01. La distancia del punto de cruce a empalmes será superior a 1 m.

- Con cables de telecomunicación: La separación mínima entre los cables de energía eléctrica y los de telecomunicación será de 0,20 m. En el caso de no poder respetar esta distancia, la canalización que se tienda en último lugar, se separará mediante tubos, conductos o divisorias constituidas por materiales incombustibles y de adecuada resistencia mecánica, con una resistencia a compresión mínima de 450 N, y que los tubos soporten, para diámetros superiores a 140 mm, un impacto de energía mínimo de 40 J. Las características de los tubos serán las establecidas en la NI 52.95.03 y de las placas divisorias en la NI 52.95.01. La distancia del punto de cruce a empalmes, tanto en el cable de energía como en el de comunicación, será superior a 1m.
- Con canalizaciones de agua: Los cables se mantendrán a una distancia mínima de estas canalizaciones de 0,20 m. Cuando no pueda respetarse esta distancia, la canalización que se tienda en último lugar se separará mediante tubos, conductos o divisorias constituidos por materiales incombustibles y de adecuada resistencia mecánica, con una resistencia a compresión mínima de 450 N, y que los tubos soporten, para diámetros superiores a 140 mm, un impacto de energía mínimo de 40 J. Las características de los tubos serán las establecidas en la NI 52.95.03 y de las placas divisorias en la NI 52.95.01. Se evitará el cruce por la vertical de las juntas de las canalizaciones de agua, o los empalmes de la canalización eléctrica, situando unas y otros a una distancia superior a 1m del punto de cruce.
- Con canalizaciones de gas: En los cruces de líneas subterráneas de A.T. con canalizaciones de gas deberán mantenerse las distancias mínimas que se establecen en la tabla A1. Cuando por causas justificadas no puedan mantenerse estas distancias, podrá reducirse mediante colocación de una protección suplementaria, hasta los mínimos establecidos en la tabla A1. Esta protección suplementaria a colocar entre servicios estará constituida por materiales preferentemente cerámicos (baldosas, rasillas, ladrillos, etc.). En los casos en que no se pueda cumplir con la distancia mínima establecida con protección suplementaria y se considerase necesario reducir esta distancia, se pondrá en conocimiento de la empresa propietaria de la conducción de gas, para que indique las medidas a aplicar en cada caso.

Tabla A1

	PRESIÓN DE LA INSTALACIÓN DE GAS	DISTANCIA MÍNIMA SIN PROTECCIÓN SUPLEMENTARIA	DISTANCIA MÍNIMA CON PROTECCIÓN SUPLEMENTARIA
CANALIZACIONES Y ACOMETIDAS	En alta presión >4 bar	0,40 m	0,25 m
	En media y baja presión ≤4 bar	0,40 m	0,25 m
ACOMETIDA INTERIOR*	En alta presión >4 bar	0,40 m	0,25 m
	En media y baja presión ≤4 bar	0,20 m	0,10 m

(*) Acometida interior: Es el conjunto de conducciones y accesorios comprendidos entre la llave general de acometida de la compañía suministradora (sin incluir ésta) y la válvula de

seccionamiento existente en la estación de regulación y medida. Es la parte de acometida propiedad del cliente.

La protección suplementaria garantizará una mínima cobertura longitudinal de 0,45 m a ambos lados del cruce y 0,30 m de anchura centrada con la instalación que se pretende proteger, de acuerdo con la figura adjunta.

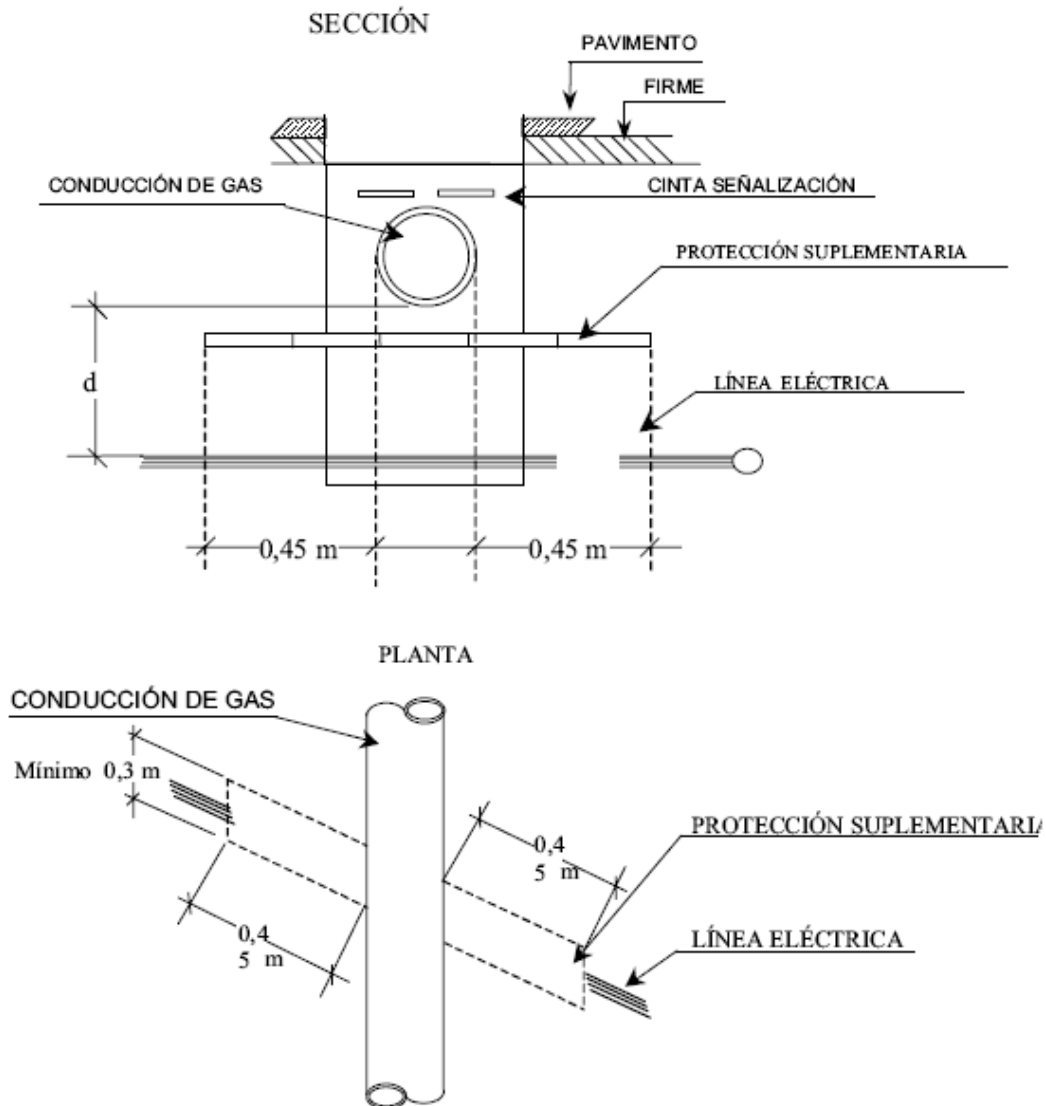

En el caso de línea subterránea de alta tensión con canalización entubada, se considerará como protección suplementaria el propio tubo según características indicadas en la NI 52.95.03, y por lo tanto no serán de aplicación las coberturas mínimas indicadas anteriormente. Los tubos estarán constituidos por materiales con adecuada resistencia mecánica, con una resistencia a la compresión de 450 N y que soporte un impacto de energía, para diámetro exterior del tubo superior a 140 mm, de 40 J.

- Con conducciones de alcantarillado: Se procurará pasar por encima de las conducciones de alcantarillado. No se admitirá incidir en su interior, aunque si se puede incidir en su pared (por ejemplo, instalando tubos), siempre que se asegure que ésta no ha quedado debilitada. Si no es posible se pasará por debajo y los cables se dispondrán separados mediante tubos o divisorias constituidos por materiales de

adecuada resistencia mecánica, con una resistencia a la compresión de 450 N y que soporte un impacto de energía, para diámetro exterior del tubo superior a 140 mm, de 40 J. Las características de los tubos serán las establecidas en la NI 52.95.03 y de las placas divisorias en la NI 52.95.01.

- Con depósitos de carburante: Los cables se dispondrán dentro de tubos, de las características indicadas en la NI 52.95.03 o conductos de suficiente resistencia siempre que cumplan con una resistencia a la compresión de 450 N y que soporten para un diámetro superior a 140 mm, un impacto de energía de 40 J y distarán como mínimo 1,20 m del depósito. Los extremos de los tubos rebasarán al depósito, como mínimo, 2 m por cada extremo.

Proximidades y paralelismos

Los cables subterráneos de A.T., cualquiera que sea su forma de instalación, deberán cumplir las condiciones y distancias de proximidad que se indican a continuación, y se procurará evitar que queden en el mismo plano vertical que las demás conducciones.

- Con otros conductores de energía eléctrica: Los cables de alta tensión podrán instalarse paralelamente a otros de baja o alta tensión, manteniendo entre ellos una distancia no inferior a 0,25 m. Cuando no pueda respetarse esta distancia, la conducción que se tienda en último lugar se dispondrá separada mediante tubos, conductos o divisorias constituidas por materiales incombustibles de adecuada resistencia mecánica, con una resistencia a la compresión de 450 N y que soporte un impacto de energía, para diámetro exterior del tubo superior a 140 mm, de 40 J. Las características de los tubos serán las establecidas en la NI 52.95.03 y de las placas divisorias en la NI 52.95.01.
- Con cables de telecomunicación: La distancia mínima entre los cables de energía eléctrica y los de telecomunicación será de 0,20 m. Cuando no pueda mantenerse esta distancia, la canalización más reciente instalada se dispondrá separada mediante tubos, conductos o divisorias constituidos por materiales de adecuada resistencia mecánica, con una resistencia a la compresión de 450 N y que soporte un impacto de energía, para diámetro exterior del tubo superior a 140 mm, de 40 J.
- Con canalizaciones de agua: La distancia mínima entre los cables de energía eléctrica y las canalizaciones de agua será de 0,20 m. La distancia mínima entre los empalmes de los cables de energía eléctrica y las juntas de las canalizaciones de agua será de 1 m. Cuando no puedan mantenerse estas distancias, la canalización más reciente se dispondrá separada mediante tubos, conductos o divisorias constituidos por materiales de adecuada resistencia mecánica, con una resistencia a la compresión de 450 N y que soporte un impacto de energía, para diámetro exterior del tubo superior a 140 mm, de 40 J. Las características de los tubos serán las establecidas en la NI 52.95.03 y de las placas divisorias en la NI 52.95.01.

Se procurará mantener una distancia mínima de 0,20 metros en proyección horizontal y, que la canalización de agua quede por debajo del nivel del cable eléctrico.

Por otro lado, las arterias importantes de agua se dispondrán alejadas de forma que se aseguren distancias superiores a 1 m respecto a los cables eléctricos de alta tensión.

- Con canalizaciones gas: En los paralelismos de líneas subterráneas de A.T con canalizaciones de gas deberán mantenerse las distancias mínimas que se establecen en la tabla B1. Cuando por causas justificadas no puedan mantenerse estas distancias, podrán reducirse mediante la colocación de una protección suplementaria hasta las distancias mínimas establecidas en dicha tabla B1. Esta protección suplementaria a colocar entre servicios estará constituida por materiales preferentemente cerámicos (baldosas, rasillas, ladrillo, etc.) o por tubos de adecuada resistencia mecánica.

La distancia mínima entre los empalmes de los cables de energía eléctrica y las juntas de las canalizaciones de gas será de 1 metro.

Tabla B1

	PRESIÓN DE LA INSTALACIÓN DE GAS	DISTANCIA MÍNIMA SIN PROTECCIÓN SUPLEMENTARIA	DISTANCIA MÍNIMA CON PROTECCIÓN SUPLEMENTARIA
CANALIZACIONES Y ACOMETIDAS	En alta presión >4 bar	0,40 m	0,25 m
	En media y baja presión ≤4 bar	0,40 m	0,15 m
ACOMETIDA INTERIOR	En alta presión >4 bar	0,40 m	0,25 m
	En media y baja presión ≤4 bar	0,20 m	0,10 m

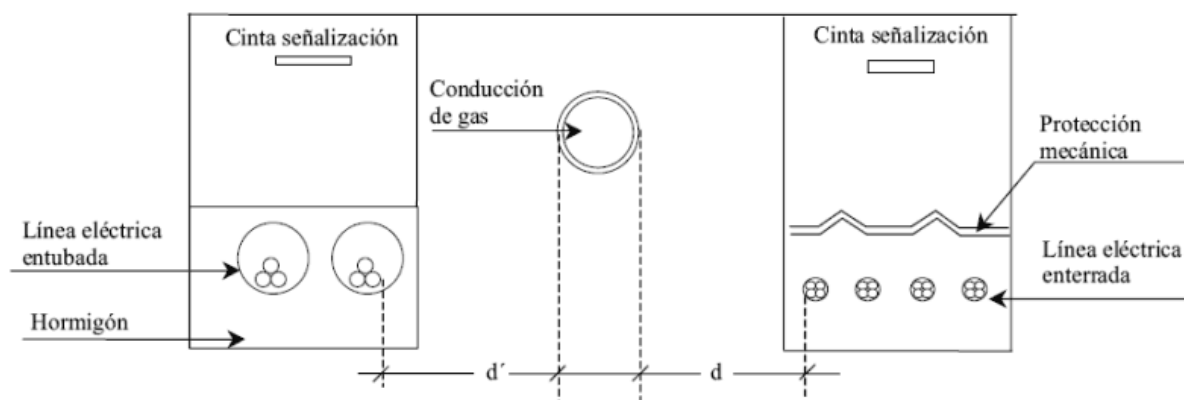

- Con conducciones de alcantarillado. Se procurará pasar los cables por encima de las alcantarillas. No se admitirá incidir en su interior. Si no es posible se pasará por debajo, disponiendo los cables con una protección de adecuada resistencia mecánica. Las características están establecidas en la NI 52.95.01.
- Depósitos de carburantes. Los cables se dispondrán dentro de tubos o conductos de suficiente resistencia y distarán como mínimo 1,20 m del depósito. Los extremos de los tubos rebasarán al depósito en 2,0 metros por cada extremo.
- Acometidas (conexiones de servicio). En el caso de que alguno de los dos servicios que se cruzan o discurren paralelos sea una acometida o conexión de servicio a un edificio, deberá mantenerse entre ambos una distancia mínima de 0,30 metros. Cuando no pueda respetarse esta distancia, la conducción más reciente se dispondrá separada mediante tubos, conductos o divisorias constituidos por materiales de adecuada resistencia mecánica, con una resistencia a la compresión de 450 N y que soporte un impacto de energía, para diámetro exterior del tubo superior a 140 mm, de 40 J.

La entrada de las acometidas o conexiones de servicio a los edificios, tanto cables de BT como de AT en el caso de acometidas eléctricas, deberá taponarse hasta conseguir su estanqueidad.

1.9. Conversiones aéreo-subterráneas

Tanto en el caso de un cable subterráneo intercalado en una línea aérea, como de un cable subterráneo de unión entre una línea aérea y una instalación transformadora se tendrán en cuenta las siguientes consideraciones:

- Se instalará un juego de seccionadores unipolares según NI 74.51.01, ubicados en el propio poste o apoyo de la conversión aéreo-subterránea. Según apartado 6.2 de ITC-LAT-07, los seccionadores estarán situados a una altura del suelo superior a cinco metros, inaccesibles en condiciones ordinarias, con su accionamiento dispuesto de forma que no pueda ser maniobrado más que por el personal de servicio, y se montarán de tal forma que no puedan cerrarse por gravedad.
- La protección contra sobretensiones se realizará mediante pararrayos de óxidos metálicos sin explosores con envoltente polimérica según NI 75.03.02. La conexión será lo más corta posible y sin curvas pronunciadas, garantizándose el nivel de aislamiento del elemento a proteger.
- La terna de cables unipolares en el tramo de subida hasta la línea aérea estará protegida por un tubo de acero galvanizado que dotará al conjunto de la suficiente resistencia mecánica.

El diámetro del tubo será como mínimo de 1,5 veces el diámetro de la terna de cables unipolares.

El interior del tubo será liso para facilitar la instalación o sustitución del cable o circuito averiado.

El tubo se obturará por la parte superior para evitar la entrada de agua, y se empotrará en la cimentación del apoyo, sobresaliendo 2,5 m por encima del nivel del terreno.

1.9.1. Características de los materiales

Seccionador unipolar

Se empleará un juego de tres seccionadores unipolares SELA U 24/III según NI 74.51.01 “Seccionadores unipolares para líneas aéreas de AT hasta 36 kV”.

La disposición normal de utilización de los seccionadores es la horizontal invertida, quedando el bastidor en la parte superior. También podrá utilizarse en posición horizontal no invertida y en posición vertical. Las cuchillas de seccionamiento serán dobles y maniobrables por operarios provistos de pértigas en condiciones normales de trabajo.

Según apartado 6.2 de ITC-LAT-07, los seccionadores estarán situados a una altura del suelo superior a cinco metros.

Las principales características del seccionador unipolar según NI se presentan en las tablas siguientes.

DESIGNACIÓN	TENSIÓN ASIGNADA [KV]	NIVEL DE CONTAMINACIÓN (UNE EN 60 071-2)	LÍNEA DE FUGA MÍNIMA [MM]
SELA U 24/III	24	III	600

NIVEL DE AISLAMIENTO [KV]	TENSIÓN SOPORTADA A LOS IMPULSOS TIPO RAYO (VALOR CRESTA)	A TIERRA	125
		DISTANCIA DE SECCIONAMIENTO	145
	TENSIÓN SOPORTADA BAJO LLUVIA A FRECUENCIA INDUSTRIAL (VALOR EFICAZ)	A TIERRA	50
		DISTANCIA DE SECCIONAMIENTO	60
INTENSIDAD ASIGNADA EN SERVICIO CONTINUO [A]			400
FRECUENCIA ASIGNADA [HZ]			50
DURACIÓN DEL CORTOCIRCUITO [S]			1
INTENSIDAD ADMISIBLE DE CORTA DURACIÓN [KA]			16
INTENSIDAD ADMISIBLE ASIGNADA (VALOR CRESTA) [KA]			40

Pararrayos

Se instalarán sistemas de protección de los cables contra sobretensiones mediante pararrayos de óxidos metálicos, sin explosores, con envoltorio de material sintético.

Cumplirán con lo indicado en la UNE EN 60 099-4 “Pararrayos de óxidos metálicos sin explosores para sistemas de corriente alterna” y complementariamente con la NI 75.30.02 “Pararrayos de óxidos metálicos sin explosores con envoltorio polimérica para alta tensión hasta 36 kV”.

El pararrayos estará constituido por un sólo elemento con una envoltorio de material sintético y no tendrá espacio de aire entre la envoltorio y los varistores. No llevará dispositivo de desconexión, ni de señalización de defecto interno. El pararrayos será estanco.

Las condiciones de servicio según la citada NI serán las siguientes:

- temperatura ambiente del aire comprendida entre -40°C y +40°C
- instalación exterior, a una altitud no superior a 1000 m, en zonas expuestas a viento, lluvia, nieve y granizo.
- exposición a zonas de polución de nivel 3
- instalación en líneas aéreas de AT cuya corriente de defecto entre fase-tierra estará limitada a 1.000 A

La masa total de un pararrayos, con su dispositivo de sujeción incluido, no excederá de 6 kg.

Las características esenciales se resumen en las siguientes tablas, extraídas de la citada NI.

	Frecuencia asignada [Hz]	Tensión asignada (Ur) [kV]	Tensión máxima servicio continuo (Uc) [kV]	Tensión de red [kV]	Corriente nominal de descarga (onda 8/20 µs) [kA]
POM-P 21/10	50	21	18	15	10
				20	

CORRIENTE DE ENSAYO DEL PARARRAYOS EN CORTOCIRCUITO	6 kA
VALOR DE CRESTA DE LA CORRIENTE DE DESCARGA DE FORMA DE ONDA DE GRAN AMPLITUD (ONDA 4/10 MS)	100 kA
TENSIÓN RESIDUAL A LA CORRIENTE NOMINAL DE DESCARGA (10 KA)	≤ 65 kA (valor cresta)
TENSIÓN RESIDUAL A LA CORRIENTE DE 40 KA (ONDA 8/20 MS)	≤ 95 kV (valor cresta)

La línea de fuga nominal especificada, mínima, fase-tierra será de 25 mm/kV entre fases

1.10. Puesta a tierra

1.10.1. Pantallas

Tanto en el caso de pantallas de cables unipolares como de cables tripolares, se conectarán las pantallas a tierra en ambos extremos (solid bonding).

1.10.2. Apoyo

Los requisitos que fundamentalmente influyen en el sistema de puesta a tierra son, el método de puesta a tierra del neutro, el tipo de apoyo en función de su ubicación (apoyos frecuentados o no frecuentados), y el material del apoyo (conductor o no).

Según Apartado 7.1 del ITC-LAT-07, el sistema de puesta a tierra deberá:

- Resistir los esfuerzos mecánicos y la corrosión (Apartado 7.3.2 de ITC-LAT-07)
- Resistir, desde el punto de vista térmico, la corriente de falta más elevada determinada en el cálculo (Apartado 7.3.3 de ITC-LAT-07)
- Garantizar la seguridad de las personas con respecto a tensiones que aparezcan durante una falta a tierra en los sistemas de puesta a tierra (Apartado 7.3.4 de ITC-LAT-07)
- Proteger de daños a propiedades y equipos y garantizar la fiabilidad de la línea (Apartado 7.3.5 de ITC-LAT-07)

Los sistemas y elementos de conexión de las puestas a tierra estarán conformes con lo expuesto en el Apartado 7.2. de ITC-LAT-07.

Según el Apartado 7.2.4. de ITC-LAT-07:

- Los apoyos, tanto metálicos como de hormigón, se conectarán a tierra.
- La conexión a tierra de los pararrayos instalados en apoyos no se realizará ni a través de la estructura del apoyo metálico ni de las armaduras en el caso de apoyos de hormigón armado. Los chasis de los aparatos de maniobra y envolventes de los transformadores podrán ponerse a tierra a través de la estructura del apoyo metálico

La disposición de las puestas a tierra será mediante electrodo de difusión o mediante anillo cerrado

En el punto 2.2. del presente proyecto se realiza el dimensionamiento del sistema de puesta a tierra.

Clasificación de los apoyos según su ubicación

Conforme a lo expuesto en el Apartado 7.3.4.2. de ITC-LAT-07, a la hora de garantizar los valores admisibles de las tensiones de contacto, se establece la siguiente clasificación de los apoyos según su ubicación:

- Apoyos frecuentados. Son los situados en lugares de acceso público y donde la presencia de personas ajenas a la instalación eléctrica es frecuente: donde se espera que las personas se queden durante tiempo relativamente largo, algunas horas al día durante varias semanas, o por un tiempo corto pero muchas veces al día. Los lugares que solamente se ocupan ocasionalmente, como bosques, campo abierto, campos de labranza, etc., no están incluidos. El diseño del sistema de puesta a tierra de este tipo de apoyos debe ser verificado según se indica en el Apartado 7.3.4.3. del ITC-LAT-07. Dentro de este tipo de apoyos se pueden distinguir dos subtipos:
 - 1) Apoyos frecuentados con calzado. Estos apoyos serán los situados en lugares donde se puede suponer, razonadamente, que las personas estén calzadas como pavimentos de carreteras públicas, lugares de aparcamiento, etc. Se considerará como resistencias adicionales la resistencia adicional del calzado, Ra1, y la resistencia a tierra de contacto, Ra2. Se puede emplear como valor de la resistencia del calzado 1000 Ω .
 - 2) Apoyos frecuentados sin calzado: Estos apoyos serán los situados en lugares como jardines, piscinas, campings, áreas recreativas donde las personas puedan estar con los pies desnudos. Se considerará como resistencia adicional únicamente la resistencia a tierra en el punto de contacto, Ra2. La resistencia adicional del calzado, Ra1, será nula.
- Apoyos no frecuentados. Son los situados en lugares que no son de acceso público o donde el acceso de personas es poco frecuente.

Los apoyos que alberguen las botellas terminales de paso aéreo-subterráneo cumplirán los mismos requisitos que el resto de apoyos en función de su ubicación.

Los apoyos que estén destinados a albergar aparatos de maniobra, deberán cumplir los mismos requisitos que los apoyos frecuentados.

Los apoyos que soporten transformadores deberán cumplir el Reglamento sobre condiciones técnicas y garantías de seguridad en instalaciones eléctricas de alta tensión.

1.11. Protecciones

1.11.1. Protecciones contra sobreintensidades

Los cables estarán debidamente protegidos contra los efectos térmicos y dinámicos que puedan originarse debido a las sobreintensidades que puedan producirse en la instalación.

Para la protección contra sobreintensidades se utilizarán interruptores automáticos colocados en el inicio de las instalaciones que alimenten cables subterráneos. Las características de funcionamiento de dichos elementos de protección corresponderán a las exigencias que presente el conjunto de la instalación de la que forme parte el cable subterráneo, teniendo en cuenta las limitaciones propias de éste.

Protección contra sobreintensidades de cortocircuito

La protección contra cortocircuitos por medio de interruptores automáticos se establecerá de forma que la falta sea despejada en un tiempo tal, que la temperatura alcanzada por el conductor durante el cortocircuito no dañe el cable.

Las intensidades máximas de cortocircuito admisibles para los conductores y las pantallas correspondientes a tiempos de desconexión comprendidos entre 0,1 y 3 segundos, serán las indicadas en la Norma UNE 211435. Podrán admitirse intensidades de cortocircuito mayores a las indicadas en aquellos casos en que el fabricante del cable aporte la documentación justificativa correspondiente.

1.11.2. Protección contra sobretensiones

Los cables aislados deberán protegerse contra las sobretensiones peligrosas, tanto de origen interno como de origen atmosférico, cuando la importancia de la instalación, el valor de las sobretensiones y su frecuencia de ocurrencia así lo aconsejen.

Para ello, se utilizará, como regla general, pararrayos de óxido metálico, cuyas características estarán en función de las probables intensidades de corriente a tierra que puedan preverse en caso de sobretensión. Deberán cumplir también en lo referente a coordinación de aislamiento y puesta a tierra de los pararrayos, lo que establece en el apartado 7.2 de la ITC LAT 06 de Reglamento sobre condiciones técnicas y garantías de seguridad en líneas eléctricas de alta tensión y en el apartado 7.1 de la ITC RAT 13 del Reglamento sobre condiciones técnicas y garantías de seguridad en instalaciones eléctricas de alta tensión.

En lo referente a protecciones contra sobretensiones serán de consideración igualmente las especificaciones establecidas por las Normas UNE-EN 60071-1, UNE-EN 60071-2 y UNE-EN 60099-5.

1.12. Ensayos eléctricos después de la instalación

Una vez que la instalación ha sido concluida, es necesario comprobar que el tendido del cable y el montaje de los accesorios (empalmes, terminales, etc.) se ha realizado correctamente, para lo cual serán de aplicación los ensayos especificados al efecto en la normativa de I-DE MT 2.33.15, legislación de la Comunidad de Madrid e ITC-LAT 05.

1.13. Planificación de los trabajos

Descripción genérica	Hito	LSMT	Total
Análisis preliminar	Replanteo	1 día	1 día
	Acopio material	15 días	15 días
Ejecución de obra	Obra civil	90 días	90 días
	Tendido cable	1 días	1 días
Documentación y puesta en marcha	Solicitud documentación	31 días	31 días
	Solicitud descargos	15 días	15 días
	Puesta en servicio	5 días	5 días

1.14. Conclusión.

Por la presente Memoria y el resto de documentos del presente proyecto se estiman descritas las instalaciones a realizar, por lo que elevamos el presente proyecto a la superioridad para la obtención de Autorización administrativa, Aprobación del proyecto y Declaración de utilidad pública, si así procediera, poniéndonos a su disposición para cualquier aclaración que estimen oportuna.

1.15. Anexo 1: Plan de Gestión de Residuos Urbanos.

1.15.1. Identificación De Residuos.

Según la Lista Europea de Residuos (LER), Orden MAM/304/2002, los residuos de esta obra tienen la siguiente codificación:

17 Residuos de la construcción y demolición

17 01 07 Mezclas de hormigón, ladrillos, tejas y materiales cerámicos distintas de las especificadas en el código 17 01 06.

17 03 02 Mezclas bituminosas distintas de las especificadas en el código 17 03 01.

17 05 04 Tierra y piedras distintas de las especificadas en el código 17 05 03.

RCD de Nivel I, resultan de los excedentes de excavación y de los movimientos de tierras de la obra constituidos por tierras y materiales pétreos no contaminados.

RCD DE NIVEL I		
	Volumen (m ³)	Peso (T)
17 05 04 Tierra y piedras	106,68 m ³	192,02 T
<i>TOTAL RD NIVEL I</i>	106,68 m³	192,02 T

RCD de Nivel II, no incluidos en el Nivel I.

RCD DE NIVEL II		
	Volumen (m ³)	Peso (T)
17 01 07 Mezclas de hormigón, ladrillos, tejas y materiales cerámicos	33,80 m ³	88,46 T
17 03 02 Mezclas bituminosas	9,95 m ³	21,85 T
<i>TOTAL RD NIVEL II</i>	43,75 m³	110,31 T

1.15.2. Medidas Para La Prevención De Residuos.

Se señala lo que aplica:

	Separación en origen de los residuos peligrosos contenidos en los RCD
	Reducción de envases y embalajes en los materiales de construcción
	Aligeramiento de los envases
	Envases plegables: cajas de cartón, botellas,....
	Optimización de la carga en los palets
	Suministro a granel de productos
X	Concentración de los productos
	Utilización de materiales con mayor vida útil
	Instalación de caseta de almacenaje de productos sobrantes reutilizables
	Otros (indicar)

.- La reducción del volumen de residuos reporta un ahorro en el coste de su gestión.

El coste actual de vertido de los residuos no incluye el coste ambiental real de la gestión de estos residuos. Hay que tener en cuenta que cuando se originan residuos también se producen otros costes directos, como los de almacenamiento en la obra, carga y transporte; asimismo se generan otros costes indirectos, los de los nuevos materiales que ocuparán el lugar de los residuos que podrían haberse reciclado en la propia obra; por otra parte, la puesta en obra de esos materiales dará lugar a nuevos residuos. Además, hay que considerar la pérdida de los beneficios que se podían haber alcanzado si se hubiera recuperado el valor potencial de los residuos al ser utilizados como materiales reciclados.

.- Minimizar y reducir las cantidades de materias primas que se utilizan y de los residuos que se originan son aspectos prioritarios en las obras.

Hay que prever la cantidad de materiales que se necesitan para la ejecución de la obra. Un exceso de materiales, además de ser caro, es origen de un mayor volumen de residuos sobrantes de ejecución. También es necesario prever el acopio de los materiales fuera de zonas de tránsito de la obra, de forma que permanezcan bien embalados y protegidos hasta el momento de su utilización, con el fin de evitar residuos procedentes de la rotura de piezas.

.- Los contenedores, sacos, depósitos y demás recipientes de almacenaje y transporte de los diversos residuos deben estar etiquetados debidamente.

Los residuos deben ser fácilmente identificables para los que trabajan con ellos y para todo el personal de la obra. Por consiguiente, los recipientes que los contienen deben ir etiquetados, describiendo con claridad la clase y características de los residuos. Estas etiquetas tendrán el tamaño y disposición adecuada, de forma que sean visibles, inteligibles y duraderas, es decir, capaces de soportar el deterioro de los agentes atmosféricos y el paso del tiempo.

1.15.3. Operaciones De Reutilización, Valoración O Eliminación

Se señala lo que aplica:

OPERACIÓN PREVISTA	
REUTILIZACIÓN: El empleo de un producto usado para el mismo fin para el que fue diseñado originariamente	
<input checked="" type="checkbox"/>	No se prevé operación de reutilización alguna
	Reutilización de tierras procedentes de la excavación
	Reutilización de residuos minerales o pétreos en áridos reciclados o en urbanización
	Reutilización de materiales cerámicos
	Reutilización de materiales no pétreos: madera, vidrio...
	Reutilización de materiales metálicos
	Otros (indicar):
VALORIZACIÓN: Todo procedimiento que permita el aprovechamiento de los recursos contenidos en los residuos sin poner en peligro la salud humana y sin utilizar los métodos que puedan causar perjuicios al medio ambiente	
<input checked="" type="checkbox"/>	No se prevé operación alguna de valorización en obra
	Utilización principal como combustible o como otro medio de generar energía
	Recuperación o regeneración de disolventes
	Reciclado o recuperación de sustancias orgánicas que utilizan no disolventes
	Reciclado y recuperación de metales o compuestos metálicos
	Reciclado o recuperación de otras materias inorgánicas
	Regeneración de ácidos y bases
	Tratamiento de suelos, para una mejora ecológica de los mismos.
	Acumulación de residuos para su tratamiento según el Anexo II.B de la Decisión Comisión 96/350/CE.
	Otros (indicar):

ELIMINACIÓN: Todo procedimiento dirigido, bien al vertido de los residuos o bien a su destrucción, total o parcial, realizado sin poner en peligro la salud humana sin utilizar métodos que puedan causar perjuicios al medio ambiente	
	No se prevé operación de eliminación alguna
<input checked="" type="checkbox"/>	Depósito en vertederos de residuos inertes
<input checked="" type="checkbox"/>	Depósito en vertederos de residuos no peligrosos
	Depósito en vertederos de residuos peligrosos
	Otros (indicar):

1.15.4. Separación De Residuos En Obra

Se señala lo que aplica:

MEDIDAS DE SEPARACIÓN	
	Eliminación previa de elementos desmontables y / o peligrosos
	Derribo separativo/ segregación en obra nueva (ej: pétreos, madera, metales, plásticos + cartón + envases, orgánicos, peligrosos)
X	Derribo integral o recogida de escombros en obra nueva “todo mezclado”, y posterior tratamiento en planta

1.15.5. Pliego De Prescripciones Técnicas Relativa Al Almacenamiento, Manejo, Separación Y Otras Operaciones De Gestión De Los Rcd

	En los derribos, como norma general, se procurará actuar: 1º retirando los elementos contaminantes y/o peligrosos lo antes posible, así como los elementos a conservar o los valiosos (cerámicos, mármoles...). 2º desmontando las partes accesibles de las instalaciones, carpintería, y demás elementos que lo permitan. 3º derribando el resto.
X	El depósito temporal de los escombros, se realizará bien en sacos industriales iguales o inferiores a 1 metro cúbico, contenedores metálicos específicos con la ubicación y condicionado que establezcan las ordenanzas municipales. Dicho depósito en acopios, también deberá estar en lugares debidamente señalizados y segregados del resto de residuos.
	El depósito temporal para RCD valorizables (maderas, plásticos, chatarra, ...), que se realice en contenedores o en acopios, se deberá señalar y segregar del resto de residuos de un modo adecuado.
X	En los contenedores, sacos industriales u otros elementos de contención, deberán figurar los datos del titular del contenedor, a través de adhesivos, placas, etc. Los contenedores deberán estar pintados en colores que destaquen su visibilidad, especialmente durante la noche, y contar con una banda de material reflectante.
X	El responsable de la obra a la que presta servicio el contenedor adoptará las medidas necesarias para evitar el depósito de residuos ajenos a la misma. Los contenedores permanecerán cerrados o cubiertos, al menos, fuera del horario de trabajo, para evitar el depósito de residuos ajenos a las obras a la que prestan servicio.
	En el equipo de obra se deberán establecer los medios humanos, técnicos y procedimientos de separación que se dedicarán a cada tipo de RCD.
X	Se deberán atender los criterios municipales establecidos (ordenanzas, condicionados de la licencia de obras), especialmente si obligan a la separación en origen de determinadas materias objeto de reciclaje o deposición. En este último caso se deberá asegurar por parte del contratista realizar una evaluación económica de las condiciones en las que es viable esta operación. Y también, considerar las posibilidades reales de llevarla a cabo: que la obra o construcción lo permita y que se disponga de plantas de reciclaje / gestores adecuados.

	<p>La Dirección de Obras será la responsable última de la decisión a tomar y su justificación ante las autoridades locales o autonómicas pertinentes.</p>
X	<p>Se deberá asegurar en la contratación de la gestión de los RCDs, que el destino final (Planta de Reciclaje, Vertedero, Cantera, Incineradora, Centro de Reciclaje de Plásticos / Madera, ...) son centros con la autorización autonómica de la Consejería de Medio Ambiente.</p> <p>Se deberá contratar sólo transportistas o gestores autorizados por dicha Consejería, e inscritos en los registros correspondientes.</p> <p>Se realizará un estricto control documental, de modo que los transportistas y gestores de RCDs deberán aportar los vales de cada retirada y entrega en destino final.</p> <p>Para aquellos RCDs (tierras, pétreos, ...) que sean reutilizados en otras obras o proyectos de restauración, se deberá aportar evidencia documental del destino final.</p>
	<p>La gestión (tanto documental como operativa) de los residuos peligrosos que se hallen en una obra de derribo o se generen en una obra de nueva planta se regirá conforme a la legislación nacional vigente (Real Decreto 833/88, R.D. 952/1997 y Orden MAM/304/2002), la legislación autonómica y los requisitos de las ordenanzas locales.</p> <p>Asimismo los residuos de carácter urbano generados en las obras (restos de comidas, envases, lodos de fosas sépticas...), serán gestionados acorde con los preceptos marcados por la legislación y autoridad municipales.</p>
	<p>Para el caso de los residuos con amianto, se seguirán los pasos marcados por la Orden MAM/304/2002, de 8 de febrero, por la que se publican las operaciones de valorización y eliminación de residuos y la lista europea de residuos. Anexo II. Lista de Residuos. Punto 17 06 05* (6), para considerar dichos residuos como peligrosos o como no peligrosos.</p> <p>En cualquier caso, siempre se cumplirán los preceptos dictados por el Real Decreto 108/1991, de 1 de febrero, sobre la prevención y reducción de la contaminación del medio ambiente producida por el amianto. Art. 7., así como la legislación laboral de aplicación.</p>
X	<p>Los restos de lavado de canaletas / cubas de hormigón, serán tratados como residuos "escombro".</p>
	<p>Se evitará en todo momento la contaminación con productos tóxicos o peligrosos de los plásticos y restos de madera para su adecuada segregación, así como la contaminación de los acopios o contenedores de escombros con componentes peligrosos.</p>
X	<p>Las tierras superficiales que puedan tener un uso posterior para jardinería o recuperación de suelos degradados, será retirada y almacenada durante el menor tiempo posible, en caballones de altura no superior a 2 metros.</p> <p>Se evitará la humedad excesiva, la manipulación, y la contaminación con otros materiales.</p>
	<p>Otros (indicar)</p>

1.15.6. Valoración Del Coste Previsto De La Gestión De Rcd

VALORACIÓN COSTE GESTIÓN RCD				
1 COSTE DEL TRATAMIENTO				
UDS		DESCRIPCIÓN	Precio Unitario	Precio Total
106,68	M ³	RCD de Nivel I	5,00 €	533,40 €
43,75	M ³	RCD de Nivel II	15,00 €	656,25 €
TOTAL CAPÍTULO 1				1.189,65 €
2 COSTES DE GESTIÓN				
UDS		DESCRIPCIÓN	Precio Unitario	Precio Total
1	PA	1% del Presupuesto de Proyecto: Alquileres y portes (de contenedores / recipientes) Maquinaria y mano de obra Medios auxiliares (sacas, bidones, estructura de residuos peligrosos....)	827,48 €	827,48 €
TOTAL CAPÍTULO 2				827,48 €
TOTAL PRESUPUESTO DE GESTIÓN DE RESIDUOS				2.017,13 €

2 PRESUPUESTO

1. REDES SUBTERRANEAS MT					
1.1 OBRA CIVIL					
NAMS	DESCRIPCIÓN	UD.	Cantidad	Precio Unitario	Precio Total
EEDIOCSZ0ZYCU01800	CANALIZACION 4 TUBOS 160 CALZADA	M	581,00	92,31 €	53.633,27 €
EEDIOCSZ0ZYCU00800	CANALIZACION 4T 160 ACERA/TIERRA/ASIENTO ARENA	M	54,00	74,26 €	4.010,05 €
EEDIOCSZ0ZYCC02200	COLOCACION MULTIDUCTO O MONOD 40MM CANALIZ ABIERTA	M	635,00	9,61 €	6.102,99 €
EEDIOCSZ0PAVU02400	PAVIMENTACION ASFALTO CALZADA/ACERA	M2	296,00	36,40 €	10.774,40 €
EEDIOCSZ0PAVU02600	PAVIM. BALDO-TERRAZ-CEM PULIDO-LOSET HIDRAU-HORM IMPRESO	M2	54,00	27,00 €	1.458,00 €
EEDIOCSZ0ZYCU02300	EXCAVACION AUXILIAR A AMBOS LADOS ZANJA 1M	M	6,00	221,40 €	1.328,39 €
EEDIOCSZ0ARQU03200	ARQUETA REGIST. IN SITU. CALZADA/JARD/ACERA	UD	10,00	290,79 €	2.907,88 €
EEDIOCSZ0ARQC02800	COLOCACION MARCO M2/TAPA T2 O M2C/T2C	UD	1,00	157,40 €	157,40 €
EEDIOCSZ0ARQC02900	COLOCACION MARCO M3/TAPA T3	UD	9,00	176,94 €	1.592,46 €
EEDIOCSZ0PAVU04600	PREPARAR FIRME PARA PAVIMENTAR FUERA ZONA OBRA ELÉCTRICA	M2	236,80	13,89 €	3.289,15 €
-	GESTION DE RESIDUOS	UD	-1,00	2.037,71 €	-2.037,71 €
TOTAL CAPITULO 1.1.					83.216,27 €
3, GESTIÓN DE RESIDUOS					
NAMS	DESCRIPCIÓN	UD.	Cantidad	Precio Unitario	Precio Total
-	COSTES DE TRATAMIENTO	UD.	1,00	1.189,65 €	1.189,65 €
-	COSTES DE GESTIÓN	UD.	1,00	848,06 €	827,48 €
TOTAL CAPITULO 3.					2.017,13 €
TOTAL					85.233,40 €

El precio unitario de las unidades de obra civil arriba indicadas incluye las actividades de ejecución de la obra, así como la señalización de la misma, la regulación del tráfico y los trabajos de gestión de residuos.



Por lo tanto, al incluir la gestión de residuos como un apartado independiente se hace un reajuste en el capítulo correspondiente.

El importe total estimado de ejecución de la obra civil asciende a 85.233,40 € (OCHENTA Y CINCO MIL DOSCIENTOS TREINTA Y TRES EUROS CON CUARENTA CENTIMOS DE EURO).

3 PLANOS

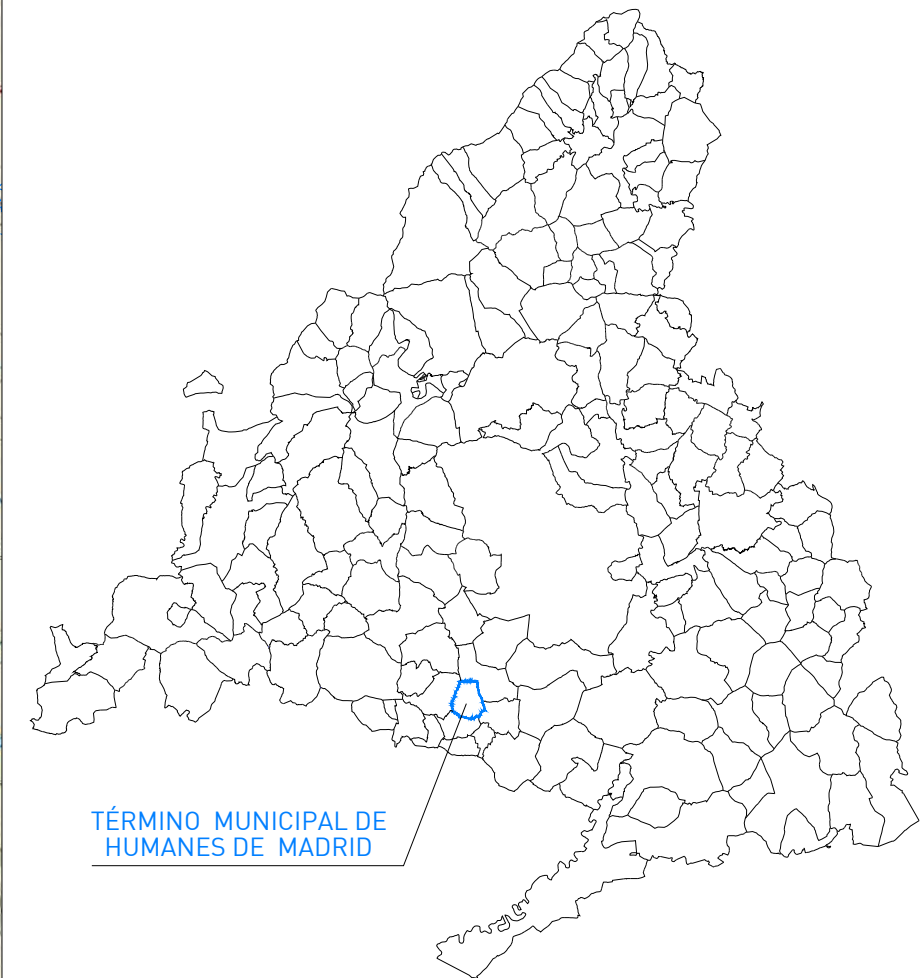
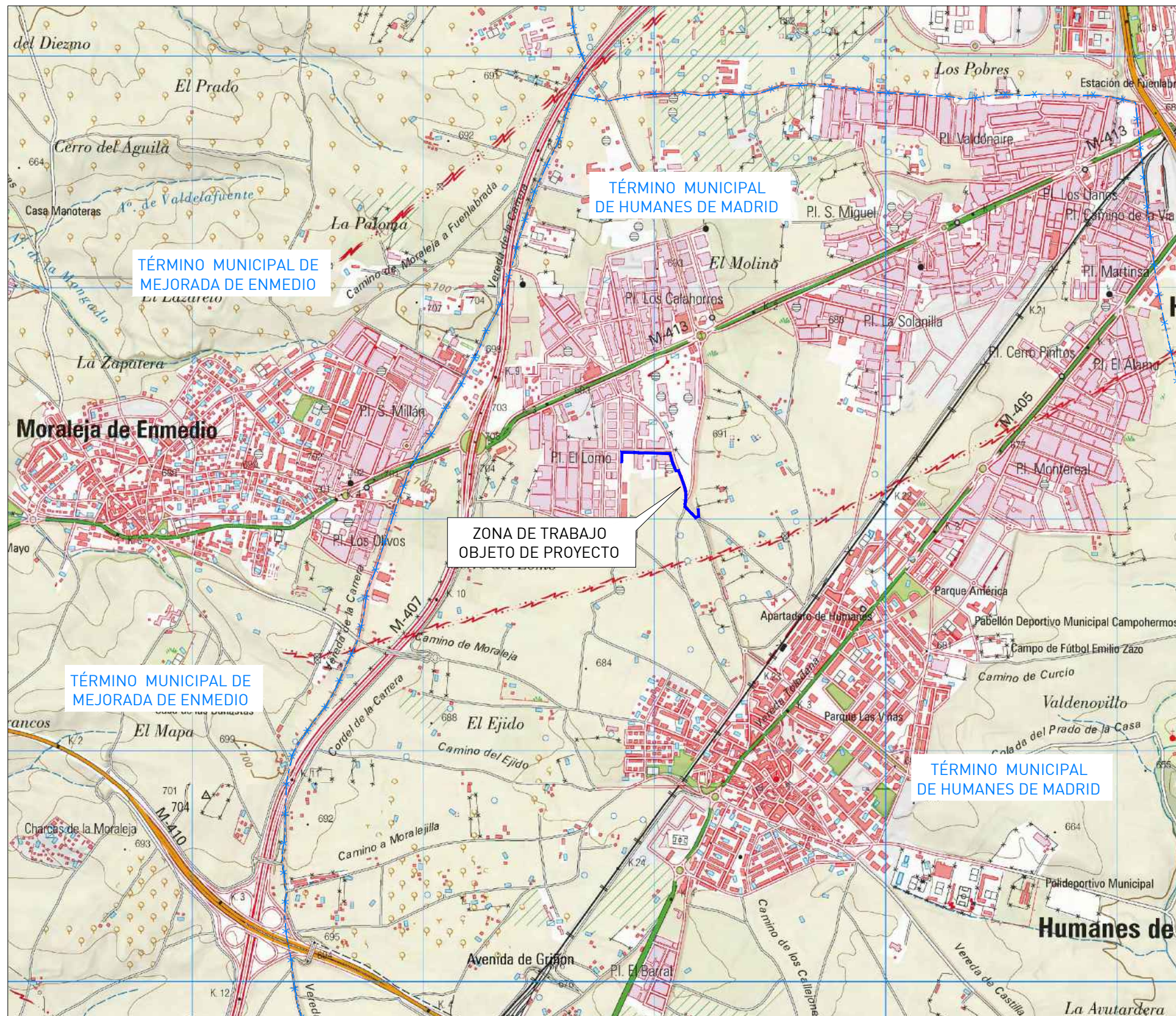
- M21_021 LS 01 PLANO DE SITUACIÓN
- M21_021 LS 02 PLANO TRAZADO GENERAL
- M21_021 LS 03 PLANO TRAZADO DE DETALLE
- M21_021 LS 04 PLANO AFECCIÓN A VÍAS PECUARIAS



0	20/04/21	C.F.P.	E.D.E.	J.M.D.	PROYECTO LSMT 15KV		
REV.	FECHA	DIBUJ.	COMP.	APROB.	CONCEPTO		
PROYECTO PARA NUEVA L.S.M.T. 15 KV S/C DESDE CT AMPEL LOMO 2 (31206020) HASTA NUEVO PAS EN APOYO N°36 DE LÍNEA 4895-1. TÉRMINO MUNICIPAL HUMANES DE MADRID. PLANO DE SITUACION					PLANO NUMERO:		
					M21_021_LS-01		
 					ESCALA	1/20000	DIN-A3
					ARCHIVO	M21_021_LS-01 .dwg	
HOJA	001	SIGUE HOJA	---	REV.	0		

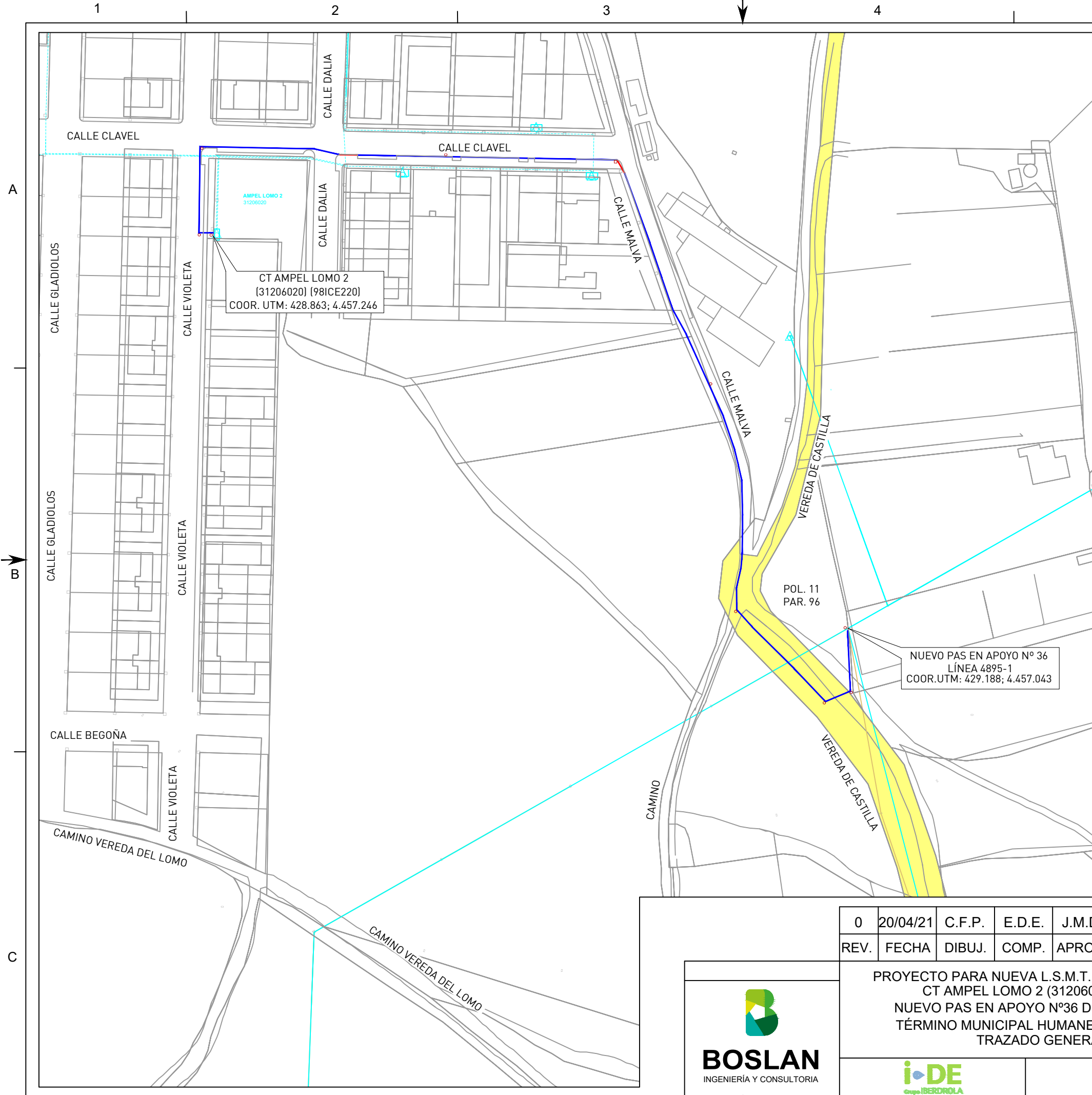

HUSO 30
ETRS89
TÉRMINO MUNICIPAL
HUMANES DE MADRID

LEYENDA

- CANALIZACIÓN SUBTERRÁNEA BAJO ASIENTO HORMIGÓN —
- CANALIZACIÓN SUBTERRÁNEA BAJO ASIENTO DE ARENA —
- LÍNEA ELÉCTRICA SUBTERRÁNEA DE MT EXISTENTE - - -
- LÍNEA ELÉCTRICA AÉREA DE MT EXISTENTE —
- APOYO EXISTENTE ⊕
- PASO AÉREO-SUBTERRÁNEO PROYECTADO
- CIRCUITO CABLE HEPRZ1 12/20 kV 3x240 mm² AI —
- CENTRO DE TRANSFORMACIÓN □
- ARQUETA PROYECTADA ○
- VÍAS PECUARIAS

NOTA:

L1: Nueva L.S.M.T. desde CT Ampel Lomo 2(31206020) hasta nuevo PAS en apoyo N°36 de la línea aérea existente (4895-1). Long. 655 metros.

CT AMPEL LOMO 2
(31206020) (98ICE220)
COORD. UTM: 428.863; 4.457.246

NUEVO PAS EN APOYO N° 36
LÍNEA 4895-1
COORD.UTM: 429.188; 4.457.043

POL. 11
PAR. 96

0	20/04/21	C.F.P.	E.D.E.	J.M.D.	INFORME
REV.	FECHA	DIBUJ.	COMP.	APROB.	CONCEPTO

PROYECTO PARA NUEVA L.S.M.T. 15 KV S/C DESDE
CT AMPEL LOMO 2 (31206020) HASTA
NUEVO PAS EN APOYO N°36 DE LÍNEA 4895-1.
TÉRMINO MUNICIPAL HUMANES DE MADRID.
TRAZADO GENERAL

PLANO NUMERO: M21_021_LS-02		
ESCALA	1/2000	DIN-A3
ARCHIVO	M21_021_LS-02.dwg	
HOJA	SIGUE HOJA	REV.
001	---	0



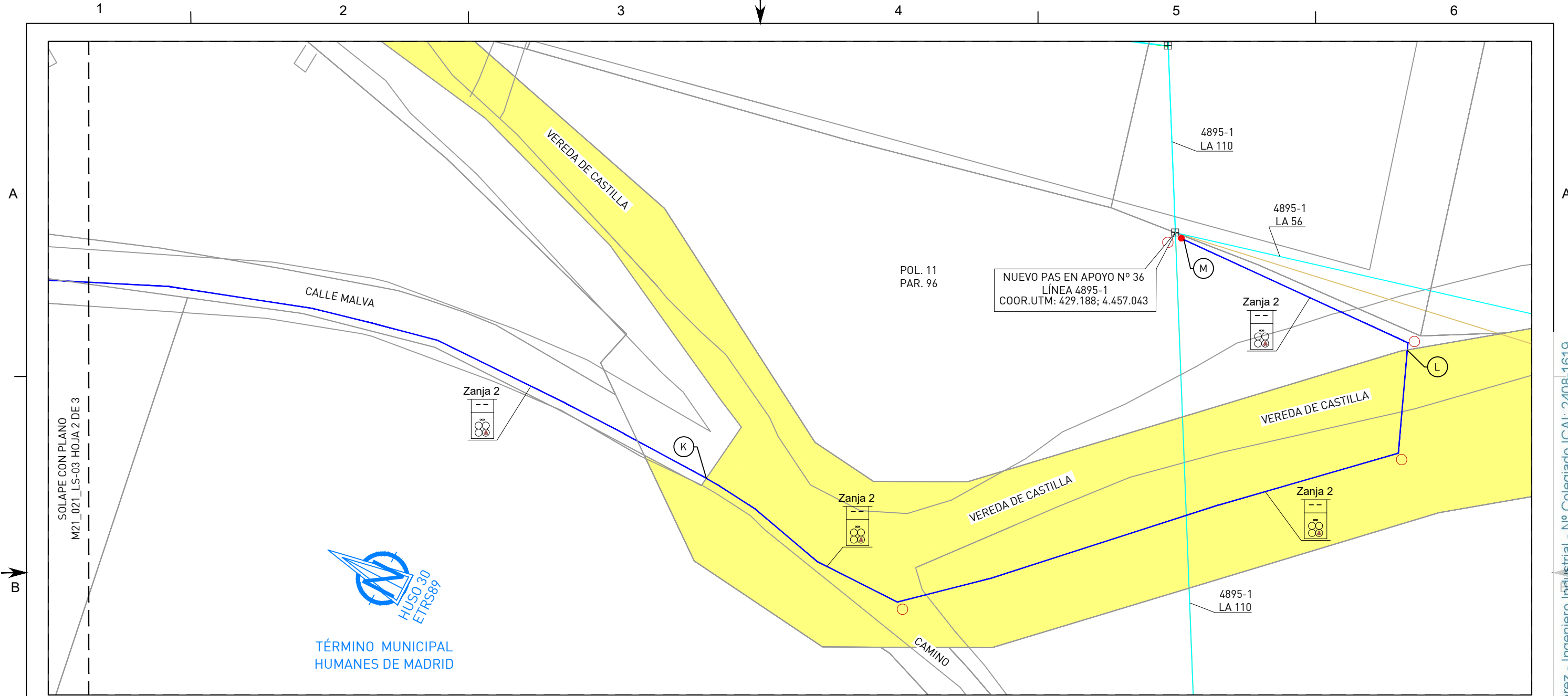

LEYENDA

- CANALIZACIÓN SUBTERRÁNEA BAJO ASIENTO HORMIGÓN
- CANALIZACIÓN SUBTERRÁNEA BAJO ASIENTO DE ARENA
- LÍNEA ELÉCTRICA SUBTERRÁNEA DE MT EXISTENTE
- LÍNEA ELÉCTRICA AÉREA DE MT EXISTENTE
- APOYO EXISTENTE
- PASO AÉREO-SUBTERRÁNEO PROYECTADO
- CIRCUITO CABLE HEPRZ1 12/20 kV 3x240 mm² Al
- CENTRO DE TRANSFORMACIÓN
- ARQUETA PROYECTADA
- VÍAS PECUARIAS

LONGITUD DE CANALIZACIÓN (METROS)					
TRAMO	TIPO CANALIZACIÓN	LONGITUD	ASIENTO	TIPO ZANJA	
A-B	ZANJA TIPO 2	54,00	HORMIGÓN	4T 160 + MTT3x40	
B-C	ZANJA TIPO 2	52,00	HORMIGÓN		
C-D	ZANJA TIPO 2	19,00	HORMIGÓN		
D-E	ZANJA TIPO 1	37,00	ARENA		
E-F	ZANJA TIPO 2	106,00	HORMIGÓN		
F-G	ZANJA TIPO 1	7,00	ARENA		
G-H	ZANJA TIPO 2	25,00	HORMIGÓN		
H-I	ZANJA TIPO 1	10,00	ARENA		
I-J	ZANJA TIPO 2	40,00	HORMIGÓN		
J-K	ZANJA TIPO 2	131,00	HORMIGÓN		
K-L	ZANJA TIPO 2	121,00	HORMIGÓN		
L-M	ZANJA TIPO 2	33,00	HORMIGÓN		
TOTAL CANALIZACIÓN: 635,00 m					

NOTA:

L1: Nueva L.S.M.T. desde CT Ampel Lomo 2 (31206020) hasta nuevo PAS en apoyo Nº36 de la línea aérea existente (4895-1). Long. 655 metros.

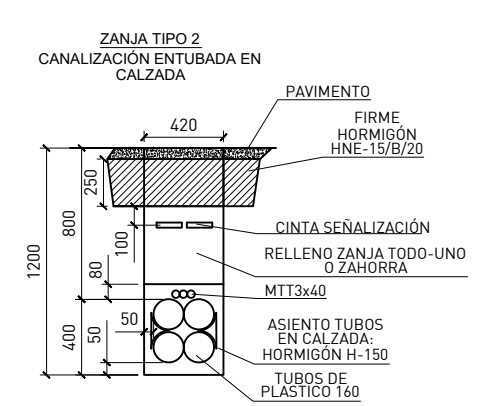
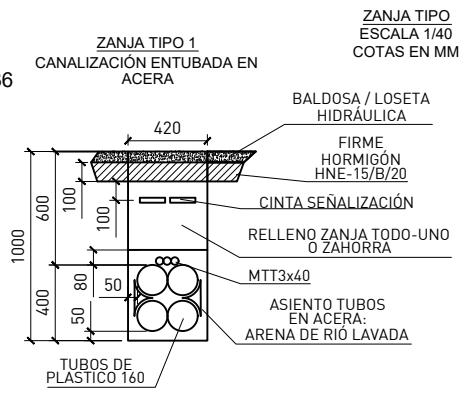
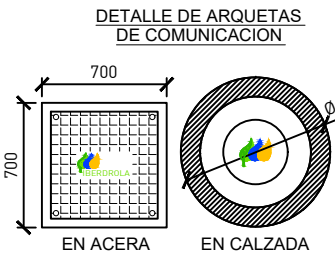

ESQUEMA UNIFILAR ACTUAL:

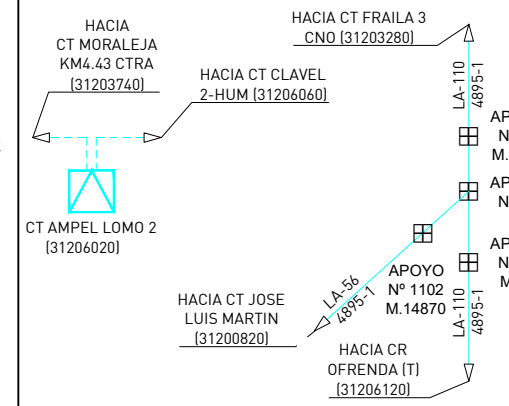

ESQUEMA UNIFILAR PROYECTADO:

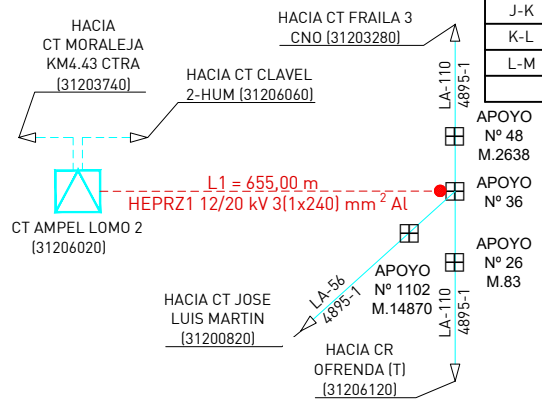

0	20/04/21	C.F.P.	E.D.E.	J.M.D.	INFORME
REV.	FECHA	DIBUJ.	COMP.	APROB.	CONCEPTO
PROYECTO PARA NUEVA L.S.M.T. 15 KV S/C DESDE CT AMPEL LOMO 2 (31206020) HASTA NUEVO PAS EN APOYO Nº36 DE LÍNEA 4895-1. TÉRMINO MUNICIPAL HUMANES DE MADRID. TRAZADO DE DETALLE					PLANO NUMERO: M21_021_LS-03
					ESCALA 1/2000 DIN-A3
					ARCHIVO M21_021_LS-03.dwg
HOJA	003	SIGUE HOJA	003	REV.	0

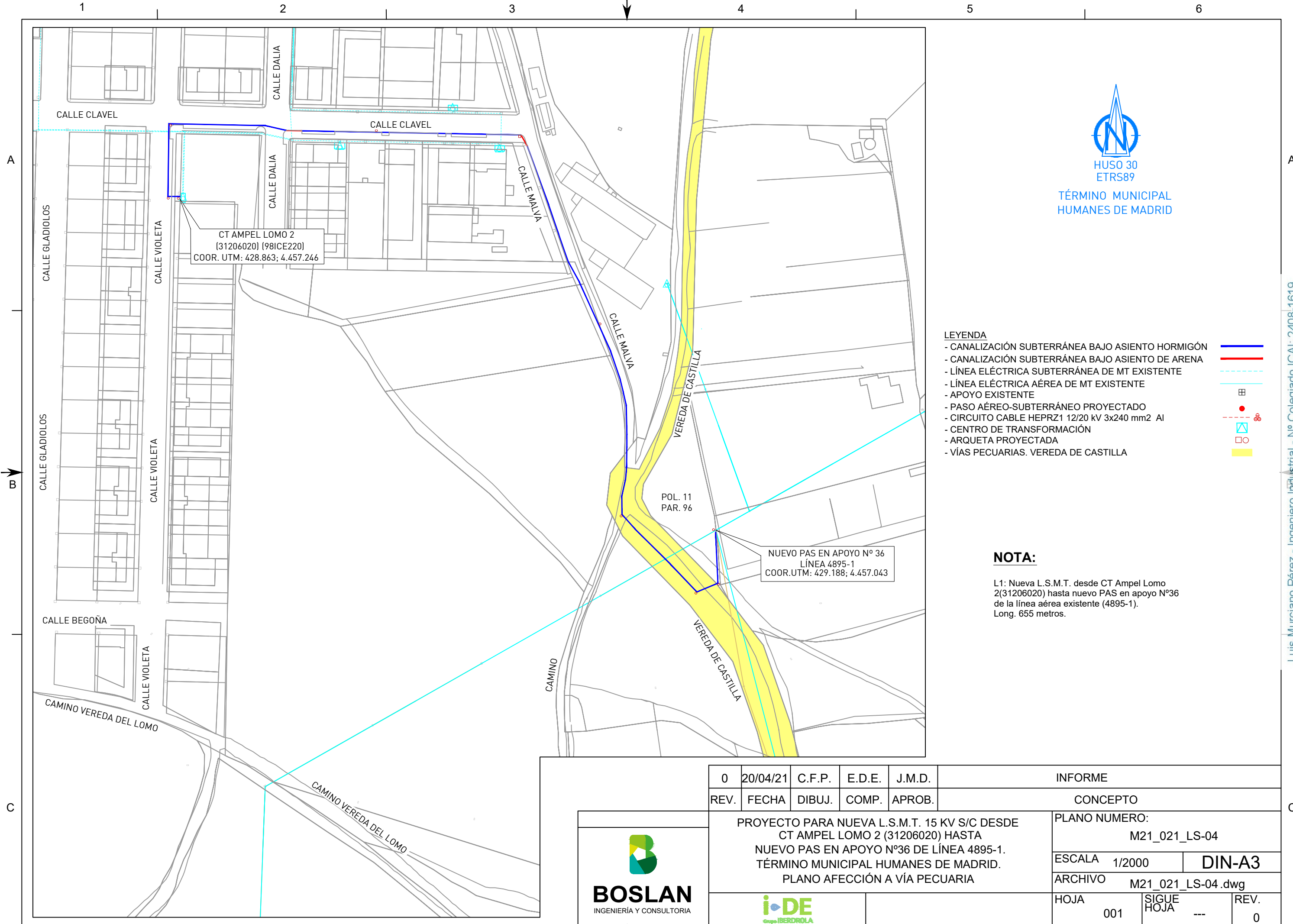



HUSO 30
ETRS89
TÉRMINO MUNICIPAL
HUMANES DE MADRID

- LEYENDA**
- CANALIZACIÓN SUBTERRÁNEA BAJO ASIENTO HORMIGÓN
 - CANALIZACIÓN SUBTERRÁNEA BAJO ASIENTO DE ARENA
 - LÍNEA ELÉCTRICA SUBTERRÁNEA DE MT EXISTENTE
 - LÍNEA ELÉCTRICA AÉREA DE MT EXISTENTE
 - APOYO EXISTENTE
 - PASO AÉREO-SUBTERRÁNEO PROYECTADO
 - CIRCUITO CABLE HEPRZ1 12/20 kV 3x240 mm2 AI
 - CENTRO DE TRANSFORMACIÓN
 - ARQUETA PROYECTADA
 - VÍAS PECUARIAS. VEREDA DE CASTILLA

NOTA:

L1: Nueva L.S.M.T. desde CT Ampel Lomo 2(31206020) hasta nuevo PAS en apoyo Nº36 de la línea aérea existente (4895-1). Long. 655 metros.

0	20/04/21	C.F.P.	E.D.E.	J.M.D.	INFORME
REV.	FECHA	DIBUJ.	COMP.	APROB.	CONCEPTO
PROYECTO PARA NUEVA L.S.M.T. 15 KV S/C DESDE CT AMPEL LOMO 2 (31206020) HASTA NUEVO PAS EN APOYO Nº36 DE LÍNEA 4895-1. TÉRMINO MUNICIPAL HUMANES DE MADRID. PLANO AFECCIÓN A VÍA PECUARIA					PLANO NUMERO:
					M21_021_LS-04
					ESCALA 1/2000
 					ARCHIVO
					M21_021_LS-04.dwg
HOJA	001	SIGUE HOJA	---	REV.	0

FORMATO ORIGINAL A3 (420 x 297)

0

150 MM

Luis Murciano Pérez - Ingeniero Industrial - N° Colegiado ICAI: 2408-1619

4 ESTUDIO BÁSICO DE SEGURIDAD Y SALUD

4.1. Objeto.

El presente Estudio Básico de Seguridad y Salud tiene por objeto dar cumplimiento al Real Decreto 1627/1997, de 24 de Octubre, estableciendo las disposiciones mínimas de seguridad y salud en las obras contempladas en el “Proyecto Tipo de Líneas Subterráneas de A.T. hasta 30 kV” REF: MT-NEDIS 2.31.01. en su última edición, identificando, analizando y estudiando los posibles riesgos laborales que puedan ser evitados, identificando las medidas técnicas necesarias para ello; relación de los riesgos que no pueden eliminarse, especificando las medidas preventivas y protecciones técnicas tendentes a controlar y reducir dichos riesgos.

Asimismo, da cumplimiento a la Ley 31/1995, de 8 de noviembre, de Prevención de Riesgos Laborales en lo referente a la obligación del empresario titular de un centro de trabajo de informar y dar instrucciones adecuadas, en relación con los riesgos existentes en el centro de trabajo y las medidas de protección y prevención correspondientes.

Este estudio servirá de base para que el Técnico designado por la empresa adjudicataria de la obra pueda realizar el Plan de Seguridad y Salud en el Trabajo en el que se analizarán, estudiarán, desarrollarán y complementarán las previsiones contenidas en este estudio, en función de su propio sistema de ejecución de la obra, así como la propuesta de medidas alternativas de prevención, con la correspondiente justificación técnica y sin que ello implique disminución de los niveles de protección previstos y ajustándose en todo caso a lo indicado al respecto en el artículo 7 del R.D. 1.627/1.997 sobre disposiciones mínimas de seguridad y de salud en las obras de construcción.

El proyecto correspondiente a este estudio no se encuentra dentro de ninguno de los supuestos indicados en el artículo 4 del Real Decreto 1627/1997, ya que:

- Presupuesto de ejecución por contrata < 450.759,08 Euros.
- El volumen de mano de obra estimada: < 500 jornadas.
- La duración estimada será superior a 30 días laborales, pero no se emplearán en ningún momento a más de 20 trabajadores simultáneamente.
- Las actividades descritas en este estudio básico de seguridad no se corresponden con obras de túneles, galerías, conducciones subterráneas ni presas. El concepto de “conducciones subterráneas” que se recoge en este apartado del Real Decreto comprende las tareas relativas a cualquier tipo de trabajo que se necesario ejecutar para la correcta instalación de conducciones enterradas, siempre que éstas se realicen por debajo de la cota del terreno, no sean a cielo abierto y requieran la presencia de trabajadores en su interior.

Las características de la obra objeto del presente Proyecto son las siguientes:

- | | |
|---|-----------------|
| • Precio de Ejecución Obra Civil | 85.233,40 € |
| • Duración: | 3 meses |
| • Número de trabajadores simultáneamente en obra: | 4 trabajadores. |

Por tanto, queda justificada la redacción de un Estudio Básico de Seguridad y Salud.

4.2. Metodología.

El presente Estudio Básico de Seguridad y Salud es de aplicación en los trabajos de construcción, mantenimiento y desguace o recuperación de instalaciones de “Líneas Subterráneas”, “Centros de Transformación”, e “Instalaciones de telecomunicaciones asociadas a las anteriores” que se realizan dentro de i-DE.

A tal efecto se llevará a cabo una identificación de los riesgos laborales que puedan ser evitados, indicando las medidas técnicas necesarias para ello.

Del mismo modo se hará una relación de los riesgos laborales que no pueden eliminarse, especificando las medidas preventivas y protecciones técnicas tendentes a controlar y reducir dichos riesgos.

4.3. Memoria descriptiva.

4.3.1. Aspectos generales

El Empresario o Contratista acreditará ante i-DE, la adecuada formación y adiestramiento de todo el personal de la obra en materia de Prevención y Primeros Auxilios, de forma especial, frente a los riesgos eléctricos y de caída de altura.

La Dirección Facultativa comprobará que existe un plan de emergencia para atención del personal en caso de accidente y que han sido contratados los servicios asistenciales adecuados.

La dirección y teléfonos de estos servicios deberá ser colocada de forma visible en lugares estratégicos de la obra.

Antes de comenzar la jornada, los mandos procederán a planificar los trabajos de acuerdo con el plan establecido, informando a todos los operarios claramente las maniobras a realizar, los posibles riesgos existentes y las medidas preventivas y de protección a tener en cuenta para eliminarlos o minimizarlos. Deben cerciorarse de que todos lo han entendido.

4.3.2. Identificación y evaluación de los riesgos

En función de las obras a realizar y de las fases de trabajo de cada una de ellas, se incluyen aquí los riesgos más comunes, sin que su relación sea exhaustiva.

DEFINICIÓN DE LOS RIESGOS	MEDIDAS DE PREVENCIÓN Y PROTECCIÓN BÁSICAS
1) Caída de personas al mismo nivel: Este riesgo puede identificarse cuando existen en el suelo obstáculos o sustancias que pueden provocar una caída por tropiezos o resbalón. Puede darse también por desniveles propios del terreno, conducciones, cables, bancadas o tapas sobresalientes del suelo, piedras o restos de materiales varios, barro y charcos, tapas y losetas sin buen asentamiento, pequeñas zanjas por trabajos en curso, hoyos, etc.	<ul style="list-style-type: none"> • Formación e información del personal. • Condiciones de orden y limpieza en lugar de trabajo • Señalización, iluminación, delimitación, protección de zonas de trabajo y de paso y mantenimiento de viales. • Integración de la seguridad en trabajo • Inspecciones de trabajo, Partes de Observación de Anomalías y mantenimiento. • Empleo de Equipos de Protección Individual y Colectiva.
2) Caídas de personas a distinto nivel: Trabajos en zonas elevadas en instalaciones que, por construcción, no cuentan con una protección	<ul style="list-style-type: none"> • Formación e información del personal.

<p>adecuada como barandilla, murete, antepecho, barrera, etc. También en los accesos a estas zonas. Otra posibilidad de este riesgo lo constituyen los huecos sin protección ni señalización existentes en pisos y zonas de trabajo, así como los terraplenes, bancales o desniveles en el propio terreno de la instalación, las zanjas o excavaciones de trabajos en curso y los huecos, dejados sin proteger o señalar, de acceso a las canalizaciones subterráneas, galerías de cables, etc. A estos habrá que añadir los propios de la caída desde un elemento, como pueden ser los apoyos, escaleras, cestas o dispositivos elevadores, así como estructuras de soporte de equipos e instalaciones de distintos tipos, a los pueda acceder un operario en la realización un trabajo.</p>	<ul style="list-style-type: none"> • Señalización, iluminación, delimitación, protección de zonas de trabajo y de paso y mantenimiento de viales. • Inspección y mantenimiento de equipos empleados • Empleo de Equipos de Protección Individual y Colectiva. • Solidez, resistencia y estabilidad en los medios empleados. • Caminos de andadura, líneas de seguridad • Escaleras con sistema de apoyo y amarradas en la parte superior • Comprobaciones previas • Prescripciones de Seguridad de AMYS para trabajos mecánicos y diversos • Procedimientos para trabajos en altura
<p>3) Caídas de objetos: Este riesgo se presenta cuando existe la posibilidad de caída de objetos o materiales durante la ejecución de trabajos o en operaciones de transporte y elevación por medios manuales o mecánicos. Además, puede presentarse cuando existe la posibilidad de caída de objetos que se están manipulando y se caen de su emplazamiento. Pudiera darse este riesgo como consecuencia de trabajos en lo alto de los apoyos o de una estructura realizados por personal ajeno al considerado aquí.</p>	<ul style="list-style-type: none"> • Prohibición de trabajos en la misma vertical • Empleo de Equipos de Protección Individual y Colectiva. • Señalización, iluminación, delimitación, protección de zonas de trabajo y de paso y mantenimiento de viales. Protección de zonas de paso inferiores. • Estudio previo de trabajos y maniobras de movimiento de cargas
<p>4) Desprendimientos, desplomes y derrumbes: El riesgo puede presentarse por la posibilidad de desplome o derrumbamiento de estructuras fijas o temporales o parte de ellas, la caída de escaleras portátiles, la posible caída o desplome de un apoyo, estructuras o andamios, y el posible vuelco de cestas o grúas en la elevación del personal o traslado de cargas. También debe considerarse el desprendimiento o desplome de muros y el hundimiento de zanjas o galerías.</p>	<ul style="list-style-type: none"> • Señalización, iluminación, delimitación, protección de zonas de trabajo y de paso y mantenimiento de viales. Protección de zonas de paso inferiores. • Inspecciones de instalaciones, Partes de Observación de Anomalías y mantenimiento.

	<ul style="list-style-type: none"> • Prescripciones de Seguridad de AMYS para trabajos mecánicos y diversos.
<p>5) Choques y golpes: Posibilidad de que se provoquen lesiones derivadas de choques o golpes con elementos tales como partes salientes de máquinas, instalaciones o materiales, estrechamiento de zonas de paso, conductos a baja altura, etc.</p>	<ul style="list-style-type: none"> • Señalización, iluminación, delimitación, protección de zonas de trabajo y de paso y mantenimiento de viales. • Condiciones de orden y limpieza en lugar de trabajo • Comprobaciones previas. • Prescripciones de Seguridad de AMYS para trabajos mecánicos y diversos
<p>6) Maquinaria automotriz y vehículos (dentro del centro de trabajo): Posibilidad de un accidente al utilizar maquinaria/vehículos o por atropellos de éstos dentro del lugar de trabajo.</p>	<ul style="list-style-type: none"> • Formación e información del personal para el empleo de determinadas máquinas, equipos o herramientas. • Señalización, iluminación, delimitación, protección de zonas de trabajo y de paso.
<p>7) Atrapamiento: Posibilidad de sufrir una lesión por Atrapamiento o aplastamiento de cualquier parte del cuerpo por mecanismos de máquinas o entre objetos, piezas o materiales.</p>	<ul style="list-style-type: none"> • Formación e información del personal para el empleo de determinadas máquinas, equipos o herramientas. • Señalización, iluminación, delimitación, protección de zonas de trabajo y de paso y mantenimiento de viales. • Estudio previo de maniobras de movimiento de cargas. • Empleo de Equipos de Protección Individual y Colectiva
<p>8) Cortes: Posibilidad de lesión producida por objetos cortantes, punzantes o abrasivos, herramientas y útiles manuales, máquinas-herramientas, etc.</p>	<ul style="list-style-type: none"> • Formación e información del personal para el empleo de determinadas máquinas, equipos o herramientas. • Señalización, iluminación, delimitación, protección de zonas de trabajo y de paso y mantenimiento de viales. • Estudio previo de maniobras de movimiento de cargas.

	<ul style="list-style-type: none"> • Empleo de Equipos de Protección Individual y Colectiva
<p>9) Proyecciones: Posibilidad de que se produzcan lesiones por piezas, fragmentos o pequeñas partículas de material proyectadas por una máquina, herramienta o acción mecánica. Incluye, además, las proyecciones líquidas originadas por fugas, escapes de vapor, gases licuados,</p>	<ul style="list-style-type: none"> • Formación e información del personal para el empleo de determinadas máquinas, equipos o herramientas. • Señalización, iluminación, delimitación, protección de zonas de trabajo y de paso. • Empleo de Equipos de Protección Individual y Colectiva
<p>10) Contactos Térmicos Posibilidad de quemaduras o lesiones ocasionados por contacto con superficies o productos calientes o fríos</p>	<ul style="list-style-type: none"> • Formación e información del personal para el trabajo en determinadas instalaciones y para el empleo de determinadas sustancias, máquinas, equipos o herramientas. • Señalización de las zonas de riesgo • Empleo de Equipos de Protección Individual y Colectiva
<p>11) Contactos químicos: Posibilidad de lesiones producidas por contacto con sustancias agresivas o afecciones motivadas por presencia de éstas en el ambiente.</p>	<ul style="list-style-type: none"> • Formación e información del personal para el empleo de determinadas sustancias, máquinas, equipos o herramientas. • Señalización, iluminación, delimitación, protección de zonas de trabajo y de paso. • Inspecciones de instalaciones, Partes de Observación de Anomalías y mantenimiento. • Empleo de Equipos de Protección Individual y Colectiva
<p>12) Contactos eléctricos: Posibilidad de lesiones o daño producidos por el paso de corriente por el cuerpo.</p>	<ul style="list-style-type: none"> • Personal con la Formación indicada en el Real Decreto 614/2001 • Conocimiento contrastado de todos los trabajadores de las distancias de seguridad a mantener en los distintos niveles de tensión en que trabajen.

	<ul style="list-style-type: none"> • Cumplimiento de Procedimientos para trabajos en instalaciones eléctricas de i-DE • Prescripciones de seguridad para trabajos y maniobras en instalaciones eléctricas de AMYS
<p>13) Arco eléctrico: Posibilidad de lesiones o daño producido por quemaduras en caso de arco eléctrico.</p>	<ul style="list-style-type: none"> • Personal con la Formación indicada en el Real Decreto 614/2001 • Conocimiento contrastado de todos los trabajadores de las distancias de seguridad a mantener en los distintos niveles de tensión en que trabajen. • Cumplimiento de Procedimientos para trabajos en instalaciones eléctricas de i-DE • Prescripciones de seguridad para trabajos y maniobras en instalaciones eléctricas de AMYS
<p>14) Sobreesfuerzos: Posibilidad de lesiones músculo-esqueléticas al producirse un desequilibrio acusado entre las exigencias de la tarea y la capacidad física. Puede darse en el trabajo sobre estructuras, en situaciones de manejo de cargas o debido a la posición forzada en la que se debe realizar en algunos momentos el trabajo.</p>	<ul style="list-style-type: none"> • Formación e información del personal para el empleo de determinadas máquinas, equipos o herramientas. • Señalización, iluminación, delimitación, protección de zonas de trabajo y de paso y mantenimiento de viales. • Estudio previo de maniobras de movimiento de cargas y apoyo siempre en superficies estables. • Empleo de Equipos de Protección Individual y Colectiva
<p>15) Incendios: Posibilidad de que se produzca o se propague un incendio como consecuencia de la actividad laboral y las condiciones del lugar de trabajo.</p>	<ul style="list-style-type: none"> • Formación e información del personal para el trabajo en determinadas instalaciones y para el empleo de determinadas sustancias, máquinas, equipos o herramientas. • Actuación en lugares con posible presencia de atmósferas inflamables según Procedimientos de i-DE

	<ul style="list-style-type: none"> • Señalización, iluminación, delimitación, protección de zonas de trabajo y de paso. • Inspecciones de instalaciones, Partes de Observación de Anomalías y mantenimiento. Empleo de Equipos de • Protección Individual y Colectiva • Dimensionado de instalaciones y protecciones eléctricas
<p>16) Vibraciones Posibilidad que se produzcan lesiones por exposición prolongada a vibraciones mecánicas. Este riesgo se evalúa mediante medición y comparación con valores de referencia</p>	<ul style="list-style-type: none"> • Formación e información del personal para el trabajo en determinadas instalaciones y para el empleo de determinadas, máquinas, equipos o herramientas • Empleo de Equipos de Protección Individual.
<p>17) Iluminación: Posible riesgo por falta de o insuficiente iluminación, reflejos, deslumbramientos, etc</p>	<ul style="list-style-type: none"> • Señalización, iluminación, delimitación, protección de zonas de trabajo y de paso. • Inspecciones de instalaciones, Partes de Observación de Anomalías y mantenimiento. • Empleo de iluminación portátil • Empleo de Equipos de Protección Individual y Colectiva
<p>18) Ruido No con la posibilidad de producir pérdida auditiva, consideramos el riesgo que pueda presentar el procedente de las maniobras habituales de la instalación y los sonidos de sirenas de aviso, que pueden producir reacciones imprevistas en caso de no estar informados.</p>	<ul style="list-style-type: none"> • Formación e información del personal para el trabajo en determinadas instalaciones y para el empleo de determinadas máquinas, equipos o herramientas.
<p>19) Ventilación Posibilidad de que se produzcan lesiones como consecuencia de la permanencia en locales o salas con ventilación insuficiente o excesiva por necesidad de la actividad. Este riesgo se evalúa mediante medición y comparación con los valores de referencia.</p>	<ul style="list-style-type: none"> • Formación e información del personal para el trabajo en determinadas instalaciones y para el empleo de determinadas sustancias, máquinas, equipos o herramientas. • Actuación en lugares con posible presencia de atmósferas inflamables según Procedimientos de i-DE

	<ul style="list-style-type: none"> • Señalización, iluminación, delimitación, protección de zonas de trabajo y de paso. • Inspecciones de instalaciones, Partes de Observación de Anomalías y mantenimiento. • Empleo de Equipos de Protección Individual y Colectiva
<p>20) Condiciones atmosféricas Posibilidad de daño por condiciones atmosféricas adversas: frío, calor, tormentas,..</p>	<ul style="list-style-type: none"> • Acordar las condiciones atmosféricas en las que deba suspenderse el trabajo • Formación e información del personal para el trabajo en determinadas instalaciones y para el empleo de equipos de protección • Empleo de Equipos de Protección Individual y Colectiva

EVALUACIÓN DE RIESGOS POR TIPO O ZONA DE LA INSTALACIÓN:

CABLES SUBTERRÁNEOS

RIESGOS	FRECUENCIA DE PRESENTACION	CONSECUENCIAS	EVALUACION
Caídas de personas al mismo nivel	MEDIA	DAÑINO	MODERADO
Caídas de personas a distinto nivel	MEDIA	DAÑINO	MODERADO
Caídas de objetos	MEDIA	DAÑINO	MODERADO
Desprendimientos, desplome y derrumbe	BAJA	LIGERAMENTE DAÑINO	TRIVIAL
Choques y golpes	MEDIA	LIGERAMENTE DAÑINO	TOLERABLE
Maquinaria automotriz y vehículos (dentro del centro de trabajo)	MEDIA	DAÑINO	MODERADO
Atrapamientos	BAJA	LIGERAMENTE DAÑINO	TRIVIAL
Cortes	MEDIA	LIGERAMENTE DAÑINO	TOLERABLE
Proyecciones	BAJA	LIGERAMENTE DAÑINO	TRIVIAL
Contactos térmicos	BAJA	LIGERAMENTE DAÑINO	TRIVIAL
Contactos químicos	BAJA	LIGERAMENTE DAÑINO	TRIVIAL
Contactos eléctricos	BAJA	LIGERAMENTE DAÑINO	TRIVIAL
Arco eléctrico	MEDIA	DAÑINO	MODERADO
Sobreesfuerzo	BAJA	DAÑINO	TOLERABLE
Incendios	BAJA	LIGERAMENTE DAÑINO	TRIVIAL
Vibraciones	BAJA	LIGERAMENTE DAÑINO	TRIVIAL
Iluminación	BAJA	LIGERAMENTE DAÑINO	TRIVIAL
Ruido	MEDIA	LIGERAMENTE DAÑINO	TOLERABLE
Ventilación	BAJA	LIGERAMENTE DAÑINO	TRIVIAL
Condiciones atmosféricas	MEDIA	DAÑINO	TOLERABLE

EVALUACIÓN DE RIESGOS POR TIPO O ZONA DE LA INSTALACIÓN:
 CENTRO DE TRANSFORMACIÓN DE SUPERFICIE

RIESGOS	FRECUENCIA DE PRESENTACION	CONSECUENCIAS	EVALUACION
Caídas de personas al mismo nivel	MEDIA	LIGERAMENTE DAÑINO	TOLERABLE
Caídas de personas a distinto nivel	BAJA	LIGERAMENTE DAÑINO	TRIVIAL
Caídas de objetos	BAJA	LIGERAMENTE DAÑINO	TRIVIAL
Desprendimientos, desplome y derrumbe	BAJA	LIGERAMENTE DAÑINO	TRIVIAL
Choques y golpes	MEDIA	LIGERAMENTE DAÑINO	TOLERABLE
Maquinaria automotriz y vehículos (dentro del centro de trabajo)	BAJA	LIGERAMENTE DAÑINO	TRIVIAL
Atrapamientos	BAJA	LIGERAMENTE DAÑINO	TRIVIAL
Cortes	BAJA	LIGERAMENTE DAÑINO	TRIVIAL
Proyecciones	BAJA	LIGERAMENTE DAÑINO	TRIVIAL
Contactos térmicos	BAJA	LIGERAMENTE DAÑINO	TRIVIAL
Contactos químicos	BAJA	LIGERAMENTE DAÑINO	TRIVIAL
Contactos eléctricos	MEDIA	DAÑINO	MODERADO
Arco eléctrico	MEDIA	DAÑINO	MODERADO
Sobreesfuerzo	MEDIA	DAÑINO	MODERADO
Incendios	BAJA	LIGERAMENTE DAÑINO	TRIVIAL
Vibraciones	BAJA	LIGERAMENTE DAÑINO	TRIVIAL
Iluminación	BAJA	LIGERAMENTE DAÑINO	TRIVIAL
Ruido	MEDIA	LIGERAMENTE DAÑINO	TOLERABLE
Ventilación	BAJA	LIGERAMENTE DAÑINO	TRIVIAL
Condiciones atmosféricas	MEDIA	DAÑINO	TOLERABLE

4.4. Medidas de prevención

El personal del Empresario o Contratista deberá ser médicamente apto para el trabajo y la adecuada formación y adiestramiento en los aspectos técnicos necesarios para la ejecución de los trabajos y de Prevención de Riesgos Laborales y Primeros Auxilios. De forma especial en cumplimiento del Real Decreto 614/2001, teniendo en cuenta lo indicado en el MO 07.P2.02, y en la Ley 54/2003 en lo referido al Recurso Preventivo que deberá contar con la formación de nivel básico en prevención, 50 horas, como mínimo o lo indicado en la normativa o convenio que le afecte, cuando realice trabajos con riesgos especiales: altura, alta tensión y otros.

El trabajador designado Recurso Preventivo deberá estar presente durante todo el tiempo que duren los trabajos en los que haya riesgos especiales, considerando como tales el riesgo de proximidad de alta tensión, el de caída de altura, cuando se realicen trabajos en tensión en baja tensión y cuando se realicen trabajos en galerías y centros de transformación subterráneos.

En todos los casos se mantendrán las distancias de seguridad referidas en el Real Decreto 614/2001 respecto de las instalaciones en tensión, adoptando las medidas necesarias de señalización, delimitación y apantallamiento cuando sea necesario y realizando el trabajo o preparándolo un trabajador con la debida formación técnica y de prevención.

Previo al inicio de los trabajos, los mandos procederán a plantear los trabajos de acuerdo con el plan establecido, informando claramente a todos los operarios sobre las maniobras a realizar, el alcance de los trabajos, y los posibles riesgos existentes y medidas preventivas y de protección a tener en cuenta. *Deben cerciorarse de que todos lo han entendido.*

El Contratista dotará a su personal de EPIs y EPCs de funcionalidades y características equivalentes a los que Distribución proporciona a sus empleados cuando realiza con su personal el tipo de actividades contratadas, principalmente de cara al riesgo eléctrico y de caída de altura.

Medidas de prevención y protección para los trabajos más comunes a desarrollar

A continuación se indican las acciones tendentes a evitar o disminuir los riesgos en los trabajos, sin incluir las que deban tomarse para el trabajo específico, ya que estas son función de los medios empleados por el Empresario o Contratista.

Con carácter general se deben tener en cuenta las siguientes observaciones, disponiendo el personal de los medios y equipos necesarios para su cumplimiento:

- Protecciones y medidas preventivas colectivas, según Normativa vigente relativa a equipos y medios de seguridad colectiva.
- El personal debe tener la información de los riesgos y la formación necesaria para detectarlos y controlarlos.
- Reconocer la instalación antes del comienzo de los trabajos, identificando, señalizando y protegiendo los puntos de riesgo. Cuando sea necesario se hará de forma conjunta con el personal de i-DE.
- Especificar y delimitar las zonas en las que no se puedan emplear algunos elementos de trabajo por la proximidad que pudieran alcanzar a la instalación en tensión.
- Acotar la zona de trabajo de forma que se prohíba la entrada a todo el personal ajeno y velar por que todo el personal respete la limitación de acceso a zonas de trabajo ajenas.
- Establecer zonas de paso y acceso a la zona de trabajo y especificar claramente las zonas de trabajo y las zonas donde no deben acceder.
- Balizar, señalizar y vallar el perímetro de la zona de trabajo, así como puntos singulares en el interior de la misma

- Informar a todos los participantes en el trabajo de las características de la instalación, los sistemas de aviso y señalización y de las zonas en las que pueden estar y dónde tienen prohibida.
- Acordar las condiciones atmosféricas en las que deba suspenderse el trabajo para no aumentar el nivel de riesgo asumido por el personal.
- Prohibir la permanencia de personal en la proximidad de las máquinas en movimiento.
- Establecer un mantenimiento correcto de la maquinaria.
- Controlar que la carga, dimensiones y recorridos de los vehículos no sobrepasen los límites establecidos y en todo momento se mantenga la distancia de seguridad a las partes en tensión de la instalación.
- Los elementos de trabajo alargados y de material conductor se transportarán siempre en posición horizontal, a una altura inferior a la del operario.
- Evitar pasar o trabajar debajo de la vertical de la otros trabajos

MEDIDAS DE PREVENCIÓN FRENTE AL RIESGO ELÉCTRICO

Una de las medidas más importantes para evitar el accidente eléctrico es el mantenimiento de las distancias a los puntos en tensión más cercanos.

En aplicación de lo indicado en el RD 614/2001, para los trabajos en instalaciones de I-DE se tendrán en cuenta las distancias indicadas en la Instrucción General para Trabajos en Tensión en Alta Tensión de AMYS.

Todo trabajador debe tener la Formación indicada en el Real Decreto 614/2001, con un conocimiento contrastado de las distancias de seguridad a mantener en los distintos niveles de tensión en que trabajan: valores, referencias y formas de medirla.

Por ser la presencia del riesgo eléctrico un factor muy importante en la ejecución de los trabajos habituales dentro del ámbito de i-DE, con carácter general, se incluyen las siguientes medidas de prevención/protección para: Contacto eléctrico directo e indirecto en AT y BT, exposición al arco eléctrico en AT y BT o contacto con elementos candentes consecuencia del paso de la corriente eléctrica:

- Formación teórica y práctica, técnica y de prevención de riesgos laborales, en materia de electricidad cumpliendo con lo requerido en el Real Decreto 614/2001, en función del trabajo a desarrollar.
- Dotación y empleo de equipos de protección individual y colectiva, según Normativa vigente, tanto estatal como de i-DE.
- Coordinar con la Empresa Suministradora definiendo las maniobras eléctricas a realizar.
- Conocer y seguir los procedimientos de i-DE, MO correspondientes, para los trabajos en instalaciones de alta tensión.
- Apantallar en caso de proximidad los elementos en tensión, teniendo en cuenta las distancias del Real Decreto 614/2001
- Informar por parte del Jefe de Trabajo a todo el personal, la situación en la que se encuentra la zona de trabajo y donde se encuentran los puntos en tensión más cercanos

MEDIDAS DE PREVENCIÓN EN ALTURA

- Utilizar escaleras, andamios, plataformas de trabajo y equipos adecuados para la realización de los trabajos en altura con riesgo mínimo.

- Analizar previamente la resistencia y estabilidad de las superficies, estructuras y apoyos a los que haya que acceder y disponer las medidas o los medios de trabajo necesarios para asegurarlas.
- No se emplearan escaleras ni alargadores de mangos de herramientas que no sean de material aislante.
- En alturas superiores a 2 metros, es obligatorio utilizar el cinturón de seguridad, siempre que no existan protecciones (barandillas) que impidan la caída, el cual estará anclado a elementos fijos, móviles, definitivos o provisionales, de suficiente resistencia.
- En el ascenso, descenso y permanencia en apoyos, o estructuras de líneas eléctricas los operarios estarán, en todo momento, sujetos a un dispositivo tipo línea de vida que limite en todo momento la caída.
- Coordinar los trabajos de forma que no se realicen trabajos superpuestos.
- Acotar y señalizar las zonas con riesgo de caída de objetos.
- Señalizar y controlar la zona donde se realicen maniobras con cargas suspendidas, que serán manejadas desde fuera de la zona de influencia de la carga, y acceder a ésta zona sólo cuando la carga esté prácticamente arriada.

Para los trabajos que se realicen mediante técnicas de trabajos en tensión, TET, el personal debe tener la formación exigida por el R.D. 614 y la empresa debe estar autorizada por el Comité Técnico de Trabajos en Tensión de i-DE, esto último para alta tensión. En todos los casos se tendrá procedimientos de trabajo concretos, para cada tipo de trabajo, siendo escritos para los trabajos en alta tensión.

La realización de maniobras locales en líneas y centros de transformación será realizada exclusivamente por el personal de la contrata que tenga la formación teórica y práctica adecuada para la actuación en los equipos de maniobra de este tipo de instalaciones, siguiendo lo indicado en las instrucciones del fabricante y en los MT relacionados con ello. La contrata certificará que el personal está capacitado para la realización de este tipo de maniobras.

TRABAJOS EN PROXIMIDAD DE CARRETERA

El objeto de la señalización vial es informar a los conductores y a los usuarios de la presencia de obras, ordenar la circulación en la zona de trabajo y modificar el comportamiento de los usuarios adaptando la nueva situación.

- Señalización: señales de peligro, de reglamentación y prioridad, indicación y señales manuales.
- Balizamiento (son elementos fáciles perceptibles por el conductor, con objeto de destacar la presencia de los límites de la obra y la ordenación de la circulación. Las marcas serán de color naranja).
- Seguir las normas generales en la retirada de señalización y balizamiento
- Anulación de la señalización permanente
- Señalización nocturna (lámpara portátil con luz intermitente, cascada luminosa)
- Chaleco de alta visibilidad.

4.5. Medidas de protección

Se relacionan a continuación los equipos de protección individual y colectiva de uso más frecuente en los trabajos que desarrollan para i-DE. El Empresario o Contratista deberá seleccionar aquellos que sean necesarios según el tipo de trabajo.

- Protecciones colectivas

- Señalización: cintas, banderolas, etc.
- Cualquier tipo de protección colectiva que se pueda requerir en el trabajo a realizar, de forma especial, las necesarias para los trabajos en instalaciones eléctricas de Alta o Baja Tensión, adecuadas al método de trabajo y a los distintos tipos y características de las instalaciones.
- Dispositivos y protecciones que eviten la caída del operario (línea de seguridad fija, puntos de amarre, etc.), tanto en el ascenso y descenso como durante la permanencia en lo alto de estructuras y apoyos.
- Equipos de protección individual (EPI), *de acuerdo con las normas UNE EN*
 - Ropa de trabajo adecuada a la tarea a realizar por los trabajadores. En trabajos en tensión, tanto en alta como en baja, y para la realización de maniobras en líneas y centros de transformación o de reparto, en alta tensión, se deberá disponer de ropa ignífuga.
 - Calzado de seguridad
 - Casco de seguridad
 - Guantes aislantes de la electricidad BT y AT
 - Guantes de protección mecánica
 - Pantalla contra proyecciones
 - Gafas o pantalla de seguridad
 - Chaleco de alta visibilidad
 - Arnés de seguridad
 - Equipo contra caídas desde alturas

MEDIDAS DE PREVENCIÓN Y PROTECCIÓN EN FASES TRABAJOS: INSTALACIÓN/RETIRADA DE EQUIPOS EN A.T., SIN TENSION.

FASE	RIESGOS	MEDIDAS TIPO DE PREVENCIÓN Y PROTECCIÓN
1. Acopio, carga y descarga	<ul style="list-style-type: none"> • Golpes • Cortes • Caídas de personas • Caídas de objetos • Atrapamientos 	<ul style="list-style-type: none"> • Mantenimiento equipos • Adecuación de las cargas • Control de maniobras • Utilización de equipos de protección individual y colectiva, según Normativa vigente
2. Maniobras y creación/cancelación de la zona de trabajo eléctrica	<ul style="list-style-type: none"> • Caídas de altura • Contacto eléctrico directo e indirecto en AT • Arco eléctrico en AT 	<ul style="list-style-type: none"> • Utilización de equipos de protección individual y colectiva, según Normativa vigente • Orden y limpieza • Coordinar con el Cliente los trabajos a realizar • Procedimiento de Descargos: Aplicar las 5 Reglas de Oro • Apantallar en caso de proximidad los elementos en tensión • Informar por parte del Jefe de Trabajo a todo el personal, la situación en la que se encuentra la zona de trabajo y donde se encuentran los puntos en tensión más cercanos
3. Montaje	<ul style="list-style-type: none"> • Caída de objetos • Caídas al mismo nivel • Caídas a diferente nivel • Explosión • Sobreesfuerzos 	<ul style="list-style-type: none"> • Orden y limpieza • Utilización de equipos de protección individual y colectiva, según Normativa vigente • Vallado de seguridad, protección huecos, información sobre posibles conducciones • Utilizar fajas de protección lumbar

<p>4. Obras auxiliares</p>	<ul style="list-style-type: none"> • Caídas al mismo nivel • Caídas a diferente nivel • Caídas de objetos • Golpes y cortes • Oculares, cuerpos extraños • Atrapamientos • Desprendimientos • Explosión • Sobreesfuerzos • Contacto eléctrico 	<ul style="list-style-type: none"> • Orden y limpieza • Utilización de equipos de protección individual y colectiva, según Normativa vigente • Vallado de seguridad, protección huecos, información sobre posibles conducciones • Entibamiento • Identificación de canalizaciones. • Utilizar fajas de protección lumbar • Informar por parte del Jefe de Trabajo a todo el personal, la situación en la que se encuentra la zona de trabajo y donde se encuentran los puntos en tensión más cercanos
<p>5. Tendido, empalme y terminales de conductores</p>	<ul style="list-style-type: none"> • Caídas desde altura • Golpes y cortes • Caídas de objetos • Atrapamientos • Quemaduras • Sobreesfuerzos • Riesgos a terceros 	<ul style="list-style-type: none"> • Utilización de equipos de protección individual y colectiva, según Normativa vigente • Control de maniobras y vigilancia continuada • Utilizar fajas de protección lumbar • Vigilancia continuada y señalización de Riesgos
<p>6. Verificaciones</p>	<ul style="list-style-type: none"> • Los recogidos en: Medidas de prevención y protección en fases trabajos: maniobras, pruebas y puesta en servicio de las instalaciones 	<ul style="list-style-type: none"> • Las indicadas en Medidas de prevención y protección en fases trabajos: maniobras, pruebas y puesta en servicio de las instalaciones

MEDIDAS DE PREVENCIÓN Y PROTECCIÓN EN FASES TRABAJOS: MANIOBRAS, PRUEBAS Y PUESTA EN SERVICIO DE LAS INSTALACIONES.

FASE	RIESGOS	MEDIDAS TIPO DE PREVENCIÓN Y PROTECCIÓN
<p>1. Maniobras, pruebas y puesta en servicio (Desconexión y/o protección en el caso de mantenimiento, retirada o desmontaje de instalaciones)</p>	<ul style="list-style-type: none"> • Golpes • Heridas • Caídas de objetos • Atrapamientos • Contacto eléctrico directo e indirecto en AT y BT. • Elementos candentes y quemaduras. • Arco eléctrico en AT y BT. • Presencia de animales, colonias, etc. 	<ul style="list-style-type: none"> • Coordinar con la Empresa Suministradora definiendo las maniobras eléctricas a realizar • Formación y autorización de acuerdo con el Real Decreto 614/2001. Personal formado y con experiencia en el manejo de equipos y en este tipo de trabajos. • Conocimiento contrastado de todos los trabajadores de las distancias de seguridad a mantener en los distintos niveles de tensión en que trabajen. • Conocimiento de los Procedimientos de I-DE a aplicables a los trabajos. • Seguir los procedimientos de descargo de instalaciones eléctricas, MO. • Preparación previa de la zona de trabajo por un Trabajador Cualificado cuando haya riesgo de AT • Procedimientos escritos para los trabajos en TET - BT • Aplicar las 5 Reglas de Oro • Apantallar en caso de proximidad los elementos en tensión • Informar por parte del Jefe de Trabajo a todo el personal, la situación en la que se encuentra la zona de trabajo y donde se encuentran los puntos en tensión más cercanos. • Mantenimiento equipos y utilización de EPI's • Adecuación de las cargas • Control de maniobras Vigilancia continuada.

		<ul style="list-style-type: none">• Presencia de Recurso Preventivo si se trata de trabajos en proximidad de alta tensión, altura o TET en baja tensión.• Dotación de medios para aplicar las 5 Reglas de Oro• Mantenimiento de distancias de seguridad a partes en tensión no protegidas• Prevención antes de aperturas de armarios, etc. frente a posibles riesgos de animales, desprendimientos, ...
--	--	--

MONTAJE (DESMONTAJE) DE LÍNEAS AÉREAS

PELIGRO	MEDIDAS PREVENTIVAS
0. Acondicionamiento de la instalación o zona de trabajo	
<ul style="list-style-type: none"> Atrapamientos por o entre objetos. 	<ul style="list-style-type: none"> Control de maniobras. Vigilancia continuada. Utilización de EPIs
<ul style="list-style-type: none"> Caídas de personal al mismo y distinto nivel. 	<ul style="list-style-type: none"> Mantener orden y limpieza en la zona e trabajo.
<ul style="list-style-type: none"> Heridas y golpes con herramientas u objetos. 	<ul style="list-style-type: none"> Mantenimiento de equipos de trabajo. Utilización de EPIs.
<ul style="list-style-type: none"> Propios de los riesgos próximos, en particular, riesgo eléctrico. 	<ul style="list-style-type: none"> Se hará un estudio previo de la zona de trabajo, líneas aéreas y canalizaciones existentes de forma que se limite la incidencia de los trabajos en aquella y de aquella sobre los trabajadores. Se instalarán gálibos o topes que eviten aproximarse a las zonas o instalaciones, donde puedan generarse riesgos. Se colocarán barreras o dispositivos de balizamiento. Se delimitarán y señalizarán las zonas donde se vayan a realizar los trabajos.
1. Acopio, carga y descarga de materiales. (Recuperación de chatarras)	
<ul style="list-style-type: none"> Desprendimiento o caída de la carga, por ser excesiva o estar mal sujeta. 	<ul style="list-style-type: none"> La carga se transportará amarrada con cables de acero, cuerdas o estobos de suficiente resistencia. No se transportarán en ningún caso, cargas suspendidas por la pluma con grúas móviles.
<ul style="list-style-type: none"> Golpes contra salientes de la carga. 	<ul style="list-style-type: none"> Se señalizarán con banderolas o luces las partes salientes de la carga y, de producirse estos salientes, no excederán de 1,50m.
<ul style="list-style-type: none"> Atropellos y golpes por máquinas y vehículos. 	<ul style="list-style-type: none"> Entrega de instrucciones de seguridad al personal especializado en el manejo de la maquinaria. Cuando el operador no tenga visibilidad debe ser dirigido por un señalista. El acceso de vehículos será independiente al acceso de operarios. Se cumplirán las normas de tráfico en cuanto a límites de carga y velocidad establecidas para circular.
<ul style="list-style-type: none"> Colisiones y vuelco de vehículos. 	<ul style="list-style-type: none"> Uso de la maquinaria por personal especializado.

	<ul style="list-style-type: none"> • Programar y señalizar el recorrido de los vehículos de obra siempre que sea posible. • Uso de la maquinaria según recomendaciones del fabricante. • Se colocarán topes y se ayudarán con un señalista.
<ul style="list-style-type: none"> • Caídas de personas de vehículos o máquinas. 	<ul style="list-style-type: none"> • No se permitirá el transporte de personas fuera de la cabina de los vehículos.
<ul style="list-style-type: none"> • Riesgo eléctrico. 	<ul style="list-style-type: none"> • Durante las operaciones de carga y descarga se prestará especial atención a las líneas eléctricas aéreas o puntos próximos con tensión. • Cuando se tenga que circular o realizar maniobras en proximidad de líneas eléctricas, se instalarán gálibos o topes que eviten aproximarse a la zona de influencia de las líneas.
<p>2. Excavación, hormigonado y obras auxiliares (Desmontaje de apoyos)</p>	
<ul style="list-style-type: none"> • Desprendimiento o deslizamiento de tierras. 	<ul style="list-style-type: none"> • La excavación se debe entibar o ataludar siempre que el terreno sea blando o se trabaje a más de 1,3 m de profundidad, comprobando el estado del terreno y entibando después de fuertes lluvias y cada vez que se reinicia el trabajo. • No se acopiarán tierras ni materiales a menos de 2m del borde de la excavación. • Los accesos a las zanjas o trincheras se realizarán mediante escaleras sólidas que sobrepasarán en 1m el borde de estas.
<ul style="list-style-type: none"> • Atropellos y/o golpes por máquinas o vehículos. 	<ul style="list-style-type: none"> • Se limitará la velocidad de vehículos en el camino de acceso y en los viales interiores de la obra a 20 Km/h. • No se situará ningún operario detrás de los camiones en las maniobras de retroceso. • No situarse bajo la vertical de caída del hormigón de canaleta ni en la zona o dirección de vertido con carro.
<ul style="list-style-type: none"> • Colisiones y vuelco de maquinaria. 	<ul style="list-style-type: none"> • Las máquinas excavadoras y camiones sólo serán manejados por personal capacitado, con el correspondiente permiso de conducir, el cual será responsable, así mismo, de la adecuada conservación de su máquina. • Cuando interfieran con la circulación de personas o vehículos se señalizarán, acotarán y protegerán las zonas de paso.

	<ul style="list-style-type: none"> Se situarán topes o calzos para limitar la proximidad a bordes de excavaciones o desniveles en zonas de descarga.
<ul style="list-style-type: none"> (Desplome o rotura del apoyo o estructura) 	<ul style="list-style-type: none"> (Análisis previo de las condiciones de tiro y equilibrio y atirantado o medios de trabajo específico)
<ul style="list-style-type: none"> Riesgos a terceros ajenos al trabajo. 	<ul style="list-style-type: none"> Se señalizarán y protegerán las excavaciones, en cuya proximidad deban circular personas, con barandillas resistentes de 90 cm de altura, las cuales se situarán, siempre que sea posible, a 2m del borde de la excavación. Protección de huecos
<ul style="list-style-type: none"> Vuelcos de vehículos por diversas causas (malas condiciones del terreno, exceso de carga, durante las descargas, etc.) 	<ul style="list-style-type: none"> Colocación de pies estabilizadores y apoyo de señalistas cuando se realicen maniobras con riesgo de vuelco de vehículo. Comprobación previa de la resistencia del terreno y extensión máxima de los pies estabilizadores de la maquinaria de obra.
<ul style="list-style-type: none"> Contacto eléctrico como consecuencia de proximidad de máquinas o materiales conductores a instalaciones eléctricas en tensión. 	<ul style="list-style-type: none"> Se tomarán las debidas precauciones para que la maquinaria no pueda, especialmente debido a los desniveles de terreno, entrar en contacto con instalaciones en tensión. La zona por la que evolucione el aparato debe estar delimitada teniendo en cuenta sus dimensiones, el espacio necesario para la maniobra y la posibilidad de rotura de cables de tracción, que en tal caso pueden entrar en contacto con las instalaciones con tensión. En la apertura de zanjas para canalizaciones, se solicitará la consignación o descargo de los cables con los que se pudiera entrar en contacto, en los siguientes casos: <ul style="list-style-type: none"> Para trabajos realizados con herramientas o útiles manuales, cuando la distancia sea inferior a 0,5 m. Para trabajos realizados con útiles mecánicos, cuando la distancia sea inferior a 1 m.
<ul style="list-style-type: none"> Caída de materiales de las palas o cajas de los vehículos. 	<ul style="list-style-type: none"> No se cargarán los camiones por encima de la carga admisible ni sobrepasando el nivel superior de la caja.
<ul style="list-style-type: none"> Caídas de personas desde los vehículos 	<ul style="list-style-type: none"> Se prohíbe el traslado de personas fuera de la cabina de los vehículos.
<ul style="list-style-type: none"> Proyecciones de partículas. 	<ul style="list-style-type: none"> Utilización de EPIS.

<ul style="list-style-type: none"> Inhalación de polvo ambiental. 	<ul style="list-style-type: none"> Riego de tierras o escombros. Utilización de mascarillas.
3. Montaje, izado y armado. (Desmontaje de armados)	
<ul style="list-style-type: none"> Caída de pequeños objetos o materiales sueltos sobre personas (herramientas, etc). 	<ul style="list-style-type: none"> Se señalizarán y acotarán las zonas en que hay riesgo de caída de materiales por manipulación, elevación y transporte de los mismos. Señalizar y acotar las zonas con riesgo de caída de objetos.
<ul style="list-style-type: none"> Caídas de personas desde altura. 	<ul style="list-style-type: none"> Instalar las oportunas protecciones para trabajos en altura. Se utilizarán cinturones de seguridad, siempre que no existan protecciones que impidan la caída, tales como barandillas, en trabajos en alturas mayores de 2 metros. Se tapanán o protegerán con barandillas resistentes o, según los casos, se señalizarán adecuadamente los huecos que se generen en el proceso de montaje.
<ul style="list-style-type: none"> Atrapamientos de manos o pies. 	<ul style="list-style-type: none"> Los equipos permanecerán arriostrados, durante toda la fase de montaje, hasta que no se efectúe la sujeción definitiva, para garantizar su estabilidad en las peores condiciones previsibles.
<ul style="list-style-type: none"> Aprisionamiento o aplastamiento por movimientos incontrolados de la carga. 	<ul style="list-style-type: none"> Acotar las zonas donde se realicen maniobras con cargas suspendidas. El guiado de cargas /equipos para su ubicación definitiva, se hará siempre mediante cuerdas guía manejadas desde lugares fuera de la zona de influencia. No se permitirá, bajo ningún concepto el acceso de cualquier persona a la zona señalizada y acotada en la que se realicen maniobras con cargas suspendidas.
<ul style="list-style-type: none"> Caída o vuelco de los medios de elevación. 	<ul style="list-style-type: none"> Colocación de pies estabilizadores y apoyo de señalistas cuando se realicen maniobras con riesgo de vuelco de vehículo. Comprobación previa de la resistencia del terreno y extensión máxima de los pies estabilizadores de la maquinaria de obra.
<ul style="list-style-type: none"> Caídas de personas a nivel. 	<ul style="list-style-type: none"> Coordinar los trabajos para que no se realicen trabajos superpuestos. La zona de trabajo, será de taller o de campo, se mantendrá siempre limpia y ordenada.
<ul style="list-style-type: none"> Contacto eléctrico 	<ul style="list-style-type: none"> Ver riesgos generales.
4. Cruzamientos:	
<ul style="list-style-type: none"> Caídas de personal desde altura. 	<ul style="list-style-type: none"> Utilización de equipos de protección colectiva e individual.

<ul style="list-style-type: none"> • Contactos eléctricos por caída de conductor encima de otras líneas 	<ul style="list-style-type: none"> • Colocación de pórticos y protecciones aislantes. • Coordinar con la Empresa suministradora.
<ul style="list-style-type: none"> • Caída de pequeños objetos o materiales sueltos sobre personas (herramientas, etc). 	<ul style="list-style-type: none"> • Se señalizarán y acotarán las zonas en que hay riesgo de caída de materiales por manipulación, elevación y transporte de los mismos. • Señalizar y acotar las zonas con riesgo de caída de objetos.
5. Tendido de conductores. (Desmontaje de conductores)	
<ul style="list-style-type: none"> • Vuelco de maquinaria. 	<ul style="list-style-type: none"> • Acondicionamiento de la zona de ubicación, anclaje correcto de las máquinas de tracción.
<ul style="list-style-type: none"> • Caídas de personal desde altura. 	<ul style="list-style-type: none"> • Utilización de equipos de protección colectiva e individual.
<ul style="list-style-type: none"> • Contacto eléctrico. 	<ul style="list-style-type: none"> • Puesta a tierra de los conductores y señalización de ella. • Cumplir las distancias de seguridad.
<ul style="list-style-type: none"> • Golpes y heridas 	<ul style="list-style-type: none"> • Utilización de EPIS.
<ul style="list-style-type: none"> • Atrapamientos 	<ul style="list-style-type: none"> • Control de maniobra y vigilancia continuada.
<ul style="list-style-type: none"> • Caídas de objetos sobre personal. 	<ul style="list-style-type: none"> • Utilización de EPIS.
<ul style="list-style-type: none"> • Sobreesfuerzos 	<ul style="list-style-type: none"> • Utilizar faja de protección lumbar.
<ul style="list-style-type: none"> • Riesgos a terceros. 	<ul style="list-style-type: none"> • Vigilancia continuada y señalización de riesgos.
<ul style="list-style-type: none"> • Caída de personas al mismo nivel. 	<ul style="list-style-type: none"> • Se mantendrá la zona de trabajo limpia.
6. Tensado y engrapado. (Destensar, soltar o cortar conductores)	
<ul style="list-style-type: none"> • Caídas de personal desde altura. 	<ul style="list-style-type: none"> • Utilización de equipos de protección colectiva e individual.
<ul style="list-style-type: none"> • Golpes y heridas 	<ul style="list-style-type: none"> • Utilización de EPIS.
<ul style="list-style-type: none"> • Atrapamientos 	<ul style="list-style-type: none"> • Control de maniobra y vigilancia continuada.
<ul style="list-style-type: none"> • Caídas de objetos sobre personal. 	<ul style="list-style-type: none"> • Utilización de EPIS.
<ul style="list-style-type: none"> • Sobreesfuerzos 	<ul style="list-style-type: none"> • Utilizar faja de protección lumbar.
<ul style="list-style-type: none"> • (Desplome o rotura del apoyo o estructura) 	<ul style="list-style-type: none"> • (Análisis previo de las condiciones de tiro y equilibrio y atirantado o medios de trabajo específico)
<ul style="list-style-type: none"> • Riesgos a terceros. 	<ul style="list-style-type: none"> • Vigilancia continuada y señalización de riesgos.

<ul style="list-style-type: none"> • Contacto eléctrico. 	<ul style="list-style-type: none"> • Cumplir en todo momento las distancias de seguridad. • Ver riesgos generales.
7. Pruebas y puesta en servicio. (Desconexión y protección en desmontaje de instalación)	
<ul style="list-style-type: none"> • Golpes y heridas. 	<ul style="list-style-type: none"> • Mantenimiento de equipos y utilización de EPIS.
<ul style="list-style-type: none"> • Caídas de objetos. 	<ul style="list-style-type: none"> • Adecuación de las cargas.
<ul style="list-style-type: none"> • Atrapamientos 	<ul style="list-style-type: none"> • Control de maniobra y vigilancia continuada.
<ul style="list-style-type: none"> • Riesgo eléctrico. 	<ul style="list-style-type: none"> • Ver riesgos generales. TRABAJOS ELÉCTRICOS. • Esquemas unifilares actualizados e instrucciones generales de servicio. • La puesta en servicio se realizará según Procedimiento Específico de la Compañía Suministradora.

4.6. Conclusiones

El presente Estudio Básico de Seguridad precisa las normas genéricas de seguridad y salud aplicables a la obra de que trata el presente Proyecto. Identifica, a su vez, los riesgos inherentes a la ejecución de las mismas y contempla previsiones básicas e informaciones útiles para efectuar, en condiciones de seguridad y salud, las citadas obras.

No obstante lo anterior, toda obra que se realice bajo la cobertura de los Proyectos tipo de I-DE REDES ELÉCTRICAS INTELIGENTES, S.A.U. en su última edición, deberá ser estudiada detenidamente para adaptar estos riesgos y normas generales a la especificidad de la misma, tanto por sus características propias como por las particularidades del terreno donde se realice, climatología, etc., y que deberán especificarse en el Plan de Seguridad concreto a aplicar a la obra, incluso proponiendo alternativas más seguras para la ejecución de los trabajos.

Igualmente, las directrices anteriores deberán ser complementadas por aspectos tales como:

La propia experiencia del operario/montador.

Las instrucciones y recomendaciones que el responsable de la obra pueda dictar con el buen uso de la lógica, la razón y sobre todo de su experiencia, con el fin de evitar situaciones de riesgo o peligro para la salud de las personas que llevan a cabo la ejecución de la obra.

Las propias instrucciones de manipulación o montaje que los fabricantes de herramientas, componentes y equipos puedan facilitar para el correcto funcionamiento de las mismas.