

# mon tricot

TRICÔ E CROCHÊ



ANO IV  
N.º 26  
C/\$ 20,00

**66**  
**MODELOS**

**CARDIGÃS**  
**MANTÔS**  
**CASACOS**  
**CASACÕES**  
**BLAZERS**  
**BLUSAS**  
**E COLETES**

**MALHAS**  
**PARA**  
**CRIANÇAS**

**PULÔVERES**  
**NOVÍSSIMOS!**

**COLCHA E**  
**ALMOFADAS**

**EXTRA!**  
**ENXOVAL**  
**PARA O**  
**VERÃO**

*Debra M. P. P. P.*

Editorial: Rua Brás, 100 - Japaratuba - RJ - CEP: 24.000-000

## SUMÁRIO

### Malhas para ela e para ele

- 3 Novas malhas, novos fios. As últimas criações.
- 14 Grandes casacos: muitos estilos para muitos tamanhos
- 22 Uma blusa, três versões sobre o mesmo molde
- 24 Os clássicos para ela e para ele. Cardigãs e blazers

### Malhas para crianças

- 60 Uma sobreblusa em T, no estilo túnica
- 62 Cardigãs, blazers, para menino e menina: várias idades.
- 64 Conjuntos de várias peças, para menino e menina.

### Malhas para bebê

- 66 A primeira moda. Conjuntinhos em azul e rosa.
- 68 Conjunto muito chique para o dia do batizado.
- 70 Carinho antigo, enxoval moderno. Conjuntinhos completos.

### Lar-Decoracão

- 80 Quatro almofadas em tricô e crochê, nas cores da moda.
- 82 Uma colcha preciosa para a cama do casal.



Capa

O pulôver do ano, tricotado em Pingouin 2000. Buclê, macio como seda. Mais detalhes na pág. 12. Receita na pág. 27. Criação e produção de Rachel Cavalheiro. Foto Jean e Izi.



Editora Abril  
Associação de Imprensa

Redação: Rua Santa Cruz, 100, 04030-000, São Paulo, SP  
Telefone: (011) 5082-1000  
Fax: (011) 5082-1001  
E-mail: editora@abril.com.br

## monticor

Revista Monticor é a revista de moda para quem gosta de tricotar. Apresenta receitas, dicas e inspirações para quem quer criar peças únicas e modernas. É a revista para quem ama o tricô e quer se manter atualizado nas últimas tendências.

Monticor é a revista de moda para quem gosta de tricotar. Apresenta receitas, dicas e inspirações para quem quer criar peças únicas e modernas. É a revista para quem ama o tricô e quer se manter atualizado nas últimas tendências.

Monticor é a revista de moda para quem gosta de tricotar. Apresenta receitas, dicas e inspirações para quem quer criar peças únicas e modernas. É a revista para quem ama o tricô e quer se manter atualizado nas últimas tendências.

Monticor é a revista de moda para quem gosta de tricotar. Apresenta receitas, dicas e inspirações para quem quer criar peças únicas e modernas. É a revista para quem ama o tricô e quer se manter atualizado nas últimas tendências.

Monticor é a revista de moda para quem gosta de tricotar. Apresenta receitas, dicas e inspirações para quem quer criar peças únicas e modernas. É a revista para quem ama o tricô e quer se manter atualizado nas últimas tendências.

Monticor é a revista de moda para quem gosta de tricotar. Apresenta receitas, dicas e inspirações para quem quer criar peças únicas e modernas. É a revista para quem ama o tricô e quer se manter atualizado nas últimas tendências.

Monticor é a revista de moda para quem gosta de tricotar. Apresenta receitas, dicas e inspirações para quem quer criar peças únicas e modernas. É a revista para quem ama o tricô e quer se manter atualizado nas últimas tendências.

Monticor é a revista de moda para quem gosta de tricotar. Apresenta receitas, dicas e inspirações para quem quer criar peças únicas e modernas. É a revista para quem ama o tricô e quer se manter atualizado nas últimas tendências.

Monticor é a revista de moda para quem gosta de tricotar. Apresenta receitas, dicas e inspirações para quem quer criar peças únicas e modernas. É a revista para quem ama o tricô e quer se manter atualizado nas últimas tendências.

Monticor é a revista de moda para quem gosta de tricotar. Apresenta receitas, dicas e inspirações para quem quer criar peças únicas e modernas. É a revista para quem ama o tricô e quer se manter atualizado nas últimas tendências.

Monticor é a revista de moda para quem gosta de tricotar. Apresenta receitas, dicas e inspirações para quem quer criar peças únicas e modernas. É a revista para quem ama o tricô e quer se manter atualizado nas últimas tendências.

Monticor é a revista de moda para quem gosta de tricotar. Apresenta receitas, dicas e inspirações para quem quer criar peças únicas e modernas. É a revista para quem ama o tricô e quer se manter atualizado nas últimas tendências.

Monticor é a revista de moda para quem gosta de tricotar. Apresenta receitas, dicas e inspirações para quem quer criar peças únicas e modernas. É a revista para quem ama o tricô e quer se manter atualizado nas últimas tendências.

# NOVAS MALHAS, NOVOS FIOS

Começa aqui o desfile das mais belas malhas do ano: todas novíssimas, trabalhadas com os fios mais modernos. Veja!



1 - Um longo pulôver branco de gola rollê, em ponto mais e tricô, formando um desenho original de falhas horizontalis. É um modelo esportivo que você fará com Pingouin Fesche (12 novatas). Para completar: um toque de vermelho vibrante na echarpe quilonérica. As receitas do conjunto estão na pág. 27.





2

## NOVAS MALHAS, NOVOS FIOS

2 - Quando precisar um  
verão frio, vista  
este casaco simples e  
fresco, elegante sempre  
com qualquer roupa.  
É feito em fio-fê com  
Piquin Fato® e as cores  
muito bem combinadas  
para formar listras  
multicoloridas. Recetas  
a partir da pág. 27.

3 - Este é o pulôver que  
você vai adorar!  
Ultramoderno, com suas  
mangas oversize, sua  
sua ferrugem fica bem de  
diária e de momento e  
seu ponto santonado.  
Lindo com sua perfeição  
com calça. Também este  
modelo foi executado com  
Piquin Fato®.



3



4

## NOVAS MALHAS, NOVOS FIOS

4 - Da a fita para o corpo e dê 11 tubos, a coroa e o colar. As mangas e ombros de mangas compridas. Para fazê-la, você vai usar uma fita lã, fio Pingouin 2000. Tem todas as cores e todo o jeito. É só escolher. Revista à pag. 27.

5 - É um casaco de lã nas cores tranquilas do outono, atenuadas com o bege e o natural. Macio e acolhedor, também este modelo foi trabalhado com Pingouin 2000. Todas as explicações de como fazer estão na pag. 27.



5



NOVAS  
MALHAS  
NOVOS  
FIOS

6 - Cabelo ruivo e demais, é o agasalho ideal para o nosso clima. Bastante prático e sempre em moda, funciona em qualquer época do ano. Para este modelo em vários tons de cinza, foi usado um fio especial: Pinguim Flash. Receita à pág. 27.

7 - Um casacinho de mangas curtas que é muito fofura, para ele foi escolhido o fio 2000 do Pinguim, ruivo cor-javim e vibrante como este supervernalho. Veja como é simples de se fazer. Todas as receitas você encontra a partir da pág. 27.

6

7

NOVAS  
MALHAS  
NOVOS  
FIOS



8

8 - Longa, resuando as  
fortes e murchas do  
este pulôver tipo tunic  
hepore nas fendas,  
laterais e no decote  
tem uma graça toda  
funzina e um estáo bel-  
lissal no jogo de ton-  
sobre ton (Pinguim,  
Flechi). Receita, echa-  
lactare, a pág. 27.

9 - Motivos primários,  
viegânes, cores  
delicadas, nu-  
equilâris perfei-  
tos em aschôto por  
este "pul" aspre-  
deliciosamente  
mente para os dias de  
inverso. Usarem  
Pinguim Fleche. An-  
moen asdo a pág. 27.



9





10

NOVAS  
MALHAS  
NOVOS  
FIOS

11 - É a novidade de hoje  
um decolte que não  
está mais apenas feita  
de uma estampa  
abstrata e sim  
O brinco repete-se na  
gola, nos punhos e  
na barra. A roupa  
está realmente perfeita.  
Feita com Pingouin 2000  
veja na pág. 27.

De vendas desde o lançamento  
Neste modelo  
por Walter Cavallari  
Fotos de Jean e de  
Prudêncio de Walter Cavallari

A Pingouin apresenta  
o queridinho das  
mulheres:

PINGOUIN  
bijou

1000 - 413

## GRANDES CASACOS

É justamente nesta época do ano que você, amiga do Sul, começa a pensar num bom agasalho, prático e confortável, para enfrentar dias de frio repentino. Pegue então nas agulhas e comece a tricotar o seu grande casaco!

11. Bastante composto, quase um manto com sua grande gola e botões chapéus, esse modelo faz o gênero clássico esportivo. Em ponto garter, que dá um belo efeito de relevo, a porta de baixo para a gola, punhos e barra, você precisa, para realizá-lo, de 850 g de Piqueur Dextra, de seu tamanho 44. Quanto à cor, há uma grande variedade de escolhas: preto, branco, azul marinho, vermelho e toda sua gama.

12. Um grande casaco para uma grande mulher, tamanho 48. A linha Boyer, sem gola, de motivos verticais (gosto mais o ponto decorado) tem um belo efeito de elegância. É um agasalho quente, muito gráfico, que pode ser usado à qualquer hora, com calça, saia ou vestido. Para realizá-lo, são necessárias 1000 g de Piqueur Felcho. Todas as informações dos modelos, características e medidas à pág. 27.





## GRANDES CASACOS

13 - O detalhe interessante deste casaco é principalmente o motivo jacquard. Escoteiro, nos tons vinho e amêijo, atualmente tão em moda... mas esta é só uma sugestão. Se preferir, você poderá escolher outras cores mais vivas. O foi usado foi o S Pinguim Sport. 1.050 g para o tamanho 44. As explicações começam à pág. 27.

14 - Outro modelo mais simples, que tem uma característica especial: o ponto maca suíço, muito bonito. O remete é em ponto terra 3/2. Sem gola, com cinto amarrado e tira de abotoamento escondida pela remete, este casaco é muito rápido de se fazer. Para o tamanho 44 foram empregados 800 g de S Pinguim Sport. Recorte à pág. 27.



## GRANDES CAIAÇOS

15 - A beleza deste casaco está na mistura irregular e refinada das cores que são trabalhadas nas irregularidades (malhas e mechas) e nos pontos trabalhados em ponto de lastro. É um modelo original, que ficará bem numa mulher alta e magra. Quanto às cores, a escolha é sua! Aqui damos mais dois exemplos de combinação de cores, mas as cores são arbitrárias. Dependendo de sua fantasia. Com relação ao fio de 12, nós escolhemos 1.000 g de Pinguim Paralelo para o tamanho 44. Recetas a pag. 27.

Nesta página damos outras possibilidades e outras combinações de cores para este mesmo modelo. Todas lindas e bastante modernas.





## GRANDES CAJACOS

16 - Tudo mais grosso e mais aquecedor do que um macê de 10 metros como esse. Foi feito em cashê, sem abotoamento (se preferir, pode-se fechá-lo com um cinto de couro). Muito original o efeito de várias lavagens e manchas. Preço: o 10 metros do fio chaga. Todas as medidas começam na pág. 27.

17 - Em tricô, ponto mais entrelaçado com varões laranja, mas um macê lã de lã, retinho, gordinho, alquebrimo! Em marrom, fácil de fazer, até vai passar muitos invernos com você. Varões: 1000 g de lã de 44, você precisa de 1.250 g de S. Pinguim Sport.



# UMA BLUSA, TRÊS VERSÕES



19

Vamos fazer agora uma blusa de tricô que vale por três. De fato, você pode realizar três modelos diferentes usando o mesmo molde. É só variar os motivos decorativos da frente, mudando os pontos e os tipos de fio. Há também outras cores que você poderá escolher para combinar com suas roupas. Nesta página, damos três exemplos típicos que servem como simples sugestão. As explicações de como executar a blusa e os respectivos motivos estão na pág. 27.



O molde acima  
serve para  
tamanho 44  
e para 46.  
Ajuste o tamanho  
de acordo.

18

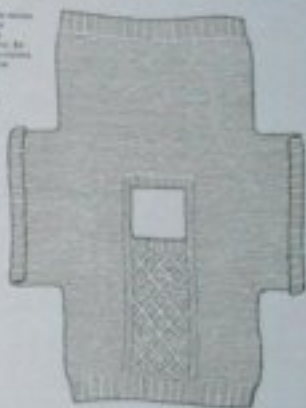

18 - Primeiro, faça uma blusa branca (molde acima). A frente tem grandes losângos em relevo, com base de pontos cruzados entre fendas no mesmo do ponto meia. É pronto! Acima está uma blusa azul, feita para o uso com fio sem torção (fio branco, fio preto e fio verde). Use fio 5 Pinguim Sport.

18 - A segunda blusa, azul, tem motivos florísticos também entre fendas no mesmo do ponto meia. O modelo é o mesmo da blusa branca, com fendas quadradas e listrado numa só peça. Para o tamanho 44, você precisa de 400 g de Pinguim Fêchis. Todas as explicações você encontrará a partir da pág. 27. Vamos ver e seguir o terceiro e último motivo.

20 - O mesmo molde serve para esta blusa que parece completamente diferente por causa do novo motivo e da cor mais alegre. O motivo é formado por losângos com base de pontos cruzados. O fundo é executado no mesmo do ponto meia, exatamente como nos outros modelos. Para o tamanho 44, use 250 g de Pinguim Wave-ent. Explicações a partir da pág. 27.

20

22





21

## SEMPRE NA MODA

Clássicos, resistentes ao tempo, não saem da moda.

21 - Cardigã em malha amarelo e verde escuro, todo em barra inglesa. Mangez montado, botões grandes aplicados para maior conforto do modelo. Para o tamanho 44, use 580 g de Piquette Wain-rod. Expediente a partir de pag. 22

\*\*\*

22 - Cardigã malha do tipo que é usado sobre blusa, abotoado. Botões, remaches bordados em lã sobre fundo de cor: mar. Realmente um clássico! Para tamanho médio, use 500 g de Piquette Wain-rod. As revistas de moda encontram a aplicação.

\*\*\*

23 - Cardigã de malha rajá, todo em verde escuro, aplicado: um modelo atemporal. De novo sempre em alta, o modelo quadra e o grande laço que dá maior conforto ao modelo e, ao mesmo tempo, alonga a silhueta. Expediente a partir de pag. 22



22  
23



24

24 - Outro cardigã bicolorado em malha inglesa. Adotado na frente e corrigido, cobrindo os quadris, fica bem sobre o aferrado de seda, saia e blusa, ou calças compridas. Para o tamanho 44, use 500 g de Pingouin Fetiche. As explicações você encontra a partir de pág. 27.



## NOSSAS EXPLICAÇÕES



## 1 PULÔVER BRANCO COM ECHARPE VERMELHA

**TAMANHO** - 42. As indicações entre | são para os tamanhos 44 e 46.  
**MATERIAL** - 13 nov. de PINGUIN FETICHE; ag. para tricô PINGUIN n.º 7 e 3.  
**PONTOS EMPREGADOS** - 1.º MEIA, 2.º TRICÔ livo p. de base na pág. 561 3.º AVESDO DO PONTO MEIA. \* 1 can. tricô; 1 can. meia \* BARRA 1/1 \* 1.º e 1.º \*.  
**AMOSTRA** - Um quadrado de 10 cm x 10 p. x 23 can.

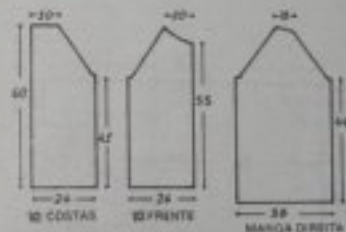

**EXECUÇÃO - COSTAS** - Marcar 28 p. 183 | 187 | nas ag. 7 e tric. em p. tricô, durante 5 cm. Continuar do seguinte modo: 2 can. em p. meia \* 6 can. em p. tricô; 2 can. em p. meia; 6 can. em p. tricô; 10 can. em p. meia \*. Repete de \* até \* (1 x). Depois fazer 4 can. em p. tricô e \* 6 can. em p. meia; 2 can. em avesso do p. meia \*. Repete sempre de \* até \*, até em sima. A 41 cm | 42 | | 43 | de começo para as costas seguir: em, de cada lado 2 p. e cada 2 can. fazer: 2 m. 1.º malha simples tricô 1 p.; sem fazer um novo 1 m.; passar a p. sem fazer sobre o tricô e, quando faltar, 4 p. para terminar a can. tric. 2 p. juntos em m. 1 e 2 m. 10 v. 11 v. 12 v. 1 e so p. restantes da can. tric.  
**FRENTE** - Tric. sobre as costas, mas a 65 cm | 67 | de começo, para o direito, tric. em 18 p. do malha e corrigir cada lado separadamente, tric. para o direito, cada 2 can. 2 p. 15 v. 1. Fazer o outro lado.

**MANGA DIREITA** - Marcar 62 p. 182 | 184 | nas ag. 7 e tric. 8 can. em p. tricô. Continuar tricô de base como nas costas e a 84 cm | 86 | | 88 | de começo, no mesmo lugar que nas costas seguir com as barras indicadas. Fazer o tricô sobre as anteriores e tric. de p. malha em 3 malha e partir do direito. Fazer a manga esquerda do mesmo modo.

**MOD. DE ARMAR** - Costurar diretamente até sobre as costas abertas. Lavagem: 118 p. 4 sobre do tecido, tric. em ag. 5, tric. em barra 1/1 durante 20 min e sem acompanhamento de n.º p. fechar a gola e gola.

## ECHARPE

**MATERIAL** - 3 nov. de PINGUIN PETIT ROSE; ag. para tricô PINGUIN n.º 3 1/2.  
**PONTO EMPREGADO** - MEIA livo p. de base na pág. 561.  
**EXECUÇÃO** - Marcar 75 p. nas ag. 3 1/2, tric. em p. meia durante 180 cm a 90 cm.  
Quanto tiver seu trabalho na máquina de tricô, usar o seguinte: 10.

## 2 CASACÃO DE LISTRAS MULTICOLORIDAS

**TAMANHO** - 44-46.  
**MATERIAL** - PINGUIN FETICHE: 2 nov. bege, 2 nov. marrom; 2 nov. marrom claro, 2 nov. verde; 1 nov. verde escuro; 1 nov. verde claro; 2 nov. tricô; 2 nov. berço; 1 nov. amarelo; ag. de costar PINGUIN n.º 4 1/2 e 8.  
**PONTOS EMPREGADOS** - 1.º BAIXO, 2.º ALTO livo p. de base na pág. 561, 3.º CARANGUEJO trabalhar em p. livo, de esquerda para a direita, introduzindo sempre a ag. 4 direita do último p. trabalhado.

**AMOSTRA** - Um quadrado de 10 cm x 13 p. x 7 can.  
**EXECUÇÃO** - O casacão é feito numa de base. Costurar pelas costas. Fazer, tric. em ag. 4, cada 20 cm 12 p., mais 2 can. para tric. com fita marrom, e trabalhar em p. tric. sobre as seguintes listras: \* 2 can. marrom; 2 can. marrom claro; 2 can. bege; 2 can. tricô; 2 can. verde escuro; 2 can. verde claro; 2 can. tricô; 2 can. berço; 2 can. berço; 2 can. verde escuro. Repete de \* até \* sendo que a lista verde escuro é substituída por amarelo. Repete mais 1 vez a explicação entre \* \* 2 can. marrom; 2 can. marrom claro e 1 can. bege sobre do tricô.





# NOSSAS EXPLICAÇÕES



## 1 PULÔVER BRANCO COM ECHARPE VERMELHA

**TAMANHO** - 42. As indicações entre [ ] são para os tamanhos 44 e 46.

**MATERIAL** - 13 nov. de PINGUIN FETICHE; ag. para tricô PINGUIN n.º 5 e 7.

**PONTOS EMPREGADOS** - 1.º MEIA. 2.º TRICÔ (ver p. de base na pág. 58). 3.º AVESSO DO PONTO MEIA: \* 1 carr. tricô; 1 carr. meia \*. BARRA 1/1: \* 1 m.; 1 t. \*.

**AMOSTRA** - Um quadrado de 10 cm = 16 p. x 23 carr.

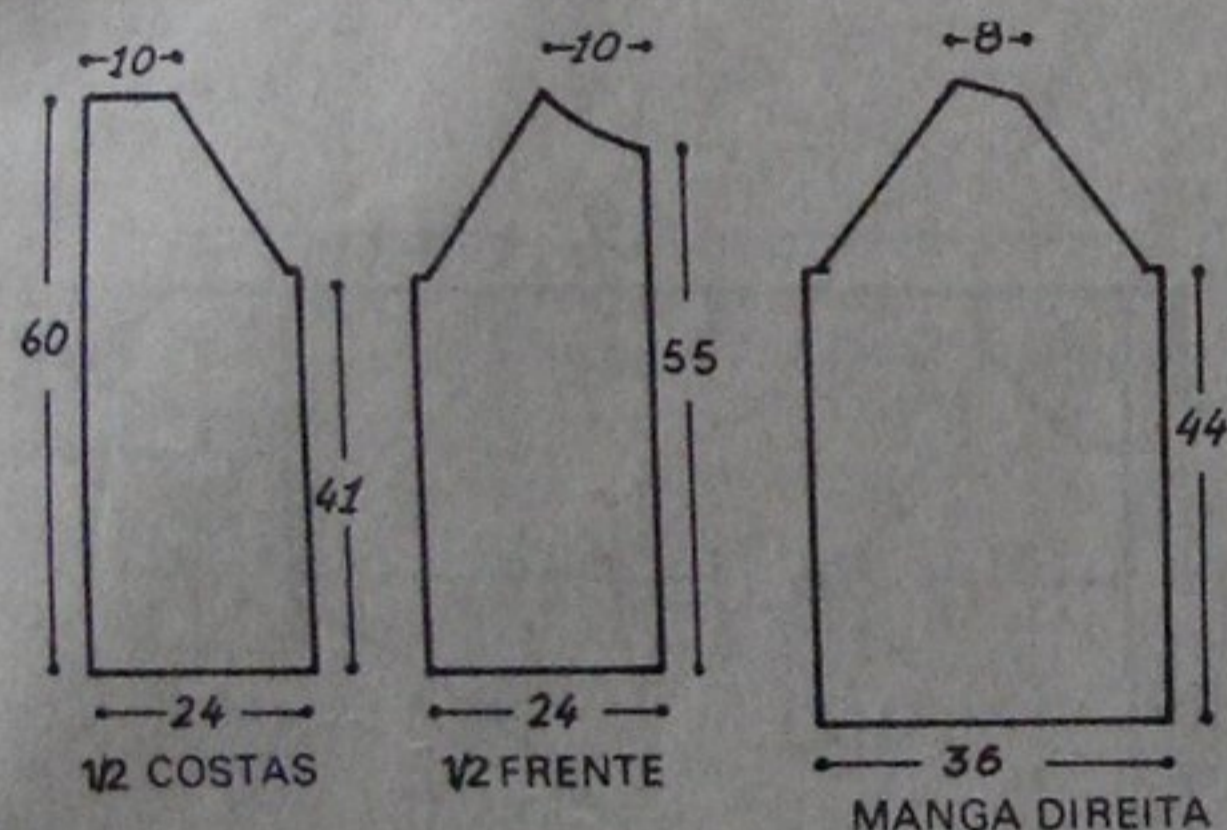

**EXECUÇÃO - COSTAS** - Montar 79 p. [83] [87] nas ag. 7, e tric. em p. tricô, durante 5 cm. Continuar do seguinte modo: 2 carr. em p. meia; \* 6 carr. em p. tricô; 2 carr. em p. meia; 6 carr. em p. tricô; 10 carr. em p. meia \*. Repetir de \* até \* (1 v.). Depois fazer 4 carr. em p. tricô e \* 8 carr. em p. meia; 2 carr. em avesso do p. meia \*. Repetir sempre de \* até \*, até em cima. A 41 cm [42] [43] do começo, para as cavas raglã, rem. de cada lado 2 p. e cada 2 carr. fazer: 2 m.; 1 mate simpes (tirar 1 p. sem fazer em meia, 1 m.; passar o p. sem fazer sobre o tricotado e, quando faltarem 4 p. para terminar a carr., tric. 2 p. juntos em m.) e 2 m. (20 v.) [21 v.] [22 v.] e os p. restantes de uma vez.

**FRENTE** - Tric. como as costas, mas a 55 cm [56] [57] do começo, para o decote, rem. os 14 p. do meio e continuar cada lado separadamente, rem. para o decote, cada 2 carr.: 2 p. (5 v.). Fazer o outro lado.

**MANGA DIREITA** - Montar 60 p. [62] [64] nas ag. 7 e tric. 8 cm em p. tricô. Continuar com as listras como nas costas e a 44 cm [45] [46] do começo, no mesmo lugar que nas costas (para que as listras coincidam), fazer a cava como as anteriores e rem. os p. restantes em 3 vezes, a partir da direita. Fazer a manga esquerda ao contrário.

**MODO DE ARMAR** - Costurar, deixando uma cava das costas aberta. Levantar 114 p. à volta do decote, com as ag. 5, tric. em barra 1/1 durante 21 cm e rem. acompanhando o p. Fechar a cava e gola.

## ECHARPE

**MATERIAL** - 3 nov. de PINGUIN PETIT BEBÊ; ag. para tricô PINGUIN n.º 3 1/2.

**PONTO EMPREGADO** - MEIA (ver p. de base na pág. 58).

**EXECUÇÃO** - Montar 78 p. nas ag. 3 1/2, tric. em p. meia durante 180 cm e rem.

Querendo fazer seu trabalho na máquina de tricô, usar regulagem 10.

## 2 CASACÃO DE LISTRAS MULTICOLORIDAS

**TAMANHO** - 44/46.

**MATERIAL** - PINGUIN FETICHE: 3 nov. bege; 2 nov. marrom; 2 nov. marrom-claro; 2 nov. creme; 1 nov. verde-escuro; 1 nov. verde-claro; 2 nov. tijolo; 2 nov. ferrugem; 1 nov. esmeralda; ag. de crochê PINGUIN n.º 4 1/2 e 6.

**PONTOS EMPREGADOS** - 1.º BAIXO. 2.º ALTO (ver p. de base na pág. 58). 3.º CARANGUEJO: trabalhar em p. baixo, da esquerda para a direita, introduzindo sempre a ag. à direita do último p. trabalhado.

**AMOSTRA** - Um quadrado de 10 cm = 11 p. x 7 carr.

**EXECUÇÃO** - O casaco é feito numa só peça. Começar pelas costas. Fazer, com ag. 6, uma corr. de 72 p., mais 3 carr. para virar, com fio marrom, e trabalhar em p. alto, fazendo as seguintes listras: \* 2 carr. marrom; 2 carr. marrom-claro; 2 carr. bege; 2 carr. creme; 2 carr. verde-escuro; 2 carr. verde-claro; 2 carr. tijolo; 2 carr. ferrugem \*. Repetir de \* até \*, sendo que a listra verde-clara é substituída por esmeralda. Repetir mais 1 vez a explicação entre \* \*. 2 carr. marrom; 2 carr. marrom-claro e 1 carr. bege (meio do ombro).



Atenção: a partir da 3.ª listra marrom, aum. de cada lado, cada 2 carr.: 1 p. (4 v.), iniciando a listra verde-escura, fazer de cada lado uma corr. de 35 p. (para completar as mangas). Quando atingir a carr. bege do meio do ombro, deixar de fazer os 26 p. do meio para o decote. Trabalhando cada lado separadamente, fazer a 2.ª carr. bege e continuar invertendo as listras: \* 2 carr. marrom-claro; 2 carr. marrom; 2 carr. ferrugem; 2 carr. tijolo; 2 carr. verde-claro; 2 carr. verde-escuro; 2 carr. creme; 2 carr. bege \*. Não se esquecer de fazer a listra esmeralda na 2.ª vez que repetir de \*. **Atenção:** Na 2.ª listra ferrugem depois do decote, aum. 2 p. e, na listra tijolo, fazer uma corr. de 10 p. (para o decote da frente). Terminada a listra verde-escura, deixar de fazer os 35 p. de manga e continuar deixando de fazer, cada 2 carr.: 1 p. (4 v.). Na 4.ª listra marrom da frente, rem. o fio. Fazer a outra frente.

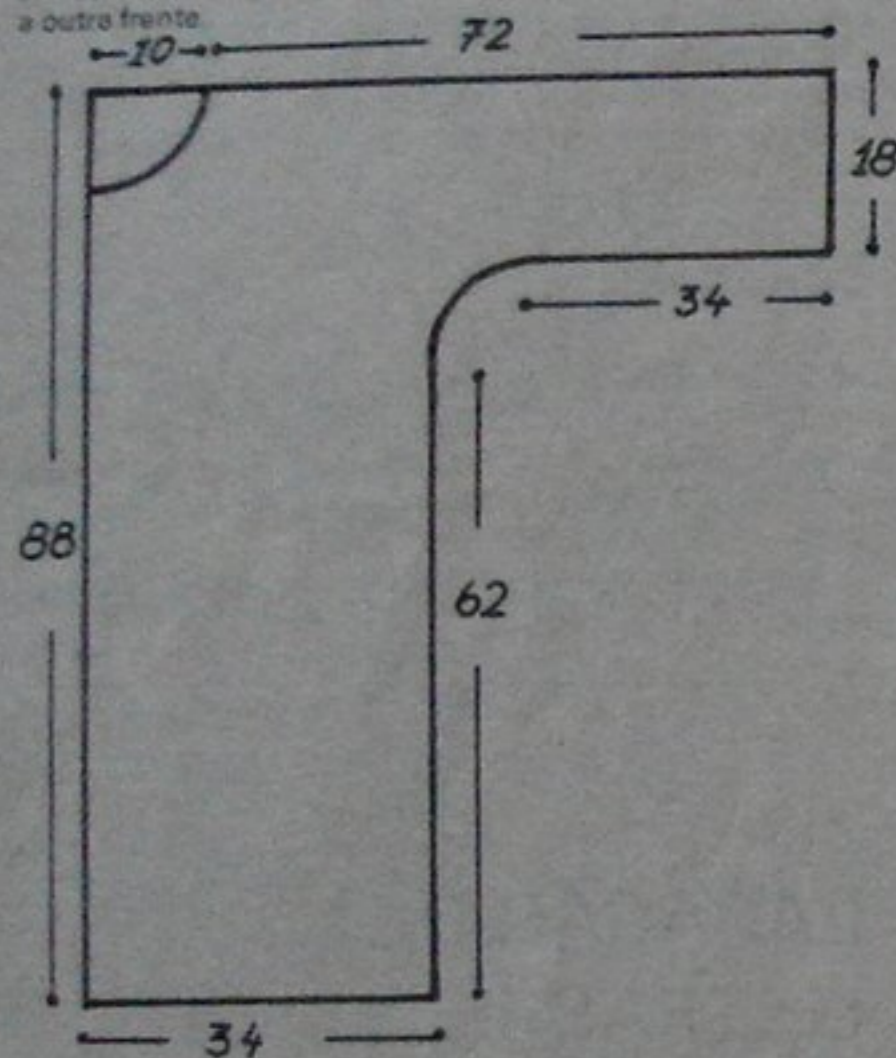

**MODO DE ARMAR** - Costurar os lados até a 1.ª listra ferrugem. Deixar aberto, para o bolso, até a listra verde-escura. Continuar fechando os lados e as mangas. **Forro do bolso:** na abertura dos bolsos, a partir da borda das costas, trabalhar, com ag. 6 e fio bege, 9 carr. em p. alto. Na borda da frente, para o remate, com ag. 4 1/2, fazer 3 carr. em p. baixo e 1 carr. em p. caranguejo. Fazer à volta toda do casaco e nos punhos, com ag. 4 1/2 e fio bege, 3 carr. em p. baixo e 1 carr. em p. caranguejo, não se esquecendo de fazer aum. nos cantos. Fixar os forros dos bolsos nas frentes.

### 3 PULÔVER DE MANGAS AMPLAS COR FERRUGEM

TAMANHO - 42/44

**MATERIAL** - 14 nov. de PINGUIN FETICHE, ag. para tricô PINGUIN n.º 4 1/2 e 6.

**PONTOS EMPREGADOS** - 1.º BARRA (ver p. de base na pág. 58). 2.º BARRA 5/5: \* 5 m.; 5 t.; 3.º MEIA DUPLO: \* 1 t.; passar o fio por trás; 1 p. sem fazer em t.; passar o fio para frente \*. Nas carr. seguintes, tric. os p. sem fazer os p. tricotados da carr. anterior, tric. do mesmo modo.

**AMOSTRA** - Um quadrado de 10 cm, com ag. n.º 6 = 23 p. x 25 carr. (medir sem esticar).

**EXECUÇÃO** - Este pulôver é feito numa só peça. Começar pela frente, montando 101 p. nas ag. n.º 4 1/2 e tric. em barra 5/5, começando com 3 m.; \* 5 t.; 5 m. \*, durante 15 cm. Passar para a ag. 6 e ir aum. de cada lado, para as mangas, cada 2 carr.: 1 p. (30 v.) e 37 p. **A 59 cm** do começo, rem. para o decote, os 17 p. do meio e continuar cada lado separadamente, rem. para o decote, cada 2 carr.: 3 p. (2 v.); 2 p. e 1 p. (2 v.). **A 66 cm** do começo, deixar à espera e fazer o outro lado. Montar 37 p. no meio e retomar os p. à espera. Continuar em todos os p. Quando o punho da manga tiver 44 cm, rem. de cada lado 37 p. e continuar rem., cada 2 carr.: 1 p. (30 v.). Passar para as ag. 4 1/2, tric. mais 15 cm e rem. acompanhando o p.

**GOLA** - Montar 136 p. nas ag. 6, tric. em barra 2/2 durante 22 cm. Depois fazer 2 1/2 cm em p. meia duplo e colocar os p. decada lado, num fio (para depois costurar ao decote).

**PUNHOS** - Levantar 60 p. das mangas com ag. 4 1/2 e tric. em barra 2/2, distribuindo 10 dim. na 1.ª carr. Fazer 12 cm e rem. acompanhando o p.

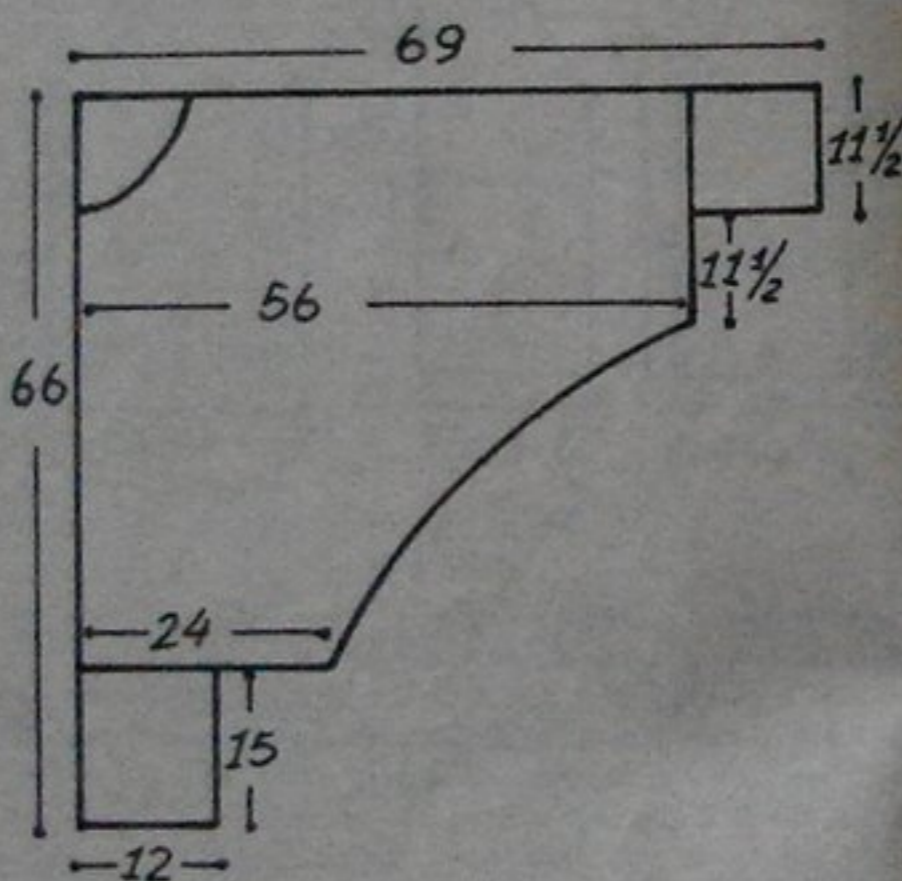

**MODO DE ARMAR** - Fechar as costuras dos lados e das mangas. Pregiar a gola ao decote, com pontos invisíveis, no direito e no avesso do decote. Fechar a gola.

### 4

## SOBREBLUSA DE LISTRAS HORIZONTAIS

TAMANHO - 42. As indicações entre | | são para os tamanhos 44 e 46.

**MATERIAL** - PINGUIN 2000: 5 nov. natural; 1 nov. bege; 1 nov. laranja-escuro; 1 nov. castanho; 1 nov. turquesa-claro; 1 nov. turquesa-escuro; 1 nov. verde-escuro; ag. para tricô PINGUIN n.º 5 e 5 1/2.

**PONTOS EMPREGADOS** - 1.º BARRA 1/1: \* 1 m.; 1 t. \*. 2.º AVESSE DO PONTO MEIA: direito tricô, avesso em meia.

**AMOSTRA** - Um quadrado de 10 cm = 13 p. x 20 carr.

**EXECUÇÃO** - Este colete é feito numa só peça. Começar pela frente, montando 65 p. [69] [73] nas ag. 5, com o fio natural, e tric. 8 cm em barra 1/1. Passando para as ag. 5 1/2, distribuidor 8 dim. na 1.ª carr., em avesso do p. meia. Fazer as seguintes listras: \* 2 carr. bege; 2 carr. laranja-escuro; 2 carr. castanho; 2 carr. turquesa-claro; 2 carr. turquesa-escuro; 2 carr. verde-escuro e 6 carr. natural \*. Repetir sempre a explicação entre \*. **A 62 cm** do começo (terminada a listra verde-escura), rem. os 13 p. do meio. Trabalhando cada lado separadamente, continuar rem. para o decote, cada 2 carr.: 3 p.; 2 p. e 1 p. (3 v.), fazendo 10 carr. em natural. Deixar à espera. Fazer o outro lado. Retomar os p. à espera, montar, no meio, 29 p. e inverter as listras do seguinte modo: 10 carr. natural, \* 2 carr. verde-escuro; 2 carr. turquesa-escuro; 2 carr. turquesa-claro; 2 carr. castanho; 2 carr. laranja-escuro; 2 carr. bege; 6 carr. natural \*. Na mesma altura e listra correspondente da frente, distribuir 8 aum. e continuar com o fio natural e ag. 5, em barra. Fazer 8 cm e rem. acompanhando o p.

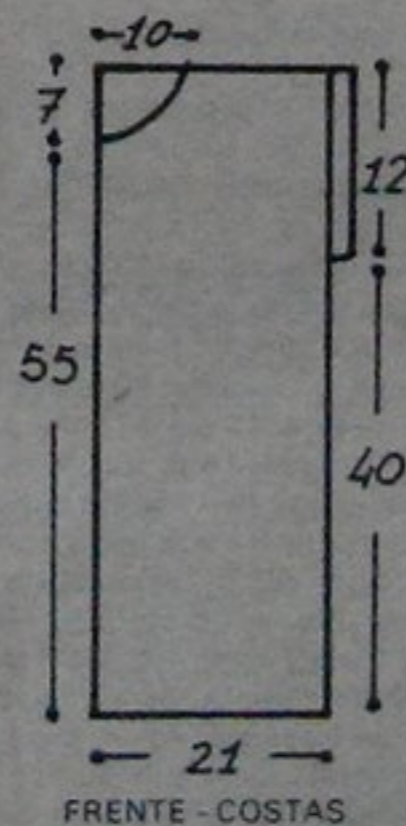

FRENTE - COSTAS

**MODO DE ARMAR** - Levantar 54 p. nas cavas, com o fio natural e ag. 5, a partir da 4.ª listra verde-escuro, até a mes-

ma listra das costas, e tric. 4 cm em barra. Rem. acompanhando o p. No decote, levantar 57 p. com o jogo de ag. 5 e fio natural, tric. 2 cm em barra. Rem. acompanhando o p. Fechar os lados e fixar os lados dos remates da cave.

### 5

## AMPLO CASACO DE LISTRAS MARROM E BEGE

TAMANHO - 42/44

**MATERIAL** - PINGUIN 2000: 7 nov. castanho; 4 nov. laranja-escuro; 4 nov. bege; 4 nov. natural; ag. para tricô PINGUIN n.º 6; 6 botões.

**PONTO EMPREGADO** - TRICÔ (ver p. de base na pág. 1).

**AMOSTRA** - Um quadrado de 10 cm = 13 p. x 20 carr.

**EXECUÇÃO - COSTAS** - Montar 60 p. com o fio castanho e tric. em p. tricô. Tric. 3 1/2 cm e em seguida continuar em p. tricô listrado: \* 2 carr. laranja-escuro; 2 carr. bege; 2 carr. natural; 2 carr. castanho \*. **A 35 cm** do começo, iniciar as mangas, aum. de cada lado, cada 2 carr.: 1 p. (13 v.), depois 3 p.; 4 p. (2 v.); 5 p. e 20 p. **A 70 cm** do começo, rem. os 22 p. do meio para o decote das costas (listra laranja-escuro). Continuar tric. somente os p. da esquerda, invertendo as listras, isto é, \* 2 carr. castanho; 2 carr. natural; 2 carr. bege; 2 carr. laranja-escuro \*. Fazer 10 carr. reto e ir aum. para o decote da frente, cada 2 carr.: 1 p. (2 v.); 2 p. e 9 p. **Atenção:** os 6 p. da borda da frente serão sempre tric. com fio castanho. Cruzar os fios cada vez que se mudar de cor, para não fazer buraco. Quando o punho da manga tiver 38 cm de largura, ir rem. de cada lado, cada 2 carr.: 20 p.; 5 p.; 4 p. (2 v.); 3 p. e 1 p. (13 v.). Na mesma altura e mesma listra correspondente à das costas, tric. 3 1/2 cm com o fio castanho e rem. Fazer a outra frente com as casas: a 1.ª a 1 1/2 cm do decote e as 5 seguintes com 11 cm de intervalo. Casa: tric. 2 p.; rem. 2 p. e tric. 2 p. (os p. rem. são remontados na carr. seguinte).

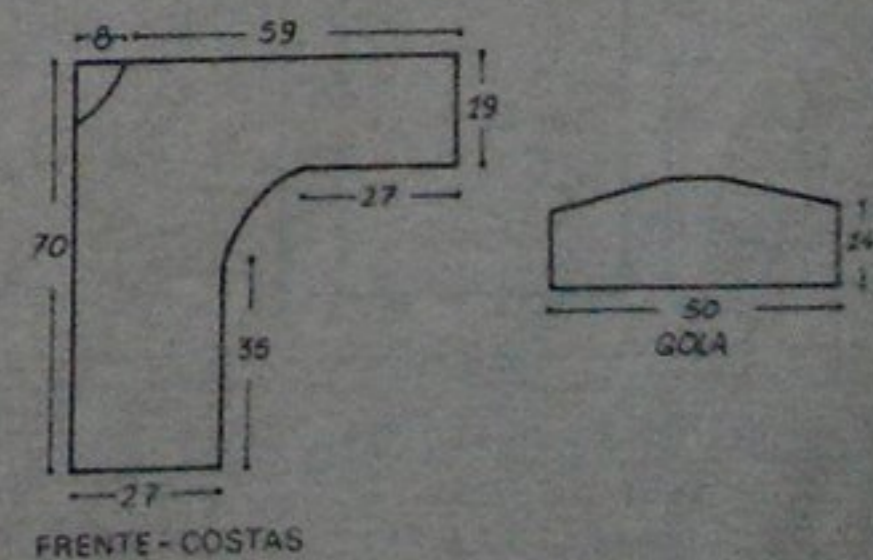

FRENTE - COSTAS

**GOLA** - Montar 58 p. com o fio castanho e tric. em p. tricô durante 14 cm. Em seguida rem., de cada lado, cada 2 carr.



6 p. 12 v. 7 p. e os 20 p. restantes.

**MODO DE ARMAR** - Antes de costurar, levantar 50 p. dos punhos com fio castanho, tric. em p. tricô durante 8 cm e rem. Fechar os lados, mangas, pregar a gola e os bolsos.

## 6 COLETE CINZA-MESCLA

**TAMANHO** - 42. As indicações entre [ ] são para os tamanhos 44 e 46.

**MATERIAL** - 9 nov. de PINGUIN FLASH; ag. para tricô PINGUIN n.º 5 1/2.

**PONTOS EMPREGADOS** - 1.º TRICÔ (ver p. de base na pág. 58). 2.º AVESSE DO PONTO MEIA: direito em tricô, avesso em meia. 3.º CORDA PEQUENA: direito: 4 m. Avesso: 4 t. Cada 4 carr. torcer a corda do seguinte modo: pôr 2 p. na ag. auxiliar na frente do trabalho, tric. 2 m. e depois os 2 p. da ag. auxiliar, também em meia. 4.º CORDA GRANDE: direito: 8 m. Avesso: 8 t. Na 4.ª carr. e depois cada 8 carr., torcer a corda do seguinte modo: pôr 4 p. na ag. auxiliar atrás do trabalho, tric. 4 m. e depois os 4 p. da ag. auxiliar em meia. 5.º BARRA: \* 1 m., 1 t.\*.

**AMOSTRA** - Um quadrado de 10 cm = 18 p. x 24 carr.

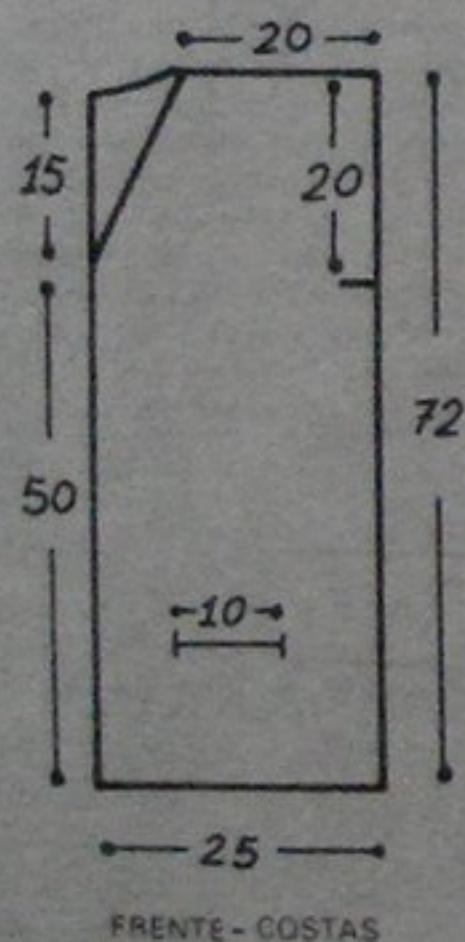

**EXECUÇÃO - FRENTE DIREITA** - Montar 50 p. [52] [54] e tric. 3 cm em p. tricô. Continuar do seguinte modo: 5 p.

tricô (para a borda); 4 m. para a corda menor; 14 p. em avesso do p. meia; 8 m. para a corda maior e 19 p. [21] [23] em avesso do p. meia. Torcer as cordas como foi indicado acima. A 15 cm do começo, fazer o bolso: tric. 5 p. tricô; 4 m. (corda); 6 p. em avesso do p. meia; 23 p. em barra e 12 p. [14] [16] em avesso do p. meia. Tric. 2 1/2 cm e rem., acompanhando o p., os 23 p. em barra. Montar, separadamente, 23 p. e tric. em avesso do p. meia, durante 13 cm. Colocar esses p. no lugar dos p. rematados do bolso e continuar com todos os p. como anteriormente. A 46 cm [47] [48] do começo, tric. os últimos 5 p. em p. tricô (para a borda da cava). A 50 cm [51] [52] do começo, iniciar o decote. Rem. cada 6 carr.: 1 p. (7 v.). A 72 cm [73] [74] do começo, continuar somente com os primeiros 10 p., rem. os 33 p. [35] [37] restantes para o ombro. Tric.: 5 p. tricô, 4 p. da corda pequena e 1 t., durante 12 cm. Rem. e fazer a outra frente ao contrário.

**COSTAS** - Montar 100 p. [104] [108] e tric. 3 cm em p. tricô. Continuar do seguinte modo: 19 p. [21] [23] em avesso do p. meia; \* 8 m. para a corda grande e 19 p. [21] [23] em avesso do p. meia; 8 m. para a corda grande e 19 p. [21] [23] em avesso do p. meia. A 46 cm [47] [48] do começo, tric. os 5 p. de cada lado em p. tricô (para as bordas das cavas). A 72 cm [73] [74] do começo, rem. todos os p. **MODO DE ARMAR** - Costurar os lados até a borda em p. tricô da cava, unir as barrinhas do decote, fechar os ombros e fixar a barrinha no decote das costas.

## 7 CASAQUINHO VERMELHO DE MANGAS CURTAS

**TAMANHO** - 42. As indicações entre [ ] são para os tamanhos 44 e 46.

**MATERIAL** - 9 nov. de PINGUIN 2000; ag. para tricô PINGUIN n.º 6 e 7.

**PONTOS EMPREGADOS** - TRICÔ, MEIA (ver p. de base na pág. 58).

**AMOSTRA** - Um quadrado de 10 cm = 12 p. x 18 carr.

**EXECUÇÃO** - Começar pela frente direita, montando 31 p. [33] [35] nas ag. 6 e tric. 4 cm em p. tricô. Passando para as ag. 7, continuar do seguinte modo: 5 p. em p. tricô e os outros em p. meia. A 13 cm do começo, iniciar o bolso: tric. 5 p. tricô; 5 m.; tric. 14 p. tricô e os p. restantes em meia. Fazer 8 carr. e rem. os 14 p. em p. tricô (para o bolso). Montar, separadamente, 14 p. e tric. 13 cm em meia. Colocar esses p. no lugar dos p. rematados e continuar novamente com todos os p. A 38 cm [39] [40] do começo, ir aum. à esquerda, cada 2 carr.: 1 p. (3 v.) e 5 p. Nesta altura, 43 cm [44] [45] do começo, para a borda da manga, tric. os últimos 5 p. da esquerda, em p. tricô, e ir aum. a 5 p. tricô da borda, cada 4 carr.: 1 p. (9 v.).

**Atenção:** não se esquecer de, a 57 cm [58] [59] do começo, rem. à direita para o decote, cada 2 carr.: 4 p.; 3 p.; 2 p. e 1 p. A 67 cm [68] [69] do começo (terminados os aum. da manga), deixar à espera. Fazer a outra frente ao contrário.

acrescentar, entre as 2 partes, 18 p. e continuar rem. de cada lado, a 5 p. tricô das bordas, cada 4 carr.: 1 p. (9 v.). Depois rem. 5 p. e 1 p. (3 v.). A 63 cm [64] [65] do decote das costas, passando para as ag. 6, tric. 4 cm em p. tricô e rem.

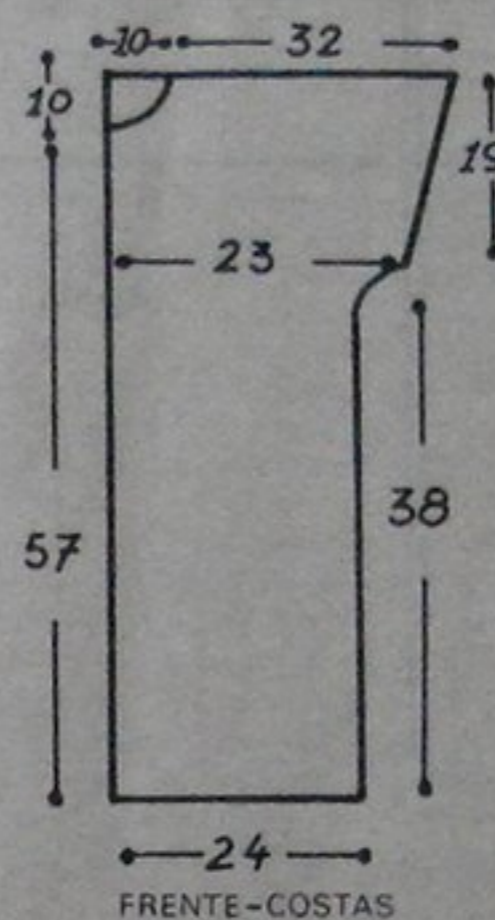

**MODO DE ARMAR** - Costurar os lados, levantar, à volta do decote, 54 p. com as ag. 6 e tric. 3 1/2 cm em p. tricô. Rem. e fixar o forro dos bolsos com pontos invisíveis.

## 8 LONGO PULÔVER ROSA-MESCLA TIPO TÚNICA

**TAMANHO** - 42/44.

**MATERIAL** - 11 nov. PINGUIN FLASH; ag. para tricô PINGUIN n.º 5 1/2 e 1 jogo de 5 ag. n.º 4 1/2.

**PONTOS EMPREGADOS** - 1.º TRICÔ. 2.º MEIA (ver p. de base na pág. 58). 3.º AVESSE DO PONTO MEIA: direito em tricô; avesso em meia.

**AMOSTRA** - Um quadrado de 10 cm = 18 p. x 24 carr.

**EXECUÇÃO** - Este blusão é feito numa só peça. Começar pela frente. Montar 80 p. nas ag. 5 1/2 e tric. 5 cm em p. tricô. Distribuir 9 aum. numa carr. e tric. do seguinte modo: 6 p. em p. tricô (borda); 5 p. em avesso do p. meia; \* 10 m.; 9 p. em avesso do p. meia; (3 v.); 10 m.; 5 t.; 6 t.

(borda). Continuar seguindo o gráfico, tric. sempre os 6 p. de cada lado, em p. tricô. A 24 cm do começo, tric. os p. das bordas em avesso do p. meia. A 68 cm do começo, rem. os 14 p. do meio, para o decote. Trabalhando cada lado separadamente, continuar rem. para o decote, cada 2 carr.: 3 p.; 2 p. (2 v.) e 1 p. (3 v.). A 76 cm do começo, deixar à espera e fazer o outro lado. Retomar os p. que estavam à espera, montar 34 p. no meio e continuar com todos os p. A 52 cm do decote das costas, começar tric. os 6 p. da borda em p. tricô e, a 71 cm do decote das costas, distribuir 9 dim. na 1.ª carr. em p. tricô. Fazer 5 cm e rem.

**MANGA** - Montar 58 p. nas ag. 5 1/2 e tric. 5 cm em p. tricô. Distribuir 4 aum. numa carr. e tric. do seguinte modo: 7 t.; 10 m.; \* 9 t.; 10 m.; \* (2 v.) e 7 t. Continuar seguindo o gráfico. A 50 cm do começo, rem. e fazer a outra manga.

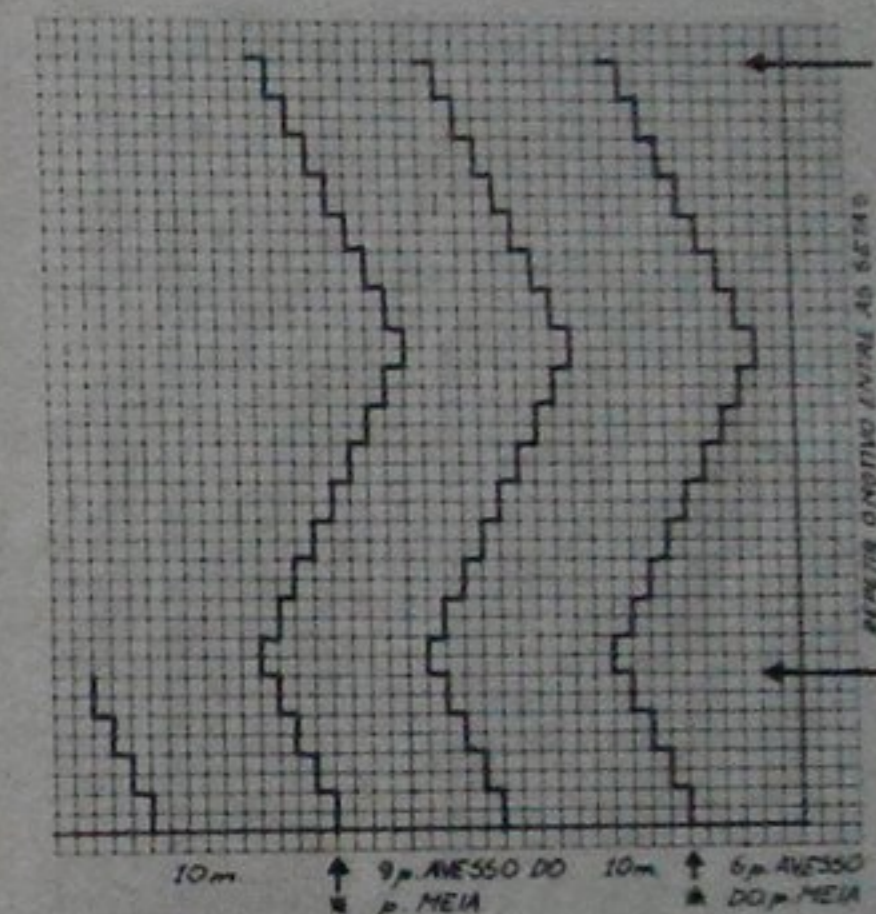

**MODO DE ARMAR** - Fechar os lados (deixando aberta a parte com borda em p. tricô) até 56 cm do começo. Pregas as mangas com pontos invisíveis. Fechar as mangas. Levantar à volta do decote 86 p. com 4 ag. n.º 4 1/2, tric. um círculo 10 carr. em p. tricô e rem.

### ECHARPE

**MATERIAL** - 3 nov. de PINGUIN PETIT BÉBÉ; ag. para tricô PINGUIN n.º 3 1/2.

**PONTO EMPREGADO** - LOSANGOS. São feitos em número de p. divisível por 24, mais 12 p., mais 2 p. para as bordas. 1.ª carr.: 1 p. de borda; \* lac.; 1 mate simples (1 p. sem fazer em m.; passar o p. sem fazer sobre o tric.); 10 m.; lac.; 1 mate simples; 3 m.; lac.; 1 mate duplo (1 p. sem fazer em m.; 2 p. juntos em m.; passar o p. sem fazer sobre o mate); lac.; 4 m.\*. Terminar com lac.; 1 mate simples; 10 m. e 1 p. de borda. 2.ª carr. e todas as pares: em tricô. 3.ª carr.: 1 p. de borda; \* 1 m.; lac.; 1 mate simples; 7 m.; 2 p. juntos em m.; lac.; 1 m.; lac.; 1 mate simples; 3 m.; lac.; 1 mate simples; 2 m.; 2 p. juntos em m.; lac.\*. Terminar com 1 m.; lac.; 1 mate simples; 7 m.; 2 p. juntos em m.; lac.; 1 p. de borda. 5.ª carr.: 1 p. de borda; \* 2 m.; lac.; 1 mate simples; 5 m.; 2 p. juntos em m.; lac.; 3 m.



lac: 1 mate simples; 5 m.; 2 p. juntos em m.; lac: 1 m.\* Terminar com 2 m.; lac: 1 mate simples; 5 m.; 2 p. juntos em m.; lac: 1 m. 1 p. de borda. 7.ª carr.: 1 p. de borda; \* 3 m.; lac: 1 mate simples; 3 m.; 2 p. juntos em m.; lac: 5 m.; lac: 1 mate simples; 3 m.; 2 p. juntos em m.; lac: 2 m.\* Terminar com 3 m.; lac: 1 mate simples; 3 m.; 2 p. juntos em m.; lac: 2 m. 1 p. de borda. 9.ª carr.: 1 p. de borda; \* 4 m.; lac: 1 mate simples; 1 m.; 2 p. juntos em m.; lac: 7 m.; lac: 1 mate simples; 1 m.; 2 p. juntos em m.; lac: 3 m.\* Terminar com 4 m.; lac: 1 mate simples; 1 m.; 2 p. juntos em m.; lac: 3 m.; 1 p. de borda. 11.ª carr.: 1 p. de borda; \* lac: 1 mate simples; 3 m.; lac: 1 mate duplo; lac: 4 m.; lac: 1 mate simples; 3 m.; lac: 1 mate duplo; lac: 4 m.\* Terminar com lac: 1 mate simples;

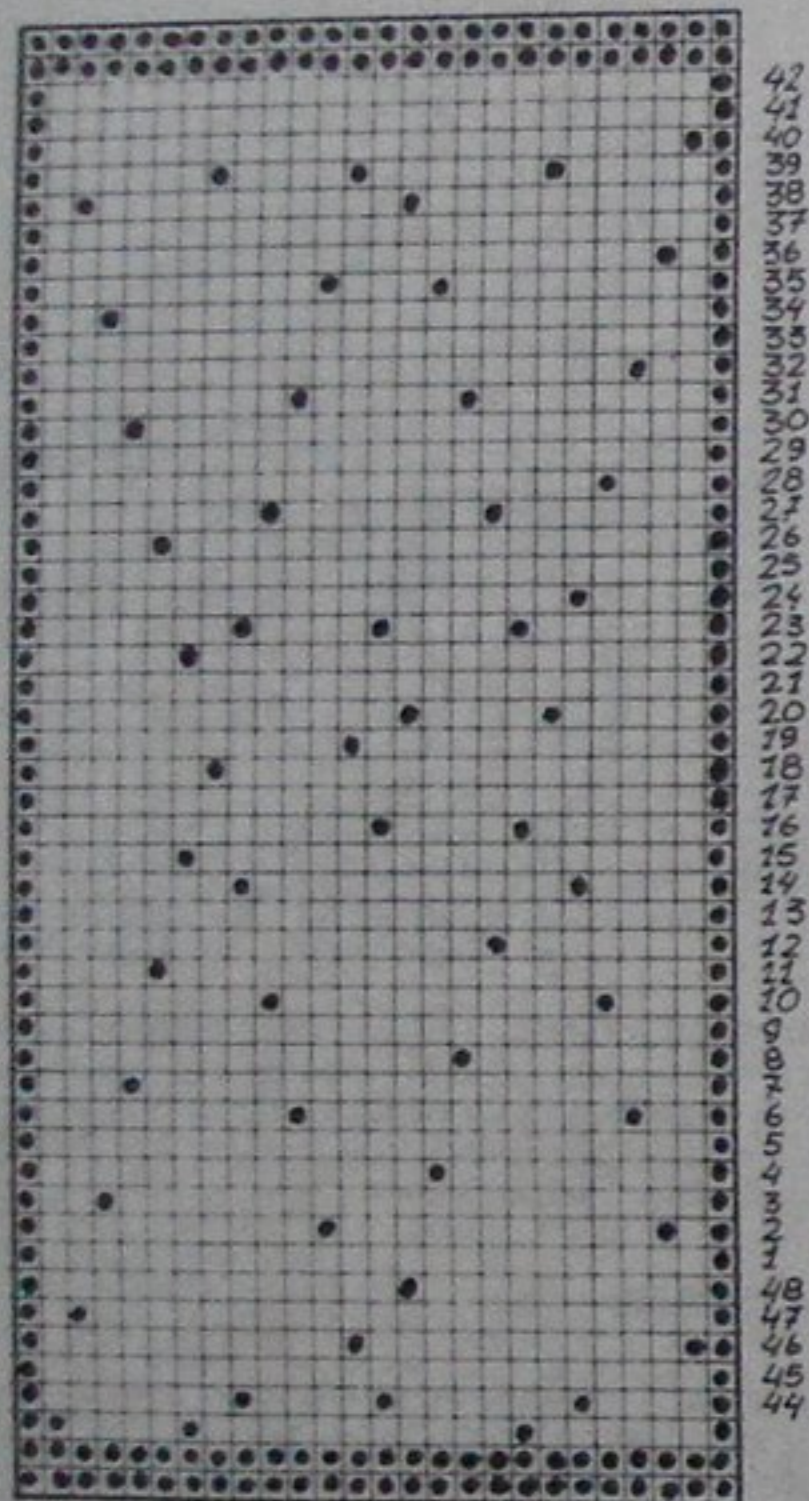

3 m.; lac: 1 mate duplo; lac: 4 m.; 1 p. de borda. 13.ª carr.: 1 p. de borda; 1 mate simples; lac: 4 m.; \* lac: 1 mate simples; 3 m.; lac: 3 p. juntos em m.; lac: 4 m.\* Terminar com lac: 1 mate simples; 3 m.; 1 p. de borda. 15.ª carr.: 1 p. de borda; \* lac: 1 mate simples; 2 m.; 2 p. juntos em m.; lac: 1 mate simples; 3 m.\* Terminar com 1 p. de borda. 17.ª carr.: 1 p. de borda; \* 3 m.; 2 p. juntos em m.; lac: 3 m.; lac: 1 mate simples; 2 m.\* Terminar com 1 p. de borda. 19.ª carr.: 1 p. de borda; \* 2 m.; 2 p. juntos em m.; lac: 5 m.; lac: 1 mate simples; 1 m.\* Terminar com

1 p. de borda. 21.ª carr.: 1 p. de borda; \* 1 m.; 2 p. juntos em m.; lac: 7 m.; lac: 1 mate simples \* Terminar com 1 p. de borda. 23.ª carr.: 1 p. de borda; 2 p. juntos em m.; lac: 9 m.; \* lac: 1 mate duplo; lac: 4 m.; lac: 1 mate simples; 3 m.; lac: 1 mate duplo; lac: 9 m.\* Terminar com lac: 1 mate simples. Voltar à 1.ª carr.

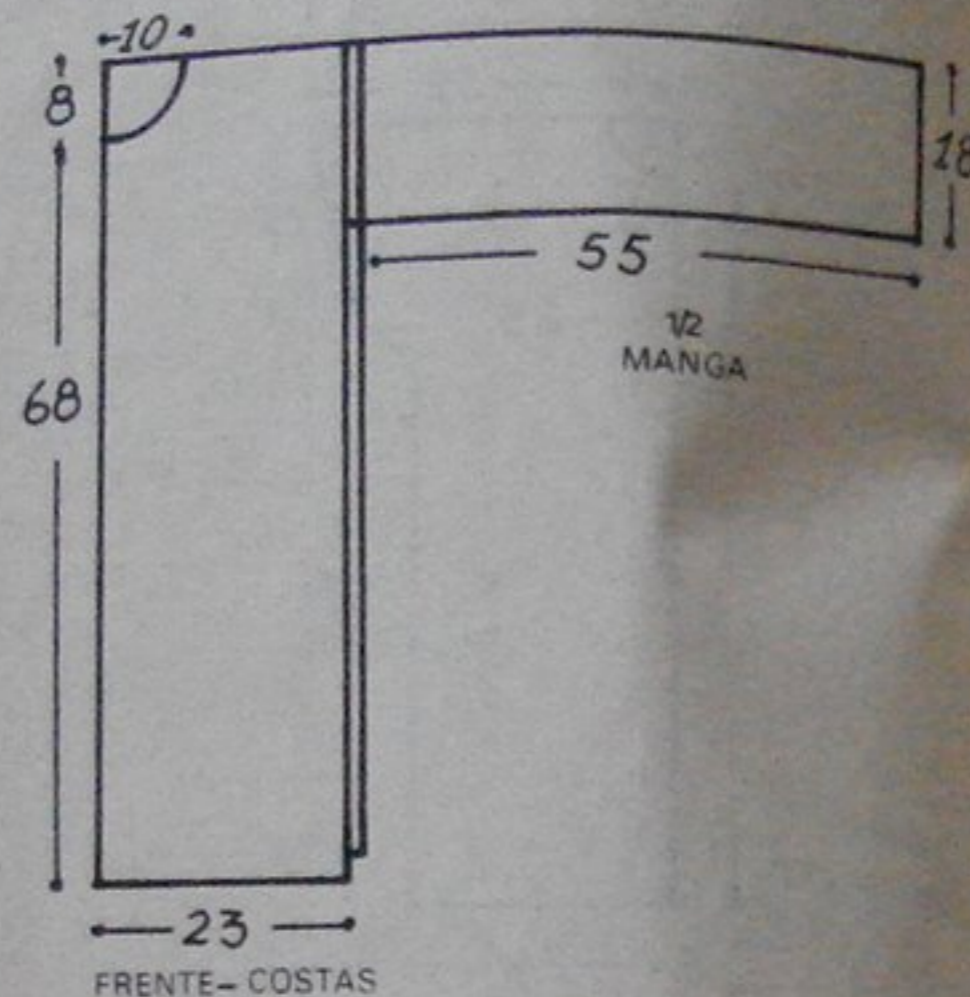

**EXECUÇÃO** - Montar 86 p. nas ag. 3 1/2. tric. em p. fantasia, durante 180 cm e rem.  
Querendo fazer seu trabalho na máquina de tricô, usar a regulagem 10, trabalhando com a cartela.

## 9 PULÔVER COM LARGAS LISTRAS IRREGULARES

**TAMANHO** - 40. As indicações entre | são para os tamanhos 42 e 44.

**MATERIAL** - PINGUIN FETICE: 5 nov. cinza-chumbo; 4 nov. cinza-claro; 2 nov. rosa-claro; 2 nov. branco; 2 nov. turquesa; ag. para tricô PINGUIN n.º 4 e 4 1/2.

**PONTOS EMPREGADOS** - 1.º BARRA 2/2. 2.º MEIA lver p. de base na pág. 58). 3.º PONTO MEIA DUPLO: \* 1 t. passar o fio para trás; 1 p. sem fazer em t.; passar o fio para a frente \*. Nas carr. seguintes, tric. os p. sem fazer e tirar sem fazer os p. tricotados da carr. anterior, tric. do mesmo modo.

**AMOSTRA** - Um quadrado de 10 cm = 18 p. x 22 carr.  
**EXECUÇÃO - COSTAS** - Montar 96 p. [100] [104] com fio cinza-chumbo, nas ag. 4. e tric. em barra 2/2, durante 10 cm. Continuar com ag. 4 1/2 em p. meia, com fio cinza-

claro, distribuindo 12 dim. durante a 1.ª carr. Fazer 10 cm, depois com fio branco, durante mais 10 cm. Em seguida tric. 1 carr. do seguinte modo: 3 p. rosa e os outros com fio turquesa. **Atenção:** não se esquecer de cruzar os fios, cada vez que se mudar de cor, para não fazer buraco. Continuar fazendo em cada 1 carr.: 3 p. a mais em rosa (para formar a listra diagonal) e os restantes em turquesa, até que todos os p. fiquem em rosa. Continuar em cinza-chumbo durante 18 cm. Em seguida, para o decote das costas, rem. os 28 p. do meio. Continuar cada lado separadamente e, a 5 cm do decote das costas, aum. para o decote da frente, cada 2 carr.: 2 p.; 3 p.; deixar à espera e fazer o outro lado. Unir as duas partes, montando 18 p. no meio. Continuar invertendo as listras, isto é, depois de 18 cm do decote das costas, em cinza-chumbo, tric. 3 p. em turquesa e os outros em rosa. Cada 1 carr., ir tric. 3 p. a mais em turquesa até que todos os p. fiquem em turquesa. Depois da última carr. turquesa, continuar em branco, durante 10 m, e em cinza-claro durante 10 cm. Em seguida, passando para as ag. 4 e o fio cinza-chumbo, tric. em barra 2/2, distribuindo 12 aum. durante a 1.ª carr. Tric. 1 cm e rem. acompanhando o p.

**MANGAS** - Levantar 58 p. na pala cinza-chumbo, com ag. 4 1/2 e o fio da mesma cor, tric. em p. meia durante 7 cm. Continuar com a listra turquesa e rosa, como na frente e costas. Depois fazer 10 cm em branco, 10 cm em cinza-claro. Passando para as ag. 4 e com fio cinza-chumbo, tric. em barra 2/2 durante 10 cm e rem. acompanhando o p.

**GOLA** - Montar 142 p. nas ag. 4, com o fio cinza-claro, e tric. 17 cm em barra 2/2. Continuar tric. 2 1/2 cm em p. meia duplo e passar um fio nos p. dos 2 lados.

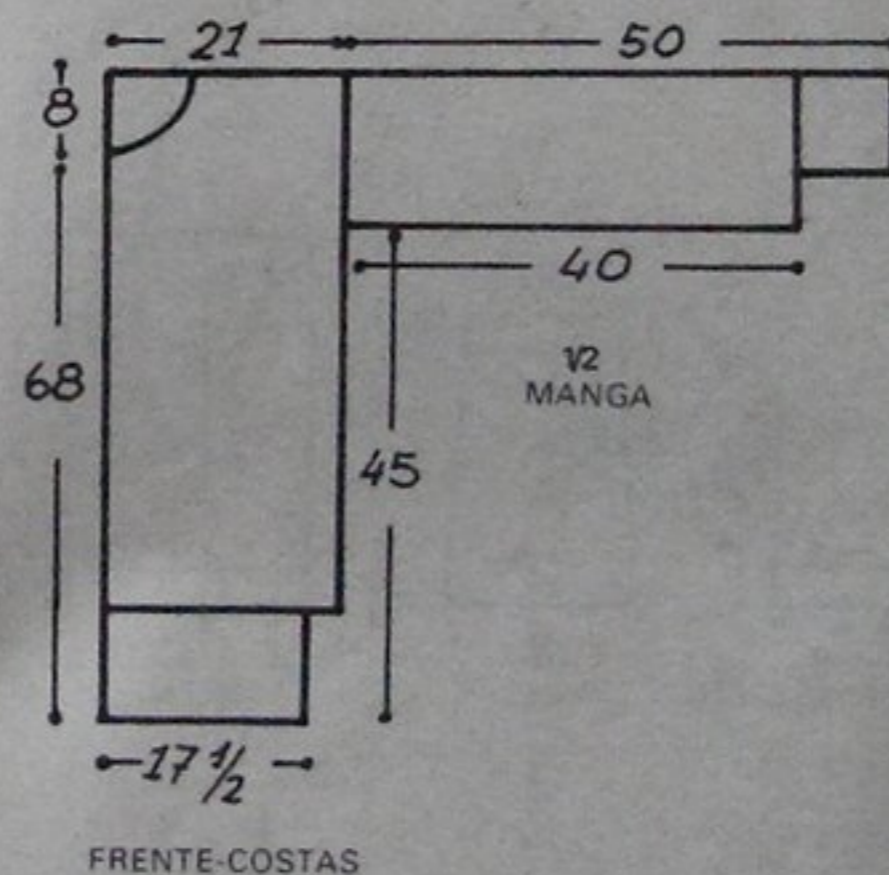

**MODO DE ARMAR** - Costurar os lados e mangas. Pregar a gola com pontos invisíveis no direito e no avesso do decote. Fechar a gola.

## 10 PULÔVER AZUL E BRANCO DA CAPA

**TAMANHO** - 42. As indicações entre | são para o tamanho 44.

**MATERIAL** - PINGUIN 2000: 10 nov. marinho; 6 nov. branco; ag. para tricô PINGUIN n.º 5 1/2 e 6.

**PONTOS EMPREGADOS** - BARRA 2/2. MEIA lver p. de base na pág. 58). PONTO MEIA DUPLO: \* 1 t. passar o fio para trás; 1 p. sem fazer em t.; passar o fio para a frente \*. Nas carr. seguintes, tirar sem fazer os p. tricotados e tric. os p. sem fazer da carr. anterior, tric. do mesmo modo.

**AMOSTRA** - Um quadrado de 10 cm = 15 p. x 19 carr.

**EXECUÇÃO - COSTAS** - Montar 70 p. [74] nas ag. 5 1/2 com fio branco, e tric. 9 cm em barra 2/2. Passando para as ag. 6, aum. 1 p. e continuar tric. em meia com fio marinho. Cada 2 carr., ir tric. de cada lado, 1 p. branco e, conseqüentemente, 1 p. a menos com fio marinho, até ficarem 22 p. brancos de cada lado. Não se esquecer de cruzar os fios, cada vez que se mudar de cor, para não fazer buraco.

Nesta altura, ir tric. de cada lado, cada 2 carr.: 1 p. marinho e, conseqüentemente, 1 p. a menos com fio branco, e mantendo sempre 22 p. brancos, até terminarem os p. marinho do meio. Continuar tric. cada 2 carr., mais 1 p. marinho de cada lado, até terminarem os p. brancos do meio. **Atenção:** A 57 cm [58] do começo, não se esquecer de iniciar, de cada lado, as cavas. Rem. 2 p. e, cada 2 carr., fazer o mate simples (2 m.; 1 p. sem fazer em m., 1 m., passar o p. sem fazer sobre o tric. e, no fim da carr., quando faltarem 4 p. para terminar a carr., tric. 2 p. juntos em m. e 2 m.) 15 vezes [16] e rem. os p. restantes de uma vez.

**FRENTE** - Como as costas, porém, a 67 cm [68] do começo, rem. os 15 p. do meio. Tric. cada lado separadamente, continuar rem. para o decote, cada 2 carr.: 3 p. (3 v.) e 2 p.

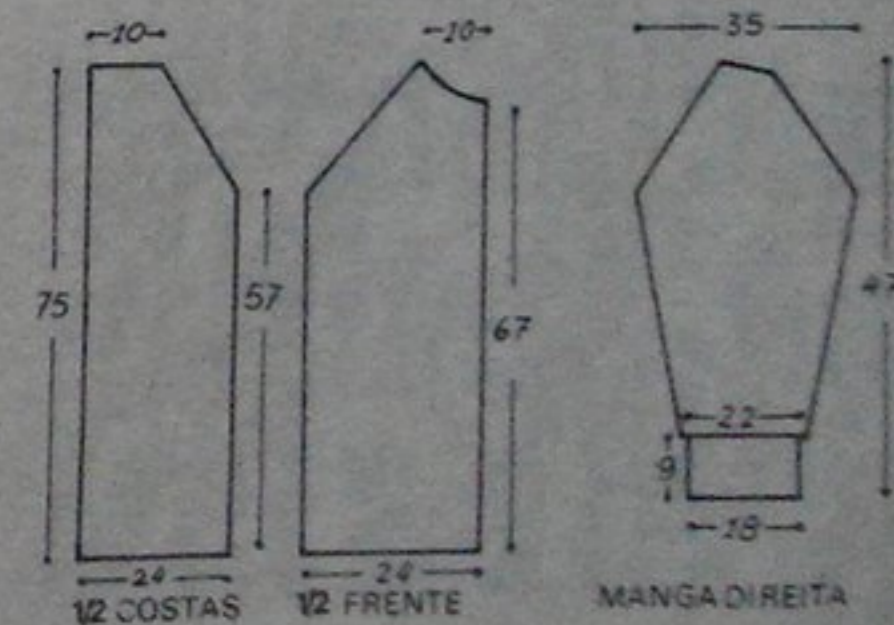

**MANGA DIREITA** - Montar 36 p. [38] com fio branco, nas ag. 5 1/2, e tric. 9 cm em barra 2/2. Passando para as ag. 6, continuar com fio marinho em meia. Ir aum. de cada lado,



cada 5 cm: 1 p. (7 v.). **A 47 cm** do começo, rem. de cada lado para a cava, 2 p., e cada 2 carr. fazer o mate simples (15 v.). Rem. os p. restantes em 3 vezes, a partir da direita. Fazer a outra manga ao contrário.

**GOLA** - Montar 94 p. nas ag. 5 1/2, com fio branco, e tric. em barra durante 15 cm. Continuar em p. meia duplo, durante 2 1/2 cm. Passar um fio nos p. de cada lado do p. duplo.

**MODO DE ARMAR** - Costurar os lados, fechar e montar as mangas. Pregiar a gola, a partir do meio do decote da frente, com pontos invisíveis, no direito e no avesso do decote. Fechar a gola, numa altura de 9 cm, e dobrar como se vê na foto.

## 11 CASACÃO BEGE COM MOTIVOS EM RELEVO

**TAMANHO** - 44. As indicações entre | são para os tamanhos 42 e 46.

**MATERIAL** - 950 g [950] [1.000] de PINGUIN DECOR, ag. para tricô PINGUIN n.º 6, n.º 5 e n.º 4: 8 botões de madeira.

**PONTOS EMPREGADOS** - 1.º PONTO MEIA, 2.º BARRA 2/2 (ver p. de base na pág. 58), 3.º PONTO FANTASIA - 1.ª carr.: \* 2 m., 2 t. \* 2.ª carr. e todas as pares: em tricô. 3.ª carr.: \* 2 t., 2 m. \* 5.ª carr.: recomenciar na 1.ª carr.

**AMOSTRA** - Um quadrado de 10 cm em p. fantasia, nas ag. n.º 6 = 13 p. x 16 carr.



**EXECUÇÃO - FRENTE DIREITA** - Montar 34 p. [32] [36] nas ag. n.º 6 e tric. em barra 2/2. **A 7 cm** do começo, traba-

lhar em p. fantasia. **A 10 cm** do começo, para o bolso, tric. do seguinte modo: 6 p. em p. fantasia, 18 p. em barra 2/2 e 10 p. [8] [12] em p. fantasia. **A 26 cm** [26] [27] do começo, rem. os 18 p., tric. em barra para o bolso e deixar à espera os p. de cada lado. Preparar o forro do bolso: montar separadamente 18 p. nas ag. n.º 6 e tric. durante 16 cm [16] [17] em p. meia. Retomar os p. à espera, intercalar os pontos do forro do bolso, no lugar dos p. rematados. Continuar o trabalho em p. fantasia com todos os p. **A 50 cm** [48] [52] do começo para a cava, rem. à esquerda cada 2 carr. 3 p. (2 v.). Sobram 28 p. [26] [30]. **A 60 cm** [58] [62] do começo, para o decote, rem. à direita, cada 2 carr.: 6 p. e 1 p. (4 v.). Sobram 18 p. [16] [20]. **A 70 cm** [68] [72] do começo, rem. todos os p. de uma vez. Fazer a frente esquerda ao contrário.

**COSTAS** - Montar 50 p. [46] [54] nas ag. n.º 6 e tric. em barra 2/2. **A 7 cm** do começo, trabalhar em p. fantasia. **A 70 cm** [68] [72] do começo, para os ombros, rem. os 18 p. [16] [20] de cada lado; depois os 14 p. restantes de uma vez.

**MANGA** - Montar 42 p. [40] [44] nas ag. n.º 6 e tric. em p. fantasia, aum. de cada lado 2 p. **Obtemos 46 p.** [44] [48]. Dim. de cada lado, cada 16 carr.: 1 p. (4 v.). **Restam 38 p.** [36] [40]. **A 48 cm** [46] [50] do começo, passar para as ag. n.º 5 e tric. em barra 2/2. **A 55 cm** [53] [57] do começo, rem. todos os p. de uma vez.

**REMATE DA FRENTE ESQUERDA** - Levantar 96 p. [94] [98] na borda da frente esquerda, com as ag. n.º 5, tric. 10 carr. em barra 2/2 e rem. Fazer o mesmo remate na frente direita, formando 8 casas. Na 4.ª carr. a partir do começo, tric. 4 carr. nos 5 primeiros p. [5] [7], depois \* 4 carr. nos 12 p. seguintes \* (7 v.) e 4 carr. nos outros p. Retomar o trabalho com todos os p. e tric. 2 carr. Rematar de uma vez.

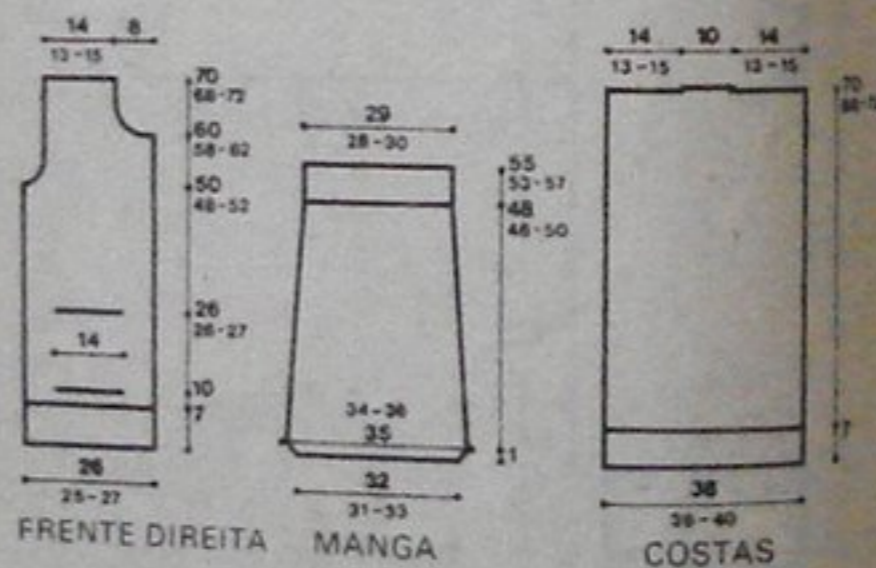

**MODO DE ARMAR** - Costurar os lados e os ombros. Fechar as mangas e montá-las. Costurar o forro dos bolsos. Para a gola, levantar em volta do decote 84 p. [82] [86], tric. em barra 2/2 durante 4 cm, com as ag. n.º 4, durante 4 cm com as ag. n.º 5 e durante 8 cm nas ag. n.º 6, em seguida rem. frouxo todos os p. Pregiar os botões.

## 12 CASACO AZUL PARA TAMANHO GRANDE

**TAMANHO** - 48. As indicações entre | são para os tamanhos 50 e 52.

**MATERIAL** - 500 g [500] [550] de PINGUIN FETICHE, ag. para tricô PINGUIN n.º 4 1/2 e 5: 5 botões de madeira de 18 mm de diâmetro.

**PONTOS EMPREGADOS** - 1.º BARRA 1/1, 2.º PONTO MEIA (ver p. de base na pág. 58), 3.º TIRAS DIAGONAIS: em 10 p. 1.ª carr.: \* 3 t., 2 m., 2 t., 2 m., 1 t. \* 2.ª carr.: \* 1 m., 1 t., 2 m., 2 t., 2 m., 1 t., 1 m. \* 3.ª carr.: \* 1 t., 2 m., 2 t., 2 m., 3 t. \* 4.ª carr.: \* 2 m., 2 t. (2 v.), 2 m. \* Recomeçar na 1.ª carr.

**AMOSTRA** - Um quadrado de 10 cm, nas ag. n.º 5 = 22 p. x 30 carr.

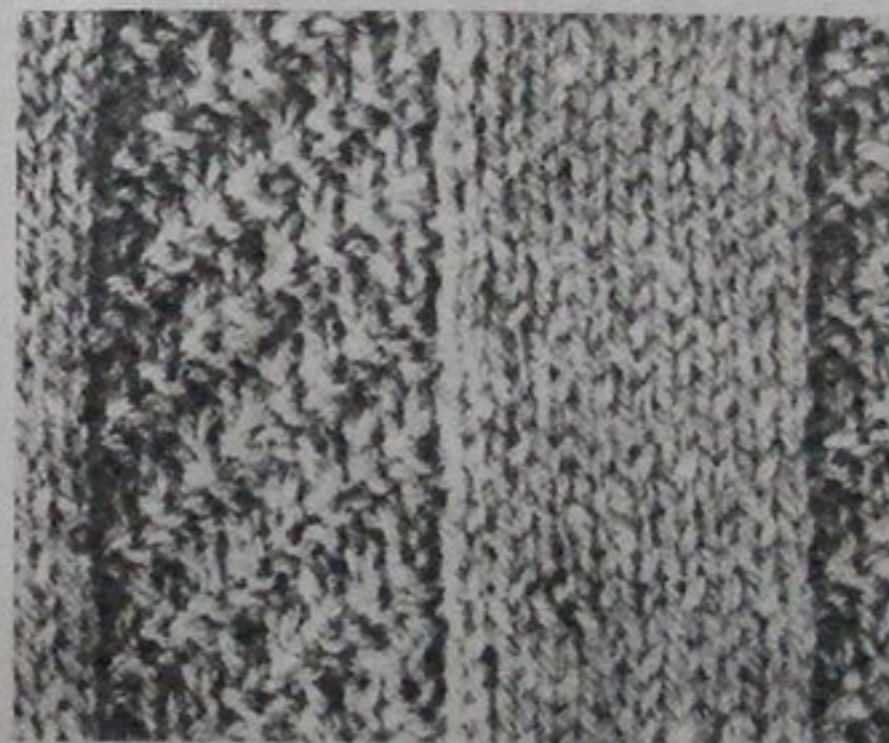

**EXECUÇÃO - FRENTE DIREITA** - Montar 61 p. [64] [67], nas ag. n.º 4 1/2 e tric. em barra 1/1. **A 4 cm** do começo, passar para as ag. n.º 5 e repartir 3 dim. Sobram 58 p. [61] [64]. Trabalhar em tiras, começando com 4 m. [5] [6]: \* 10 p. em diagonal, 9 meia \*, e assim por diante. **A 19 cm** do começo, pôr 27 p. à espera a 24 p. [25] [26] da borda direita. Para o bolso montar 31 p. separadamente, nas ag. n.º 5, e trabalhar em p. meia durante 15 cm; repartir 4 dim. na última carr. Colocar estes 27 p. no lugar dos p. à espera. Continuar com as várias tiras. **A 20 cm** e **a 24 cm** do começo, dim. 1 p. do lado esquerdo. Sobram 56 p. [59] [62]. **A 47 cm** [48] [49] do começo, para a cava, dim. cada 2 carr.: 4 p.; 3 p.; 2 p.; 1 p. (3 v.) [4 v.] [5 v.]. Ao mesmo tempo para o decote, dim. à direita cada 4 carr.: 1 p. (8 v.)

[9 v.] [10 v.]; depois cada 6 carr. (6 v.). **A 68 cm** [69] [71] do começo, para o ombro, rem. 8 p. (3 v.) e 6 p. [7] [8]. Fazer a frente esquerda ao contrário.

**COSTAS** - Montar 121 p. [125] [129] nas ag. n.º 4 1/2 e tric. em barra 1/1. **A 4 cm** do começo, passar para as ag. n.º 5 e repartir 8 dim. Sobram 113 p. [117] [121]. Trabalhar em tiras do seguinte modo: 4 m. [6] [8], \* 10 p. em diagonal, 9 p. em meia \* (5 v.); 10 p. em diagonal e 4 m. [6] [8]. **A 20 cm** e **a 24 cm** do começo, dim. 1 p. de cada lado. Sobram 109 p. [113] [117]. **A 47 cm** [48] [49] do começo, para as cavas, dim. de cada lado, cada 2 carr.: 3 p.; 2 p.; 1 p. (5 v.) [6 v.] [7 v.]. Sobram 89 p. [91] [93]. **A 67 cm** [68] [70] do começo, para o decote, rem. os 15 p. do meio e continuar cada lado separadamente, nos 37 p. [38] [39] restantes rem. para o decote, cada 2 carr.: 3 p.; 2 p. (2 v.). Ao mesmo tempo, para o ombro, rem. 8 p. (3 v.) e 6 p. [7] [8].

**MANGAS** - Montar 61 p. [65] [69] nas ag. n.º 4 1/2 e tric. em barra 1/1. **A 4 cm** do começo, aum. 1 p. e passar para as ag. n.º 5. Tric. em tiras diagonais, começando com 7 m. [9] [11] \* 10 p. em diagonal, 9 p. em meia \*, e assim por diante. Aum. de cada lado, cada 3 cm: 1 p. (12 v.). **Obtemos 86 p.** [90] [94]. **A 43 cm** [44] [45] do começo, dim. de cada lado, cada 2 carr.: 2 p. (2 v.); 1 p. (15 v.); 2 p. (5 v.) [6 v.] [7 v.] e os 28 p. restantes de uma vez.

**REMATE DE ABOTOAMENTO** - É executado em 3 pedaços. Para o lado esquerdo, montar 180 p. nas ag. n.º 4 1/2, trabalhar em barra 1/1 durante 4 cm e rem. Para o lado direito, montar 180 p. nas ag. n.º 4 1/2 e trabalhar em barra 1/1. Na 6.ª carr., formar 5 casas do seguinte modo: tric. 3 p.; \* rem. 3 p.; tric. 24 p. \* (4 v.); rem. 3 p. Na carr. seguinte montar novamente os p. rem. **A 4 cm** do começo, rem.

**REMATE DAS COSTAS** - Montar 39 p. nas ag. n.º 4 1/2 e tric. em barra 1/1. **A 4 cm** do começo, rem.

**REMATES DOS BOLSOS** - Retomar os 27 p. deixados à espera para o bolso, com as ag. 4 1/2, distribuir 6 aum. na 1.ª carr. em barra durante 7 carr. Rem. acompanhando o p.

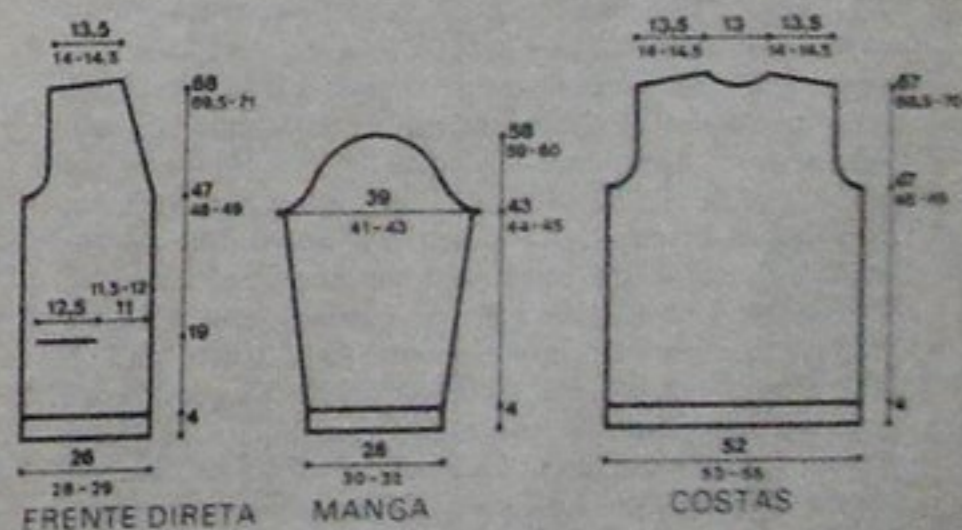

**MODO DE ARMAR** - Costurar os lados e os ombros. Fechar as mangas e montá-las. Costurar os forros dos bolsos. Unir os remates e montá-los. Pregiar os botões.



# 13 CASACO AMPLO COM DESENHOS JACQUARD

**TAMANHO** - 44. As indicações entre [ ] são para os tamanhos 42 e 46.

**MATERIAL** - 1.050 g [950] [1.050] de 5 PINGUINS SPORT dos quais 500 g [450] [550] cereja, 500 g [450] [550] bordô; 50 g azul-petróleo; ag. para tricô PINGUIN n.º 5 e 5 1/2; 5 botões.

**PONTOS EMPREGADOS** - 1.º PONTO TRICÔ, 2.º PONTO MEIA (ver p. de base na pág. 58).

**AMOSTRA** - Um quadrado de 10 cm em p. tricô, nas ag. n.º 5 1/2 = 17 p. x 32 carr.

## NOSSO CONSELHO

Quando trabalhar o jacquard, tomar o cuidado de cruzar os fios nas mudanças de cores para evitar uma demarcação ou um furinho.

**EXECUÇÃO - FRENTE DIREITA** - Montar 49 p. [47] [51] com o fio bordô, nas ag. n.º 5 1/2 e tric. 12 carr. em p. tricô. Deixar 8 p. à espera à direita para o remate e continuar nos 41 p. [39] [43] da esquerda, em p. meia jacquard, seguindo o gráfico n.º I. Depois de 2 carr. cereja que terminam este gráfico, continuar em p. tricô fazendo: 4 carr. bordô; 4 carr. petróleo; 32 carr. [30] [34] cereja; 4 carr. bordô; 4 carr. cereja; 10 carr. em p. meia jacquard, seguindo o gráfico n.º II; 4 carr. em p. tricô cereja; 10 carr. em p. meia jacquard, repetindo o mesmo desenho mas virando o gráfico para que as pontas fiquem dirigidas para baixo e colocando os motivos uns acima dos outros. Continuar em p. tricô: 4 carr. cereja; 4 carr. bordô; 32 carr. [30] [34] cereja; rem. a 48 cm [47] [49] do começo, para a cava: 3 p. Sobram 38 p. [36] [40]. Continuar 4 carr. petróleo; 4 carr. cereja; 32 carr. [30] [34] bordô; 4 carr. cereja e 4 carr. petróleo; rem. a 64 cm [62] [66] do começo para o decote, cada 2 carr.: 5 p., 2 p. (3 v.), 1 p. (2 v.); rem. os 25 p. [23] [27] restantes de uma vez, depois das 4 últimas carr. petróleo. Retomar os 8 p. do remate e tric. em p. tricô bordô. A 5 cm do começo, para a 1.ª casa, rem. 3 p., a 3 p. da borda direita e montá-los novamente na carr. seguinte; fazer mais 4 casas com um intervalo de 14 cm [13 1/2] [14 1/2]. Rem. a 79 cm [77] [81] do começo. Fazer a frente esquerda ao contrário, sem casas.

**COSTAS** - Montar 85 p. [81] [89] com o fio bordô, nas ag. n.º 5 1/2 e tric. formando as mesmas listras que na frente. A 48 cm [47] [49] do começo, para as cavas, rem. 3 p. de cada lado. Sobram 79 p. [75] [83]; rematá-los de uma vez, depois das 4 últimas carr. petróleo.

**MANGAS** - Montar 71 p. [67] [75] com o fio bordô, nas ag. n.º 5 1/2 e tric. formando as mesmas listras que na frente. Depois da 2.ª tira de 10 carr. em p. meio jacquard, tric. te. Depois da 2.ª tira de 10 carr. em p. meio jacquard, tric. em p. tricô: 4 carr. cereja; 4 carr. bordô e continuar com o fio cereja. A 54 cm [53] [55] do começo, rem. de uma vez.

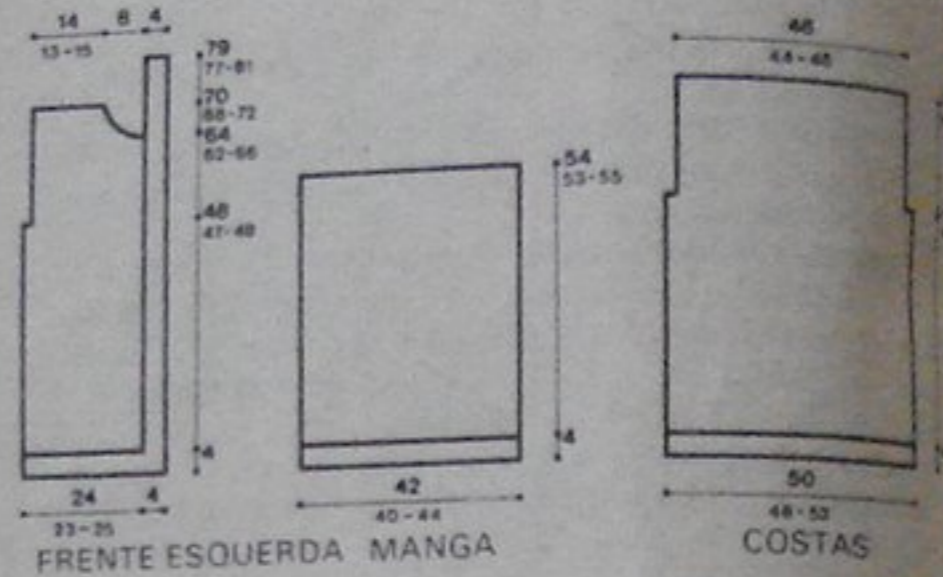

**GOLA** - Montar 75 p. com o fio cereja, nas ag. n.º 5 e tric. em p. tricô durante 8 carr. Passar para as ag. n.º 5 1/2 e a 15 cm do começo rem.

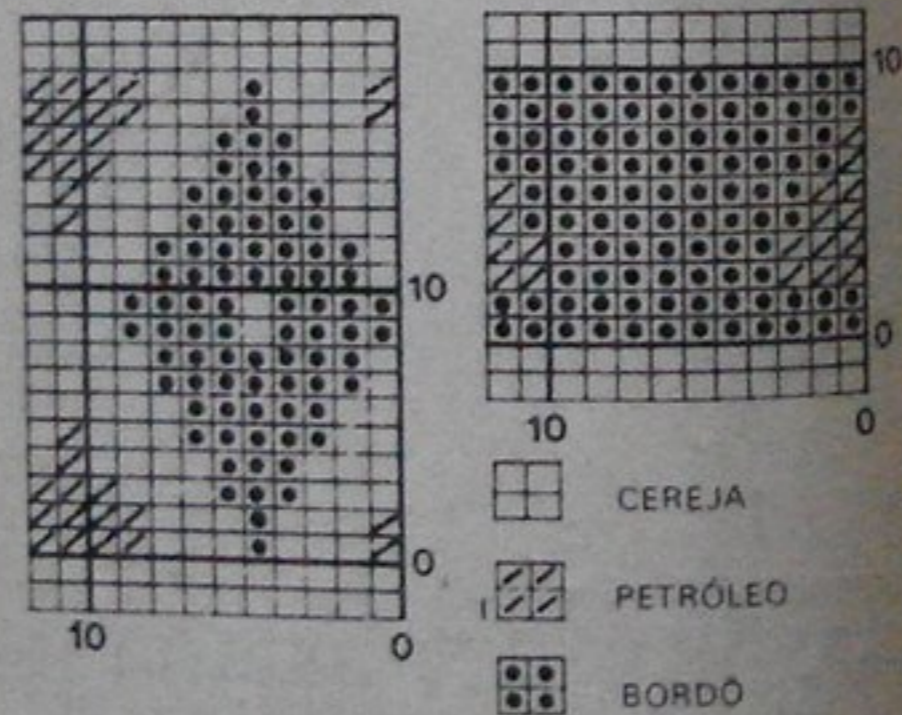

**MODO DE ARMAR** - Costurar os lados e os ombros. Fechar as mangas, deixando na parte superior uma abertura de 2 cm. Montar as mangas costurando as bordas desta abertura aos p. rematados na cava. Fixar a gola ao decote. Costurar os remates até a parte de cima da gola. Pregiar os botões.

# 14 CASACO AZUL SEM GOLA E CINTO AMARRADO

**TAMANHO** - 44. As indicações entre [ ] são para os tamanhos 42 e 46.

**MATERIAL** - 800 g [800] [850] de 5 PINGUINS SPORT; ag. para tricô PINGUIN n.º 4 1/2 e 5; 7 botões; 70 cm de gorgorão.

**PONTOS EMPREGADOS** - 1.º PONTO MEIA (ver p. de base na pág. 58), 2.º PONTO MEIA TORCIDO - 1.ª carr.: em meia, introduzindo a ag. no fio de trás dos p. 2.ª carr.: em tricô, 3.º BARRA 3/2 - 1.ª carr.: \* 3 m., 2 t. \* 2.ª carr.: tric. acompanhando o p.

**AMOSTRA** - Um quadrado de 10 cm em p. meia torcido, nas ag. n.º 5 = 16 p. x 23 carr.



**EXECUÇÃO - FRENTE ESQUERDA** - Montar 40 p. [37] [43] nas ag. n.º 4 1/2 e tric. em barra 3/2. A 7 cm do começo, passar para as ag. n.º 5 e continuar reto em p. meia torcido. A 49 cm [47] [51] do começo, formar o bolso: tric. 13 p. [10] [16] e deixá-los à espera. Tric. em barra 3/2 nos 17 p. seguintes, começando com 2 t.; trabalhar durante 4 cm e rem. estes 17 p. Para o forro do bolso, montar separadamente 17 p. nas ag. n.º 5 e tric. em p. meia, durante 6 cm. Retomar os p. à espera, intercalar os p. do forro no lugar dos p. rematados. Continuar em p. meia torcido, com todas os p. A 50 cm [48] [52] do começo, para a cava, rem. 4 p. à direita. Sobram 36 p. [33] [39]. A 60 cm [57] [63] do começo, para o decote, rem. à esquerda, cada 2 carr.: 8 p. [7] [9]; 2 p. e 1 p. (4 v.). A 64 cm [61] [67] do começo, tric. em barra 3/2. A 71 cm [68] [74] do começo, rem. os 22 p. [20] [24] restantes de uma vez. Fazer a frente direita ao contrário, sem formar o bolso.

**COSTAS** - Montar 75 p. [72] [78] nas ag. n.º 4 1/2 e tric. em barra 3/2. A 7 cm do começo, passar para as ag. n.º 5 e continuar reto em p. meia torcido. A 50 cm [48] [52] do começo, para as cavas, rem. 4 p. de cada lado. Sobram

67 p. [64] [70]. A 68 cm [66] [72] do começo, para o decote, rem. os 11 p. [10] [12] do meio e continuar cada lado separadamente, rem. para o decote, cada 2 carr.: 3 p. (2 v.). A 71 cm [68] [74] do começo, rem. os 22 p. [21] [23].

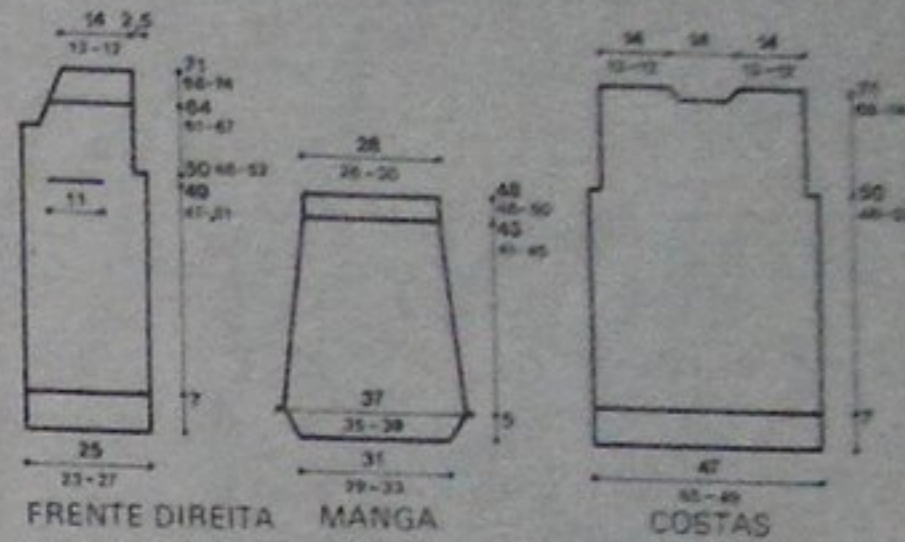

**MANGAS** - Começar pela parte superior. Montar 50 p. [47] [53] nas ag. n.º 5 e tric. em p. meia torcido, aum. de cada lado, cada 2 carr.: 3 p. e 2 p. Obtemos 60 p. [57] [63], em seguida dim. de cada lado, cada 14 carr.: 1 p. (5 v.) Sobram 50 p. [47] [53]. A 43 cm [41] [45] do começo, passar para as ag. n.º 4 1/2 e tric. em barra 3/2, repartindo 5 dim. durante a 1.ª carr. A 48 cm [46] [50] do começo, rem. os 45 p. [42] [48] restantes de uma vez.

**MODO DE ARMAR** - Costurar os lados e os ombros. Fechar as mangas e montá-las. Para o decote, levantar, nas ag. n.º 4 1/2, 32 p. [30] [34] em cada frente e 33 p. [32] [34] nas costas. Nos 97 p. [92] [102] obtidos, tric. 5 cm em barra 3/2 começando no direito do trabalho, com 2 t. Na penúltima carr. repartir 20 dim. [19] [21] do seguinte modo: tric. juntos os 2 t. de cada barra tricô. Na carr. seguinte, rem. os 77 p. [73] [81] restantes. Para os remates, levantar nas ag. n.º 4 1/2; 127 p. [122] [132] na borda de cada frente; trabalhar em barra 3/2 começando no direito do trabalho com 2 t.; tric. 5 cm e rem. Costurar abaixo do remate em barra da frente direita, o gorgorão e casear 7 casas de 18 mm de largura, sendo que a 1.ª deverá ser a 3 cm do começo e as outras com um intervalo de 9 cm. Pregiar os botões e costurar o forro do bolso.

**CINTO** - Montar 232 p. nas ag. n.º 4 1/2 e tric. em barra 3/2. A 5 cm do começo, rem. todos os p.

# 15 CASACÃO DE LISTRAS LARGAS E FINAS

**TAMANHO** - 44. As indicações entre [ ] são para os tamanhos 42 e 46.



**MATERIAL** - 1.000 g [950] [1050] de PINGUIN PARATAPET, dos quais 300 g [250] [350] fúcsia; 200 g ouro; 100 g marinho; 150 g turquesa-claro; 150 g rosa-antigo; 100 g lilás; ag. para tricô PINGUIN n.º 6 e 7; 6 botões.

**PONTOS EMPREGADOS** - 1.º PONTO MEIA (ver p. de base na pág. 59); 2.º PONTO DE LADRILHOS - 1.º carr.: \* 2 m, 2 t \* 2.º carr. e todas as pares: tric. acompanhando o p. 3.º carr.: \* 2 L, 2 m \*; repetir sempre estas 4 carr. AMOSTRA - Um quadrado de 10 cm, nas ag. n.º 7 = 14 p. x 19 carr.



**BOLSOS** - Montar, para cada um, 24 p. [23] [25] com o fio ouro, nas ag. n.º 7, e tric. em p. meia; 12 carr. ouro; 14 carr. marinho; 4 carr. rosa-antigo; 8 carr. lilás, em p. de ladrilhos e rem.

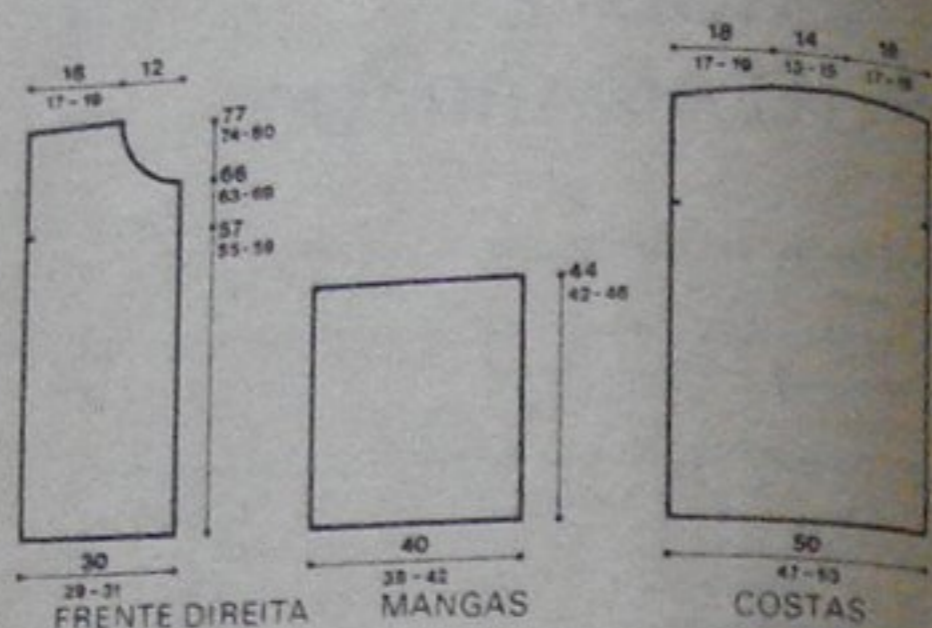

**MODO DE ARMAR** - Fazer as costuras dos lados numa altura de 57 cm [55] [59]; fechar os ombros. Fixar os remates na borda de cada frente. Fechar as mangas e montá-las. Para a gola, levantar 76 p. [72] [80] com o fio fúcsia, nas ag. n.º 7, deixando livres 2 cm de cada lado. Tric. em barra 1/1 durante 20 cm [19] [21] e rem. frouxo. Colocar os bolsos em cada frente, fazendo coincidir as listras. Pregos os botões.

## 16 MANTÔ MESCLADO COM LISTRAS VERTICAIS

**TAMANHO** - 44.

**MATERIAL** - 1.200 g de PINGUIN DECOR havaiana; PINGUIN 2000; 400 g bege; 400 g azul-médio; ag. de crochê PINGUIN n.º 7.

**PONTOS EMPREGADOS** - 1.º PONTO BAIXO (p.b.); 2.º CORRENTINHA (corr.) (ver p. de base na pág. 58); 3.º LUS TRAS: são feitas alternando: \* 2 carr. mescla (com 1 fio bege junto com 1 fio azul-médio); 2 carr. havaiana \*.

**AMOSTRA** - Um quadrado de 10 cm = 7 p. 1/2 x 8 carr. Este modelo é executado no sentido da altura.

**EXECUÇÃO - COSTAS** - Fazer uma corr. de 71 p. com o fio duplo (mescla) e trabalhar reto em p. baixo listrado. Fazer 46 carr., terminando com 2 carr. mescla. Depois deixar 17 p. (para as cavas) e fazer de cada lado, nos 54 p. restantes, 1 carr. em p.b.

**FRENTE ESQUERDA** - Começar pelo meio da frente, fazer uma corr. de 71 p. com o fio duplo (mescla) e trabalhar como nas costas, em p. baixo listrado. Fazer 22 carr., depois deixar os 17 p. da esquerda para a cava, fazer 1 carr.

nos 54 p. da direita e rem. Fazer a frente direita ao contrário.

**MANGAS** - Fazer uma corr. de 34 p. com o fio havaiana, trabalhar reto em p. baixo listrado, durante 34 carr. e rem.

### NOSSO CONSELHO

Para evitar que os p. da corretinha de montagem repuxem as bordas das costuras dos lados deste casaco, é preciso fazê-la bem frouxa ou usar uma agulha com número superior àquela usada para o trabalho.

**GOLA** - Fazer uma corr. de 10 p. com o fio duplo (mescla), trabalhar em p. baixo listrado durante 34 carr. e rem.

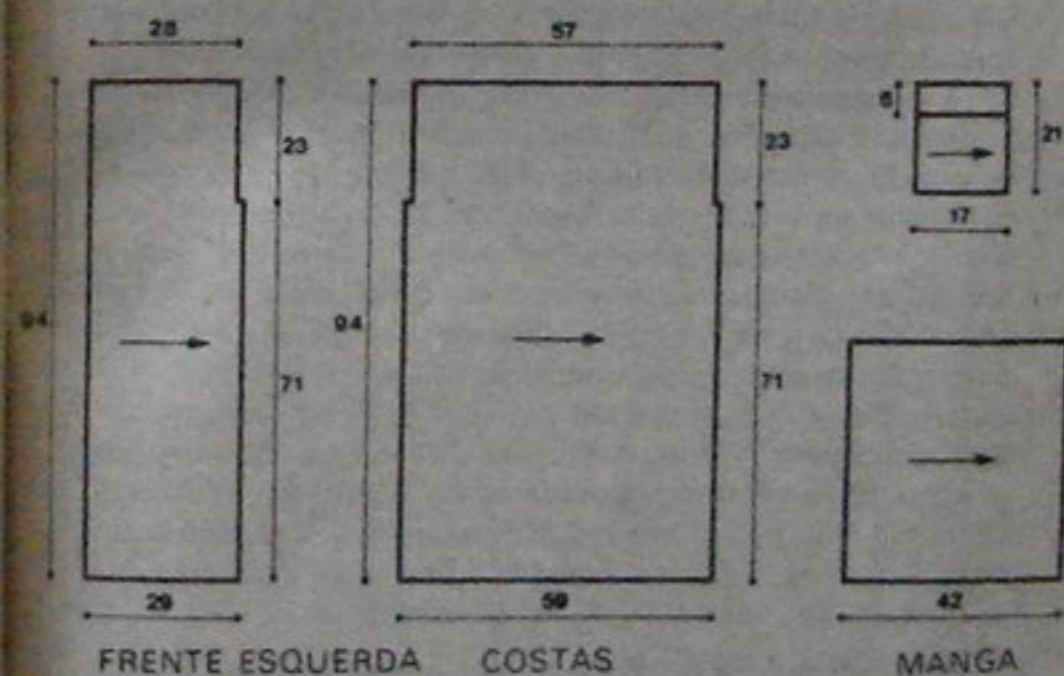

**BOLSOS** - Fazer uma corr. de 16 p. com o fio havaiana, trabalhar em p. baixo listrado durante 14 carr. e rem. Fazer

de um lado da borda, 13 p.b. com o fio havaiana, trabalhar 5 carr. em p.b. para a dobra e rem.

**MODO DE ARMAR** - Unir os ombros e os lados com 1 carr. em p.b., usando o fio havaiana. Fixar a gola em volta do decote com p. invisíveis. Debruçar a volta toda do casaco com o fio havaiana, do seguinte modo: fazer na parte inferior do casaco 4 carr. em p.b.; nas frentes e na gola, fazer 3 carr., nos cantos fazer 2 p.b. em 1 p.b.; em seguida, fazer 7 carr. na parte inferior de cada manga. Fechar as mangas e montá-las. Pregos os bolsos a 28 cm da parte inferior e a 6 cm da borda das frentes.

## 17 MANTÔ FERRUGEM COM MOTIVOS DE CORDAS

**TAMANHO** - 44. As indicações entre | | são para os tamanhos 42 e 46.

**MATERIAL** - 1.250 g [1250] [1300] de 5 PINGUINS SPORT tijolo; ag. para tricô PINGUIN n.º 4 e 5; 6 botões.

**PONTOS EMPREGADOS** - 1.º PONTO MEIA, 2.º BARRA 1/1 (ver p. de base na pág. 58); 3.º CORDA FANTASIA - 1.º carr.: \* 4 t., 3 m., 2 t., 3 m., 4 t. \* 2.º carr. e todas as pares: tric. acompanhando o p. 3.º, 5.º, 7.º e 9.º carr.; como a 1.º carr. 11.º carr.: \* 4 t., pôr 3 p. numa ag. auxiliar colocada na frente do trabalho, tric. 1 t., depois os 3 p. da ag. auxiliar em meia; pôr 1 p. numa ag. auxiliar colocada atrás do trabalho, tric. 3 m., depois o p. da ag. auxiliar em tricô, 4 t. \* 13.º carr.: \* 5 t., pôr 3 p. numa ag. auxiliar colocada na frente do trabalho, tric. os 3 p. seguintes em meia; depois os 3 p. da ag. auxiliar também em meia e 5 t. \* 15.º carr.: \* 4 t., pôr 1 p. numa ag. auxiliar colocada atrás do trabalho, tric. os 3 p. seguintes em meia; depois o p. da ag. auxiliar em tricô; pôr 3 p. numa ag. auxiliar colocada na frente do trabalho, tric. 1 t., depois os 3 p. da ag. auxiliar em meia; 4 t. \* Da 17.º à 33.º carr.: como a 1.º carr. 35.º carr.: recomeçar na 11.º carr.

**AMOSTRA** - Um quadrado de 10 cm em p. de cordas, nas ag. n.º 5 = 19 p. x 22 carr.

**EXECUÇÃO - FRENTE DIREITA** - Montar 52 p. [50] [54] nas ag. n.º 5 e tric. em barra 1/1. A 6 cm do começo, tric. em cordas, começando a carr. com 6 t. [5] [7] (em vez de 4). A 47 cm [45] [49] do começo, para o remate do bolso, pôr à espera os 6 p. [5] [7] de cada lado. Nos 40 p. do meio, tric. em barra 1/1 durante 4 cm e rem. Para o forro do bolso, montar 40 p. nas ag. n.º 5 e tric. em p. meia durante 16 cm. Colocar os p. do forro do bolso no lugar dos p. rematados, retomar os p. à espera de cada lado e continuar em p. de cordas. A 72 cm [70] [74] do começo, para a cava, rem. 2 p. à esquerda. Sobram 50 p. [48] [52]. A 82 cm [79] [85] do começo, para o decote, rem. à direita, cada 2 carr.: 2 p. (4 v.) e 1 p. (1 v.) [0 v.] [2 v.]. Sobram 41 p. [40] [42]. A 92 cm [89] [95] do começo, rem. todos os p. Fazer a frente esquerda ao contrário.



**COSTAS** - Montar 112 p. [110] [114] nas ag. n.º 5 e tric. em barra 1/1. A 6 cm do começo, tric. em p. de cordas, começando a carr. com 4 t. [3] [5] (em vez de 4). A 90 cm [88] [92] do começo, rem. de cada lado, cada 2 carr.: 41 p. [40] [42], depois os 30 p. do meio de uma vez.

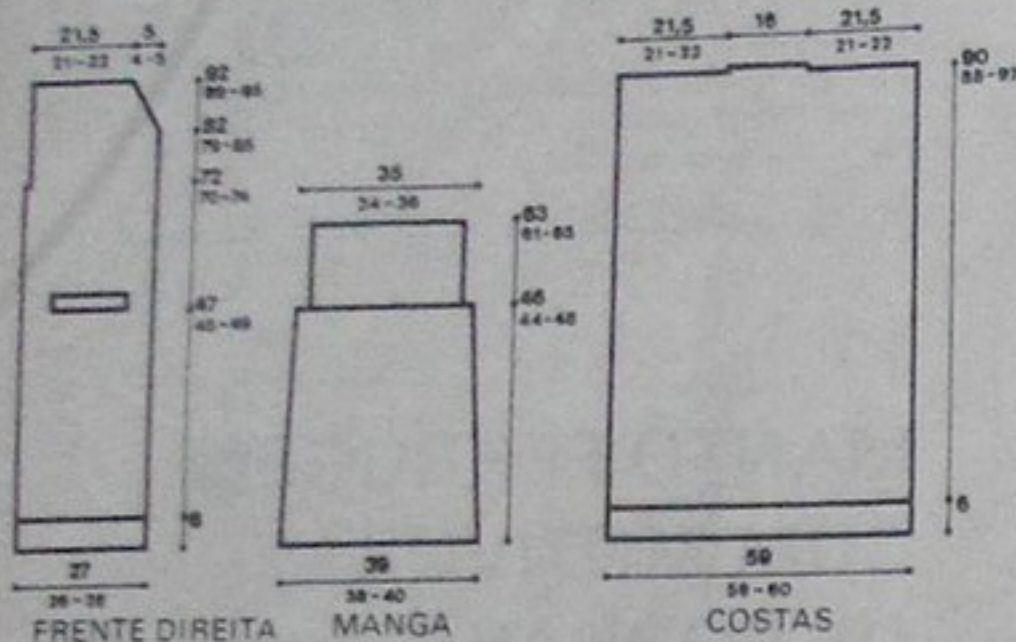

**MANGAS** - Montar 74 p. [72] [76] nas ag. n.º 5 e trabalhar em p. de cordas, tric. de cada lado 9 t. [8] [10] e começando na 7.ª carr. da receita do ponto. Ao mesmo tempo, dim. de cada lado, cada 10 cm: 1 p. (4 v.). Sobram 66 p. [64] [68]. A 46 cm [44] [48] do começo, tric. em barra 1/1. A 63 cm [61] [65] do começo, rem.

**REMATES** - Levantar 140 p. [133] [147] na borda da frente direita, com as ag. n.º 4, e tric. em barra 1/1. Na 4.ª carr. formar 6 casas do seguinte modo: partindo da parte inferior da frente, tric. 4 carr. em 20 p. [19] [21] (7 v.). Recomeçar a trabalhar com todos os p. Na 12.ª carr., rem. Fazer o remate esquerdo igual, mas sem as casas.

**MODO DE ARMAR** - Costurar os ombros e os lados. Para a gola, com as ag. n.º 4, levantar em volta do decote 100 p. [94] [106] e tric. em barra 1/1 durante 7 cm, depois passar para as ag. n.º 5. A 15 cm do começo, rem. todos os p. de uma vez. Fechar as mangas e montá-las: virar a parte em barra para cima. Costurar o forro e os remates dos bolsos. Pregiar os botões.

## 18 a 20 UMA BLUSA E TRÊS VERSÕES COM UM MOLDE SÓ

### 18 - MOTIVOS FURADINHOS

**TAMANHO** - 44. As indicações entre | são para os tamanhos 42 e 46.

**MATERIAL** - 400 g [400] [440] de PINGUIN FETICHE, ag. para tricô PINGUIN n.º 3 1/2 e 4.

**PONTOS EMPREGADOS** - 1.º BARRA 2/2 (ver p. de base na pág. 58). 2.º AVESSO DO PONTO MEIA: \* 1 carr. tricô, 1 carr. meia\*. 3.º PONTO FURADINHO: 1.ª carr.: em meia, 2.ª carr. e todas as pares: em tricô. 3.ª carr.: \* 5 m., 1 lac., 1 mate simples (tirar 1 p. sem fazer, tric. 1 m., rem. o p. sem fazer sobre o tric.) 4 m.\*. 5.ª carr.: \* 3 m., 2 p. juntos e m. m., 1 lac., 1 m., 1 lac., 1 mate simples, 3 m.\*. 7.ª carr.: \* 2 m., 2 p. juntos, 1 lac., 3 m., 1 lac., 1 mate simples, 2 m.\*. 9.ª carr.: \* 1 m., 2 p. juntos, 1 lac., 5 m., 1 lac., 1 mate simples, 1 m.\*. 11.ª carr.: recomeçar na 1.ª carr.

**AMOSTRA** - Um quadrado de 10 cm em avesso do ponto meia, nas ag. n.º 4 = 20 p. x 28 carr.



**EXECUÇÃO** - É feito numa só peça. Montar 94 p. [90] [98] nas ag. n.º 3 1/2. Tric. 6 cm [5] [7] em barra 2/2, começando com 2 t. [2 m.] [2 m.]. Passar para as ag. n.º 4 e continuar do seguinte modo: 30 p. [28] [32] em avesso do p. meia; tirar 1 p. sem fazer, pegando-o em meia; 32 p. em ponto furadinho; 1 p. sem fazer pegando-o em meia e 30 p. [28] [32] em avesso do p. meia. Até o decote, os p. sem fazer, só serão tric. em tricô, no avesso do trabalho, para as bordas do ponto furadinho. Na 3.ª carr. deste ponto, não fazer o último mate simples, para aum. 1 p. e ter 33 p. em ponto furadinho. A 30 cm [29] [31] do começo, para as mangas, acrescentar de cada lado 26 p. [24] [28]. Obtemos 147 p. [139] [155]. A 39 cm [38] [40] do começo, 4 carr. após a 9.ª fileira de motivos, tric. 6 carr. nos 34 p. do meio em barra 2/2. Tric. no meio 2 p. juntos, para ter 34 p. acima do ponto furadinho, com os p. sem fazer; em seguida rem. os 26 p. do meio para o decote. Continuar cada lado separadamente, formando do lado do decote, uma borda de 2 p. em p. tricô, depois dos 2 m. que ficaram de cada lado do ponto furadinho. A 55 cm [53] [57] do começo, reunir os 2 lados acrescentando 26 p. entre eles. Tric. 5 carr. trabalhando nos 34 p. do meio em barra 2/2; depois continuar as costas toda em avesso do p. meia. A 70 cm [67] [73] do começo, rem. de cada lado 26 p. [24] [28] para o fim das mangas e continuar nos 94 p. [90] [98] restantes. Deixar à espera a 94 cm [91] [97] do começo, depois de repartir 4 dim. durante a última carr. Sobram 90 p. [86] [94]. Montar separadamente 90 p. [86] [94] nas ag. n.º 3 1/2; tric. 6 cm [5] [7] em barra 2/2, começando com 2 t. [2 m.] [2 m.] e reunir estes p., um por um, aos p. à espera nas costas, com um "grafting".

**MODO DE ARMAR** - Para formar as mangas balão, com as ag. n.º 3 1/2, levantar 56 p. [52] [60] na parte inferior de cada manga; tric. 9 carr. em barra 2/2 e rem. Costurar os lados e debaixo das mangas.

### 19 - MOTIVOS DE ALVEOLOS

**TAMANHO** - 44. As indicações entre | são para os tamanhos 42 e 46.

**MATERIAL** - 350 g [300] [350] de PINGUIN WEEK-END; ag. para tricô PINGUIN n.º 4 e 4 1/2.

**PONTOS EMPREGADOS** - 1.º BARRA 2/2 (ver p. de base na pág. 58). 2.º AVESSO DO PONTO MEIA: \* 1 carr. tricô, 1 carr. meia\*. 3.º PONTO FANTASIA: 1.ª carr.: \* 4 t., 2 m.\*; 4 t. 2.ª carr. e todas as pares: tric. acompanhando o p. 3.ª carr.: 2 t.; \* cruzar 3 p. à direita (pôr 2 p. na ag. auxiliar, colocada atrás, tric. 1 m.); depois os 2 p. da ag. auxiliar em t.); cruzar 3 p. à esquerda (pôr 1 p. na ag. auxiliar colocada na frente, tric. 2 t. depois o p. da ag. auxiliar em m.); 2 t. 5.ª carr.: tric. acompanhando o p. 7.ª carr.: 2 t.; \* cruzar 3 p. à esquerda, cruzar 3 p. à direita\*; 2 t. 9.ª carr.: tric. acompanhando o p. 11.ª carr.: recomeçar na 3.ª carr.

**AMOSTRA** - Um quadrado de 10 cm em avesso do ponto meia, nas ag. n.º 3 1/2 = 22 p. x 32 carr.

#### NOSSO CONSELHO

Para costurar o remate das mangas, pode-se substituir o "grafting", por uma costura invisível.

**EXECUÇÃO** - É executado numa só peça. Montar 102 p. [98] [106] nas ag. n.º 4 e tric. 6 cm [5] [7] em barra 2/2, começando por 2 t. [2 m.] [2 m.]. Passar para as ag. n.º 4 1/2 e continuar do seguinte modo: 32 p. [30]

[34] em avesso do p. meia, repartindo 2 aum. nos 30 primeiros p. [28] [32]; 2 m. para continuar uma barra em meia; 46 p. em ponto fantasia nos 38 p. seguintes, tric. a 1.ª carr. do seguinte modo: \* 4 t.; tric. duas vezes cada um dos 2 t. da barra; 2 m.; 4 t.; tric. duas vezes cada um dos 2 t. da barra; 2 m.; 1 t.; 2 p. juntos em t.; 2 p. juntos em t.; 1 t.; 2 m. \* (2 v.); 4 t. tric. duas vezes cada um dos 2 t.; 2 m.; 4 t., tric. duas vezes cada um dos 2 t. Continuar uma barra de 2 m., depois 32 p. [30] [34] em avesso do p. meia, repartindo 2 aum. Obtemos 114 p. [110] [118]. A 30 cm [29] [31] do começo para as mangas, acrescentar de cada lado 30 p. [28] [32] a tricotá-las em avesso do p. meia. Obtemos 174 p. [166] [182]. A 40 cm [39] [41] do começo, numa 3.ª carr. do p. fantasia, tric. do seguinte modo nos 46 p. do meio, para começar a barra 2/2, cruzando os p. do p. fantasia: 2 t.; cruzar 3 p. à direita, tric. os 2 t. da ag. auxiliar juntos em meia; cruzar 3 p. à esquerda; \*cruzar 3 p. à direita, tric. os 2 t. da ag. auxiliar juntos em tricô; cruzar 3 p. à esquerda, tric. os 2 t. juntos em tricô\* (2 v.); cruzar 3 p. à direita, tric. nos 2 t.; 2 t. no 1.º t. e 1 m. no 2.º t.; cruzar 3 p. à esquerda tric. nos 2 t.; 1 m. no 1.º t.; 2 t. no 2.º t.; repetir de \* até \* (2 v.); cruzar 3 p. à direita; cruzar 3 p. à esquerda, tric. os 2 t. juntos em meia; 2 t. e continuar a carr. Dos 46 p. fantasia, restam 38 p. Fazer mais 5 carr. nos 166 p. [158] [174] restantes; tric. os 38 p. do meio, entre as barras em meia, em barra 2/2; depois rem. para o decote os 34 p. do meio. Continuar cada ombro separadamente, nos 66 p. [62] [70] restantes de cada lado, formando para o decote uma borda de 2 p. em p. tricô, depois dos 2 p. da barra em meia. A 55 cm [53] [57] do começo, reunir os 2 lados, acrescentando 34 p. entre eles. Obtemos 166 p. [158] [174]; tric. 5 carr. nos 38 p. do meio, em barra 2/2; depois continuar as costas toda em avesso do p. meia. A 70 cm [67] [73] do começo, rem. de cada lado 30 p. [28] [32] para terminar as mangas e continuar nos 106 p. [102] [110] restantes. Deixar à espera

a 94 cm [91] [97] do começo, depois de repartir 8 dim. durante a última carr. Sobram 98 p. [94] [102]. Montar separadamente 98 p. [94] [102] nas ag. n.º 4, tric. 6 cm [5] [7] em barra 2/2, começando com 2 t. [2 m.] [2 m.] e reunir estes p. um por um, aos p. à espera das costas com um "grafting".

**REMATE DAS MANGAS** - Montar 92 p. [88] [96] nas ag. n.º 4, tric. 3 cm em barra 2/2 e reunir estes p. à borda da parte inferior das mangas com um "grafting".

**MODO DE ARMAR** - Costurar os lados e mangas.

### 20 - MOTIVOS DE LOSANGOS

**TAMANHO** - 44. As indicações entre | são para os tamanhos 42 e 46.

**MATERIAL** - 550 g [500] [550] de 5 PINGUINS SPORT, ag. para tricô PINGUIN n.º 4 1/2 e 5; 1 ag. auxiliar de 2 pontos.

**PONTOS EMPREGADOS** - 1.º PONTO TRICÔ (ver p. de base na pág. 58). 2.º BARRA TORCIDA 2/2: \* 2 m. pegando-os por trás, 2 t.\*. 3.º AVESSO DO PONTO MEIA: \* 1 carr. tricô, 1 carr. meia\*. 4.º LOSANGOS: são executados em 32 p. 1.ª carr.: 2 t., 2 m., 10 t., 1 m., tric. o fio esticado entre 2 m., levantar 1 p. no último m.; tric. 1 m., levantar outro p., 10 t., 2 m., 2 t. 2.ª carr. e todas as pares: tric. acompanhando o p. e na 2.ª carr., os 4 p. do meio em tricô. 3.ª carr.: 2 t.; \*cruzar 2 p. à esquerda (pôr 2 p. na ag. auxiliar colocada na frente, tric. 1 t. depois os 2 p. da ag. auxiliar em meia), 8 t., cruzar 2 p. à direita (pôr 1 p. na ag. auxiliar colocada atrás, tric. 2 m., depois o p. da ag. auxiliar em tricô)\* (2 v.); 2 t.

#### INDISPENSÁVEL PARA TER ÊXITO COM SEUS TRABALHOS DE TRICÔ: A AMOSTRA.

Insistimos na importância da amostra. Efetivamente, ela permite verificar se sua maneira de tricotar ou fazer crochê é semelhante à da amostra que sempre damos no início de cada receita de tricô ou de crochê. Permite também comparar, corrigir e seguir sem problemas nossas explicações e conseqüentemente poder fazer qualquer modelo no tamanho escolhido. Permite também modificar as explicações existentes ou estabelecer, vocês mesmas, as explicações para um modelo que veio sem nenhuma indicação, trabalhando a partir dum amostra e dum molde. Fazer uma amostra de no mínimo 10 cm x 10 cm no ponto principal indicado com as ag. de crochê ou de tricô, usadas para o trabalho. Trabalhar esta amostra em tricô ou em crochê, sem puxar o fio, com flexibilidade, mas também sem deixar frouxo demais. Passá-la seguindo as indicações fornecidas nos rótulos dos modelos. Se sua amostra é menor que a nossa, isto indica que você trabalha apertado. Faça outra amostra usando agulhas mais grossas; se sua amostra for maior que a nossa, isto indica que você tricota frouxo. Faça outra amostra com agulhas mais finas.

5.ª carr.: 3 t.; \*cruzar 2 p. à esquerda, 6 t., cruzar 2 p. à direita, 2 t.\* (2 v.); 1 t. 7.ª carr.: 4 t.; \*cruzar 2 p. à esquerda, 4 t., cruzar 2 p. à direita, 4 t.\* (2 v.); 9.ª carr.: 5 t., cruzar 2 p. à esquerda, 2 t., cruzar 2 p. à direita, 6 t., cruzar 2 p. à esquerda, 2 t., cruzar 2 p. à direita, 5 t. 11.ª carr.: 6 t.,



cruzar 2 p. à esquerda, cruzar 2 p. à direita, 8 t., cruzar 2 p. à esquerda, cruzar 2 p. à direita, 6 t. 13.\* carr.: 7 t., cruzar 4 p. (pôr 2 p. na ag. auxiliar colocada atrás, tric. 2 m., depois os 2 p. da ag. auxiliar em meia), 10 t., cruzar 4 p., 7 t. 15.\* carr.: 6 t., cruzar 2 p. à direita, cruzar 2 p. à esquerda, 8 t., cruzar 2 p. à direita, cruzar 2 p. à esquerda, 6 t. 17.\* carr.: 5 t., cruzar 2 p. à direita, 2 t., cruzar 2 p. à esquerda, 6 t., cruzar 2 p. à direita, 2 t., cruzar 2 p. à esquerda, 5 t. 19.\* carr.: 4 t., cruzar 2 p. à direita, 4 t., cruzar 2 p. à esquerda\*, 4 t. 21.\* carr.: 3 t., \*cruzar 2 p. à direita, 6 t., cruzar 2 p. à esquerda, 2 t., 1 t. 23.\* carr.: 2 t., \*cruzar 2 p. à direita, 8 t., cruzar 2 p. à esquerda\*, 2 t. 25.\* carr.: 2 t., 2 m., 10 t., cruzar 4 p., 10 t., 2 m., 2 t. 27.\* carr.: recomenciar na 3.\* carr.

**AMOSTRA** - Um quadrado de 10 cm em avesso do p. meia, nas ag. n.º 5 = 17 p. x 24 carr.



#### NOSSO CONSELHO

Não é necessário, quando precisar cruzar os pontos dos losangos, pôr os pontos à espera numa agulha auxiliar. Basta passar a agulha na frente ou atrás dos dois primeiros pontos e tricotar os dois seguintes esticando-os levemente e depois os dois primeiros.

**EXECUÇÃO** - É executado numa só peça. Montar 86 p. [82] [90] nas ag. n.º 4 1/2 para a parte inferior da frente. Tric. 6 cm [5] [7] em barra torcida 2/2, começando com 2 t. [2 m.] [2 m.]. Passar para as ag. n.º 5 e continuar do seguinte modo: 27 p. [25] [29] em avesso do p. meia, tric. o 1.º p. duas vezes: 2 m. pegando-os por trás, para continuar uma barra em meia torcida; 30 p. seguindo as indicações da 1.ª carr. de losangos, resultando em 2 aum. no meio: 2 m. pegando-os por trás para continuar uma barra em meia torcida e 27 p. [25] [29] em avesso do p. meia, tric. o último p. duas vezes. **Obtemos 90 p.** [86] [94]. **A 30 cm** [29] [31] do começo, para as mangas, acrescentar de cada lado 22 p. [21] [23] (tric. estes p. em avesso do p. meia). **Obtemos 134 p.** [128] [140]. **A 40 cm** [39] [41] do começo, numa 13.ª carr. do p. de losangos, cruzando os 4 p. de cada losango, fazer 2 dim.: para isso tric. juntos cada um dos 2 p. seguintes, com cada p. da ag. auxiliar. Fazer a carr. de volta, e na carr. seguinte trabalhar no direito, tric. entre as duas barras em meia torcida: \*1 p. [2 v.] para uma barra de 2 t., 2 m. pegando-os por trás\* (3 v.); \*2 t., 2 m. pegando-os por trás\* (3 v.); \*1 p. [2 v.] para uma barra de 2 t., 2 m. pegando-os por trás\* (2 v.) e 1 p. [2 v.] para uma barra de 2 t. **Obtemos 34 p.** entre as 2 barras em meia torcida. Continuar 5 carr. com 34 p. no meio em barra torcida 2/2, depois rem. para o decote os 30 p. do meio. Continuar cada lado separadamente, nos 53 p. [50] [56] restan-

tes, formando para o decote uma borda de 2 p. em p. tricô, depois da barra em p. meia torcida. **A 55 cm** [53] [57] do começo, reunir os 2 lados, acrescentando 26 p. entre eles. **Obtemos 132 p.** [126] [138]; tric. 5 carr. fazendo a barra torcida 2/2, nos 30 p. do meio; depois continuar as costas, todas em avesso do p. meia. **A 70 cm** [67] [73] do começo, rem. de cada lado 23 p. [22] [24] para terminar as mangas, rem. de cada lado 86 p. [82] [90] restantes. **A 94 cm** [91] e continuar nos 86 p. [82] [90] restantes. **A 94 cm** [91] do começo, deixar à espera depois de repartir 4 dim. durante a última carr. **Sobram 82 p.** [78] [86]. Montar separadamente 82 p. [78] [86] nas ag. n.º 4 1/2, tric. 6 cm [5] [7] em barra torcida 2/2, começando com 2 t. [2 m.] [2 m.] e reunir estes p. um por um, aos p. à espera nas costas com um "grafting".

**REMATE DAS MANGAS** - Montar 76 p. [72] [80] nas ag. n.º 4 1/2, tric. 3 cm em barra torcida 2/2 e reunir estes p. na borda da parte inferior das mangas com um "grafting".

**MODO DE ARMAR** - Costurar os lados e debaixo das mangas.

## 21 CASAQUINHO TRANSPASSADO

**TAMANHO** - 44. As indicações entre | | são os tamanhos 42 e 46.

**MATERIAL** - 680 g [640] [720] de PINGUIN WEEK-END, ag. para tricô PINGUIN n.º 3 e 3 1/2.

**PONTOS EMPREGADOS** - 1.º BARRA 1/1 (Ver p. de base na pág. 1). 2.º BARRA INGLESA - em um número par de p. 1.ª carr.: em meia, 2.ª carr. e seguintes: \* 1 m., 1 m. tric. na carr. inferior (abaixo do fio horizontal) que passa na frente do p.);\* terminar com 2 m.

**AMOSTRA** - Um quadrado de 10 cm em barra inglesa, nas ag. n.º 3 1/2 = 22 p. x 56 carr.

**EXECUÇÃO - FRENTE DIREITA** - Montar 72 p. [70] [74] nas ag. n.º 3 1/2, tric. em barra inglesa dim. à esquerda, cada 20 carr.: 1 p. [2 v.]. **A 32 cm** [31] [33] do começo, para o decote, dim. à direita, cada 2 carr.: 1 p. [36 v.]. **A 46 cm** [45] [47] do começo, para a cava, rem. à esquerda, cada 2 carr.: 2 p.: 1 p. [2 v.]; depois cada 4 carr.: 1 p. [2 v.]. **A 65 cm** [63] [67] do começo para o ombro, rem. à esquerda cada 2 carr.: 4 p. [5 v.]; 4 p. [3] [5] [2 v.]. Fazer a frente esquerda ao contrário.

**COSTAS** - Montar 104 p. [100] [108] nas ag. n.º 3 1/2, tric. em barra inglesa, dim. de cada lado, cada 20 carr.: 1 p. [2 v.]. **A 46 cm** [45] [47] do começo, para as cavas, rem. de cada lado, cada 2 carr.: 2 p.: 1 p. [2 v.]; depois cada 4 carr.: 1 p. [2 v.]. **A 65 cm** [63] [67] do começo para os ombros, rem. de cada lado, cada 2 carr.: 4 p. [5 v.]; 4 p. [3] [5] [2 v.] e os 32 p. restantes.

**MANGAS** - Montar 90 p. [86] [94] nas ag. n.º 3 1/2, tric. durante 54 cm [52] [56] em barra inglesa e rem.

**BOLSOS** - Montar 36 p. nas ag. n.º 3 1/2; tric. durante 14 cm em barra inglesa e rem. Fazer outro bolso igual.

**REMATE** - Montar 288 p. [276] [300] nas ag. n.º 3 1/2, tric. durante 6 cm em barra inglesa e rem. Esta tira pode ser tric. em duas vezes com uma costura no meio.

**CINTO** - Montar 2 p. nas ag. n.º 3, tric. em barra 1/1, aum.

à direita em cada 1 carr.: 1 p. [18 v.] e continuar reto. **A 145 cm** [140] [150] do começo, dim. à direita 1 p. em cada 1 carr., até terminarem os p.

**TIRA** - Montar 4 p. nas ag. n.º 3, tric. 7 cm em barra 1/1 e rem. Fazer uma outra tira igual.

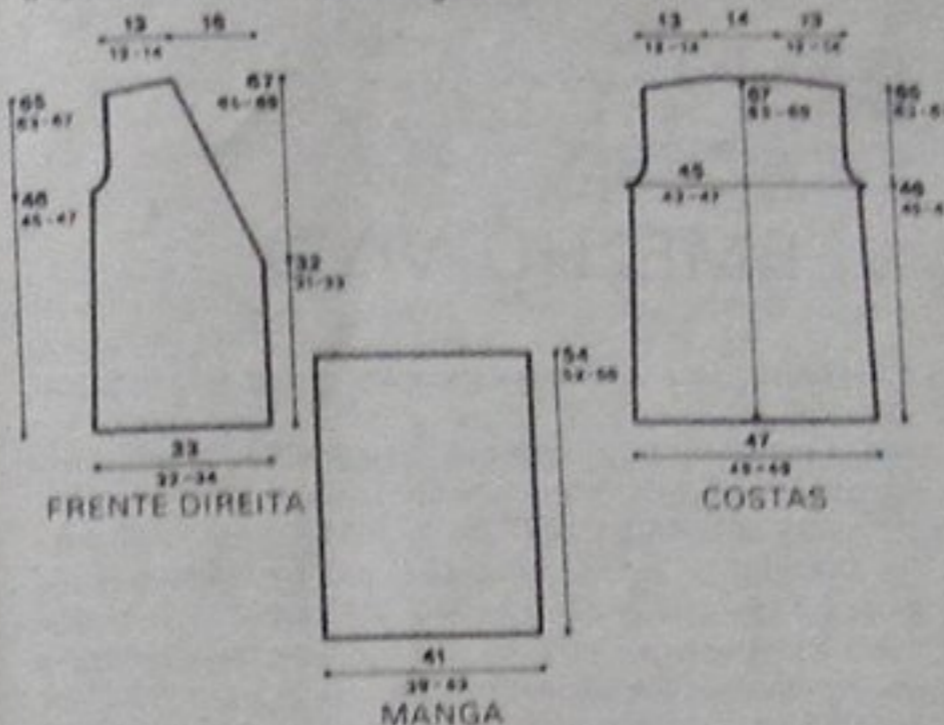

**MODO DE ARMAR** - Costurar os lados e os ombros. Fechar as mangas e montá-las. Dobrar o remate ao meio e montá-lo por cima das vistas e do decote. Pregiar um bolso em cada frente, a 4 cm da parte inferior e 14 cm da borda. Fixar uma tira em cada costura do lado, a 25 cm da parte inferior para passar o cinto.

## 22 BLAZER PARA ELE

**TAMANHO** - médio. As indicações entre | | são para os tamanhos pequeno e grande.

**MATERIAL** - 600 g [550] [600] de PINGUIN WEEK-END; ag. para tricô PINGUIN n.º 3 1/2 e 4; 2 ag. auxiliares n.º 4; 6 botões.

**PONTOS EMPREGADOS** - 1.º BARRA 2/2. 2.º PONTO MEIA (ver p. de base na pág. 58).

**AMOSTRA** - Um quadrado de 10 cm em p. meia, nas ag. n.º 4 = 23 p. x 30 carr.

#### NOSSO CONSELHO

Para pregar os remates com êxito, é necessário alinhavá-los cuidadosamente, mantendo bem as bordas. Em seguida costurar definitivamente com pontos invisíveis.

**EXECUÇÃO - FRENTE DIREITA** - Montar 64 p. [60] [68] nas ag. n.º 3 1/2 e tric. em barra 2/2. **A 5 cm** do começo, passar para as ag. n.º 4 e continuar em p. meia. **A 15 1/2 cm** [15] [16] do começo, deixar à espera os 13 p. [12] [14] da direita numa ag. auxiliar. Passar para as ag. n.º 3 1/2 e tric. durante 3 cm em barra 2/2, nos 38 p. [36] [40] seguintes para o bolso e rem. frouxo. Para o forro do bolso, montar separadamente 38 p. [36] [40] nas ag. n.º 4, tric. 11 cm [10] [12] em p. meia, depois colocar estes p. no lugar dos p. rematados e continuar normalmente em p. meia

com todos os p. **A 22 cm** do começo, aum. do lado da costura, à esquerda, cada 10 carr.: 1 p. [4 v.]. **A 46 cm** [44] [48] do começo, fazer as dim. do decote, tric. cada 4 carr.: 1 mate simples, a 4 p. da borda direita (tirar 1 p. sem fazer, tric. o p. seguinte, rem. o p. sem fazer sobre o tric.) [22 v.] [20 v.] [24 v.]. **A 48 cm** [46] [50] do começo, para a cava, rem. à esquerda, cada 2 carr.: 6 p.: 2 p. [2 v.] e 1 p.; depois aum. cada 10 carr.: 1 p. [2 v.]. **A 67 1/2 cm** [65] [70] do começo, rem. para o ombro, do lado da cava, cada 2 carr.: 6 p. [5 v.] e 6 p. [4] [8]. Fazer a frente esquerda ao contrário. **COSTAS** - Montar 124 p. [118] [122] nas ag. n.º 3 1/2 e tric. em barra 2/2. **A 5 cm** do começo, passar para as ag. n.º 4 e continuar em p. meia. **A 22 cm** do começo, aum. de cada lado, cada 10 carr.: 1 p. [4 v.]. **A 46 cm** [46] [50] do começo, para as cavas, rem. de cada lado, cada 2 carr.: 6 p.: 2 p. [2 v.]. **A 67 1/2 cm** [65] [70] do começo, para os ombros, rem. de cada lado, cada 2 carr.: 6 p. [5 v.] e 6 p. [4] [8]. **A 68 1/2 cm** [66] [71] do começo, para o decote, rem. os 26 p. [24] [28] do meio e terminar cada lado separadamente, rem. para o decote, cada 2 carr.: 3 p. e 2 p. [2 v.].

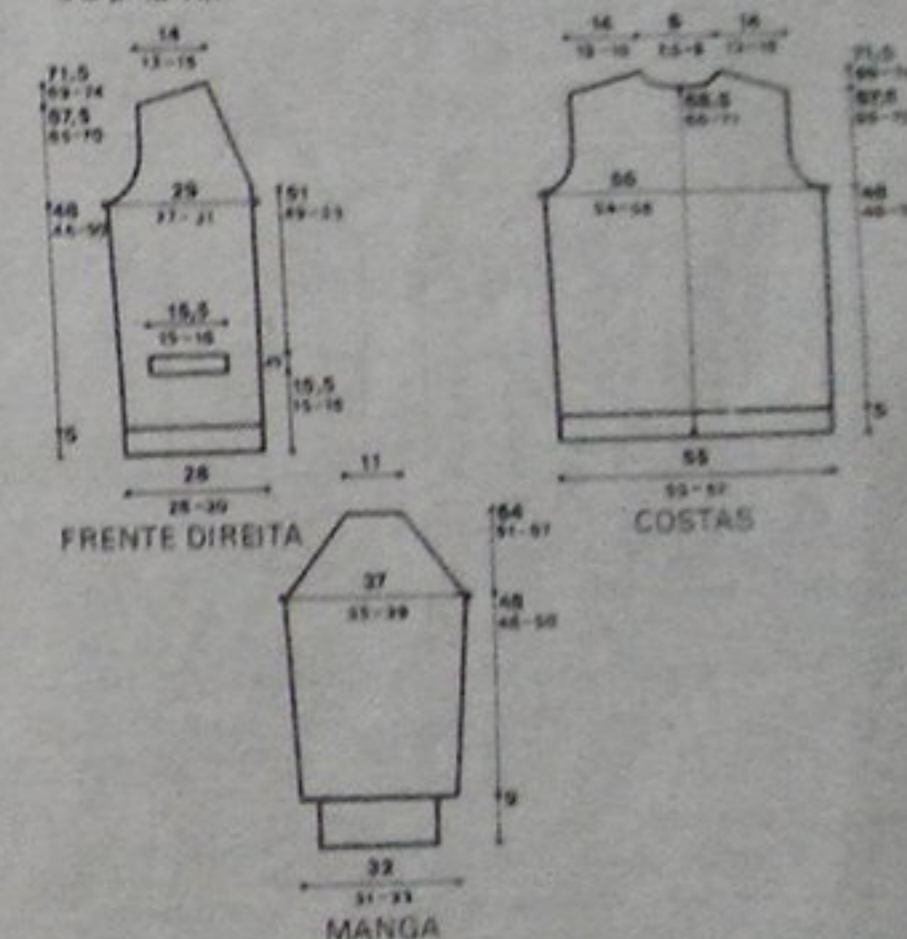

**MANGAS** - Montar 72 p. [70] [74] nas ag. n.º 3 1/2 e tric. em barra 2/2. **A 9 cm** do começo, passar para as ag. n.º 4 e continuar em p. meia, aum. 1 p. de cada lado, depois cada 8 carr.: 1 p. [6 v.] [5 v.] [7 v.]. **Obtemos 86 p.** [82] [90]. **A 48 cm** [46] [50] do começo, rem. de cada lado, 3 p.; depois cada 2 carr. tric. 3 p. juntos, a 4 p. da borda direita e 1 mate duplo (tirar 1 p. sem fazer, tric. 2 p. juntos e rem. o p. sem fazer sobre o mate) a 4 p. da borda esquerda (5 v.) e cada 4 carr. [10 v.] [9 v.] [11 v.]. Rem. os p. restantes de uma vez.

**REMATE** - Montar 194 p. [188] [200] nas ag. n.º 3 1/2 e tric. 14 carr. em barra 2/2. Rem. frouxo. Fazer uma 2.ª tira igual, com 6 casas de 2 p. na 8.ª carr. **A 1.ª casa** fica a 6 cm [5] [7] da borda e as seguintes são separadas por um intervalo de 18 p. [17] [19]. Reunir as duas tiras com uma costura invisível.

**MODO DE ARMAR** - Costurar os lados e os ombros. Fechar as mangas e montá-las. Costurar o forro dos bolsos e fixar o remate nos bolsos. Costurar o remate das vistas e pregar os botões.



## BLAZER PARA ELA

**TAMANHO** - 44. As indicações entre | | são para os tamanhos 42 e 46.

**MATERIAL** - 450 g [450] [500] de PINGUIN BIJOU; ag. para tricô PINGUIN n.º 3 e 3 1/2; 5 botões.

**PONTOS EMPREGADOS** - 1.º BARRA 1/1 (ver p. de base na pág. 58); 2.º BARRA 3/2; 1.º carr.; \* 3 m.; 2.º carr.; tric. acompanhando o p.

**AMOSTRA** - Um quadrado de 10 cm em barra 3/2 nas ag. n.º 3 1/2, esticando levemente o tricô = 28 p. x 34 carr.

**EXECUÇÃO - FRENTE DIREITA** - Montar 58 p. [55] [61] nas ag. n.º 3 1/2, tric. em barra 3/2 começando a carr. com 3 m. [2 t.] [1 m.]. **A 40 cm** [39] [41] do começo, para o decote, rem. à direita, cada 2 carr.: 1 p. [18 v.] [17 v.] [19 v.]. **A 46 cm** [45] [47] do começo, para a cava raglã, rem. à esquerda, cada 2 carr.: 3 p., 2 p., 1 p. [12 v.] [10 v.] [14 v.] e 2 p. [10 v.]. Rem. os 3 p. restantes. Fazer a frente esquerda ao contrário.

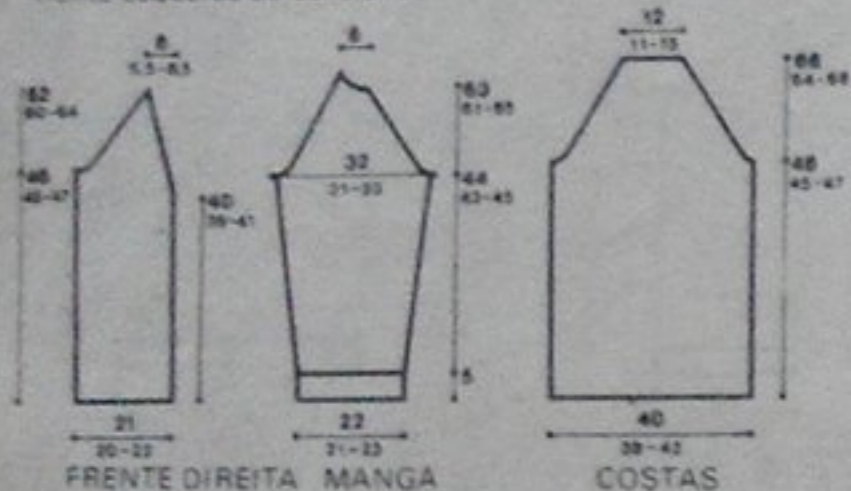

**COSTAS** - Montar 116 p. [111] [121] nas ag. n.º 3 1/2, tric. em barra 3/2, começando a carr. com 2 m. **A 46 cm** [45] [47] do começo, para a cava, rem. de cada lado, cada 2 carr.: 3 p., 2 p., 1 p. [24 v.] [22 v.] [26 v.] e 2 p. [15 v.]. Rem. para o decote, os 38 p. [37] [39] restantes de uma vez.

**MANGA DIREITA** - Montar 60 p. [56] [64] nas ag. n.º 3, tric. 5 cm em barra 1/1. Passar para as ag. n.º 3 1/2 e continuar em barra 3/2, começando a carr. com 1 p. de borda, 3 m. [1 m.]. Aum. de cada lado, cada 8 carr.: 1 p. [14 v.]. **A 44 cm** [43] [45] do começo, rem. de cada lado, cada 2 carr.: 3 p., 2 p., 1 p. [31 v.] [29 v.] [33 v.]. Rem. em seguida, à direita, cada 2 carr.: 8 p. [2 v.]. Fazer a manga esquerda ao contrário.

**BOLSOS** - Montar 37 p. nas ag. n.º 3 1/2, tric. em barra 3/2, começando com 2 t. **A 15 cm** do começo, passar para as ag. n.º 3, tric. 2 cm em barra 1/1, tric. nos 2 t. de cada lado, 1 t., 1 aum. em meia, 1 t. e rem.

**REMATE DA FRENTE DIREITA** - Montar 190 p. [184] [196] nas ag. n.º 3, tric. em barra 1/1. Na 5.ª carr., formar 5 casas do seguinte modo: tric. 76 p. [74] [78]; \* rem. 4 p.; tric. 22 p. [21] [23]; \* [4 v.], rem. 4 p. e tric. os p. restantes. Na carr. seguinte, montar novamente os p. rematados. Rem. na 14.ª carr. Fazer o remate esquerdo, sem as casas.

**REMATE DAS COSTAS** - Montar 38 p. [36] [40] nas ag. n.º 3, tric. 13 carr. em barra 1/1 e rem.

**MODO DE ARMAR** - Costurar os lados, fechar as mangas e montá-las, fazendo coincidir as barras. Reunir os remates e pregá-los nas vistas e no decote das costas. Fazer uma pequena dobra de 2 p. de cada lado dos bolsos e de 1 cm

na parte inferior, costurar um bolso em cada frente, a 3 cm da parte inferior, fazendo coincidir as barras. Pregar os botões.

## BLAZER VERMELHO-VIVO

**TAMANHO** - 44. As indicações entre | | são para os tamanhos 42 e 46.

**MATERIAL** - 500 g [500] [550] de PINGUIN FETICHE; ag. para tricô PINGUIN n.º 4 e 5; 7 botões.

**PONTOS EMPREGADOS** - 1.º BARRA 1/1 (ver p. de base na pág. 58); 2.º BARRA INGLESIA; em um número ímpar de p. 1.º carr.; no direito em meia, 2.º carr.; \* 1 t., 1 meia duplo (introduzir a ag. no p. da carr. anterior, isto é, abaixo do fio horizontal que passa diante do p.); \*

**AMOSTRA** - Um quadrado de 10 cm em barra inglesa = 17 p. x 40 carr.

**EXECUÇÃO - FRENTE DIREITA** - Montar 71 p. [67] [75] nas ag. n.º 4 e tric. em barra 1/1. **A 3 cm** do começo, com a ag. n.º 5, tric. em barra inglesa, pegando juntos, na 1.ª carr., o p. meia com o p. tricô que o precede, com exceção dos 2 primeiros e do último p. da carr. **Sobram 37 p.** [35] [39]. **A 19 cm** [18] [20] do começo, tric. 12 p., pôr os 19 p. seguintes à espera, montar 19 p. na ag., depois dos 12 p. e tric. os 6 p. [4] [8] restantes. Durante a carr. seguinte, tric. os p. montados em tricô e depois recomenciar trabalhando em barra inglesa, em todos os p. **A 47 cm** [45] [49] do começo, dim. 4 p. à esquerda para a cava; depois cada 2 carr.: 1 p. [4 v.]. Ao mesmo tempo, **a 49 cm** [47] [51] do começo, para o decote, dim. à direita cada 6 carr.: 1 p. [8 v.]. **Sobram 21 p.** [19] [23]. **A 66 cm** [64] [68] do começo, para o ombro, rem. à esquerda cada 2 carr.: 4 p. [4] [5] [4 v.] e 5 p. [3] [3]. Fazer a frente esquerda ao contrário.

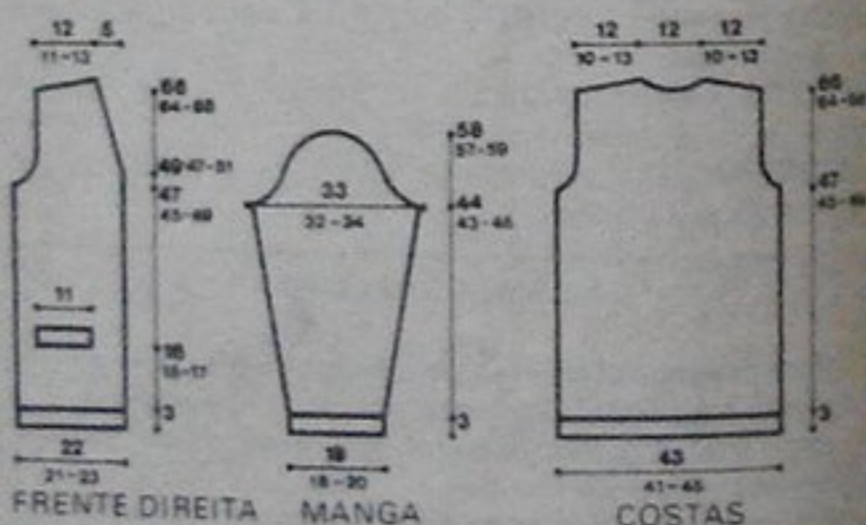

**COSTAS** - Montar 141 p. [133] [149] nas ag. n.º 4 e tric. em barra 1/1.

**A 3 cm** do começo, com as ag. n.º 5, trabalhar em barra inglesa, pegando juntos os p. 2 a 2 (como nas frentes), com exceção dos 2 primeiros e dos 3 últimos p. **Sobram 73 p.** [69] [77]. **A 47 cm** [45] [49] do começo, para as cavas, dim. de cada lado, cada 2 carr.: 2 p. e 1 p. [4 v.]. **Sobram 61 p.** [57] [65]. **A 66 cm** [64] [68] do começo, para o decote, rem. os 11 p. do meio e continuar cada lado separadamente, nos 25 p. [23] [27] restantes rem. para o decote

cada 2 carr.: 2 p. [2 v.]; em seguida, para os ombros, cada 2 carr.: 4 p. [4 v.] [5 v.] e 5 p. [3] [3].

**MANGAS** - Montar 61 p. [57] [65] nas ag. n.º 4 e tric. em barra 1/1. **A 3 cm** do começo, passar para as ag. n.º 5, tric. em barra inglesa, pegando juntos, na 1.ª carr., os p. 2 a 2, como nas costas, com exceção dos 2 primeiros e dos 3 últimos p. **Sobram 33 p.** [31] [35]. **A 5 cm** do começo, aum. 2 p. de cada lado. Repetir estes aum. cada 5 cm [7 v.]. **Obtemos 65 p.** [63] [67]. **A 44 cm** [43] [45] do começo, rem. de cada lado, cada 2 carr.: 2 p.; 1 p.; depois \* 1 p. a 2 carr. e 1 p. a 4 carr. \* [8 v.]; 1 p. [5 v.] e 2 p. **Sobram 13 p.** [11] [15]. Rem.

**TIRA DE ABOTOAMENTO** - É executada em 3 partes. Na frente esquerda, levantar 211 p. [205] [217] nas ag. n.º 4, trabalhar em barra 1/1 durante 4 cm e rem. Fazer o mesmo trabalho na borda da frente direita, mas, a 2 cm do começo, formar 7 casas do seguinte modo: começando pela parte inferior, tric. 6 p.; \* rem. 3 p.; tric. 21 p. [20] [22] \* [6 v.]; 43-3 p.; continuar em barra 1/1. Na carr. seguinte, montar novamente os p. rematados. **A 4 cm.**, rem. todos os p. No decote das costas, levantar 47 p. nas ag. n.º 4, tric. em barra 1/1 durante 4 cm e rem.

**REMATES DOS BOLSOS** - Retomar os 19 p. deixados à espera para o bolso, fazer aum. para ficarem 39 p. nas ag. n.º 4 e tric. em barra 1/1 durante 3 1/2 cm. Rem. acompanhando o p.

**FORRO DOS BOLSOS** - Levantar 31 p. com as ag. n.º 5 nos p. que foram montados novamente (1 p. na barra simples e 2 p. na barra dupla), tric. em p. meia durante 16 cm [15] [17] e rem.

**MODO DE ARMAR** - Fazer as costuras dos lados, dos ombros e dos remates. Fechar as mangas e montá-las. Costurar os forros dos bolsos e pregar os botões.

25/26  
TÚNICAS PARA CRIANÇAS

**TAMANHO** - 2 anos. As indicações entre | | são para os tamanhos 4, 6 e 8 anos.

**MATERIAL** - 200 g [200] [250] de PINGUIN BIJOU (usado duplo), dos quais 100 g [100] [50] [50] bege, 50 g [50] [150] [150] marrom-claro, 50 g café; ag. de crochê PINGUIN n.º 5 1/2.

**PONTOS EMPREGADOS** - 1.º CORRENTINHA (corr.); 2.º PONTO BAIXO (p.b.); 3.º PONTO ALTO (p.a.) (ver p. de base na pág. 58); 4.º PONTO FANTASIA - 1.º carr.: 3 corr.; \* 2 p.a. em 1 p.; pular 1 p.; \* 1 p.a. de borda. 2.º carr. e seguintes: 3 corr. para virar, 2 p.a. entre cada grupo de 2 p.a.; terminar com 2 p.a. nas 3 corr. do início da carr. anterior. **AMOSTRA** - Um quadrado de 10 cm em p. fantasia = 5 motivos x 6 carr.

**EXECUÇÃO** - O pulôver é executado numa só peça, com o fio usado duplo e começando pela frente. Para os tamanhos 2 e 4 anos, fazer uma corr. frouxa de 31 p. [35] com o fio duplo bege, e para os tamanhos 6 e 8 anos, fazer uma corr. de 39 p. [43] com o fio duplo marrom-claro. Trabalhar reto em p. fantasia. **Obtemos 15 motivos** [17] [19] [21]. **A 12 cm** [15] [18] [21] do começo, para as mangas,

acrescentar de cada lado uma corr. de 10 p. [14] [18] [22] com o fio duplo café. **Obtemos 51 p.** [63] [75] [87]. Em seguida formar as listras do seguinte modo: 1 carr. café (para os tamanhos 6 e 8 anos, fazer, antes da carr. em p. fantasia, uma carr. em p.b. suplementar com o fio café); 2 carr. marrom-claro para os tamanhos 2 e 4 anos e 2 carr. bege para os tamanhos 6 e 8 anos; 1 carr. café. Continuar com o fio bege para os tamanhos 2 e 4 anos e com o fio marrom-claro para os tamanhos 6 e 8 anos. **A 22 cm** [26] [31] [34] do começo, para o decote, deixar de fazer os 17 p. [19] [21] [23] do meio e continuar nos 17 p. [22] [27] [32] da direita, durante 5 cm [5] [7] [7]; deixar à espera. Pegar novamente os 17 p. [22] [27] [32] da esquerda, continuar reto durante 5 cm [5] [7] [7]. Para o decote das costas, fazer uma corr. de 16 p. [18] [20] [22] e colocá-la entre os 17 p. [22] [27] [32] da esquerda e os 17 p. [22] [27] [32] da direita. Continuar nos 50 p. [62] [74] [86] obtidos. **A 30 cm** [39] [44] [47] do começo formar as listras como na frente. **A 37 cm** [46] [51] [54] do começo deixar 10 p. [14] [18] [22] de cada lado. Continuar reto nos 30 p. [34] [38] [42] restantes, com o fio bege ou o fio marrom-claro, como na frente. **A 49 cm** [61] [69] [75] do começo, rem.

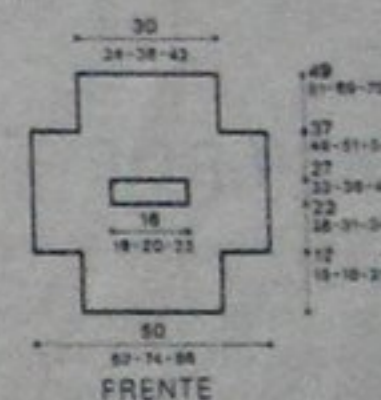

**MODO DE ARMAR** - Fazer as costuras dos lados e de baixo das mangas. Debruar a parte inferior da malha com carr. em p.b., do seguinte modo: 2 carr. bege ou marrom-claro; 2 carr. marrom-claro ou bege e 1 carr. café; o decote 1 carr. em p.b. marrom-claro ou bege, e 1 carr. café. Fazer, em volta de cada punho, 2 carr. em p.b. marrom-claro ou bege, e 1 carr. café.

## 26-TÚNICA PARA BEBÊ

**TAMANHO** - 3.º tamanho.

**MATERIAL** - 150 g de PINGUIN BIJOU (usado duplo), dos quais 50 g creme; 50 g marrom-claro; 50 g café; ag. para crochê PINGUIN n.º 5 1/2.

**PONTOS EMPREGADOS** - 1.º CORRENTINHA (corr.); 2.º PONTO BAIXO (p.b.); 3.º PONTO ALTO (p.a.) (ver p. de base na pág. 58); 4.º PONTO FANTASIA - 1.º carr.: 3 corr.; \* 2 p.a. em 1 p.; pular 1 p.; \* 1 p.a. na borda. 2.º carr. e seguintes: 3 corr. para virar, 2 p.a. entre cada grupo de 2 p.a. e terminar com 2 p.a. nas 3 corr. do início da carr. anterior. **AMOSTRA** - Um quadrado de 10 cm em p. fantasia = 5 motivos x 6 carr.

**EXECUÇÃO** - O pulôver é executado numa só peça, com o fio usado duplo, começando pela frente. Fazer uma corr. frouxa de 27 p. com o fio duplo café e trabalhar em p. fantasia. **Obtemos 13 motivos.** **A 9 cm** do começo, para as mangas, acrescentar de cada lado uma corr. de 8 p., com o fio duplo creme. **Obtemos 43 p.** Formar as listras do seguinte modo: 1 carr. creme; 2 carr. marrom-claro; 1 carr. creme e continuar com o fio café. **A 17 cm** do começo, para o decote, deixar à espera os 15 p. do meio e continuar cada lado separadamente. Deixar os 14 p. da direita à espera e



continuar nos 14 p. da esquerda. A 22 cm do começo, deixar à espera. Fazer o lado direito e, para o decote das costas, acrescentar 15 p. no meio, reunir os dois lados e continuar nos 43 p. obtidos. A 24 cm do começo, formar as listras como na frente. A 30 cm do começo, deixar 8 p. de cada lado. Continuar reto nos 27 p. restantes, com o fio café, como para a frente. A 39 cm do começo, rem.

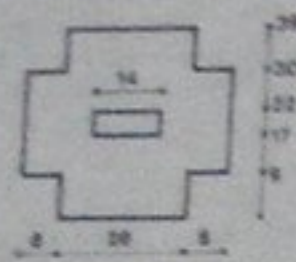

FRENTE

**MODO DE ARMAR** - Fazer as costuras dos lados e de baixo das mangas. Debruar a parte inferior da malha com carr. de p.b. do seguinte modo: 2 carr. café, 2 carr. marrom-claro e 1 carr. creme. Fazer em volta de cada punho: 2 carr. em p.b. marrom-claro e 1 carr. creme. Em volta do decote fazer: 1 carr. marrom-claro e 7 carr. creme.

## 27 BLAZER VERDE

**TAMANHO** - 12 anos. As indicações entre | | são para os tamanhos 10 e 14 anos.

**MATERIAL** - 400 g [400] [450] de PINGUIN KASH-LAND; ag. para tricô PINGUIN n.º 4; 4 botões.

**PONTOS EMPREGADOS** - 1.º BARRA 1/1 (ver p. de base na pág. 58). 2.º BARRA FANTASIA: 1.º carr.: em meia; 2.º carr.: e todas as pares: em tricô; 3.º carr.: e todas as impares seguintes: \* 6 m., cruzar 2 p. (passar a ag. atrás do 1.º p., tric. o 2.º em meia, pegando-o por trás, depois o 1.º em meia, deixá-los cair juntos da ag. esquerda) \*.

**AMOSTRA** - Um quadrado de 10 cm em barra fantasia = 22 p. x 29 carr.

### NOSSO CONSELHO

Na hora de armar, fazer coincidir com precisão as barras dos bolsos com as do corpo. Para isso, alinhá-los cuidadosamente antes de costurá-los.

**EXECUÇÃO - FRENTE DIREITA** - Montar 55 p. [53] [57], tric. em barra 1/1. A 5 cm do começo, deixar à direita 11 p. à espera para o remate. Nos outros p., tric. em barra fantasia com 1 p. de borda (sempre em meia) de cada lado, acrescentando à direita 1 p. na 1.ª carr. A 38 cm [36] [40] do começo, para o decote, dim. 1 p. à direita, \* 1 vez cada 2 carr. e 1 vez cada 4 carr. \* (6 v.); depois 1 vez a 4 carr. Para a cava, rem. ao mesmo tempo, à esquerda, cada 2 carr.: 3 p., 2 p., 1 p. Sobram 26 p. [24] [28]. A 56 cm [53] [59] do começo, para o ombro, rem. à esquerda cada 2 carr.: 9 p. [8] [10] (2 v.) e 8 p. Retomar os 11 p. à espera do remate, tric. em barra 1/1. Rem. a 67 cm [64] [70] do começo. Fazer a frente esquerda ao contrário, formando 4 casas no remate. Para cada casa, rem. 3 p. e 4 p. da borda esquerda, e montá-las novamente na carr. seguinte: fazer a 1.ª e 3.ª cm do começo e as seguintes com um intervalo de 11 1/2 cm [11] [12].

**COSTAS** - Montar 88 p. [84] [92], tric. 5 cm em barra 1/1 e continuar em barra fantasia, com 1 p. de borda de

cada lado: colocar 6 m. no meio das costas. A 38 cm [36] [40] do começo, para as cavas, rem. de cada lado, cada 2 carr.: 2 p. (2 v.) e 1 p. Sobram 88 p. [84] [92]. A 55 cm [52] [58] do começo, para os ombros, rem. de cada lado, cada 2 carr.: 9 p. [8] [10] (2 v.) e 8 p. Ao mesmo tempo que as 2 últimas dim., formar o decote: rem. os 28 p. do meio e terminar cada lado separadamente, rem. mais 4 p. para o decote.

**MANGAS** - Montar 56 p. [52] [60], tric. 5 cm em barra 1/1 e continuar em barra fantasia, com 1 p. de borda de cada lado e colocando 6 m. no meio. Aum. de cada lado, cada 8 carr.: 1 p. (11 v.); obtemos 78 p. [74] [82]. A 38 cm [36] [40] do começo, para os ombros, rem. de cada lado, cada 2 carr.: 3 p.; 2 p. (3 v.); 1 p. (8 v.) [6 v.] [10 v.]; 2 p. (3 v.); 3 p. (2 v.) e os 20 p. restantes de uma vez.

**BOLSOS** - Montar 30 p., tric. em barra fantasia com 1 p. de borda de cada lado e colocando 2 p. cruzados no meio. A 9 cm do começo, tric. 4 cm em barra 1/1 e rem.

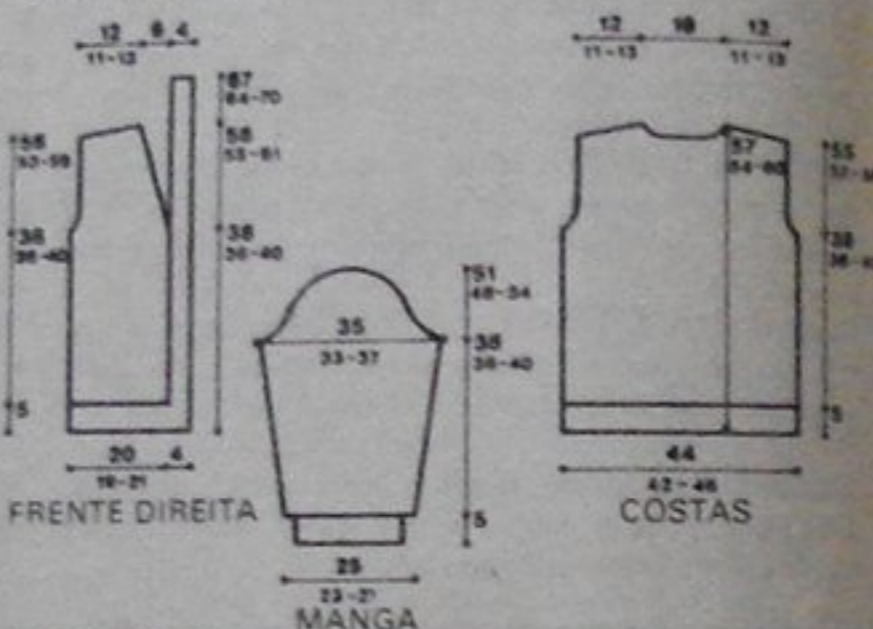

**MODO DE ARMAR** - Costurar os lados e os ombros. Fechar as mangas e montá-las. Unir os remates e costurá-los às vistas e ao decote. Pregiar os botões. Fixar um bolso em cada frente, contra as barras da parte inferior e a 7 cm da borda, fazendo coincidir as barras de p. cruzados.

## 28 CARDIGÃ

**TAMANHO** - 6 anos. As indicações entre [ ] são para o tamanho 8 anos.

**MATERIAL** - 250 g [300] de PINGUIN WEEK-END; sobras de fios coloridos para bordar; ag. para tricô PINGUIN n.º 3 1/2 e 4; 4 botões.

**PONTOS EMPREGADOS** - 1.º BARRA 1/1 (ver p. de base na pág. 58). 2.º BARRA 6/2: \* 6 t., 2 m. \*, 3.º PONTO ZIGUEZAGUE: é feito em 14 p. 1.ª carr.: 2 t., 2 p. cruzados à esquerda (tric. o 2.º p. em tricô, passando por trás do 1.º, depois tric. o 1.º p. em meia); 2 p. cruzados à esquerda; 8 t. 2.ª carr. e todas as pares: tric. acompanhando o p. 3.ª carr.: 3 t., 2 p. cruzados à esquerda (2 v.); 7 t. 5.ª carr.: 4 t., 2 p. cruzados à esquerda (2 v.); 6 t. 7.ª carr.: 5 t., 2 p. cruzados à esquerda (2 v.); 5 t. 9.ª carr.: 6 t., 2 p. cruzados à esquerda (2 v.); 4 t. 11.ª carr.: 7 t., 2 p. cruzados à esquerda (2 v.); 3 t. 13.ª carr.: 8 t., 2 p. cruzados à esquerda (2 v.); 2 t. 15.ª carr.: 7 t., 2 p. cruzados à direita (2 v.); o 2.º p. em meia, passando na frente do 1.º p.; depois o 1.º p. em tricô; 3 t. 17.ª carr.: 6 t., 2 p. cruzados à direita

(2 v.), 4 t. 19.ª carr.: 5 t., 2 p. cruzados à direita (2 v.); 5 t. 21.ª carr.: 4 t., 2 p. cruzados à direita (2 v.); 6 t. 23.ª carr.: 3 t., 2 p. cruzados à direita (2 v.); 7 t. 25.ª carr.: 2 t., 2 p. cruzados à direita (2 v.); 8 t. Recomeçar na 1.ª carr. **AMOSTRA** - Um quadrado de 10 cm nas ag. n.º 4 = 24 p. x 32 carr.



**EXECUÇÃO - COSTAS** - Montar 94 p. [102] nas ag. n.º 3 1/2, e tric. 14 carr. em barra 1/1. Passar para as ag. n.º 4 e continuar em barra 6/2, começando a carr. com 6 t. A 21 1/2 cm [23 1/2] do começo, para as cavas rem. de cada lado, cada 2 carr.: 5 p., 2 p. e 1 p. (2 v.). A 34 cm [37] do começo, para os ombros rem. de cada lado, cada 2 carr.: 5 p. (4 v.) e 0 p. [4]. Ao mesmo tempo para o decote, rem. os 18 p. do meio e terminar cada lado separadamente, rem. para o decote, cada 2 carr.: 3 p. (3 v.).

**FRENTE DIREITA** - Montar 46 p. [50] nas ag. n.º 3 1/2 e tric. 14 carr. em barra 1/1. Passar para as ag. n.º 4 e tric. do seguinte modo: 14 p. para o ziguezague e os 32 p. [36] seguintes em barra 6/2, começando com 2 m., 6 t., etc. A 21 1/2 cm [23 1/2] do começo, para a cava, rem. à esquerda cada 2 carr.: 5 p., 2 p., 1 p. (2 v.). Sobram 37 p. [41]. Ao mesmo tempo para o decote, dim. à direita, cada 3 carr.: 1 p. (3 v.) [5 v.] e cada 2 carr.: 1 p. (14 v.) [12 v.] A 34 cm [37] do começo, para o ombro, rem. à esquerda cada 2 carr.: 5 p. (4 v.) e 0 p. [4]. Fazer a frente esquerda ao contrário.

**MANGAS** - Montar 46 p. [48] nas ag. n.º 3 1/2 e tric. 28 carr. em barra 1/1. Acrescentar 2 p. de cada lado para a costura e continuar em barra 6/2, colocando 2 m. no meio do trabalho. Em seguida aum. de cada lado, cada 8 carr.: 1 p. (7 v.) 8 v. obtemos 64 p. [68]. A 30 1/2 cm [33 1/2] do começo, rem. de cada lado, cada 2 carr.: 2 p. (7 v.); 1 p. (6 v.); 3 p. (3 v.) e rem. os 6 p. [0] restantes de uma vez.

**REMATÉ** - Montar 16 p. nas ag. n.º 3 1/2 e tric. em barra 1/1. Na 10.ª carr. fazer a 1.ª casa: tric. 7 p., rem. 2 p., tric. 7 p. Montar novamente os p. rematados na carr. seguinte. Fazer mais 3 casas com um intervalo de 18 carr. [20]. Continuar este remate, até conseguir o comprimento necessário para rematar o cardigã.

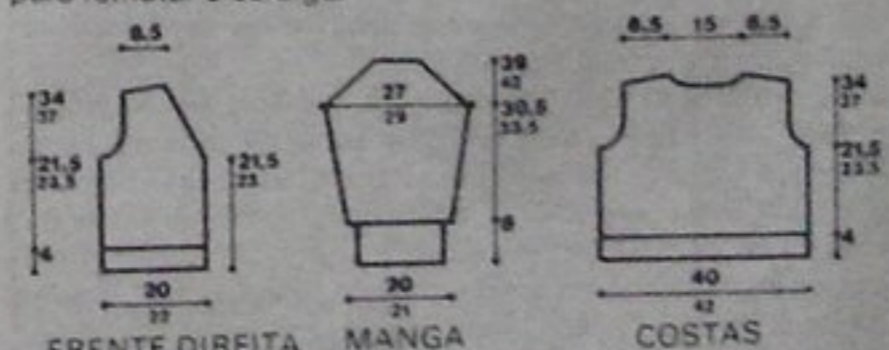

**MODO DE ARMAR** - Costurar os lados e ombros. Fechar as mangas e montá-las. Costurar o remate colocando as casas à direita. Pregiar os botões. Bordar as flores no centro de cada ziguezague, alternando as cores (ver risco).

## 29 CARDIGÃ BRANCO

**TAMANHO** - 12 anos. As indicações entre [ ] são para os tamanhos 10 e 14 anos.

**MATERIAL** - 400 g [350] [400] de 5 PINGUINS SPORT, sobras de fio azul e verde; ag. de tricô PINGUIN n.º 4 1/2 e 5; 6 botões.

**PONTOS EMPREGADOS** - 1.º BARRA 2/2. 2.º PONTO MEIA (ver p. de base na pág. 58). 3.º AVESDO DO PONTO MEIA: \* 1 carr. tricô; 1 carr. meia \* 4.º CORDAS: são feitas em 4 p. tric. em p. meia. Na 5.ª carr., depois cada 6 carr., pôr 2 p. numa ag. auxiliar colocada na frente do trabalho, tric. os 2 p. seguintes, depois os 2 p. da ag. auxiliar.

**AMOSTRA** - Um quadrado de 10 cm em avesso do p. meias, nas ag. n.º 5 = 18 p. x 26 carr.

**EXECUÇÃO - FRENTE DIREITA** - Montar 40 p. [38] [42] nas ag. n.º 4 1/2 e tric. 5 cm em barra 2/2. Passar para as ag. n.º 5 e continuar do seguinte modo: \* 7 p. em avesso do p. meia, 4 p. para a corda \* (3 v.) e 8 p. [6] [10] em avesso do p. meia, tric. na 1.ª carr. o último p. (2 v.). Obtemos 41 p. [39] [43]. A 14 cm do começo, formar o bolso: tric. 7 p., deixá-los à espera; nos 26 p. seguintes tric. 4 cm em barra 2/2, com as ag. n.º 4 1/2 e rematá-los. Montar separadamente para o forro do bolso, 26 p. nas ag. n.º 5, tric. 9 cm em avesso do p. meia. Colocar estes p. entre os p. à espera e retomar o trabalho com todos os p., formando novamente 3 cordas como no início. A 39 cm [37] [41] do começo para a cava, rem. à esquerda cada 2 carr.: 2 p., 1 p. (3 v.). A 48 cm [46] [50] do começo, para o decote, rem. à direita cada 2 carr.: 6 p., 5 p.; 3 p.; 2 p.; 1 p. (3 v.). A 56 cm [53] [59] do começo, rem. à esquerda para o ombro, cada 2 carr.: 8 p. [7] [9] e 9 p. [8] [10]. Fazer a frente esquerda ao contrário.

**COSTAS** - Montar 80 p. [76] [84] nas ag. n.º 4 1/2 e tric. 5 cm em barra 2/2. Passar para as ag. n.º 5 e continuar em avesso do p. meia. A 39 cm [37] [41] do começo, para as cavas rem. de cada lado, cada 2 carr.: 2 p.; 1 p. (3 v.). A 55 cm [53] [58] do começo, para os ombros, rem. de cada lado, cada 2 carr.: 8 p. [7] [9] (2 v.) e os 38 p. restantes de uma vez.

**MANGAS** - Montar 46 p. [42] [50] nas ag. n.º 4 1/2, tric. 4 cm em barra 2/2. Passar para as ag. n.º 5 e continuar em avesso do p. meia, aum. de cada lado, cada 8 carr.: 1 p. (10 v.). A 40 cm [38] [42] do começo, rem. de cada lado, cada 2 carr.: 3 p.; 2 p. (3 v.); 1 p. (10 v.) [8 v.] [12 v.]; 2 p. (2 v.) e os 20 p. restantes de uma vez.



**MODO DE ARMAR** - Costurar os lados e os ombros. Fechar as mangas e montá-las. Costurar os forros e os remates dos bolsos. Com as ag. n.º 4 1/2, levantar 96 p. [94] [102] em volta do decote, tric. em barra 2/2. Rem. a 3 cm do começo. Levantar com as ag. n.º 4 1/2, 84 p. [80] [86] na borda da frente direita, tric. em barra 2/2. Na 3.ª carr. em barra, formar 6 casas, tric. separadamente 3 carr. em 4 p.; 3 carr. em 12 p.; 3 carr. em 16 p. [15] [17] (4 v.) e 3 carr. em 4 p. Em seguida reunir novamente todos os p. Rem. a 4 cm do começo. Fazer o remate da frente esquerda, sem casas. Pregiar os botões. Bordar as florecinhas azuis, fazendo uns 10 pontos lançados de aproximadamente 1 cm, partindo do miolo. Entre estas florecinhas, bordar 2 pequenas folhas verdes (ver risco).



## 30/31 VESTIDO PARA MENINA

**TAMANHO** - 8 anos. As indicações entre [ ] são para os tamanhos 6 e 10 anos.

**MATERIAL** - 500 g [450] [500] de PINGUIN WEEK-END, dos quais 400 g [350] [400] vermelho e 100 g branco; ag. para tricô PINGUIN n.º 3 e 3 1/2; 1 jogo de 5 ag. n.º 3; 5 botões.

**PONTOS EMPREGADOS** - 1.º PONTO MEIA, 2.º BARRA 1/1 (ver p. de base na pág. 58); 3.º BARRA 4/4; \* 4 m., 4 t.\*

**AMOSTRA** - Um quadrado de 10 cm em p. meia nas ag. n.º 3 1/2 = 24 p. x 32 carr.

### VESTIDO - 350 g.

**FRENTE** - Montar 121 p. [113] [129] com lã branca, nas ag. n.º 3. Tric. em p. meia. A 2 cm do começo, continuar com as ag. n.º 3 1/2, alternando \* 12 carr. [10] [14] branco, 2 carr. vermelho, 2 carr. branco, 12 carr. vermelho, 2 carr. branco, 2 carr. vermelho \* (3 v.); 12 carr. [10] [14] branco, depois continuar com lã vermelha, fazendo 1 carr. em meia, repartindo 31 dim. [29] [33]. Sobram 90 p. [84] [96]; fazer 1 carr. em tricô e continuar em barra 4/4, colocando 4 m. no meio. A 48 1/2 cm [44 1/2] [52 1/2] do começo, para as cavas, rem. de cada lado, cada 2 carr.: 2 p. (2 v.), 1 p. (3 v.). Sobram 76 p. [70] [82]. A 56 1/2 cm [50 1/2] [60 1/2] do começo, para o decote, rem. os 28 p. do meio e continuar cada lado separadamente, nos 24 p. [21] [27] restantes de cada lado, rem. para o decote, cada 2 carr.: 1 p. (4 v.). A 61 1/2 cm [56 1/2] [66 1/2] do começo, para o ombro, rem. cada 2 carr.: 6 p. [5] [7] (2 v.) e 8 p. [7] [9].

**COSTAS** - Trabalhar como na frente, mas a 61 1/2 cm [56 1/2] [66 1/2] do começo, para o decote, rem. os 28 p. do meio. Continuar cada lado separadamente, nos 24 p. [21] [27], rem. para o decote, cada 2 carr.: 2 p. (2 v.). Ao mesmo tempo para o ombro, rem.: 6 p. [5] [7] (2 v.) e 8 p. [7] [9].

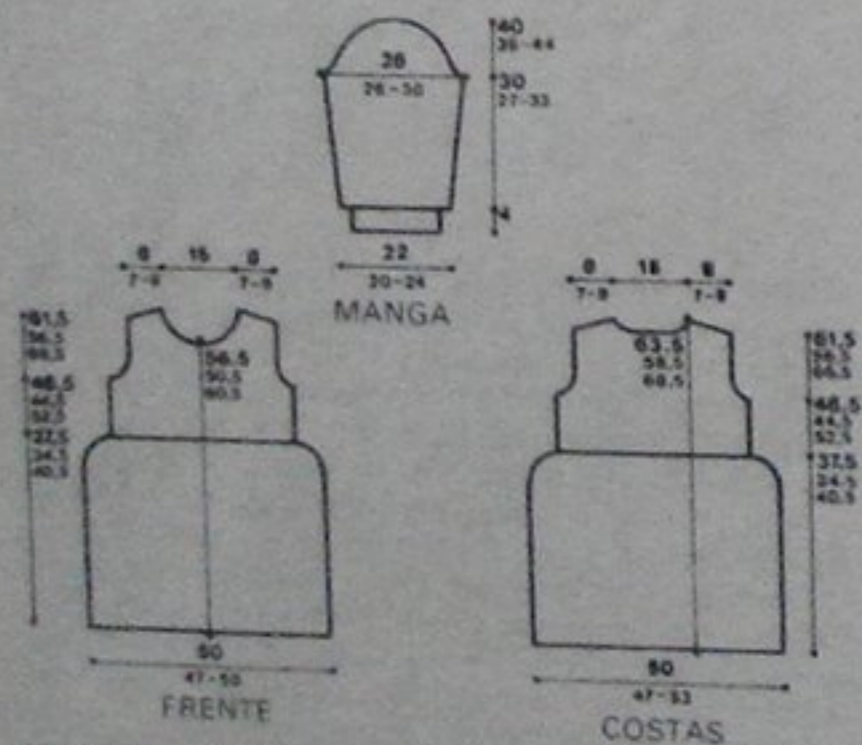

**MANGAS** - Montar 52 p. [48] [58] com lã vermelha, nas

ag. n.º 3. Tric. 4 cm em barra 1/1. Passar para as ag. n.º 3 1/2, continuar em barra 4/4, colocando 4 t. no meio e aum. de cada lado, cada 12 carr. [10] [12]; 1 p. (7 v.). Obtemos 66 p. [62] [70]. A 30 cm [27] [33] do começo, rem. de cada lado, cada 2 carr.: 3 p., 2 p., 1 p. (12 v.) [10 v.] [14 v.], 2 p. (3 v.), 3 p. e os 14 p. restantes de uma vez.

**MODO DE ARMAR** - Costurar os lados e os ombros. Fechar as mangas e montá-las. Fazer uma bainha de 2 cm na parte inferior da saia. Levantar 108 p. [102] [114] com lã vermelha, em volta do decote reparti-los em 4 ag. n.º 3 e tric. e círculo durante 9 cm, em barra 1/1; rem.

### COLETE 150 g

**FRENTE DIREITA** - Montar 44 p. [41] [47] nas ag. n.º 3, com lã vermelha, tric. durante 2 cm em barra 1/1. Passar para as ag. n.º 3 1/2 e continuar em barra 4/4, começando com 1 p. de borda (sempre em meia), 4 t., 4 m. A 25 cm [23] [27] do começo, para o decote, dim. à direita cada 2 carr.: 1 p. (3 v.) depois, \* 1 vez cada 4 carr., 1 vez cada 2 carr. \* (8 v.). A 28 cm [26] [30] do começo, para a cava,

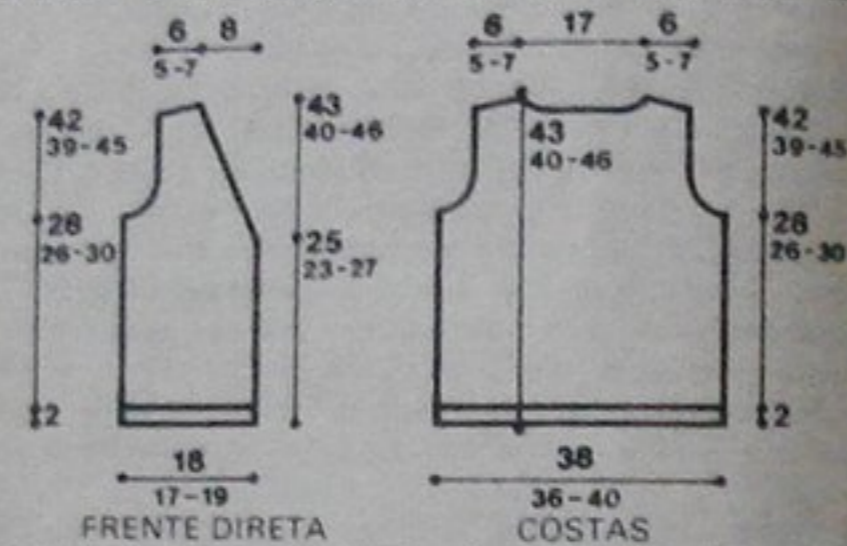

rem. à esquerda, cada 2 carr.: 3 p., 2 p. (2 v.), 1 p. (3 v.). A 42 cm [39] [45] do começo, para o ombro, rem. à esquerda cada 2 carr.: 5 p. [4] [6] (3 v.). Fazer a frente esquerda ao contrário.

**COSTAS** - Montar 90 p. [84] [96] nas ag. n.º 3, com lã vermelha. Tric. 2 cm em barra 1/1. Passar para as ag. n.º 3 1/2 e continuar em barra 4/4, colocando 4 m. no meio. A 28 cm [26] [30] do começo, para as cavas, rem. de cada lado, cada 2 carr.: 3 p., 2 p. (2 v.), 1 p. (3 v.). Sobram 70 p. [64] [76]. A 42 cm [39] [45] do começo, para os ombros, rem. de cada lado, cada 2 carr.: 5 p. [4] [6] (3 v.). Ao mesmo tempo que as 2 últimas dim., formar o decote, rem. os 32 p. do meio e terminar cada ombro separadamente, dim. para o decote 4 p., a 2 carr.

**MODO DE ARMAR** - Costurar os ombros. Levantar 100 p. [94] [106] com as ag. n.º 3 na borda de cada cava, tric. 2 cm em barra 1/1 e rem. Costurar os lados. Levantar 300 p. [288] [312] com lã vermelha nas ag. n.º 3, na borda das vistas e do decote, tric. em barra 1/1. A 1 1/2 cm do começo, formar 5 casas na borda da frente direita; tric. a partir da parte inferior: 4 p., \* rem. 3 p., tric. 13 p. [12] [14] \* (4 v.); rem. 3 p. e terminar a carr. Na carr. seguinte, montar novamente 3 p. (5 v.). Rem. a 3 cm do começo. Pregiar os botões.

## 32 a 34 TRÊS PEÇAS PARA MENINO

**ESTE MODELO PODE SER FEITO NAS CORES: MESCLA, BORDÔ E LARANJA.**

**TAMANHO** - 4 anos. As indicações entre [ ] são para o tamanho 3 anos.

**MATERIAL** - PINGUIN PETIT BEBÊ: para o pulôver, 130 g bordô; 100 g areia (tric. juntos para o mescla); 50 g laranja; para a calça e meias, 200 g de PINGUIN CHÉRI bordô; ag. para tricô PINGUIN n.º 3, 4 e 4 1/2; 2 botões.

**PONTOS EMPREGADOS** - 1.º BARRA 1/1, 2.º PONTO MEIA, 3.º PONTO TRICÔ (ver p. de base na pág. 58).

**AMOSTRAS** - Um quadrado de 10 cm em p. meia com o fio duplo, nas ag. n.º 4 1/2 = 19 p. x 27 carr.; com o fio CHÉRI e ag. n.º 3 = 27 p. x 34 carr.

### PULÔVER

(tric. sempre com o fio duplo)

**FRENTE** - Montar 64 p. [60] com o fio duplo bordô, nas ag. n.º 4, tric. em barra 1/1; 2 carr. bordô, 6 carr. mescla, 2 carr. laranja. Passar para as ag. n.º 4 1/2 e continuar em p. meia com mescla. A 18 cm [17] do começo, tric. em p. tricô, começando no avesso do trabalho: 4 carr. bordô, 4 carr. laranja, 4 carr. bordô, depois com mescla, 1 carr. m. no avesso e recomendar com o p. meia. A 23 cm [21] do começo, para as cavas, rem. de cada lado, cada 2 carr.: 3 p. e 2 p. Sobram 54 p. [50]. A 31 cm [28] do começo, para o decote, rem. os 12 p. do meio e continuar cada lado separadamente, nos 21 p. [19] restantes de cada lado, rem. para o decote, cada 2 carr.: 2 p. (2 v.); 1 p. (3 v.). A 35 cm [32] do começo, para o ombro, rem. cada 2 carr.: 7 p. [6] (2 v.).

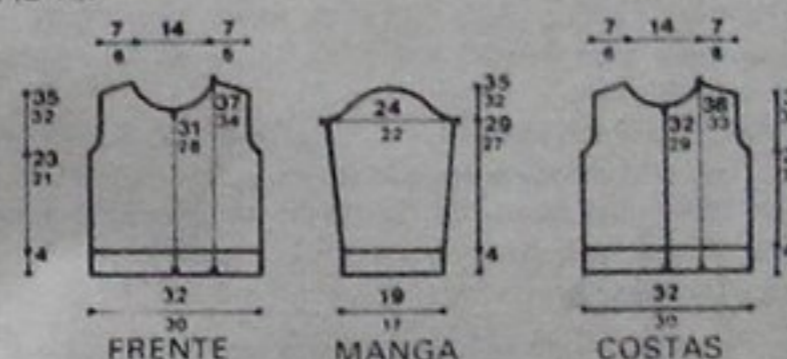

**COSTAS** - Trabalhar como na frente, mas para o decote, a 32 cm [29] do começo, rem. os 12 p. do meio e continuar cada lado separadamente, nos 21 p. [19], rem. para o decote, cada 2 carr.: 3 p., 2 p. e 1 p. (2 v.).

**MANGAS** - Montar 36 p. [32] com o fio duplo bordô, nas ag. n.º 4 e tric. em barra 1/1, 2 carr. bordô, 6 carr. mescla, 2 carr. laranja. Passar para as ag. n.º 4 1/2 e continuar em p. meia com mescla, aum. de cada lado, cada 12 carr.: 1 p. (4 v.). Obtemos 44 p. [40]. A 24 cm [23] do começo, tric. as 13 carr. em p. tricô, começando no avesso como na frente, e retomar o p. meia, com mescla. A 29 cm [27] do começo, rem. de cada lado, cada 2 carr.: 3 p., 2 p. (3 v.) [2 v.], 1 p. (3 v.) e os 20 p. restantes de uma vez.

**REMATE DO DECOTE** - Montar 81 p. [79] com o fio duplo bordô nas ag. n.º 4 e tric. em barra 1/1; 2 carr. bordô, 4 carr. mescla, 2 carr. laranja, 1 carr. meia laranja e deixar à espera num fio.

**MODO DE ARMAR** - Costurar os lados e os ombros. Fechar as mangas e montá-las. Fechar o remate do decote em círculo, com uma costura invisível, e montá-lo na borda do decote, introduzindo a ag. sucessivamente em cada p.

### CALÇA

**PERNA DIREITA** - Começar pela cintura. Montar 83 p. [77] com o fio CHÉRI bordô, nas ag. n.º 2 1/2, tric. 3 cm em barra 1/1. Passar para as ag. n.º 3 e continuar em p.

meia, tric. 2 carr. em 13 p. [10], depois retomar cada 2 carr. dos p. à espera: 10 p. (2 v.); 5 p. e 42 p. [39]. Em seguida aum. à direita, cada 6 carr.: 1 p. (5 v.). A 18 cm [16] do começo, medindo do lado mais alto, aum. à esquerda, cada 2 carr.: 1 p. (3 v.), 2 p. (2 v.). Obtemos 95 p. [89]. Em seguida dim. de cada lado, cada 4 carr.: 1 p. (2 v.) e cada 6 carr.: 1 p. (2 v.). Rem. os 87 p. [81] restantes a 33 cm [30] do começo. Fazer a perna esquerda ao contrário.

**ALÇAS** - Montar 14 p. nas ag. n.º 2 1/2, com o fio CHÉRI bordô e tric. em barra 1/1. A 52 cm do começo, formar a casa; dividir o trabalho ao meio, tric. 4 carr. em cada metade e reunir novamente todos os p. Continuar dim.: 1 p. de cada lado, em cada 1 carr., até terminarem os p. Fazer outra alça igual.



PERNA DIREITA

**MODO DE ARMAR** - Fechar cada perna, reuni-las com a costura do meio da frente e das costas. Fazer uma bainha de 2 cm na parte inferior de cada perna. Costurar as alças nas costas, a 10 cm uma da outra. Pregiar os botões na frente, com um intervalo de 7 cm.

### MEIAS

Montar 50 p. [44] com o fio duplo PETIT BEBÊ bordô, nas ag. n.º 4, tric. em p. tricô, 4 carr. bordô, 4 carr. laranja, 2 carr. bordô. Continuar com o fio CHÉRI bordô: 1 carr. meia, e 5 carr. em barra 1/1, nas ag. n.º 4. Passar para as ag. n.º 3 e trabalhar em p. meia, acrescentando 1 p. durante a 1.ª carr., para obter 51 p. [45]. A 13 cm [12] do começo, tric. 2 p. juntos, a 1 p. da borda direita e 1 mate simples (tirar 1 p. sem fazer, tric. 1 p., rem. o p. sem fazer sobre o tric.) a 1 p. da borda esquerda, cada 6 carr. (5 v.) [4 v.]. Sobram 41 p. [37]. A 24 cm [22] do começo, para o calcanhar, deixar 10 p. [9] à espera de cada lado. Continuar a parte de cima do pé nos 21 p. [19] restantes no meio. A 31 cm [28] do começo, para a ponta do pé, deixar à espera de cada lado, cada 2 carr.: 1 p. (8 v.) [7 v.]. Sobram 5 p.

Para a sola, retomar, no fim de cada carr., um dos p. à espera, até retomar todos os p. Continuar reto nos 21 p. [19], durante 7 cm [6], depois, para o calcanhar, deixar novamente 1 p. à espera de cada lado, cada 2 carr. (7 v.) [6 v.]. Sobram 7 p. Retomar um por um os p. à espera de cada lado. Quando todos os p. forem retomados, deixar à espera.

**MODO DE ARMAR** - Fazer a costura da parte de trás da perna com pontos invisíveis. Reunir um por um os p. do calcanhar aos p. à espera da perna, com um "grating" (ver pág. ). Fazer as costuras dos lados do pé. Virar a dobra na parte superior da meia.

## 35 a 37 CONJUNTO ROSA

**TAMANHO** - 1.º tamanho. As indicações entre [ ] são



para o 2.º e 3.º tamanhos.

**MATERIAL** - 150 g [200] [200] de PINGUIN NENÊ rosa; ag. para tricô PINGUIN n.º 3 e 4; 7 botões; 2 botões de pressão.

**PONTOS EMPREGADOS** - 1.º BARRA 1/1. 2.º BARRA 2/2 (ver p. de base na pág. 58).

**AMOSTRA** - Um quadrado de 10 cm em barra 2/2 nas ag. n.º 4 = 27 p. x 40 carr. (ligeiramente esticado).

#### NOSSO CONSELHO

Para tomar as costuras do raglã invisíveis, fazê-las usando o método "grafting".

### CAMISINHA - 70 g

**CORPO** - Montar 116 p. [132] [148] para a parte inferior de camisinha, nas ag. n.º 4, e tric. em barra 2/2, com 1 p. de borda e 2 m. de cada lado. **A 11 cm** [13] [15] do começo, iniciar as dim. do raglã. Continuar a frente nos 60 p. [68] [76] do meio; deixar o resto dos p. à espera. Tric. 1 p. de borda de cada lado e para as dim. do raglã tric. cada 2 carr.: 1 mate simples (tirar 1 p. sem fazer; tric. 1 p., rem. o p. sem fazer sobre o tric.) a 1 p. da borda direita e 2 p. juntos em m. e 1 p. da borda esquerda (14 v.) [16 v.] [18 v.]. No avesso tric. os p. das dim. em tricô. **Sobram 32 p.** [36] [40]. Tric. 1 carr. em meia, repartindo 13 dim. [15] [17], e deixar à espera os 19 p. [21] [23] restantes. Tric. cada lado das costas separadamente, nos 28 p. [32] [36] restantes de cada lado. Fazer as mesmas dim. do lado do raglã que na frente; **sobram 14 p.** [16] [18]. Fazer 1 carr. em meia, repartindo 3 dim. [4] [5], e deixar à espera os 11 p. [12] [13] restantes.

**MANGAS** - Montar 42 p. [46] [50] nas ag. n.º 3 e tric. 2 cm em barra 1/1. Passar para as ag. n.º 4 e continuar em barra 2/2, repartindo 8 aum. durante a 1.ª carr. **Obtemos 50 p.** [54] [58]. **A 11 cm** [13] [15] do começo, rem. 1 p. de cada lado, depois fazer de cada lado as mesmas dim. que na frente, para o raglã. **Sobram 20 p.**, tric. 1 carr. em meia, repartindo 7 dim. e deixar os 13 p. restantes à espera. **MODO DE ARMAR** - Fazer as costuras do raglã. Com as ag. n.º 3, retomar os p. à espera do decote, tricotá-los em barra 1/1, pegando juntos, na 1.ª carr., os 2 p. da borda de cada costura. **Sobram 63 p.** [67] [71]. Rem. na 8.ª carr. da barra 1/1. Levantar 56 p. [64] [72] na borda de cada lado das costas, tric. em barra 1/1, formando 5 casas no remate do lado direito das costas. Na 2.ª carr. em barra, tric. 4 p.; \* rem. 2 p.; tric. 10 p. [12] [14] \* (4 v.); rem. 2 p. e tric. 2 p. Na carr. seguinte, montar novamente 2 p. (5 v.). Rem. na 6.ª carr. Fazer o remate do lado esquerdo sem casas. Pregiar os botões grandes.

### CALÇA

Começar pela cintura; montar 138 p. [146] [154] nas ag. n.º 3, para toda a volta, e tric. em barra 1/1. Na 3.ª carr. formar 2 casas; rem. 2 p. de cada lado dos 34 p. [36] [38] do meio e montá-los novamente na carr. seguinte. Depois da 7.ª carr. voltar em tricô e continuar em barra 2/2. **A 14 cm** [17] [20] do começo, tric. 1 carr. em meia, do seguinte modo: rem. 8 p. [9] [10]; tric. 54 p. [56] [58]; rem. 14 p. [16] [18]; tric. 84 p. [56] [58] e rem. 8 p. [9] [10]. Continuar cada remate separadamente, em barra 1/1, nos 54 p. [56] [58] restantes. Rem. na 6.ª carr. da barra.

**ALÇAS** - Montar 10 p. nas ag. n.º 3; tric. 22 cm [26] [30] em barra 1/1 e rem.

**MODO DE ARMAR** - Fazer a costura do meio das costas. Com as ag. n.º 3, levantar 25 p. do remate de uma perna,

até o remate de outra perna; tric. 5 carr. em barra 1/1 e rem. Fazer o mesmo remate do outro lado. Fechar a entreperna com uma presilha e um pequeno botão de cada lado e 2 botões de pressão no meio. Costurar uma alça de cada lado das costas, a 1 1/2 cm da costura. Pregiar um botão em cada alça.

### MEIAS

Começar pela parte superior. Montar 46 p. nas ag. n.º 3, tric. 3 cm em barra 1/1; deixar 16 p. à espera de cada lado. Continuar a parte de cima do pé, em barra 2/2 nos 14 p. do meio, durante 3 cm [4] [5]; depois tric. em meia os 16 p. à espera à direita. Levantar em seguida 8 p. [10] [12] no lado direito da parte de cima do pé; tric. os 14 p. da parte de cima do pé, continuando a barra 2/2. Levantar 8 p. [10] [12] no lado esquerdo da parte de cima do pé e tric. em meia os 16 p. à espera à esquerda. Continuar estes 62 p. [66] [70] em barra 2/2, durante 3 cm [3 1/2] [4]; depois fazer 1 carr. em barra 1/1, tric. juntos os 2 p. de cada lado. Tric. mais 3 carr. em barra 1/1, nos 31 p. [33] [35] restantes, e deixar à espera. Fechar a sola com um "grafting" e fazer a costura da parte de trás da perna.

## 38 a 40 CONJUNTO AZUL

**TAMANHO** - 1.º tamanho. As indicações entre | são para o 2.º e 3.º tamanhos.

**MATERIAL** - 200 g [200] [250] de PINGUIN PETIT BEBÊ; ag. para tricô PINGUIN n.º 2 1/2 e 3; 4 botões de 12 mm de diâmetro.

**PONTOS EMPREGADOS** - 1.º BARRA 1/2. 2.º PONTO TRICÔ (ver p. de base na pág. 58).

**AMOSTRA** - Um quadrado de 10 cm em p. tricô, nas ag. n.º 3 = 26 p. x 54 carr.

### CAMISINHA

Começar pela tira do lado direito das costas; montar 6 p. com as ag. n.º 3 e tric. em p. tricô. Aum. de cada lado, cada 2 carr.: 1 p. (2 v.) e continuar reto. **A 11 cm** [12] [13] do começo, aum. de cada lado, cada 2 carr.: 1 p. (19 v.) [21 v.] [23 v.], depois alternar \* 2 carr. nos 48 p. [52] [56] obtidos: 2 carr. em 43 p. [47] [51] e 2 carr. em 33 p. [38] [39] \* (9 v.) [10 v.] [11 v.]. Na carr. seguinte tric. 27 p. [30] [33], deixá-los à espera; continuar a carr. nos 21 p. [22] [23] seguintes; voltar nestes p. e acrescentar 30 p. [33] [36] para a manga. Continuar o mesmo movimento de vaivém, para a pala (13 v.) [14 v.] [15 v.] e alternando do lado do punho: 4 carr. com todos os p. e 2 carr. sem tric. os 6 p. do punho. Depois das 2 últimas carr. indicadas, rem. os 30 p. [33] [36] acrescentados para a manga. Continuar a carr. nos 21 p. [22] [23] restantes. Voltar nestes p. e continuar a carr. nos 27 p. [30] [33] deixados à espera no fim das costas. Tric. a frente com o mesmo movimento de vaivém que nas costas (18 v.) [20 v.] [22 v.]. Na última carr. trabalhada em 33 p. [36] [39], tric. 7 p., rem. 5 p. para a abertura que serve para inserir a tira e tric. 21 p. [24] [27]. Na carr. seguinte, tric. 21 p. [24] [27], acrescentar 5 p.; tric. 1 p., deixar estes 27 p. [30] [33] à espera. Continuar a carr. até o decote, depois formar a 2.ª manga como a 1.ª, a e 2.ª parte das costas como a 1.ª. Depois da última carr. em 33 p. [36] [39]; tric. 2 carr. com todos os p. Continuar trabalhando com todos os p., dim. de cada lado, cada 2 carr.: 1 p. (19 v.) [21 v.] [23 v.]. Em seguida tric. 9 cm nos 10

p. restantes, formar uma casa (rem. os 2 p. do meio e montá-los novamente na carr. seguinte). Dim. de cada lado, cada 2 carr.: 1 p. (2 v.) e rem. os últimos 6 p.

**MODO DE ARMAR** - Fechar as costuras de baixo das mangas. Pregiar o botão na tira do lado direito das costas.

### MACACÃOZINHO

**PERNA DIREITA** - Começar pela cintura. Montar 50 p. [56] [62] nas ag. n.º 2 1/2; tric. 4 carr. em barra 1/1; passar para as ag. n.º 3 e continuar em p. tricô, aum. de cada lado, cada 10 carr.: 1 p. (4 v.); **obtemos 58 p.** [64] [70]. **A 12 cm** [14] [16] do começo, rem. de cada lado, cada 2 carr.: 2 p.; 1 p. (2 v.) [3 v.] [4 v.]; depois cada 4 carr.: 1 p. (2 v.); cada 10 carr.: 1 p. (3 v.) [4 v.] [5 v.]; **sobram 40 p.** [42] [44]. **A 25 cm** [29] [33] do começo (comprimento suficiente; o p. tricô sendo muito extensível), formar o pé. Tric. 14 carr. nos 20 p. da direita para o calcanhar, depois tric. 12 p.; 2 p. juntos; virar; tirar 1 p. sem fazer; tric. 4 p.; 2 p. juntos; virar; tirar 1 p. sem fazer; tric. 5 p.; 2 p. juntos; virar; tirar 1 p. sem fazer; tric. 6 p.; 2 p. juntos; virar e assim por diante, até terminarem os p. de cada lado do calcanhar. **Sobram 12 p.** Levantar na borda direita do calcanhar 8 p. tric. os 12 p. restantes; levantar em seguida 8 p. na borda esquerda do calcanhar e tric. os 20 p. [22] [24] deixados à espera na parte inferior da perna. Continuar nestes 48 p. [50] [52] obtidos, tric. 2 p. juntos à direita e 2 p. juntos a 20 p. [22] [24] da borda esquerda, em cada 1 carr. (4 v.); **sobram 40 p.** [42] [44]. Tric. 10 carr. [14] [18] nestes p., depois fazer 1 carr. pegando os p. 2 a 2, e 3 carr. nos 20 p. [21] [22] restantes. Pôr estes p. em 2 ag. e rem. no avesso, tric. juntos 1 p. de cada ag. Fazer a perna esquerda ao contrário.

**ALÇAS** - Montar 10 p. nas ag. n.º 3 e tric. em p. tricô. **A 20 cm** [25] [30] do começo, formar a casa nos 2 p. do meio. Fazer em seguida 4 carr., depois dim. de cada lado, cada 2 carr.: 1 p. (2 v.) e rem. Fazer outra alça igual.

**MODO DE ARMAR** - Fechar as pernas e os pés. Reunir as 2 pernas. Costurar uma alça de cada lado da costura das costas, a 2 cm uma da outra. Pregiar 2 botões na barra da frente, com um intervalo de 8 cm.

### GORRO

Começar pela ponta do lado esquerdo. Montar 6 p. [7] [8] nas ag. n.º 3, tric. em p. tricô. Fazer 4 carr. reto, depois cada 2 carr.: 1 aum. a 2 p. de cada borda (9 v.); tric. o fio esticado entre 2 p., sem torcê-lo, para formar um furinho; **obtemos 24 p.** [25] [26]. Acrescentar 6 p. à direita, tric. 6 carr. com estes 6 p. em barra 1/1 e o resto dos p. em p. tricô; em seguida 12 carr. tric. todos os p. em p. tricô e deixar à espera. Fazer a ponta do lado direito, começando pela tira; montar 6 p. [7] [8] e tric. em p. tricô, formando na 3.ª carr. uma casa nos 2 p. do meio. **A 6 cm** do começo, fazer os mesmos aum. que na ponta esquerda, depois acrescentar 6 p. à esquerda, tric. 6 carr. nestes 6 p. em barra 1/1, depois 12 carr. em p. tricô com todos os p. Colocar este pedaço à esquerda do primeiro, acrescentando entre eles 25 p. [27] [29]. **Obtemos 85 p.** [89] [93]. Tric. 6 carr. nestes 25 p. [27] [29] em barra 1/1 e o resto dos p. em tricô, depois 40 carr. [48] [56] em p. tricô com todos os p. Em seguida dim. do seguinte modo: tric. 1 p.; \* 2 p. juntos, 3 p. \* (16 v.) [17 v.] [18 v.]; 2 p. juntos e 2 p. [1] [0]. Repetir estas dim., umas acima das outras, menos a última, cada 4 carr. mais (3 v.). Fazer mais 3 carr. em p. tricô, pôr os p. em 2 ag., de modo que as bordas fiquem no meio numa ag. e rem. pegando juntos 1 p. de cada ag. Fazer a costura da parte de trás da cabeça. Pregiar um botão na ponta esquerda.

## 41/42 CONJUNTO PARA O BATISMO

**TAMANHO** - 1.º tamanho.

**MATERIAL** - 200 g de PINGUIN PETIT BEBÊ; ag. de tricô PINGUIN n.º 2 1/2 e 3; 3 botõeszinhos.

**PONTOS EMPREGADOS** - 1.º CORRENTEINHA (corr.), 2.º PONTO BAIXO (p.b.), 3.º MEIO PONTO (m.p.) (ver p. de base na pág. 58). 4.º PONTO DE REDE: sobre 1 carr. em p.b. 1.ª carr.: \* 1 m.p., 1 corr., pular 1 p. \* terminar com 1 m.p. 2.ª carr.: 3 corr. para virar, pular o 1.º m.p. e a corr. \* 1 m.p. no m.p., 1 corr., pular 1 corr. \* Terminar com 1 m.p. Repetir sempre a 2.ª carr.

**AMOSTRA** - Um quadrado de 10 cm em ponto de rede com a ag. n.º 3 = 26 p. x 12 carr. Uma tira de 6 carr. em p.b. e 18 carr. em ponto de rede = 16 cm.

### VESTIDO - 160 g

**FRENTE** - Fazer uma corr. de 164 p. com a ag. n.º 3. Trabalhar do seguinte modo: \* 6 carr. em p.b. e 18 carr. em ponto de rede \* (3 v.). Ao mesmo tempo, a 18 cm do começo, dim. de cada lado, cada 3 carr.: 1 p. (8 v.) e cada 2 carr.: 1 p. (6 v.). **Sobram 136 p.** **A 48 cm** do começo, na última carr. em ponto de rede, repartir 68 dim., não fazendo as corr. entre os m.p. **Sobram 68 p.** Continuar em p.b., repartindo mais 16 dim. na 1.ª carr. **Sobram 52 p.** Fazer 6 carr. em p.b. e 1 carr. em p. de rede, depois começar o corpo; fazer 1 p.b., 1 corr., 48 p.b. (1 p.b. em 1 m.p., 1 p.b. em 1 corr.), 1 corr., 1 p.b. Guardar sempre um furinho de cada lado. **A 9 cm** do começo do corpo, deixar os 22 p. do meio e terminar cada lado separadamente, nos 15 p. restantes de cada lado. **A 63 cm** do começo, acrescentar 11 p. para a metade do decote das costas. Continuar nos 26 p.; fazer 8 cm e deixar à espera. Terminar o outro lado e retomar o trabalho nos 52 p., formando nos lados o mesmo furinho que na frente. **A 73 cm** do começo, fazer 1 carr. em p. de rede e rem.

**COSTAS** - Começar a saia fazendo uma corr. de 140 p.; trabalhar \* 6 carr. em p.b. e 18 carr. em ponto de rede \* (3 v.). **A 18 cm** do começo, dim. de cada lado, cada 4 carr.: 1 p. (4 v.); e cada 2 carr.: 1 p. (8 v.). **Sobram 116 p.** **A 48 cm** do começo, na última carr. em p. de rede, dim. 58 p., não fazendo as corr. entre os m.p. **Sobram 58 p.** Fazer depois 6 carr. em p.b., repartindo 6 dim. durante a 1.ª carr. **Sobram 52 p.** Rem.

**MANGAS** - Fazer uma corr. de 60 p. com a ag. n.º 2 1/2; fazer 4 carr. em p.b. Continuar em ponto de rede com a ag. n.º 3. **A 16 cm** do começo, rem.

**MODO DE ARMAR** - Costurar a saia ao corpo, nas costas. Fechar os lados. Costurar as mangas e montá-las com pontos invisíveis. Arrematar o decote do seguinte modo: \* 1 m.p., 1 corr., pular 1 p.b. \* Fazer 3 presilhas-casas, na abertura das costas e pregiar 3 botõeszinhos.

### GORRO - 20 g

Começar pela borda da frente. Fazer uma corr. de 90 p. com a ag. n.º 2 1/2. Fazer 10 carr. em p.b., depois continuar em p. de rede com a ag. n.º 3, reservando 5 p.b. de cada lado para o remate. **A 13 cm** do começo, deixar 30 p. de cada lado e continuar nos 30 p. do meio, fazer 13 carr. em p.



de rede, depois passar para a ag. n.º 2 1/2 e trabalhar durante 6 carr. em p.b., repartindo 8 dim. durante a 1.ª carr. e 4 dim. durante a 3.ª carr. Rem. Confeccionar 2 cordões do seguinte modo: fazer uma carr. de 6 p. com a ag. n.º 2 1/2 e trabalhar em p.b. A 20 cm do começo, rem.

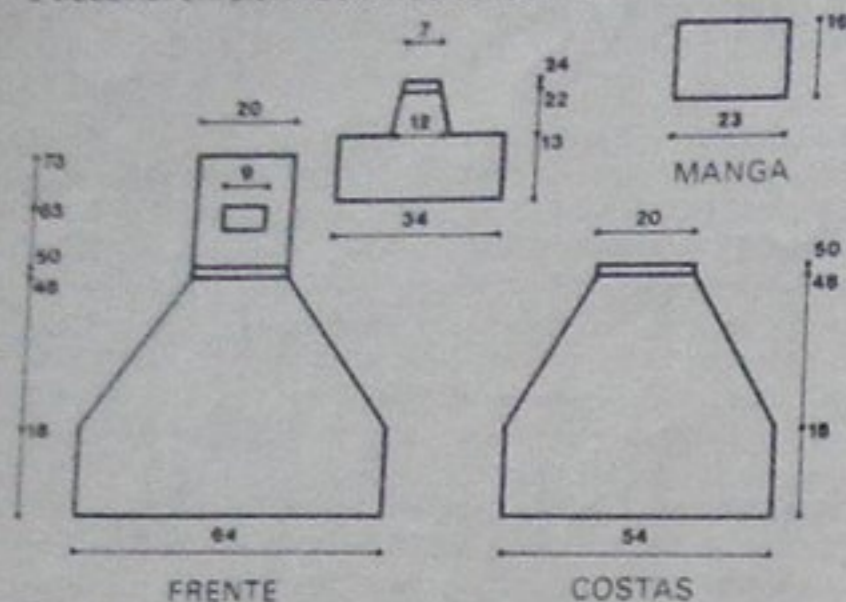

**MODO DE ARMAR** - Fazer as costuras do fundo do gorro com pontos invisíveis. Virar as 10 carr. em p.b. do remate da frente, ao meio para o direito do trabalho. Fixar os 2 cordões debaixo da dobra na base do gorro.

## 43/44 PULÔVER E MEIA

**TAMANHO** - 2.º tamanho.

**MATERIAL** - 100 g PINGUIN NENÊ; ag. para tricô PINGUIN n.º 3; 4 botões.

**PONTOS EMPREGADOS** - 1.º BARRA 2/2, 2.º PONTO TRICÔ, 3.º PONTO TRICÔ (ver p. de base na pág. 58), 4.º PONTO FANTASIA. \* 6 carr. em p. tricô, 6 carr. em p. meia.

**AMOSTRA** - Um quadrado de 10 cm = 29 p. x 48 carr.

### CAMISINHA - 60 g

Começar pela manga direita. Montar 50 p. e tric. 2 grupos de listras que serão viradas para formar a dobra. Para mudar o lado das listras, tric. 7 carr. em p. meia em vez de 6, na 3.ª listra em p. tricô. Tric. mais 8 cm, depois acrescentar 35 p. à direita para a frente, e ao mesmo tempo 35 p. à esquerda, para o lado direito das costas. Obtemos 120 p. Depois da 9.ª listra em p. tricô a partir do começo, deixar à espera os 70 p. da direita e continuar o lado direito das costas, nos 50 p. restantes. Rem. depois da 3.ª listra em p. tricô. Retomar os 70 p. à espera e rem. 20 p. à esquerda; para o decote, tric. 30 carr. nestes 50 p. Em seguida acrescentar 70 p. à esquerda (20 p. para o decote e 50 p. para o lado esquerdo das costas) e tric. em p. tricô, formando 4 casas do seguinte modo: 1 lac., 2 p. juntos (tric. a lac. na carr. seguinte). A 1.ª casa fica a 72 p. da borda direita e as 3 outras são separadas por um intervalo de 12 p.; em seguida terminar ao contrário. Na borda do decote da frente, levantar os 18 p. e fazer 4 carr. em p. tricô e rem. Fixar este remate com alguns pontos invisíveis nos lados do decote. Trabalhar do mesmo modo no decote das costas mas com 20 p. Levantar 22 p. na parte interior esquerda das costas, tric. 4 carr. em p. tricô e rem. Trabalhar do mesmo modo, para o lado direito das costas, mas levantando 42 p., e para

a frente 60 p. Fechar as mangas tomando o cuidado de fazer a costura no direito do trabalho para a dobra. Costurar os lados e pregar os botões.

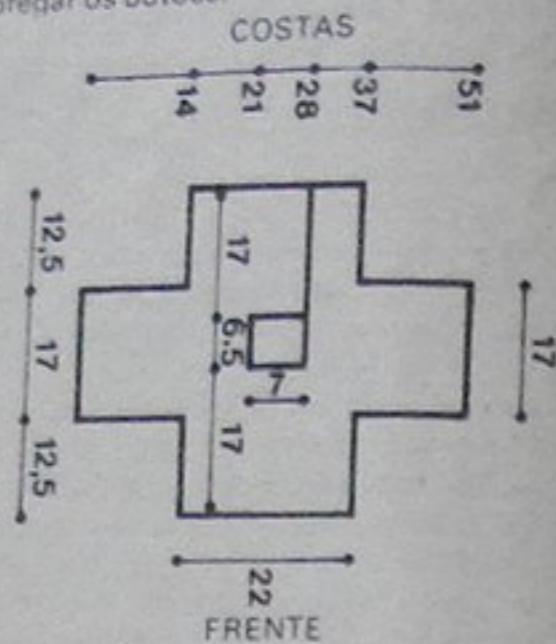

### MEIAS - 30 g

São executadas com 2 agulhas. Montar 48 p. e tric. 8 carr. em barra 2/2, depois trabalhar em p. fantasia, repartindo 4 dim. durante a 1.ª carr. Depois da 2.ª listra em p. meia, dim. de cada lado, cada 6 carr.: 1 p. (2 v.). A 4.ª listra em p. tricô tem 10 carr. Formar o calcanhar em p. meia nos 10 primeiros p. Tric. 12 carr., depois tric. 2 p., 2 p. juntos, virar, tirar o 1.º p. sem tricotá-lo. Na carr. meia seguinte, 3 m., 2 p. juntos, virar e não tric. o 1.º p. Em cada carr. meia, tric. 2 p. juntos a mais, quando sobrarem 6 p.; deixá-los à espera. Fazer o mesmo trabalho nos 10 últimos p. Retomar os 6 p. à espera, levantar 7 p. na borda do meio-calcanhar, retomar os 20 p. à espera do meio, levantar 7 p. no outro meio-calcanhar e retomar os 6 últimos p. Obtemos 46 p. Trabalhar em p. tricô, tric. juntos 2 p. de cada lado dos 20 p. do meio, cada 2 carr. (5 v.). Tric. 12 carr. em p. tricô nos 36 p. restantes, depois continuar em p. meia. Na 5.ª carr. começar as dim. da ponta do pé, do seguinte modo: tric. 6 m., 2 p. juntos em m., 2 m., 2 p. juntos em m., pegando-os por trás, 12 m., 2 p. juntos em m., 2 m., 2 p. juntos em m., pegando-os por trás, 6 m. Em cada carr. em meia, fazer as mesmas dim. de cada lado dos 2 m., até sobrarem 8 p. Rem. Dobrar a meia ao meio e fazer a costura embaixo do pé e nas costas.

## 45/46 PULÔVER E CALÇÃO

**TAMANHO** - 2.º tamanho. As indicações entre [ ] são para os 1.º e 3.º tamanhos.

**MATERIAL** - 150 g [150] [200] de PINGUIN NENÊ, das quais 100 g [100] [150] rosa e 50 g branco; ag. para tricô PINGUIN n.º 2 1/2 e 3; ag. de crochê PINGUIN n.º 2 1/2; 10 botões brancos e 2 botões de pressão.

**PONTOS EMPREGADOS** - 1.º PONTO MEIA, 2.º BARRA 1/1, 3.º CORRENTINHA (corr.), 4.º PONTO BAIXO (p.b.) (ver p. de base na pág. 58), 5.º PONTO MEIA LISTRADO. \* 6 carr. branco, 6 carr. rosa\*.

**AMOSTRA** - Um quadrado de 10 cm em p. meia nas ag. n.º 3 = 28 p. x 36 carr.

### BLUSINHA - 50 g.

**COSTAS** - Montar 57 p. [52] [62] nas ag. n.º 3, com o fio branco. Tric. em p. meia listrado. A 21 cm [20] [22] do começo, para o decote, rem. os 21 p. [20] [22] do meio; passar para as ag. n.º 2 1/2 e continuar cada lado separadamente, com o fio rosa tric. em barra 1/1, nos 18 p. [16] [20] restantes de cada lado, para formar as tiras de abotoar. A 1 1/2 cm do começo da barra 1/1, rem.

**FRENTE** - Montar 57 p. [52] [62] nas ag. n.º 3, com o fio branco. Tric. em meia listrado. A 18 cm [17] [19] do começo, para o decote, rem. os 21 p. [20] [22] do meio, depois tric. cada lado separadamente, nos 18 p. [16] [20] restantes de cada lado, durante mais 3 cm. Passar para as ag. n.º 2 1/2 e com o fio rosa, tric. em barra 1/1. Na 5.ª carr. desta barra, fazer 3 casas; rem. 1 p. e montá-lo novamente na carr. seguinte. A 1.ª casa fica a 3 p. da borda do lado da cava e as 2 outras são separadas por um intervalo de 7 p. A 1 1/2 cm do começo da barra 1/1, rem.

**MANGAS** - Montar 50 p. [47] [53] nas ag. n.º 3 com o fio branco. Tric. em p. meia listrado. A 13 cm [12] [14] do começo, rem.

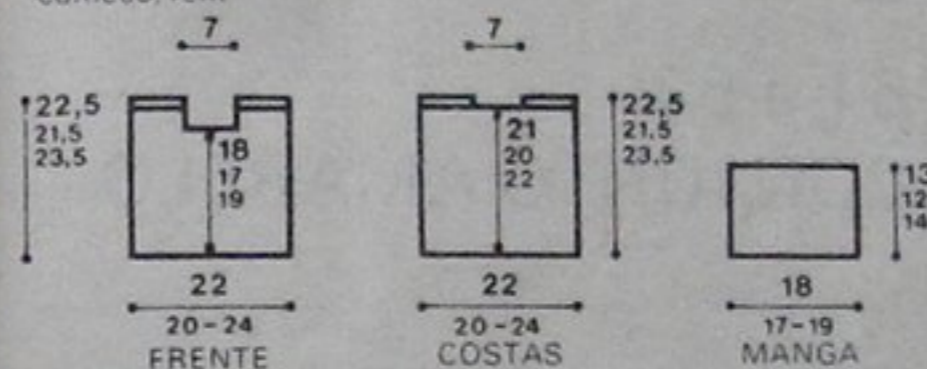

**MODO DE ARMAR** - Fechar as mangas e montá-las. Costurar os lados até a 4.ª listra rosa. Com a ag. n.º 2 1/2 e o fio rosa, fazer os remates na parte inferior da blusinha, das duas mangas e na borda do decote da frente e das costas. Para isso, trabalhar na 1.ª carr. do seguinte modo: \* 1 p.b., 2 corr., pular 2 p. \*. 2.ª carr.: fazer em cada arco de 2 corr. da carr. anterior: \* 1 p. b., 2 corr., 1 p. b. \*. Pregiar 3 botõeszinhos na tira de abotoar das costas, em frente das casas.

### CALÇA - 50 g.

É feita em duas partes, costas e frente iguais. Montar 28 p. [27] [29] nas ag. n.º 2 1/2 com o fio rosa, tric. 1 1/2 cm em barra 1/1 e deixar os p. à espera. Fazer a outra perna igual. Acrescentar 12 p. [11] [13] no meio dessas 2 partes, para o entrepernas; passar para as ag. n.º 3 e tric. em p. meia nos 68 p. [65] [71] obtidos. A 16 cm [15] [17] do começo, passar para as ag. 2 1/2 e tric. 2 cm em barra 1/1; rem todos os p. Fazer a outra parte igual, com 2 casas na 5.ª carr. da barra 1/1 da cintura, a 20 p. das bordas do trabalho, rem. 2 p. e montá-los novamente na carr. seguinte.

**ALÇAS** - Montar 10 p. nas ag. n.º 2 1/2 com o fio rosa. Tric. em barra 1/1. A 37 cm [35] [39] do começo, rem. Fazer a outra alça igual.

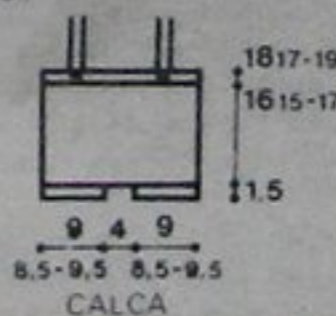

**MODO DE ARMAR** - Costurar os lados. Fixar as alças na parte das costas, a 5 cm de cada borda. Costurar os 2 botões em cada uma das extremidades das alças. Com as ag.

n.º 2 1/2 e o fio rosa, levantar no entrepernas, 12 p. [11] [13] e 5 p. de cada lado das barras 1/1 que formam as pernas (seja ao todo 5 p., mais 12 p. [11] [13], mais 5 p.). Tric. 1 1/2 cm em barra 1/1 para formar o entrepernas. Rem. e proceder da mesma maneira para o outro lado do entrepernas. Costurar 2 botõeszinhos de cada lado do entrepernas da frente e 2 botões de pressão entre esses 2 botões. Fazer 2 presilhas-casas do outro lado.

## 47 a 50 QUATRO PEÇAS

**TAMANHO** - 1.º tamanho. As indicações entre [ ] são para os 2.º e 3.º tamanhos.

**MATERIAL** - 300 g de PINGUIN CHERI, dos quais 250 g branco e 25 g marinho; ag. para tricô PINGUIN n.º 3 e 3 1/2; ag. de crochê PINGUIN n.º 2 1/2; 5 botões brancos.

**PONTOS EMPREGADOS** - 1.º BARRA 1/1, 2.º PONTO TRICÔ, 3.º CORRENTINHA (corr.), 4.º PONTO BAIXO (p.b.) (ver p. de base na pág. 58), 5.º BIQUELINHOS. 1.ª carr.: 1 p.b. em cada p., 2.ª carr.: \* 1 p.b. introduzindo a ag. entre 2 p.b. da carr. anterior, 3 corr., pular 2 p. \*.

**AMOSTRA** - Um quadrado de 10 cm em p. tricô ag. n.º 3 = 28 p. x 52 carr. e nas ag. n.º 3 1/2 = 26 p. x 48 carr.

### NOSSO CONSELHO

Para fechar a blusinha sem usar alfinetes, pregar dois quadradinhos adesivos, na parte superior e no meio da borda de cada lado das costas.

### BLUSINHA - 70 g.

**EXECUÇÃO** - Começar pelo lado esquerdo das costas. Montar 64 p. [68] [72] nas ag. n.º 3 1/2. Tric. em p. tricô; fazer 11 carr. e começar as carr. incompletas do seguinte modo: \* deixar 6 p. (para o decote); na carr. seguinte, tric. 58 p. [62] [66]; na carr. seguinte, tric. 48 p. [52] [56]; virar, deixando mais 10 p. à direita; na carr. seguinte, tric. 48 p. [52] [56]; na carr. seguinte, tric. 58 p. [62] [66]; na carr. seguinte, tric. 58 p. [62] [66]; tric. 2 carr. com 64 p. [68] [72] \* e recomeçar as carr. incompletas de \* até \* para o trabalho todo. Na 75.ª carr. [79] [83] para a manga, deixar à espera 36 p. [40] [44] à esquerda e montar 36 p. [40] [44]. Continuar as carr. incompletas da pala, mas na parte inferior da manga, para o punho deixar 6 p. à espera durante 2 carr. Nas 2 carr. seguintes, tric. os 6 p. Tric. 80 carr. [84] [88] para a manga, depois rem. os p. Retomar os 36 p. [40] [44] à espera. Fazer 120 carr. para a frente [124] [128]. Fazer a segunda manga como a primeira. Em seguida retomar os p. para a 2.ª parte das costas, fazer 64 carr. [68] [72] e terminar com 12 carr. com todos os p. e rem. na carr. seguinte.

**MODO DE ARMAR** - Fazer uma costura com pontos invisíveis em cada manga.

### MACACÃOZINHO - 70 g.

**PERNA ESQUERDA** - Começar na cintura. Montar 60 p. [64] [68] nas ag. n.º 3. Tric. em barra 1/1. Na 5.ª carr. fazer uma casa de 3 p. (rem. 3 p. e montá-los novamente na carr. seguinte) de cada lado dos 30 p. do meio da frente. Tric.



mais 5 carr., passar para as ag. n.º 3 1/2 e continuar em p. tricô. **A 13 cm** [15] [17] do começo, dim. de cada lado, cada 4 carr.: 1 p. (4 v.). **Sobram 52 p.** [56] [60]. Dim. ainda de cada lado, cada 10 carr.: [12] [12]; 1 p. (5 v.). **Sobram 42 p.** [46] [50]. **A 30 cm** [34] [38] do começo, formar o pé. Deixar 4 p. [5] [6] tric. os 12 p. [14] [16] seguintes (parte de cima do pé) trabalhar durante 12 carr. [16] [20] depois dim. 1 p. de cada lado, tric. 7 carr. e dim. cada 2 carr.: 1 p. (3 v.). Tric. 2 carr. nos 4 p. [6] [8] restantes e deixar à espera. Tric. os 4 p. [5] [6] deixados no início, levantar 14 p. [18] [22] na borda direita da parte de cima do pé, tric. os 4 p. [6] [8] à espera na extremidade desta parte superior, levantar 14 p. [18] [22] na borda esquerda da parte de cima do pé e tric. os 26 últimos p. [27] [28]. **Obtemos 62 p.** [74] [86]. Tric. 12 carr. [14] [16] e começar as dim. dim. de cada lado dos 4 p. [6] [8] centrais da ponta, cada 2 carr.: 1 p. (3 v.). Ao mesmo tempo, a 8 p. [9] [10] da borda esquerda, para o calcanhar fazer 1 dim.; tric. 4 p. [5] [6] 1 dim. Repetir estas dim. mais 2 v. Rem. os p. restantes. Fazer a perna direita ao contrário.

**MODO DE ARMAR** - Fazer a costura do meio da frente das pernas, do pé, da sola e do meio das costas.

**ALÇAS** - Montar 8 p. nas ag. n.º 3. Tric. em p. tricô. **A 32 cm** [34] [36] do começo, rem. os p. Fazer uma 2.ª alça e fixá-las em cada lado da costura das costas. Pregiar um botão em cada alça.

### CASAQUINHO CRUZADO - 75 g.

**FRENTE DIREITA** - Montar 62 p. [64] [66] nas ag. n.º 3. Tric. 10 carr. em barra 1/1, formando uma casa na 5.ª carr., a 4 p. de cada borda (rem. 2 p. e montá-los novamente na carr. seguinte). Passar para as ag. n.º 3 1/2 e tric. em p. tricô, fazer 4 carr.; depois dim. cada 2 carr.: 1 p. (4 v.). Ao mesmo tempo, a **10 cm** [11] [12] do começo, para a cava, rem. à esquerda cada 4 carr.: 2 p., 1 p. (3 v.) [4] [5]. **A 19 cm** [21] [23] do começo, para o ombro, rem. à esquerda, cada 2 carr.: 5 p. (2 v.) e 5 p. [6] [7]. Fazer a frente esquerda ao contrário, sem casas.

**COSTAS** - Montar 62 p. [64] [66] nas ag. n.º 3 e tric. 10 carr. em barra 1/1. Em seguida passar as ag. n.º 3 1/2 e tric. em p. tricô. **A 10 cm** [11] [12] do começo, para as cavas, rem. de cada lado, cada 4 carr.: 2 p., 1 p. (3 v.). **A 19 cm** [21] [23] do começo, para o decote, rem. os 12 p. do meio e terminar cada lado, separadamente, nos 20 p. [21] [22] restantes de cada lado, dim. para o decote, cada 2 carr.: 2 p. (2 v.) e 1 p. Ao mesmo tempo para o ombro, rem. cada 2 carr.: 5 p. (2 v.) e 5 p. [6] [7].

**MANGAS** - Montar 44 p. [46] [48] nas ag. n.º 3 e tric. 8 carr. em barra 1/1. Passar para as ag. n.º 3 1/2 e continuar em p. tricô. Fazer 5 cm, depois aum. de cada lado, cada 10 carr.: 1 p. (2 v.). **Obtemos 48 p.** [50] [52]. **A 10 cm** [11] [12] do começo, rem. de cada lado, cada 4 carr.: 3 p., 1 p. (2 v.) [3 v.] [4 v.]. Rem. os 38 p. restantes de uma vez.

**MODO DE ARMAR** - Fazer as costuras dos lados e dos ombros. Com o fio marinho e ag. de crochê, fazer biguinhas nas bordas das frentes e do decote, fazendo 1 p. em cada parte funda do p. tricô. Fazer biguinhas nas mangas acima da barra. Fechar as mangas e montá-las. Pregiar 2 botões na frente esquerda.

### GORRO - 20 g.

#### EXECUÇÃO

Começar pela frente. Montar 86 p. [90] [94] nas ag. n.º 3 e tric. em barra 1/1 dim. de cada lado, cada 2 carr.: 1 p. (3 v.). Tric. mais 2 carr. e passar para as ag. n.º 3 1/2; tric. em p. tricô nos 80 p. [84] [88] restantes. **A 7 cm** [8] [9]

do começo, rem. de cada lado 28 p. [29] [30] de uma vez. Para o fundo tric. nos 24 p. [26] [28] do meio, durante 10 carr. [10] [11], e deixar à espera. Com as ag. n.º 3, levantar em uma borda da beirada da frente 20 p. [22] [24], os 24 p. [26] [28] à espera, levantar em seguida 20 p. [22] [24] na outra borda e tric. em barra 1/1 nos 64 p. [70] [76] obtidos. Fazer 8 carr. aum. de cada lado, cada 2 carr.: 1 p. (3 v.) e tric. na 5.ª carr., nos 24 p. [26] [28] da parte detrás do gorro, 1 carr. de furinhos (tric. 2 p. juntos, 1 lac).

**TIRA DE ABOTOAR** - Montar 8 p. nas ag. n.º 3 em p. tricô. **A 10 cm** [11] [12] do começo, rem. os p.

**MODO DE ARMAR** - Fazer as 2 costuras do fundo. Fazer biguinhas com o fio marinho acima da barra da frente. Fazer a pequena costura para formar os cantos, deixando uma abertura para a casa esquerda. Costurar a tira de abotoar à direita, pregiar um botão na sua extremidade. Fazer um correntinho com uma correntinha, com o fio marinho e passá-lo nos furinhos da parte de trás do gorro para apertar levemente.

## 51 a 53

### CONJUNTO AMARELO

**TAMANHO** - 1.º tamanho. As indicações entre [ ] são para o 2.º tamanho.

**MATERIAL** - 150 g de PINGUIN BIJOU, ag. para tricô PINGUIN n.º 3; ag. de crochê PINGUIN n.º 3; 3 botões. **PONTOS EMPREGADOS** - 1.º PONTO TRICÔ, 2.º BARRA 2/2 (ver p. de base na pág. 58), 3.º BARRA 3/1, 1.º carr., \* 3 m., 1 t., 2.º carr.; tric. acompanhando o p. 4.º PONTO CARANGUEJO: trabalhar em p.b. da esquerda para a direita introduzindo sempre a ag. à direita do último p. trabalhado. **AMOSTRA** - Um quadrado de 10 cm em p. tricô = 28 p. x 54 carr.

### CASAQUINHO - 65 g.

Começar pela parte inferior das costas. Montar 68 p. [70]. Tric. em barra 2/2. **A 1 1/2 cm** do começo, continuar em barra 3/1. **A 14 cm** [15] do começo, para as mangas, acrescentar de cada lado de uma vez, 28 p. [30]. **Obtemos 124 p.** [130]. Começar a pala tric. os 28 p. [30] de cada lado em p. tricô e cada 2 carr., tric. de cada lado mais 1 p. em p. tricô, reduzindo os p. em barra 3/1. **A 24 cm** [25] do começo, para o decote, rem. os 28 p. [30] do meio e terminar cada lado separadamente, nos 48 p. [50] restantes de cada lado. Deixar à espera os 48 p. [50] da direita e continuar tric. nos 48 p. [50] da esquerda para a frente esquerda em p. tricô. **A 26 cm** [28] do começo, aum. à direita cada 2 carr.: 1 p. (4 v.) [15 v.]. Tric. estes aum. em barra 3/1 deslocando para a esquerda, cada 2 carr. e reduzindo o p. tricô, para formar a pala em barra 3/1 como para as costas. **A 31 cm** [32] do começo, rem. de uma vez à esquerda, os 28 p. [30] acrescentados para a manga e tric. em barra 3/1 os p. restantes. **A 43 1/2 cm** [44 1/2] do começo, tric. em barra 2/2 durante 1 1/2 cm e rem. Fazer a frente direita ao contrário.

**REMATES** - Levantar 130 p. [136] em cada borda da frente e do decote, tric. 6 carr. em p. tricô e rem.

**PUNHOS** - Levantar 48 p. [50] na parte inferior das mangas. Tric. 1 1/2 cm em barra 2/2 e rem.

**TIRA DE ABOTOAR** - Montar 84 p. Tric. 2 cm em p. tricô e rem. Debruar esta tira com uma carr. em p. caranguejo.

Fazer uma presilha-casa em uma das extremidades.

**MODO DE ARMAR** - Fazer as costuras dos lados, deixando uma abertura de 2 cm na costura esquerda da frente, para deixar passar a tira de abotoar. Costurar debaixo das mangas. Fixar a tira de abotoar na borda da frente direita. Pregiar o botão na borda da frente esquerda.

### CALÇA - 50 g.

**FRENTE OU COSTAS** - Montar 30 p. [32]. Tric. em barra 2/2. **A 3 cm** do começo continuar em p. tricô. **A 5 cm** [6] do começo, deixar à espera. Fazer a outra perna, depois acrescentar 4 p. [6] no meio para o entrepernas. **Obtemos 64 p.** [70]. **A 19 cm** [20] do começo, tric. 4 cm em barra 2/2 e rem.

**ALÇA** - Montar 70 p. [72]. Tric. em p. tricô. **A 1 cm** do começo, formar uma casa do seguinte modo: tric. 3 p., rem. 2 p., continuar a carr. normalmente. Montar novamente os p. rem. na carr. seguinte. **A 2 cm** do começo, rem. Debruar a alça com uma carr. em p. caranguejo. Fazer uma outra alça igual.

### MEIAS - 20 g.

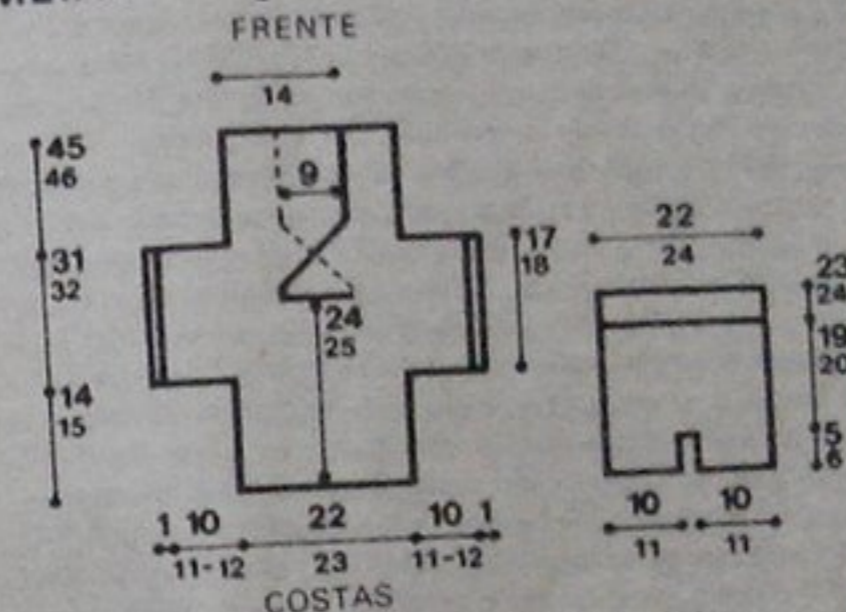

Montar 29 p. [31] e tric. em p. tricô. **A 8 cm** [9] do começo, formar o calcanhar direito do seguinte modo: tric. os 7 p. da direita em p. tricô, durante 12 carr. [14]. Em seguida tric. cada 2 carr. do seguinte modo: 3 p., 2 p. juntos. Tric. 4 p., 2 p. juntos, voltar no avesso e deixar os 5 p. restantes à espera. Formar o calcanhar esquerdo ao contrário, nos 7 p. da esquerda. Em seguida retomar os 5 p. da direita deixados à espera, levantar 8 p. [9] no lado do calcanhar, tric. depois os 15 p. [17] da parte de cima do pé, levantar 8 p. [9] no lado do calcanhar esquerdo e retomar os 5 p. da esquerda deixados à espera. Continuar em p. tricô nos 41 p. [45] obtidos. Em seguida tric. 2 p. juntos de cada lado dos p. da parte superior do pé, cada 2 carr. (4 v.). Tric. 20 carr. [24] reto nos 33 p. [37] restantes. Fazer depois as dim. da ponta do pé do seguinte modo: tric. durante a carr. toda, \* 5 p. [6], 2 p. juntos \*. Repetir estas dim. umas acima das outras, cada 2 carr. (4 v.). Na carr. seguinte, tric. 1 p., depois os p. juntos 2 a 2. Cortar o fio, passá-lo nos p. restantes e apertar. Fechar a meia com uma costura.

## 54 a 56

### TRÊS PEÇAS

**TAMANHO** - 2.º tamanho. As indicações entre [ ] são para os 1.º e 3.º tamanhos.

**MATERIAL** - 150 g de PINGUIN CHERI: branco, alguns grãos de cada uma das seguintes cores: bordô, vermelho, amarelo-gema, rosa-claro, laranja; ag. para tricô PINGUIN n.º 3 e 3 1/2; jogos de 5 ag. n.º 3 e 3 1/2, 1 ag. circular n.º 3; 5 botões e 2 botões de pressão.

**PONTOS EMPREGADOS** - 1.º BARRA 1/1, 2.º PONTO MEIA, 3.º PONTO TRICÔ (ver p. de base na pág. 58), 4.º PONTO MEIA EM CÍRCULO: sempre em meia.

**AMOSTRA** - Um quadrado de 10 cm em p. meia, nas ag. n.º 3 1/2 = 25 p. x 32 carr.

### PULÔVER - 70 g.

**FRENTE** - Montar 86 p. [80] [72] com o fio branco nas ag. n.º 3 e tric. 2 cm em barra 1/1. Passar para as ag. n.º 3 1/2 e continuar em p. meia. **A 16 cm** [14] [18] do começo, para o raglê, dim. de cada lado, cada 2 carr.: 1 p. (10 v.) [8 v.] [12 v.] e deixar à espera os 46 p. [44] [48] restantes.

**COSTAS** - Trabalhar como na frente até 16 cm [14] [18] do começo, depois dividir o trabalho para e abertura. Continuar nos 36 p. [33] [39] da direita, formando à esquerda um remate de 6 p. em p. tricô e dim. à direita para o raglê, cada 2 carr.: 1 p. (10 v.) [8 v.] [12 v.]. **A 20 cm** [18] [22] do começo, formar à esquerda a 1.ª casa; rem. 2 p., a 2 p. da borda e montá-los novamente na carr. seguinte. Deixar à espera os 26 p. [25] [27] restantes no fim das dim. do raglê. Retomar os 30 p. [27] [33] à espera à esquerda, levantar 6 p. atrás dos p. do remate e tric. o 2.º lado ao contrário do 1.º sem fazer as casas.

**MANGAS** - Montar 46 p. [42] [50] com o fio branco, nas ag. n.º 3 e tric. 2 cm em barra 1/1. Passar para as ag. n.º 3 1/2 e continuar em p. meia, repartindo 5 aum. durante a 1.ª carr. **Obtemos 51 p.** [47] [55]. **A 16 cm** [14] [18] do começo, dim. para o raglê de cada lado, cada 2 carr.: 1 p. (10 v.) [8 v.] [12 v.] e deixar os 31 p. restantes à espera.

**PALA** - Colocar na ag. circular os p. à espera da metade das costas, numa manga, da frente, da outra manga e da outra metade das costas. Tric. nos 160 p. [156] [164] obtidos em p. meia listrado, com 6 p. de cada lado em p. tricô para os remates, usando o fio branco (para isso colocar em cada extremidade da ag. um pequeno novelo de fio branco e cruzar os fios a cada mudança de cor). Para as latras, tric. 2 carr. bordô pegando juntos, na 1.ª carr., os p. da borda de cada pedaço, depois tric. na 1.ª carr. de cada lista 1 marte duplo (tirar 1 p. sem fazer, tric. 2 p. juntos, rem. o p. sem fazer sobre o tric.) acima de cada carr. de dim. do raglê, fazer 2 carr. vermelho, 2 carr. amarelo, 2 carr. rosa, 2 carr. laranja, 2 carr. bordô e formando a 2.ª casa acima da 1.ª, 2 carr. vermelho, 2 carr. amarelo, 2 carr. rosa, 2 carr. laranja, sobram 76 p. [72] [80]. Passar para as ag. n.º 3 e tric. 2 cm em barra 1/1 com o fio branco e todos os p., formando na 5.ª carr. a 3.ª casa e rem.

**MODO DE ARMAR** - Fazer as costuras dos lados, debaixo das mangas e da base do raglê. Pregiar os botões.

### CALÇA - 55 g.

**FRENTE** - Montar 70 p. [66] [74] nas ag. n.º 3 1/2 e tric. em p. meia. **A 18 cm** [16] [20] do começo, passar para as ag. n.º 3; tric. em barra 1/1 durante 2 cm e rem. frouxo. **REMATE** - Para formar o remate das pernas, desmanchar os 27 primeiros p. [26] [28] da carr. de montagem, retomar estes p. com as ag. n.º 3 1/2, tric. 8 carr. em barra 1/1 e rem. frouxo. Fazer o mesmo trabalho para a outra perna, nos 27 últimos p. [26] [28]. Com as ag. n.º 3, levantar 5 p. na borda da barra 1/1; 16 p. [14] [18] no entrepernas e 5 p. na outra borda em barra 1/1. **Obtemos 26 p.** [24]



[28]. Tric. 7 carr. em p. tricô e rem.

**COSTAS** - Tric. como na frente. Na 3.ª carr. do remate do entrepernas, formar uma casa de cada lado dos p. do entrepernas, a 4 p. da borda (rem. 1 p. e montá-lo novamente na carr. seguinte).

**ALÇAS** - Montar 9 p. nas ag. n.º 3 e tric. em p. tricô. A 32 cm [30] [34] do começo, formar uma casa: tric. 4 p., 1 lac. 2 p. juntos, 3 p. A 35 cm [33] [37] do começo, dim. de cada lado, cada 2 carr.: 1 p. (4 v.) e rem. o p. restante. Fazer uma segunda alça igual.

**MODO DE ARMAR** - Fazer as costuras dos lados. Fixar as alças lado a lado no meio das costas, no avesso do trabalho. Pregiar 2 botões na frente a 6 cm das costuras. Pregiar os 2 botões e os 2 botões de pressão no entrepernas.

### MEIAS - 30 g.

Montar 48 p. [44] [52] com o fio branco, repartindo-os em 4 ag. n.º 3 e tric. em barra 1/1, em círculo, durante 2 cm. Passar para as ag. n.º 3 1/2 e continuar em p. meia listrado, repartindo 6 dim. durante a 1.ª carr. Sobram 42 p. [38] [46]: fazer 2 carr. bordô, 2 carr. vermelho, 2 carr. amarelo, 2 carr. rosa, 2 carr. laranja e continuar com o fio branco. A 6 cm do começo, tric. nos 6 p. da parte de trás da perna as mudanças de cor que ficaram visíveis nas listras são colocadas no meio: 2 p. juntos, 2 p. e 1 mate simples (tirar 1 p. sem fazer, tric. 1 p., rem. o p. sem fazer sobre o tric.); repetir estas dim. depois de um intervalo de 6 carr. (1 v.); sobram 36 p. [34] [42]. A 9 cm [8] [10] do começo, formar o calcanhar, continuando com as ag. n.º 3. Pegar os 18 p. [16] [20] de parte de trás da perna, deixar os 20 p. [18] [22] restantes à espera; tric. 3 cm em p. meia e dim. do seguinte modo: tric. 10 cm [9] [11]; 2 p. juntos em m.; virar: tirar 1 p. sem fazer; tric. 2 t.; 2 p. juntos em t.; virar; tirar 1 p. sem fazer; tric. 3 m.; 2 p. juntos em m.; virar; tirar 1 p. sem fazer; tric. 4 t.; 2 p. juntos em t.; virar e assim por diante, até retomar todos os p. do calcanhar. Sobram 10 p. [10] [12], tric. em meia; em seguida levantar na borda esquerda do calcanhar, 8 p. [7] [8], tric. os 20 p. [18] [22] à espera da parte de cima do pé; levantar 8 p. [7] [8] na borda direita do calcanhar e retomar o trabalho em círculo, nestes 46 p. [42] [50] tric. cada 2 carr.: 2 p. juntos antes, e 1 mate simples depois dos 20 p. [18] [22] da parte superior do pé (5 v.). Sobram 36 p. [32] [40]. Continuar reto. A 5 cm [4] [6] das bordas do calcanhar, tric. 2 p. juntos; 2 p. e 1 mate simples nos 6 p. que ficam de cada lado do pé. Repetir estas dim. cada 2 carr., mais (6 v.) [5 v.] [7 v.]; sobram 8 p. Colocá-los em 2 ag. e fechar a ponta do pé com um "grafting".

## 57/58 PULÔVER E MEIAS

**TAMANHO** - 2.º tamanho. As indicações entre | são para os 1.º e 3.º tamanhos.

**MATERIAL** - 150 g [100] [150] de PINGUIN BIJOU branco; ag. para tricô PINGUIN n.º 2 1/2 e 3; 7 botões; 1 jogo de 4 ag. n.º 2 1/2.

**PONTOS EMPREGADOS** - 1.ª BARRA 1/1, 2.ª PONTO TRICÔ, 3.ª PONTO MEIA (ver p. de base na pág. 58), 4.ª CORDAS: em 10 p. e 8 carr. 1.ª carr.: 2 t., pôr 2 p. à espera numa ag. auxiliar, colocada na frente do trabalho; tric. os 2 p. seguintes em meia, depois os 2 p. da ag. auxiliar em meia, 2 m., 2 t., 2.ª, 3.ª e 4.ª carr.; tric. acompanhando

o p. 5.ª carr.: 2 t., 2 m., pôr 2 p. à espera numa ag. auxiliar, colocada atrás do trabalho, tric. os 2 p. seguintes em meia, depois os 2 p. da ag. auxiliar em meia, 2 t., 6.ª, 7.ª e 8.ª carr.; tric. acompanhando o p. Recomeçar na 1.ª carr. **AMOSTRAS** - Um quadrado de 10 cm em p. meia, nas ag. n.º 2 1/2 = 30 p. x 36 carr. Um quadrado de 10 cm em p. tricô, nas ag. n.º 3 = 28 p. x 52 carr.

### BLUSA - 75 g

Começar pelo decote. Montar 72 p. [68] [76] nas ag. n.º 2 1/2, tric. 8 carr. em barra 1/1. Na 5.ª carr. formar uma casa, a 3 p. da borda direita (rem. 2 p. e montá-lo novamente na carr. seguinte). Depois formar a pala: tric. em p. tricô com as ag. n.º 3. Na 1.ª carr., tric. 3 p. juntos de cada lado. Sobram 68 p. [64] [72]. Na 3.ª carr., começar os aum. do raglã do seguinte modo: tric. 16 p. [15] [17] para a parte direita das costas, 1 aum. (tric. em m. o fio esticado entre 2 p.), 1 m., 1 aum., 4 p. (manga), 1 aum., 1 p., 1 aum., 24 p. [22] [26] para a frente, 1 aum., 1 m., 1 aum., 4 p. [2.ª manga], 1 aum., 1 m., 1 aum., 16 p. [15] [17] para o lado esquerdo das costas = 8 aum. por carr. Continuar em p. tricô, repetindo estes aum. cada 2 carr., mais (22 v.) [20 v.] [24 v.]. Obtemos 252 p. [232] [272]. Fazer mais 4 casas à direita com um intervalo de 5 cm. No fim dos aum. do raglã, dividir o trabalho, deixar à espera os 50 p. [48] [52] de cada manga. Tric. 2 carr. em p. meia com 6 p. em p. tricô de cada lado, para formar o remate e tric. o p. colocado entre cada ag. do raglã (2 v.) = 4 aum. Obtemos 156 p. [140] [172]. Continuar colocando os p. do seguinte modo: 6 p. em p. tricô, 3 p. em p. meia, \* 10 p. de corda, 6 p. em p. meia \* (8 v.) [7 v.] [9 v.], depois 10 p. de corda, 3 p. em p. meia e 6 p. em tricô. A 11 cm [10] [12] do começo das cordas, tric. todos os p. em barra 1/1, durante 10 carr. e rem. em meia. Retomar os p. duma manga acrescentando 1 p. de cada lado, para a costura. Tric. colocando os p. do seguinte modo: 5 p., [4] [6] em p. meia, \* 10 p. para uma corda, 6 p. em p. meia \* (2 v.), depois 10 p. para uma corda, 5 p., [4] [6] em p. meia. A 4 cm do início das cordas, dim. de cada lado cada 4 cm: 1 p. (2 v.) Sobram 48 p. [46] [50]. A 11 cm [10] [12] do começo das cordas, tric. 8 carr. em barra 1/1 e rem. Retomar os p. da segunda manga e fazer o mesmo trabalho.

**MODO DE ARMAR** - Fazer as costuras das mangas. Pregiar os 5 botões nas costas.

### MEIAS - 35 g

Montar 48 p. e colocá-los em 3 ag. Fechar em círculo e tric. 8 voltas em barra 1/1. Continuar em p. meia e cordas, colocando uma corda na parte de trás; tric. \* 10 p. para a corda e 6 p. em p. meia \* (3 v.). A 12 cm [10] [14] do começo, iniciar o calcanhar, tric. em p. meia com 2 ag., em 20 p. colocando a corda no meio dos 20 p.; deixar os 28 p. da parte superior do pé à espera. Tric. 3 cm [2 1/2] [3 1/2] em p. meia e formar o calcanhar, tric. do seguinte modo no direito do trabalho: 11 m., 2 p. juntos, virar, tirar o 1.º p. sem fazer, tric. 2 t., 2 p. juntos em t., virar, tirar o 1.º p. sem fazer, tric. 3 p. em m., 2 p. juntos em m., virar. Continuar deste modo até acabarem os p. dos lados. Sobram 12 p. Fazer uma carr. em meia nestes 12 p., em seguida levantar 7 p. [6] [8] na borda do calcanhar, tric. os 28 p. da parte de cima do pé em cordas e p. meia, levantar 7 p. [6] [8] na outra borda do calcanhar. Recomeçar a trabalhar em círculo nos 54 p. [52] [56] obtidos, tric. os p. da planta do pé em p. meia e continuar as cordas na parte de cima. Dim. de cada lado do calcanhar (antes e depois dos p. da parte de cima do pé), cada 2 carr.: 1 p. (5 v.) [4

v.] [6 v.], continuar reto na mesma disposição. A 8 cm [7] [9] do começo do calcanhar, iniciar a ponta, tric. todos os p. em p. meia. Fazer 2 voltas e começar as dim. do seguinte modo: tric. 8 p., 2 p. juntos, 2 m., 1 mate simplificar 1 p. sem fazer, tric. o p. seguinte, rem. o p. sem fazer sobre o tric., 16 m., 2 p. juntos, 2 m., 1 mate simples, 8 m., ou seja, 4 dim. por volta. Tric. 1 volta sem dim. e repetir as dim. umas acima das outras, mais (8 v.) [7 v.] [9 v.]. Fechar os 8 p. restantes com um "grafting".

## 59 a 61 CONJUNTO

**TAMANHO** - 2.º tamanho. As indicações entre | são para o 1.º e 3.º tamanhos, e 12 meses.

**MATERIAL** - 400 g [350] [400] [450] de PINGUIN WEEK-END; dos quais 300 g [250] [300] [350] bordô-claro e 100 g branco; ag. para tricô PINGUIN n.º 3 1/2 e 4; 1 jogo de 5 ag. n.º 3 1/2; 5 botões; 1 zíper de 25 cm [25] [30].

**PONTOS EMPREGADOS** - 1.ª PONTO MEIA, 2.ª BARRA 2/2 (ver p. de base na pág. 58), 3.ª BARRA 2/2 LISTRADA, para a parte inferior; \* 2 carr. em barra 2/2 bordô; 1 carr. meia no direito, branco; 2 carr. em barra 2/2 branco; 1 carr. em tricô no avesso, bordô, 2 carr. em barra 2/2 bordô \* 4.ª BARRA 2/2 LISTRADA para o peitilho \* 3 carr. em barra 2/2 bordô; 1 carr. em tricô no avesso, branco; 3 carr. em barra 2/2 branco; 1 carr. em meia no direito, bordô \* 5.ª PONTO MEIA LISTRADO: \* 4 carr. branco, 4 carr. bordô \* 6.ª PONTO MEIA EM CÍRCULO: tric. cada volta em meia. 7.ª BARRA 2/2 EM CÍRCULO: tric. em cada volta, 2 m., 2 t.

**AMOSTRA** - Um quadrado de 10 cm em p. meia nas ag. n.º 4 = 22 p. x 30 carr.

### PULÔVER-CAMISETA - 90 g.

**FRENTE** - Montar 58 p. [54] [62] [66] com lâ bordô, nas ag. n.º 3 1/2, tric. 9 carr. em barra 2/2 listrada. Passar para as ag. n.º 4 e lâ branca e continuar em p. meia, aum. 1 p. de cada lado na 1.ª carr. A 14 cm [13] [15] [16] do começo, para o peitilho, dividir o trabalho ao meio e continuar nos p. da esquerda. Tric. à direita 1 mate simples (tirar 1 p. sem fazer, tric. 1 p., rem. o p. sem fazer sobre o tric.), cada 4 carr. (8 v.) [7 v.] [9 v.] [10 v.]. A 15 cm [14] [16] [17] do começo, para a cava, rem. à esquerda cada 2 carr.: 2 p. (2 v.) e 1 p. A 26 cm [24] [28] [30] do começo, para o ombro rem. à esquerda, cada 2 carr.: 9 p. e 8 p. [7] [9] [10]. Fazer o outro lado ao contrário, substituindo os mates por 2 p. juntos.

**COSTAS** - Tric. como na frente, sem formar a pala. Ao mesmo tempo que os ombros, formar o decote: rem. os 8 p. [6] [10] [12] do meio e continuar cada lado separadamente, rem. para o decote 4 p. a 2 carr.

**MANGAS** - Montar 34 p. [32] [36] [38] com lâ bordô, nas ag. n.º 3 1/2. Tric. 9 carr. em barra 2/2 listrada. Passar para as ag. n.º 4 e lâ branca e continuar em p. meia, aum. 1 p. de cada lado, na 1.ª carr. Em seguida aum. de cada lado, cada 10 carr.: 1 p. (3 v.). Obtemos 42 p. [40] [44] [46]. A 15 cm [14] [16] [17] do começo, rem. de cada lado, cada 2 carr.: 4 p., 1 p. (8 v.) [7 v.] [9 v.] [10 v.] e 3 p. Rem. os 12 p. restantes de uma vez.

**PEITILHO** - Montar 38 p. [36] [40] [42] com lâ bordô, nas ag. n.º 3 1/2, tric. em barra 2/2 listrada. Na 4.ª carr. rem. de cada lado, 9 p. Sobram 20 p. [18] [22] [24]. Dim. depois de cada lado, cada 4 carr.: 1 p. (10 v.) [9 v.] [11 v.] [12 v.].

**TIRA DO DECOTE DAS COSTAS** - Montar 22 p. [20] [24] [26] com lâ bordô, nas ag. n.º 3 1/2. Tric. 3 carr. em barra 2/2 e rem.

**MODO DE ARMAR** - Costurar os lados e os ombros em 4 cm. Fechar as mangas e montá-las. Montar o peitilho e a tira do decote das costas. Fazer uma presilha de cada lado da barra do decote da frente e pregar um botão de cada lado da barra do decote das costas.

### MACACÃO - 120 g.

Começar pela parte inferior da perna esquerda. Montar 54 p. [60] [68] [72] com lâ bordô e as ag. n.º 4 e tric. em p. meia. A 20 cm [19] [21] [22] do começo, aum. de cada lado, cada 2 carr.: 1 p. (4 v.). Deixar à espera. Fazer a perna direita. Depois reunir as duas pernas. Obtemos 144 p. [136] [152] [160]. Continuar com todos estes p. A 6 cm [5] [7] [8] do começo do entrepernas, dim. de cada lado, cada 2 carr.: 1 p. (3 v.). Sobram 138 p. [130] [148] [154]. A 39 cm [37] [41] [43] do começo, tric. os 40 p. [38] [42] [44] de cada lado, em barra 2/2, terminando com 2 t. à direita e começando com 2 t. à esquerda; os p. do meio são trabalhados em p. meia. Na 3.ª carr., tric. 1 mate simples nos 2 primeiros p. em p. meia e 2 p. juntos nos 2 últimos p. em p. meia, cada 2 carr. (8 v.) [6 v.] [10 v.] [12 v.]. Na 10.ª carr. em barra, rem. de cada lado 36 p. [34] [38] [40]. Sobram 50 p. Continuar trabalhando nos 4 p. de cada lado, em barra 2/2. Quando terminar as dim. de cada lado do p. meia, continuar em barra 2/2 com todos os p. A 24 cm [22] [26] [28] do começo do entrepernas, tric. a metade direita dos p. e deixá-los à espera. Continuar na metade esquerda, tric. a 1 p. da borda direita, cada 2 carr.: 1 mate simples (12 v.). Continuar nos 13 p. restantes para a alça. Tric. durante 26 cm [24] [28] [30] reto, depois formar uma casa, rem. os 3 p. do meio e montá-los novamente na carr. seguinte. Tric. mais 1 cm, depois dim. de cada lado, em cada 1 carr.: 1 p. (3 v.) e rem. Retomar os p. à espera e tric. ao contrário, substituindo os mates simples por 2 p. juntos.

### MEIAS - 35 g.

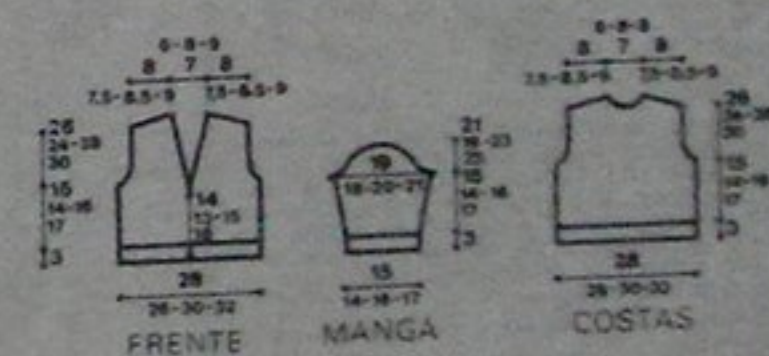

Montar 44 p. com lâ bordô, repartindo-os em 4 ag. n.º 3 1/2 e tric. em círculo em barra 2/2. A 11 cm [10] [12] [13] do começo, formar o calcanhar; tric. 22 p., repartindo 4 dim. e deixar os p. restantes à espera. Tric. 3 1/2 cm [3] [4] [4 1/2] reto em p. meia. Tric. depois 10 p., 1 mate simples.



[28]. Tric. 7 carr. em p. tricô e rem.

**COSTAS** - Tric. como na frente. Na 3.ª carr. do remate do entrepernas, formar uma casa de cada lado dos p. do entrepernas, a 4 p. da borda (rem. 1 p. e montá-lo novamente na carr. seguinte).

**ALÇAS** - Montar 9 p. nas ag. n.º 3 e tric. em p. tricô. A 32 cm [30] [34] do começo, formar uma casa: tric. 4 p., 1 lac. 2 p. juntos, 3 p. A 35 cm [33] [37] do começo, dim. de cada lado, cada 2 carr.: 1 p. (4 v.) e rem. o p. restante. Fazer uma segunda alça igual.

**MODO DE ARMAR** - Fazer as costuras dos lados. Fixar as alças lado a lado no meio das costas, no avesso do trabalho. Pregiar 2 botões na frente a 6 cm das costuras. Pregiar os 2 botões e os 2 botões de pressão no entrepernas.

### MEIAS - 30 g.

Montar 48 p. [44] [52] com o fio branco, repartindo-os em 4 ag. n.º 3 e tric. em barra 1/1, em círculo, durante 2 cm. Passar para as ag. n.º 3 1/2 e continuar em p. meia listrado, repartindo 6 dim. durante a 1.ª carr. Sobram 42 p. [38] [46]. Fazer 2 carr. bordô, 2 carr. vermelho, 2 carr. amarelo, 2 carr. rosa, 2 carr. laranja e continuar com o fio branco. A 6 cm do começo, tric. nos 6 p. da parte de trás da perna as mudanças de cor que ficaram visíveis nas listras são colocadas no meio: 2 p. juntos, 2 p. e 1 mate simples (tirar 1 p. sem fazer, tric. 1 p., rem. o p. sem fazer sobre o tric.); repetir estas dim. depois de um intervalo de 6 carr. (1 v.); sobram 36 p. [34] [42]. A 9 cm [8] [10] do começo, formar o calcanhar, continuando com as ag. n.º 3. Pegar os 18 p. [16] [20] de parte de trás da perna, deixar os 20 p. [18] [22] restantes à espera; tric. 3 cm em p. meia e dim. do seguinte modo: tric. 10 cm [9] [11]; 2 p. juntos em m.; virar: tirar 1 p. sem fazer; tric. 2 t.; 2 p. juntos em t.; virar; tirar 1 p. sem fazer; tric. 3 m.; 2 p. juntos em m.; virar; tirar 1 p. sem fazer; tric. 4 t.; 2 p. juntos em t.; virar e assim por diante, até retomar todos os p. do calcanhar. Sobram 10 p. [10] [12], tric. em meia; em seguida levantar na borda esquerda do calcanhar, 8 p. [7] [8], tric. os 20 p. [18] [22] à espera da parte de cima do pé; levantar 8 p. [7] [8] na borda direita do calcanhar e retomar o trabalho em círculo, nestes 46 p. [42] [50] tric. cada 2 carr.: 2 p. juntos antes, e 1 mate simples depois dos 20 p. [18] [22] da parte superior do pé (5 v.). Sobram 36 p. [32] [40]. Continuar reto. A 5 cm [4] [6] das bordas do calcanhar, tric. 2 p. juntos; 2 p. e 1 mate simples nos 6 p. que ficam de cada lado do pé. Repetir estas dim. cada 2 carr., mais (6 v.) [5 v.] [7 v.]; sobram 8 p. Colocá-los em 2 ag. e fechar a ponta do pé com um "grafting".

## 57/58 PULÔVER E MEIAS

**TAMANHO** - 2.º tamanho. As indicações entre | são para os 1.º e 3.º tamanhos.

**MATERIAL** - 150 g [100] [150] de PINGUIN BIJOU branco; ag. para tricô PINGUIN n.º 2 1/2 e 3; 7 botões; 1 jogo de 4 ag. n.º 2 1/2.

**PONTOS EMPREGADOS** - 1.ª BARRA 1/1, 2.ª PONTO TRICÔ, 3.ª PONTO MEIA (ver p. de base na pág. 58), 4.ª CORDAS: em 10 p. e 8 carr. 1.ª carr.: 2 t., pôr 2 p. à espera numa ag. auxiliar, colocada na frente do trabalho; tric. os 2 p. seguintes em meia, depois os 2 p. da ag. auxiliar em meia, 2 m., 2 t., 2.ª, 3.ª e 4.ª carr.; tric. acompanhando

o p. 5.ª carr.: 2 t., 2 m., pôr 2 p. à espera numa ag. auxiliar, colocada atrás do trabalho, tric. os 2 p. seguintes em meia, depois os 2 p. da ag. auxiliar em meia, 2 t., 6.ª, 7.ª e 8.ª carr.; tric. acompanhando o p. Recomeçar na 1.ª carr. **AMOSTRAS** - Um quadrado de 10 cm em p. meia, nas ag. n.º 2 1/2 = 30 p. x 36 carr. Um quadrado de 10 cm em p. tricô, nas ag. n.º 3 = 28 p. x 52 carr.

### BLUSA - 75 g

Começar pelo decote. Montar 72 p. [68] [76] nas ag. n.º 2 1/2, tric. 8 carr. em barra 1/1. Na 5.ª carr. formar uma casa, a 3 p. da borda direita (rem. 2 p. e montá-lo novamente na carr. seguinte). Depois formar a pala: tric. em p. tricô com as ag. n.º 3. Na 1.ª carr., tric. 3 p. juntos de cada lado. Sobram 68 p. [64] [72]. Na 3.ª carr., começar os aum. do raglã do seguinte modo: tric. 16 p. [15] [17] para a parte direita das costas, 1 aum. (tric. em m. o fio esticado entre 2 p.), 1 m., 1 aum., 4 p. (manga), 1 aum., 1 p., 1 aum., 24 p. [22] [26] para a frente, 1 aum., 1 m., 1 aum., 4 p. [2.ª manga], 1 aum., 1 m., 1 aum., 16 p. [15] [17] para o lado esquerdo das costas = 8 aum. por carr. Continuar em p. tricô, repetindo estes aum. cada 2 carr., mais (22 v.) [20 v.] [24 v.]. Obtemos 252 p. [232] [272]. Fazer mais 4 casas à direita com um intervalo de 5 cm. No fim dos aum. do raglã, dividir o trabalho, deixar à espera os 50 p. [48] [52] de cada manga. Tric. 2 carr. em p. meia com 6 p. em p. tricô de cada lado, para formar o remate e tric. o p. colocado entre cada ag. do raglã (2 v.) = 4 aum. Obtemos 156 p. [140] [172]. Continuar colocando os p. do seguinte modo: 6 p. em p. tricô, 3 p. em p. meia, \* 10 p. de corda, 6 p. em p. meia \* (8 v.) [7 v.] [9 v.], depois 10 p. de corda, 3 p. em p. meia e 6 p. em tricô. A 11 cm [10] [12] do começo das cordas, tric. todos os p. em barra 1/1, durante 10 carr. e rem. em meia. Retomar os p. duma manga acrescentando 1 p. de cada lado, para a costura. Tric. colocando os p. do seguinte modo: 5 p., [4] [6] em p. meia, \* 10 p. para uma corda, 6 p. em p. meia \* (2 v.), depois 10 p. para uma corda, 5 p., [4] [6] em p. meia. A 4 cm do início das cordas, dim. de cada lado cada 4 cm: 1 p. (2 v.) Sobram 48 p. [46] [50]. A 11 cm [10] [12] do começo das cordas, tric. 8 carr. em barra 1/1 e rem. Retomar os p. da segunda manga e fazer o mesmo trabalho.

**MODO DE ARMAR** - Fazer as costuras das mangas. Pregiar os 5 botões nas costas.

### MEIAS - 35 g

Montar 48 p. e colocá-los em 3 ag. Fechar em círculo e tric. 8 voltas em barra 1/1. Continuar em p. meia e cordas, colocando uma corda na parte de trás; tric. \* 10 p. para a corda e 6 p. em p. meia \* (3 v.). A 12 cm [10] [14] do começo, iniciar o calcanhar, tric. em p. meia com 2 ag., em 20 p. colocando a corda no meio dos 20 p.; deixar os 28 p. da parte superior do pé à espera. Tric. 3 cm [2 1/2] [3 1/2] em p. meia e formar o calcanhar, tric. do seguinte modo no direito do trabalho: 11 m., 2 p. juntos, virar, tirar o 1.º p. sem fazer, tric. 2 t., 2 p. juntos em t., virar, tirar o 1.º p. sem fazer, tric. 3 p. em m., 2 p. juntos em m., virar. Continuar deste modo até acabarem os p. dos lados. Sobram 12 p. Fazer uma carr. em meia nestes 12 p., em seguida levantar 7 p. [6] [8] na borda do calcanhar, tric. os 28 p. da parte de cima do pé em cordas e p. meia, levantar 7 p. [6] [8] na outra borda do calcanhar. Recomeçar a trabalhar em círculo nos 54 p. [52] [56] obtidos, tric. os p. da planta do pé em p. meia e continuar as cordas na parte de cima. Dim. de cada lado do calcanhar (antes e depois dos p. da parte de cima do pé), cada 2 carr.: 1 p. (5 v.) [4

v.] [6 v.], continuar reto na mesma disposição. A 8 cm [7] [9] do começo do calcanhar, iniciar a ponta, tric. todos os p. em p. meia. Fazer 2 voltas e começar as dim. do seguinte modo: tric. 8 p., 2 p. juntos, 2 m., 1 mate simplificar 1 p. sem fazer, tric. o p. seguinte, rem. o p. sem fazer sobre o tric., 16 m., 2 p. juntos, 2 m., 1 mate simples, 8 m., ou seja, 4 dim. por volta. Tric. 1 volta sem dim. e repetir as dim. umas acima das outras, mais (8 v.) [7 v.] [9 v.]. Fechar os 8 p. restantes com um "grafting".

## 59 a 61 CONJUNTO

**TAMANHO** - 2.º tamanho. As indicações entre | são para o 1.º e 3.º tamanhos, e 12 meses.

**MATERIAL** - 400 g [350] [400] [450] de PINGUIN WEEK-END; dos quais 300 g [250] [300] [350] bordô-claro e 100 g branco; ag. para tricô PINGUIN n.º 3 1/2 e 4; 1 jogo de 5 ag. n.º 3 1/2; 5 botões; 1 zíper de 25 cm [25] [30].

**PONTOS EMPREGADOS** - 1.ª PONTO MEIA, 2.ª BARRA 2/2 (ver p. de base na pág. 58), 3.ª BARRA 2/2 LISTRADA, para a parte inferior; \* 2 carr. em barra 2/2 bordô; 1 carr. meia no direito, branco; 2 carr. em barra 2/2 branco; 1 carr. em tricô no avesso, bordô, 2 carr. em barra 2/2 bordô \* 4.ª BARRA 2/2 LISTRADA para o peitilho \* 3 carr. em barra 2/2 bordô; 1 carr. em tricô no avesso, branco; 3 carr. em barra 2/2 branco; 1 carr. em meia no direito, bordô \* 5.ª PONTO MEIA LISTRADO: \* 4 carr. branco, 4 carr. bordô \* 6.ª PONTO MEIA EM CÍRCULO: tric. cada volta em meia. 7.ª BARRA 2/2 EM CÍRCULO: tric. em cada volta, 2 m., 2 t.

**AMOSTRA** - Um quadrado de 10 cm em p. meia nas ag. n.º 4 = 22 p. x 30 carr.

### PULÔVER-CAMISETA - 90 g.

**FRENTE** - Montar 58 p. [54] [62] [66] com lâ bordô, nas ag. n.º 3 1/2, tric. 9 carr. em barra 2/2 listrada. Passar para as ag. n.º 4 e lâ branca e continuar em p. meia, aum. 1 p. de cada lado na 1.ª carr. A 14 cm [13] [15] [16] do começo, para o peitilho, dividir o trabalho ao meio e continuar nos p. da esquerda. Tric. à direita 1 mate simples (tirar 1 p. sem fazer, tric. 1 p., rem. o p. sem fazer sobre o tric.), cada 4 carr. (8 v.) [7 v.] [9 v.] [10 v.]. A 15 cm [14] [16] [17] do começo, para a cava, rem. à esquerda cada 2 carr.: 2 p. (2 v.) e 1 p. A 26 cm [24] [28] [30] do começo, para o ombro rem. à esquerda, cada 2 carr.: 9 p. e 8 p. [7] [9] [10]. Fazer o outro lado ao contrário, substituindo os mates por 2 p. juntos.

**COSTAS** - Tric. como na frente, sem formar a pala. Ao mesmo tempo que os ombros, formar o decote: rem. os 8 p. [6] [10] [12] do meio e continuar cada lado separadamente, rem. para o decote 4 p. a 2 carr.

**MANGAS** - Montar 34 p. [32] [36] [38] com lâ bordô, nas ag. n.º 3 1/2. Tric. 9 carr. em barra 2/2 listrada. Passar para as ag. n.º 4 e lâ branca e continuar em p. meia, aum. 1 p. de cada lado, na 1.ª carr. Em seguida aum. de cada lado, cada 10 carr.: 1 p. (3 v.). Obtemos 42 p. [40] [44] [46]. A 15 cm [14] [16] [17] do começo, rem. de cada lado, cada 2 carr.: 4 p., 1 p. (8 v.) [7 v.] [9 v.] [10 v.] e 3 p. Rem. os 12 p. restantes de uma vez.

**PEITILHO** - Montar 38 p. [36] [40] [42] com lâ bordô, nas ag. n.º 3 1/2, tric. em barra 2/2 listrada. Na 4.ª carr. rem. de cada lado, 9 p. Sobram 20 p. [18] [22] [24]. Dim. depois de cada lado, cada 4 carr.: 1 p. (10 v.) [9 v.] [11 v.] [12 v.].

**TIRA DO DECOTE DAS COSTAS** - Montar 22 p. [20] [24] [26] com lâ bordô, nas ag. n.º 3 1/2. Tric. 3 carr. em barra 2/2 e rem.

**MODO DE ARMAR** - Costurar os lados e os ombros em 4 cm. Fechar as mangas e montá-las. Montar o peitilho e a tira do decote das costas. Fazer uma presilha de cada lado da barra do decote da frente e pregar um botão de cada lado da barra do decote das costas.

### MACACÃO - 120 g.

Começar pela parte inferior da perna esquerda. Montar 54 p. [60] [68] [72] com lâ bordô e as ag. n.º 4 e tric. em p. meia. A 20 cm [19] [21] [22] do começo, aum. de cada lado, cada 2 carr.: 1 p. (4 v.). Deixar à espera. Fazer a perna direita. Depois reunir as duas pernas. Obtemos 144 p. [136] [152] [160]. Continuar com todos estes p. A 6 cm [5] [7] [8] do começo do entrepernas, dim. de cada lado, cada 2 carr.: 1 p. (3 v.). Sobram 138 p. [130] [148] [154]. A 39 cm [37] [41] [43] do começo, tric. os 40 p. [38] [42] [44] de cada lado, em barra 2/2, terminando com 2 t. à direita e começando com 2 t. à esquerda; os p. do meio são trabalhados em p. meia. Na 3.ª carr., tric. 1 mate simples nos 2 primeiros p. em p. meia e 2 p. juntos nos 2 últimos p. em p. meia, cada 2 carr. (8 v.) [6 v.] [10 v.] [12 v.]. Na 10.ª carr. em barra, rem. de cada lado 36 p. [34] [38] [40]. Sobram 50 p. Continuar trabalhando nos 4 p. de cada lado, em barra 2/2. Quando terminar as dim. de cada lado do p. meia, continuar em barra 2/2 com todos os p. A 24 cm [22] [26] [28] do começo do entrepernas, tric. a metade direita dos p. e deixá-los à espera. Continuar na metade esquerda, tric. a 1 p. da borda direita, cada 2 carr.: 1 mate simples (12 v.). Continuar nos 13 p. restantes para a alça. Tric. durante 26 cm [24] [28] [30] reto, depois formar uma casa, rem. os 3 p. do meio e montá-los novamente na carr. seguinte. Tric. mais 1 cm, depois dim. de cada lado, em cada 1 carr.: 1 p. (3 v.) e rem. Retomar os p. à espera e tric. ao contrário, substituindo os mates simples por 2 p. juntos.

**MODO DE ARMAR** - Levantar os p. da parte inferior de cada perna, tric. 2 cm em p. meia para a bainha e rem. Fazer a costura do meio das costas. Fechar as pernas. Fazer a bainha na parte inferior de cada perna. Cruzar as alças nas costas. Pregiar um botão de cada lado da cintura das costas, com um intervalo de 9 cm [8] [10] [11].

### MEIAS - 35 g.

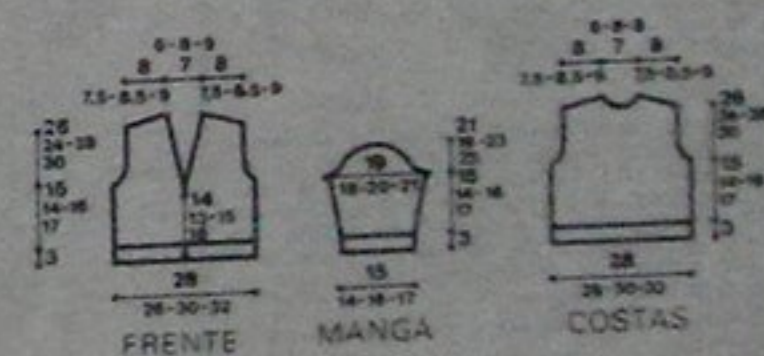

Montar 44 p. com lâ bordô, repartindo-os em 4 ag. n.º 3 1/2 e tric. em círculo em barra 2/2. A 11 cm [10] [12] [13] do começo, formar o calcanhar; tric. 22 p., repartindo 4 dim. e deixar os p. restantes à espera. Tric. 3 1/2 cm [3] [4] [4 1/2] reto em p. meia. Tric. depois 10 p., 1 mate simples.



**pontos de base**  
**CROCHÊ**

**Correntinha (corr.)**  
A partir de um ponto na agulha, fazer 1 laçada, passá-la pelo ponto da agulha, trice 1 ponto na agulha. Repetir até obter o número desejado de pontos.



**Ponto baixíssimo (p. bxmo.)**  
Introduzir a ag., faç. puxar o p. passando-o diretamente no p. da ag.



**Ponto baixo (p.b.)**  
Introduzir a agulha, laçada, puxar o p. e com outra laçada, rematar todos os p.



**Meio ponto (m.p.)**  
Laçada, introduzir a agulha, laçada, puxar o ponto e com outra laçada, rematar todos os pontos.



**Ponto alto (p.a.)**  
Laçada, introduzir a agulha, laçada, puxar o ponto, laçada, rematar 2 pontos e com outra laçada, rematar todos os pontos.



**Ponto alto duplo (p.a. duplo)**  
2 laçadas, introduzir a agulha, laçada, puxar o p., laçada, rematar 2 pontos, laçada, rematar 2 pontos e com outra laçada rematar todos os pontos.



As bordas serão retas e fixáveis se no início de cada carr., você substituir o 1º p. por uma carr. para os p.b.; 2 carr. para os m.p.; 3 carr. para os p.a.; 4 carr. para os p.a. duplo; para continuar a carr., pular o 1º p. (as carr. substituem o 1º). No fim de cada carr., fazer o último p., introduzindo a ag. nas carr. do início da carr. anterior.

**TRICÔ**

<b>Meio</b> * 1 carr. meia; 1 carr. tricô *	<b>Tricô</b> Sempre em meia
<b>Barras 1/1</b> * 1 tricô; 1 meia *	<b>Barras 2/2</b> * 2 meias; 2 tricô *

**Indispensável para ter êxito com seus trabalhos de tricô**

**A AMOSTRA**

Instalamos na importância da amostra. Efetivamente ela permite verificar se sua maneira de tricotar é semelhante à da amostra que sempre damos no início de cada receita; permite também comparar, corrigir e seguir sem problemas nessas explicações; desta maneira você poderá fazer qualquer modelo no tamanho escolhido. Se sua amostra é menor que a nossa, isto indica que você tricota apertado. Faça outra amostra usando agulhas mais grossas; se sua amostra for maior que a nossa, isto indica que você tricota frouxo. Faça outra amostra com agulhas mais finas.

**como ter êxito com seus trabalhos de tricô**

**A AMOSTRA**

Fazer uma amostra de 10 cm x 10 cm. Compará-la com a nossa amostra. Se a sua é muito diferente da nossa, mudar de agulhas de tricô ou de crochê.

**O MOLDE**

(Essencial para os trabalhos de crochê)

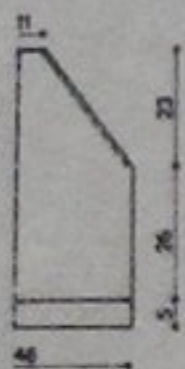

1 - Usar grandes folhas quadriculadas.

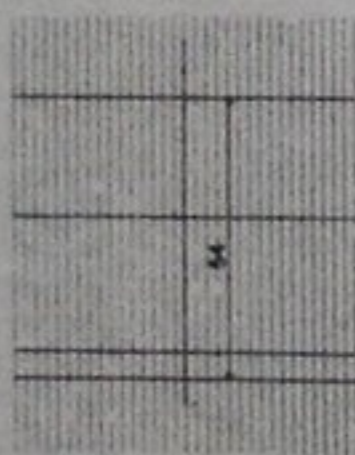

2 - Usando traço preto fazer em tamanho natural o esquema da explicação.

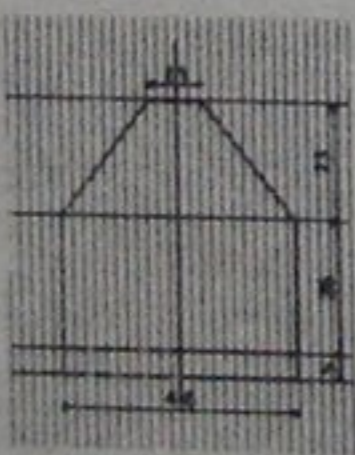

3 - Usando traço vermelho, fazer este esquema nas suas medidas de acordo com nossos tamanhos.

**grafting**

É o nome original inglês de um método para unir dois pedaços de tricô com uma carreira de pontos retos, com a ajuda de uma agulha de tapeçaria, formando costura invisível. Este processo, é empregado para unir as duas partes de uma vista no direito da gola ou para fechar as extremidades de uma tira tricotada em viés e dobrada em dois.

1 - DIREITO DO PONTO MEIA - Os pontos soltos são retomados um por um, com um movimento de vai e vem da agulha.



2 - AVESO DO PONTO MEIA - Os pontos são retomados com o vai e vem da agulha, abaixo para cima (sentido da agulha), depois de cima para baixo (sentido da seta).



3 - PONTO TRICÔ - Aquil precisa fazer três movimentos, como indicam a agulha e as duas setas.



4 - BARRA - Combinação dos dois métodos para retomar os pontos em meia e tricô. Somente as barras tricotadas no mesmo sentido, podem ser reunidas facilmente.



virar. Tric. 3 t., 2 p. juntos em t., virar. Tric. 4 m., 1 mate simples, virar e assim por diante, tric. 1 p. a mais, em cada carr. Sobram 10 p.; tricotá-los em meia. Levantar 9 p. no lado do calcanhar, retomar os p. à espera da parte de cima do pé, levantar 9 p. no outro lado do calcanhar. Tric. 1 mate simples nos 2 primeiros p. em p. meia e 2 p. juntos, nos 2 últimos p. em p. meia, cada 2 carr. (5 v.). Tric. 3 cm [2 1/2] [3 1/2] [4] reto, depois continuar em p. meia listrado. Iniciar as dim. da ponta do pé, começando com os p. da parte de cima do pé; tric.: 1 p., 1 mate simples, 16 p. repartindo 4 dim., 2 p. juntos, 2 p., 1 mate simples, 12 p., 2 p. juntos, 1 p. Fazer estas dim. umas acima das outras, cada 2 carr. (7 v.). Reunir os p. restantes com um "grafting" (ver pág. 1).

**62 a 65**  
**QUATRO**  
**ALMOFADAS NOS**  
**TONS DA MODA**

**MATERIAL** - PINGUIN DECOR: 500 g para cada almofada, nas seguintes cores: verde-médio, tijolo, natural e marrom; 4 almofadas de 40 cm x 40 cm; ag. para tricô PINGUIN n.º 7 e 9; ag. de crochê PINGUIN n.º 10.

**PONTOS EMPREGADOS** - 1.º CORRENTINHA (corr.). 2.º PONTO BAIXÍSSIMO (p. bxmo.). 3.º PONTO BAIXO (p.b.). 4.º MEIO PONTO (m.p.). 5.º PONTO DE CESTA: é feito em um número par de p. 1.ª carr.: \* passar a ag. direita atrás do 1.º p., para tric. o 2.º em meia normalmente, sem deixá-lo cair da ag. esquerda, depois tric. o 1.º em meia \* 2.ª carr.: começar a carr. com 1 t.; \* dos 2 p. seguintes, tric. o 2.º em tricô, depois o 1.º. Terminar a carr. com 1 t. 6.º PONTO FANTASIA: 1.ª carr.: 1 corr. para virar, depois a carr. toda em p.b. 2.ª carr.: 1 corr., \* 1 laç., introduzir a ag. em 1 p. da carr., 1 laç., puxar 1 p., 1 laç., introduzir a ag. no p. seguinte, 1 laç., puxar 1 p., 1 laç., rem. os 5 p. da ag. \*. Repetir de \* até \* introduzindo a ag. no mesmo p. que o último p. trabalhado. Repetir sempre estas 2 carr. 7.º PONTO DE LINHAS GRANITADAS: é feito em um número par de p. 1.ª carr.: toda em meia. 2.ª carr.: 2 p. juntos em meia, durante toda a carr. 3.ª carr.: tric. em cada p.; 2 m. (pegando o p. 1 vez pela frente e 1 vez por trás). 4.ª carr.: toda em tricô. 8.º PONTO BAIXÍSSIMO FANTASIA: trabalhar como para um ponto baixíssimo normal, mas introduzindo a ag. sempre no fio da frente de cada p.

1.ª INTERPRETAÇÃO: Montar 48 p. com o fio verde, nas ag. n.º 9 e tric. em p. de cesta. Rem. a 78 cm do começo. 2.ª INTERPRETAÇÃO: Fazer uma carr. de 23 p. com o fio natural e a ag. n.º 10. Trabalhar em p. fantasia. Rem. a 78 cm do começo. 3.ª INTERPRETAÇÃO: Montar 25 p. nas ag. n.º 7, com o fio tijolo e trabalhar em p. de linhas granitadas. Rem. a 78 cm do começo. 4.ª INTERPRETAÇÃO: Fazer uma carr. de 34 p. com o fio marrom. Tric. em p. bxmo. fantasia. Rem. a 78 cm do começo.

**MODO DE ARMAR** - Os remates destas 4 almofadas são

idênticos: primeiro fazer em volta do retângulo obtido, 1 carr. em p.b., depois dobrar em dois, inserindo a almofada dentro. Para fechar a almofada, fazer 1 carr. em m.p. introduzindo a ag. ao mesmo tempo, em 1 p. de cada um dos 2 lados. Formar os cantos, fazendo 3 p. no p. de cada canto. Fazer esta carr. em m.p. também na dobra do retângulo.

**66**  
**COLCHA PARA**  
**CAMA DE CASAL**  
**EM CROCHÊ**

**TAMANHO** - 205 cm x 240 cm, sem remate.  
**TAMANHO DUM MOTIVO** - 16 cm de diâmetro.  
**MATERIAL** - 3.650 g de PINGUIN WEEK-END; ag. de crochê PINGUIN n.º 4 1/2.  
**PONTOS EMPREGADOS** - 1.º CORRENTINHA (corr.). 2.º PONTO BAIXÍSSIMO (p. bxmo.). 3.º PONTO BAIXO (p.b.). 4.º PONTO ALTO (p.a.) (ver p. de base na pág. 58). 5.º PONTO ABACAXI: \* 1 laç., introduzir a ag., 1 laç., puxar 1 p. \*. Repetir de \* até \* (5 v.) no mesmo p., 1 laç., rem. todos os p. da ag.  
A colcha é formada por 280 motivos.

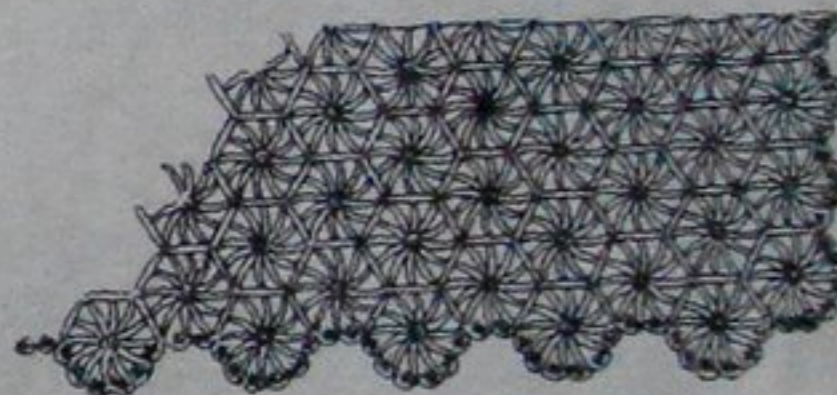

**MOTIVO** - Fazer uma carr. de 6 p. e fechar em círculo com 1 p. bxmo., nesta volta e nas seguintes. Fazer 12 p.b. no círculo. 2.ª volta: 4 corr. \* 1 p.a. em cada p.b. 1 corr. \* las 4 corr. do início substituem o 1.º p.a. e a corr.). 3.ª volta: \* 1 p. abacaxi, introduzindo a ag. horizontalmente, da direita para a esquerda, por trás do p.a. da volta anterior; 1 corr., 1 p.a., 1 corr., 1 p.a. e mais 1 corr. \* (12 v.). 4.ª volta: \* 1 p. abacaxi introduzindo a ag. da direita para a esquerda, no p. abacaxi da volta anterior. 1 p.a. entre os 2 p.a. 1 corr., 1 p.a. entre o 2.º p.a. e o p. abacaxi, 1 corr. \* (12 v.). 5.ª, 6.ª, 7.ª voltas: como a 4.ª.

**MODO DE ARMAR** - A colcha é formada por 8 tiras de 18 motivos, intercalados com 8 tiras de 17 motivos, de modo a colocar os motivos desencontrados. Reunir estes motivos com uma costura invisível. Rematar a colcha do seguinte modo: \* 1 p. bxmo. antes dum p. abacaxi, 1 p.b. depois e fazer entre os 2 p.a.: 5 p.a., 1 corr. \*





## CRIANÇAS CROCHÊ EM T



Está na hora de pensar nos nossos filhinhos. Eis uma série de malhas práticas para enfrentar, sem problema, os primeiros frios.

25/26 - Uma malha em forma de "T", tipo túnica, que passa ao vento sobre um paletot ou uma camiseta, é a malha perfeita para as nossas crianças. Em crochê, degridê de bege, ou marrom, tem medida (larg. 27) para tamanho de 1 a 8 anos. Use Piquetê Fino, duplo.



25/26



PARA ELAS, FLORES

27 - Enquanto a menina procura a melhorada do cabelo, ela mesma prefere a sua família enfeitada por flores barbaças. O modelo do gorro foi escolhido em 1982 e fabricado com cores mais escuras. Tanto o gorro mais "feminino" de 12 anos, quanto o modelo

28 - A casulheira de 6 anos optou por um cardiga vermelho vivo a gosto das Raposas brontoxas em várias cores. O modelo é em tricot e tem mangas mornas. Das "Lingos Apuradas" em vários tamanhos e cores. Uma Princesa Week-end (250 gr). Recorte e parte de pag. 27.

29 - Para a menina de 12 anos, o cardiga está sempre muito bonito, abotoado até o decote superior. Na frente, destacam-se os detalhes de bordas e forro em "lingos" em tons mais escuros. Para o emprego de 400 gr. O Princesa Week-end (250 gr). Recorte e parte de pag. 27.





**DUPLA EM TRICÔ**

30/31 - É um conjunto muito especial para uma menina de 3 anos. O vestido é um fecho duas peças formado por uma sola com largas listras, montado em ponto meia; o capote todo vermelho é trabalhado em burros e tem gola full. Acompanha o vestido um elegante colar, também em burros. Para executar este modelo, você precisa de 800 g de Pingouin Wool-ent. Receitas à pag. 27.

32 e 34 - O conjunto de menina 14 anos é formado por três peças: pulôver, calça curta e meias 3/4. O pulôver é trabalhado em ponto meia e ponto sóco, rematado em burros. A calça curta tem suspensórios e as meias são entrelaçadas por uma dobra listrada. As cores escolhidas são nos tons marrom, laranja e natural. As receitas começam à pag. 27.



30/31



32 e 34





**BEBÊ**

# A PRIMEIRA MODA



**35a37**

35 a 37 - Tudo rosa para a menina. Tudo trabalhado, meio a gosto. Camisinha elástica nas costas. Colarinho com suspensórios, abotoada no entressosto para facilitar a troca de fraldas. Botões leves. É um conjunto fácil de vestir. Até sua gostinha mais velha será capaz de fazê-lo com sua mãe, claro! Para criar a sua boneca preferida. Para o 1.º tamanho, 150 g de Pinguim Fênis.



Menino ou menina? Não importa... O que interessa é que será um bebê bonito, o mais bonito do mundo, porque será o seu! e também o mais bem vestido. Para facilitar os preparativos para a sua chegada, nós lhe damos sugestões de um enxovalzinho moderno e prático, feito de peças escolhidas com um carinho todo especial, tricô simples ou trabalhado. Peças que vão compor a primeira moda. Dele ou dela.



38 a 40 - Tudo azul para o menino, num conjunto ideal para os dias mais frios. É composto de três peças: tudo em ponto tricotado; malhação de jeans e alças cruzadas, camisinha transpassada e abotoada na frente. O gorriinho? Indispensável para proteger a cabeça dos bebês mais novinhos. Para o 1.º tamanho, você vai precisar de 200 g de Pinguim Fênis. As explicações começam a partir da página 21.

**38a40**





## BATIZADO, A PRIMEIRA FESTA

41/42 - É a estreia do bebê em seu traje de cerimônia! Para esse ocasião, não adote, nada mais próprio que este longo vestido branco de crochê em rede, com laços, corpinho e detalhes dos punhos em ponto lã. O gorro - é preciso um gorro para complementar com elegância o modelo - é no mesmo estilo, resmasa branca. Para o 1º tamanho, você vai usar 200 g de Fingolim Petit Bébé. Explicações à pág. 27.



Para acentuar a delicadeza do tecido, passar uma fita pastel nos furos do decote e em volta da cintura. No decote, fazer as entrelaçadas de fita com alguns pontos. Na cintura, fechar com um laço de fita comprida. Com dois comprimentos de fita, unir a parte, formar uma roseta. Fazer presilhas brancas no meio e costurar por cima de lavê.





## CARINHO ANTIGO NO ENXOVAL MODERNO

43  
44

43/44 - Uma roupinha feita à mão... Qual a mãe, qual o avô, que não sente uma ternura imensa em tricotar para alguém, para essa criaturinha?! O conjunto que sugerimos aqui é formado por camisinha abotoada nas costas e meias executadas com duas agulhas. O ponto, bonito, aberturiza-se em meia, com tivô em relevo. Para o 2.º tamanho, você vai precisar de 100 g de Pinguim Nevê. Explicações à pág. 27.

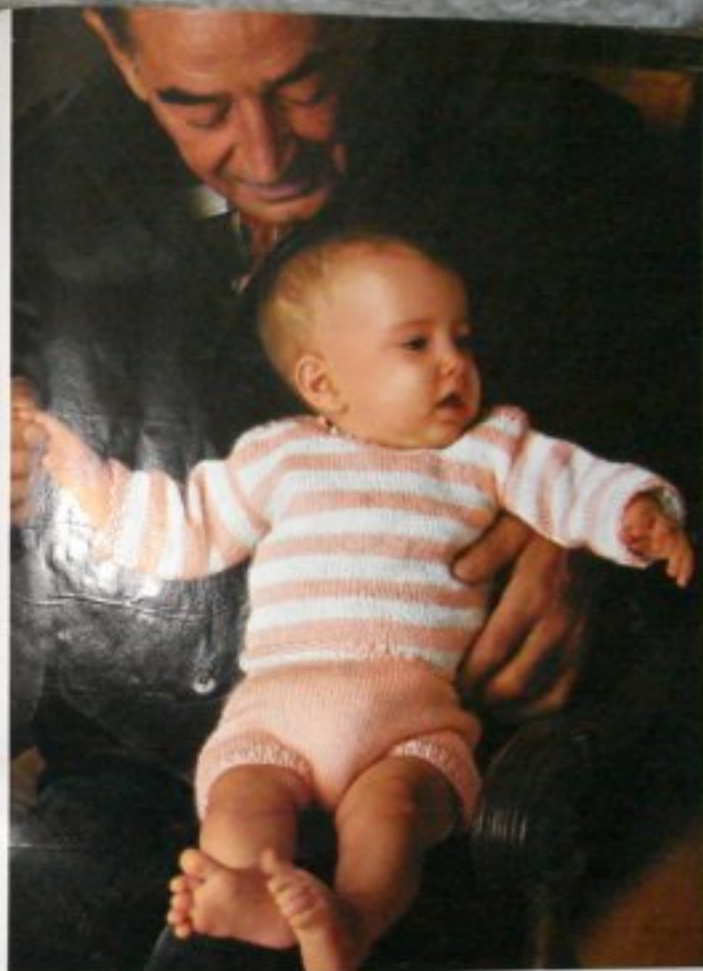
45  
46

45/46 - Mais um conjunto muito moderno, tricotado com um carinho que vem de longe, de gerações passadas. As peças são clássicas: camisinha e calcinha de elasticidade em ponto meia. O toque novo é dado pelas listras bicólores, tentas, em leve patch, que unem a camisinha e combinam com a calça. Acabamento de biquinhos de croché. Para o 2.º tamanho, 150 g de Pinguim Nevê.



## CARINHO ANTIGO NO ENXOVAL MODERNO



47 a 50



47 a 50 - A avó está orgulhosa da elegância do bebê... Ele veste um conjunto de quatro peças, em ponto cost, rebordado em lã: touleira de pala redonda, macacãozinho, saiaquinho cruzado na frente e gorro. Não falta nada! Biquinhas de crochê em azul marinho realçam ainda mais esse traço luminoso. Para o 1º aniversário, você vai usar 275 g de Pinguim Chêni. Explícites a partir da pág. 27.



CARINHO ANTIGO NO ENXOVAL MODERNO



51a53



51 a 53 - Claro, o amarelo não pode faltar no enxovalzinho... Fica bem em meninas e meninos, florzinho a pais  
 vizinha do bebê, que veste este conjunto: casacãozinho cruzado na frente, costado em tãta em relevo,  
 com mangas em ponto tãco, calça de alãca, toda em ponto tãco, rematada em barra a meia, também  
 em ponto tãco. Para o 1.º tamanho, você vai precisar de 150 g de Pinguim Bêtu. Explicações à pãg. 21



CARINHO ANTIGO NO ENXOVAL MODERNO



54  
a  
56

54 x 56 - O bebê está crescendo... Sua camiseta já se parece com o pulôver do irmão mais velho, veja: mangas raglã, pala de listras multicoloridas. Faz conjunto com o calção também em gorro meia e com as meias - verdadeiras meias de malino - tricotadas com quatro agulhas e filetadas com as mesmas listras. Pala e 3.ª laçoada: 200 g de Pingouin Chê. As especificações você encontra a partir da pág. 27.



57  
58

57/58 - Outra camisinha com jato de "gente grande", tem pala e mangas raglã em ponto tricot, remessa em barra. Toda a importância vem das grossas cordas que saem da pala e dão relevo ao modelo. Meias? Já podem ser compridas... Tricotadas com quatro agulhas, repetem o mesmo detalhe das costas. Pala e 2.ª tamanka: providencie 200 g de Pingouin Biqui. Cor? Actiamos o branco sempre tão chique. Tão lindo.

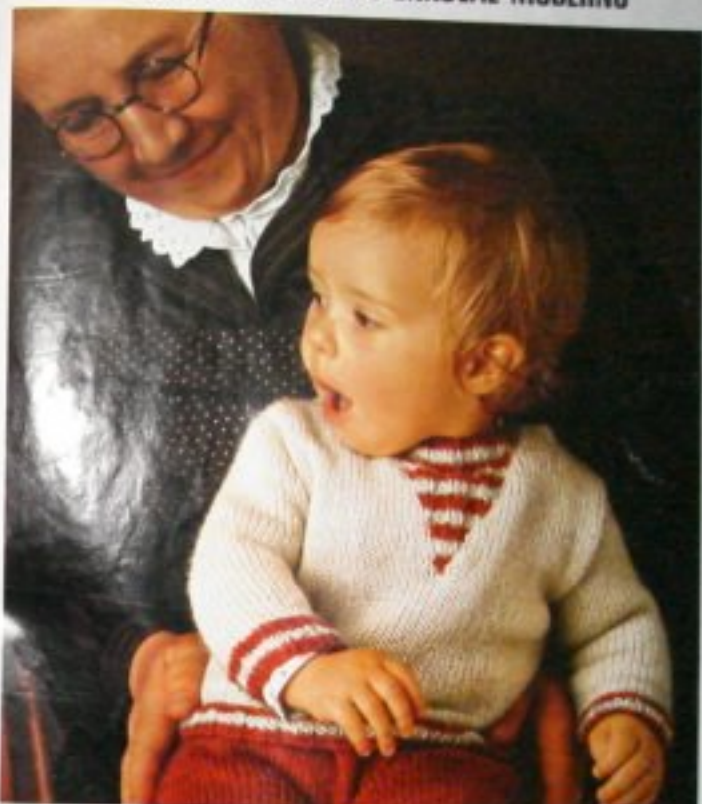

## CARINHO ANTIGO NO ENXOVAL MODERNO

59  
a  
61

59 x 61 - Todo vestido de malha, o bebê enfrenta o frio com a maior disposição - no colinho quente de algodão. Seu conjunto em ponto meia e meia é formado por macacãozinho de pernilho em "V", altas cruzetas nas costas; pulôver usável por dentro ou por fora; e meias compridas tricotadas em barra 2/2. Note os detalhes listados. Para o 2.º tamanho, serão precisos 400 g de Pinguim Week em. Explicação à pág. 27.



LAR  
**ALMOFADAS  
EM TODA CASA**

Na decoração do lar, a moda sugere os tons quentes da terra ou tons naturais. Veja estas almofadas.

62 e 65. São quatro almofadas que combinam entre si, sem ser iguais e criam uma sutil harmonia de tons naturais. Em 62, a almofada verde (ponto de crochê) e a almofada cor tijolo (ponto quadrado). Em 65, a almofada bege (ponto tartaruga) e a de 100% algodão com base de lã e a marfim com base de pontos baixíssimos. Todas são remans atólicas em crochê. Para as quatro almofadas medindo 40 cm x 40 cm use Pinguim Deter. Receita à pág. 27.





