

ELLAI

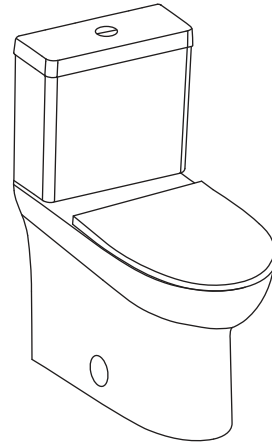

DUAL FLUSH WHITE TOILET MT-807 ELONGATED TWO-PIECE 1.0/1.6 GPF ADA WITH SEAT INODORO DOBLE DESCARGA BLANCO MT-807 DOS PIEZAS ALARGADAS 1.0 / 1.6 GPF ADA CON ASIENTO

MODEL/MODELO #MT-807

Thank you for purchasing ELLAI product. We've created these easy-to-follow instructions to ensure you spend your time enjoying the product instead of putting it together. If the item is no longer for sale, or if you have any questions or problems, please call our customer service department at 1-877-804-5504, 8:30 a.m. - 5 p.m., EST, Monday - Friday.

Gracias por comprar este producto ELLAI. Hemos creado estas instrucciones fáciles de seguir para garantizar que pase su tiempo disfrutando el producto en lugar de armándolo. Si el artículo ya no está a la venta o si tiene alguna pregunta o problema, llame a nuestro Departamento de Servicio al Cliente al 1-877-804-5504, de lunes a domingo 8:30 a.m. - 5 p.m., hora estándar del Este.

PREPARATION/PREPARACIÓN

- Before beginning assembly of product, make sure all parts are present. Compare parts with package contents list and hardware contents list. If any part is missing or damaged, do not attempt to assemble the product. Antes de comenzar a ensamblar el producto, asegúrese de tener todas las piezas. Compare las piezas con la lista del contenido del paquete y la lista de aditamentos. No intente ensamblar el producto si alguna pieza falta o está dañada.

Estimated Assembly Time: 50 minutes
Tiempo estimado de ensamblaje: 50 minutos

TOOLS REQUIRED (NOT INCLUDED)/HERRAMIENTAS NECESARIAS (NO SE INCLUYEN):

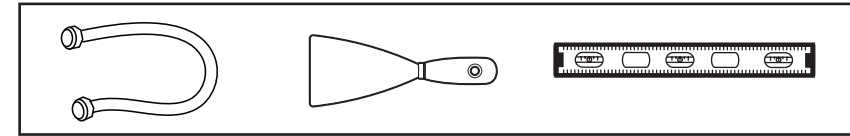

CARE AND MAINTENANCE/CUIDADO Y MANTENIMIENTO

- Do not use in-tank bowl cleaners as they can contain aggressive chemicals that attack the tank components and will void the warranty./No use limpiadores de taza que se coloquen dentro del tanque, ya que pueden contener productos químicos agresivos que podrían dañar los componentes del tanque y anular la garantía.
- After installation, flush several times and check for leaks./Después de la instalación, accione la descarga varias veces para verificar si hay filtraciones.

Printed in China
Impreso en China

TROUBLESHOOTING/SOLUCIÓN DE PROBLEMAS

PROBLEM PROBLEMA	POSSIBLE CAUSE CAUSA POSIBLE	CORRECTIVE ACTION ACCIÓN CORRECTIVA
Poor flush. Hay poca descarga.	Flapper is not fully open. La aleta no está completamente abierta.	Open the flapper. Abra la aleta.
Toilet leaking. Fuga en el inodoro.	The button poles are too long. Las varillas de los botones son demasiado largas.	Adjust the length of button poles. Ajuste el largo de las varillas de los botones.
Excessive noise when tank is filling. Hay exceso de ruido cuando se llena el tanque	Inlet valve is blocked. La válvula de entrada está bloqueada.	Remove dirt or obstruction from the inlet valve head. Flush the pipe lines. Elimine la suciedad u obstrucción del cabezal de la válvula de entrada. Enjuague la tubería.

ONE-YEAR LIMITED WARRANTY/UN AÑO DE GARANTÍA LIMITADA

- The manufacturer warrants this product to be free from defects in material and workmanship for one year from date of purchase. Proof of purchase (original sales receipt) from the original purchaser must be made available to the manufacturer for all warranty claims. This warranty is non-transferable. It does not apply in the event of installation error, abuse, misuse or improper care and maintenance (whether by a contractor, service company or member of the purchaser's household)./El fabricante garantiza que este producto no presentará defectos en los materiales ni la mano de obra por un período de un año desde la fecha de compra. Debe presentarse el comprobante de compra (recibo de venta original) del comprador original al fabricante en cualquier caso de reclamo de garantía. Esta garantía no es transferible. No es válida en caso de errores de instalación, abuso, uso indebido o cuidado y mantenimiento inapropiados (ya sea por parte de un contratista, empresa de servicios o habitante del domicilio del comprador).

! SAFETY INFORMATION/INFORMACIÓN DE SEGURIDAD

Please read and understand this entire manual before attempting to assemble, operate or install the product.
Lea y comprenda completamente este manual antes de intentar ensamblar, usar o instalar el producto.

WARNING/ADVERTENCIA

- Do not use in-tank cleaners in your toilet. Products containing chlorine (calcium hypochlorite) can seriously damage fittings in the tank. This damage can cause leakage and property damage./No use limpiadores que se coloquen dentro del tanque del inodoro. Los productos que contienen cloro (hipoclorito de calcio) pueden dañar severamente los conectores del tanque. Esto podría causar filtraciones y daños a la propiedad.

CAUTION/PRECAUCIÓN

- Do not lift or rock the bowl after placement. If the wax ring is broken, a new wax ring will need to be installed. Be sure the water supply valve is shut off before installation./No levante o sacuda la taza después de colocarla. Si rompe el sello hermético, deberá instalar un nuevo sello de cera. Asegúrese de que la válvula de entrada de agua esté cerrada antes de comenzar la instalación.

- Do not over-tighten bowl nuts or tank connection nuts./No apriete demasiado las tuercas de la taza o la tuerca de conexión del tanque.

REMOVE OLD TOILET/RETIRE EL INODORO ANTIGUO

1. Turn off water supply and flush tank completely. Use a towel to dry remaining water from tank and bowl./Corte el suministro de agua y descargue por completo el tanque. Use una toalla para secar el agua restante del tanque y la taza.
2. Disconnect old water supply line./Desconecte y retire la antigua tubería de suministro de agua.
3. Remove tank from bowl by removing old tank-to-bowl hardware./Retire el tanque de la taza retirando el aditamento antiguo que une el tanque con la taza.
4. Remove bowl from floor by removing bolt caps and floor bolt nuts./Retire la taza del piso retirando las tapas para pernos y las tuercas de los pernos para montaje en el piso.
5. Remove floor bolts from toilet flange and clean old wax, putty and sealant from base area. (Temporarily plug floor flange with a towel or cover to block sewer gases from escaping.)/Retire del piso los pernos para montaje de la brida del inodoro y limpie los restos de cera, masilla y sellador del área de la base. (Tape temporalmente el orificio de la brida en el piso con una toalla o cubierta para impedir que escapen los gases de las tuberías de desagüe).

PACKAGE CONTENTS/CONTENIDO DEL PAQUETE

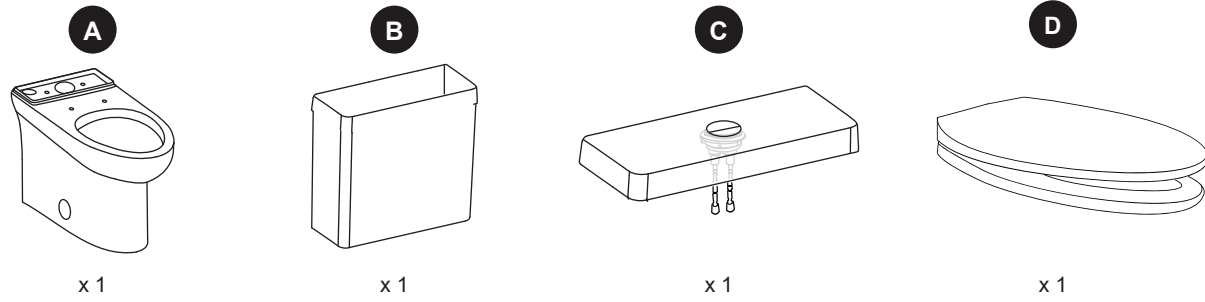

HARDWARE CONTENTS/ADITAMENTOS

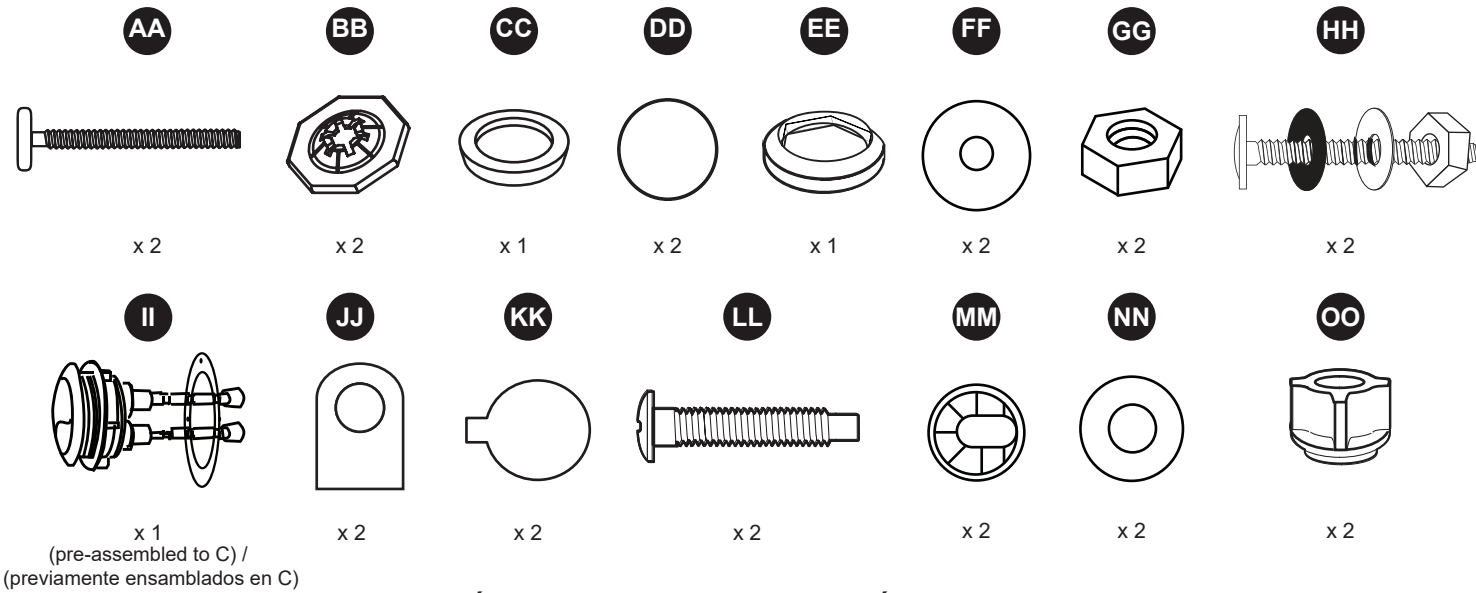

INSTALLATION OVERVIEW/DESCRIPCIÓN GENERAL DE LA INSTALACIÓN

1 Remove existing bolts and wax (if necessary).
Retire los pernos y la cera existente (si fuera necesario).

2 Install Floor Bolts
Instale los pernos para montaje en el piso

3 Install Wax Ring
Instale el anillo de cera

INSTALLATION OVERVIEW/DESCRIPCIÓN GENERAL DE LA INSTALACIÓN

4 Position Bowl on Floor Flange
Coloque la taza sobre la brida del piso

CAUTION/PRECAUCIÓN
Do not rock the bowl back and forth as this may break the seal./No mueva la taza de atrás hacia delante, ya que esto podría romper el sello.

7 Install Tank on the Bowl
Instale el tanque en la taza

9 Install Flush Button
Instale el botón de descarga

Rod locknut/
Contratuercas de la varilla

Push rod/Varilla deslizable

Flush Valve (3 inch)/
Válvula para descarga de inodoro (7,62 cm)

5 Attach the Decorative Cap onto the side of the Bowl.
Coloque la tapa decorativa en el costado del cuenco.

6 Install Tank-to-bowl Seal
Instale el tanque en la taza

Lower Tank Opening/
Tanque inferior apertura

8 Attach Water Supply Line
Conecte la tubería de suministro de agua

10 Install Seat
Instale el asiento