

GLOSARIO DE TÉRMINOS ARTÍSTICOS Y ARQUITECTÓNICOS

Parte 1

CosasQuePasanenelArte

ABADÍA:

Complejo monástico encabezado por un abad.



ÁBSIDE:

Terminación semicircular, poligonal o cuadrada de la cabecera de una iglesia.

ACANTO:

Planta espinosa de la región mediterránea cuyas hojas se usan para el capitel corintio.

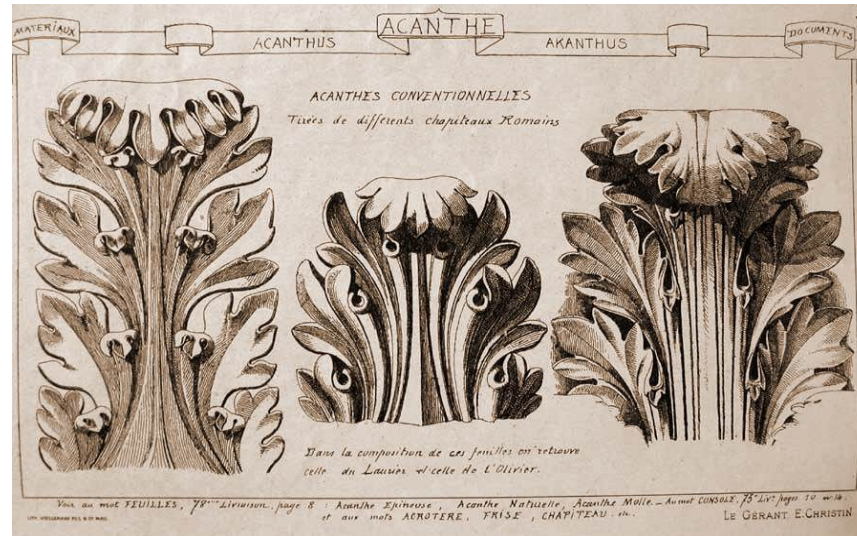

ACROTERA:

Ornamentos vegetales que rematan los vértices de los frontones clásicos.

ADINTELADO (ARCO):
Arco plano.



AGUJA:
Remate ahusado y esbelto de la torre de una iglesia, a veces denominado chapitel.

ALMENA:

Parte de una fila de prismas denticulados que corona el muro de un edificio.



ALMOHADILLADO:

Biselado y resalte de sillares para sugerir profundidad y resistencia.

ALTAR:

Mesa ceremonial para la celebración de fiestas y sacrificios.



ALTAR MAYOR:
Altar principal.

ALZADO:

Plano vertical interior o exterior de un edificio.

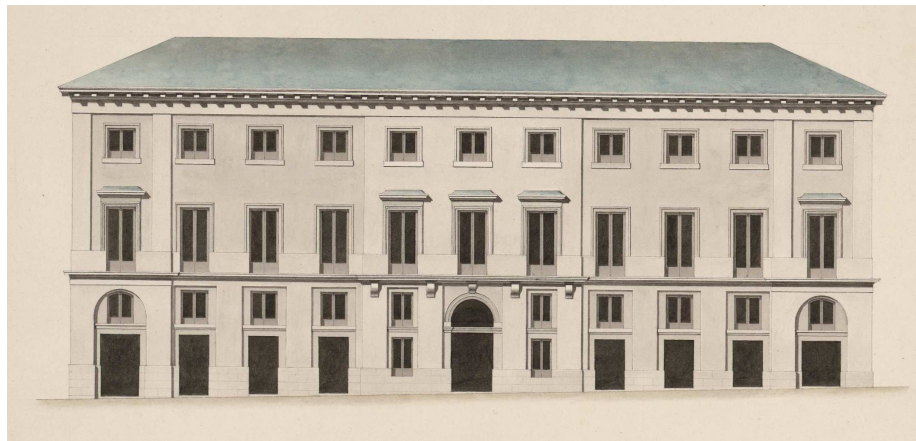

AMBÓN:

Pieza de mobiliario eclesiástico dedicada a la proclamación pública de la Escritura.

ANULAR (BÓVEDA):
Bóveda de cañón circular.

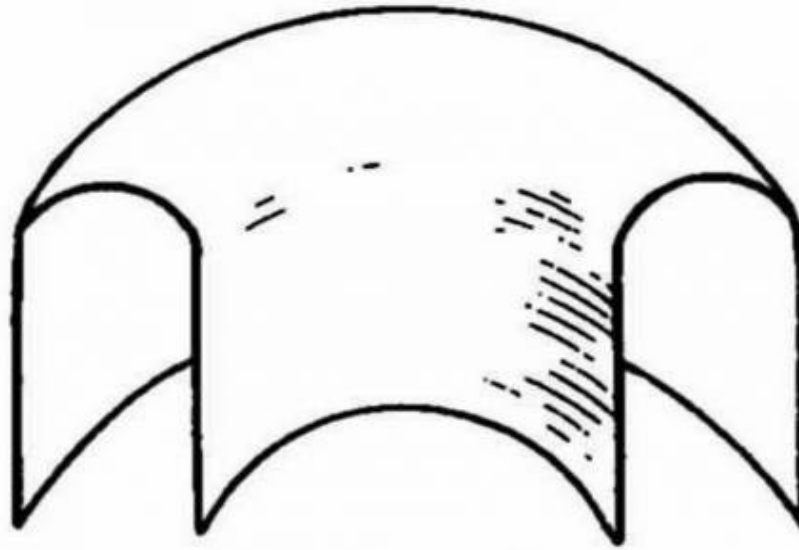

ARBOTANTE:
Contrafuerte externo
compuesto por una torre
maciza y un brazo volado que
la conecta con el muro.

ARCA DE LA ALIANZA:

Caja de cedro cubierta de oro que servía como trono de Dios en el Templo de Salomón.

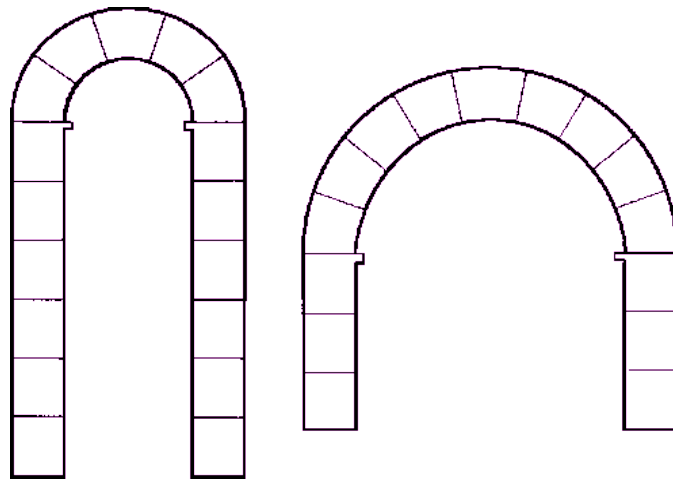

ARCO:

Unidad estructural curvada fabricada de piezas menores que abarcan un vano.

ARCUACIÓN:

Uso de arcos para conectar columnas de una columnata.

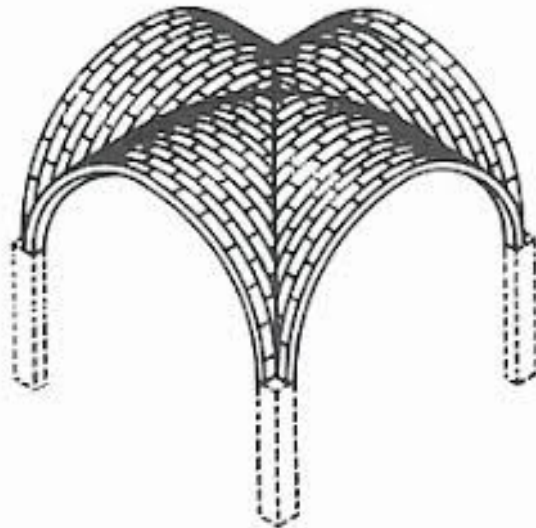

ARISTA (BÓVEDA DE):

Bóveda formada por la intersección de dos bóvedas de cañón.

ARMADURA:

Ensambladura de partes más partes que constituyen un armazón rígido y resistente.

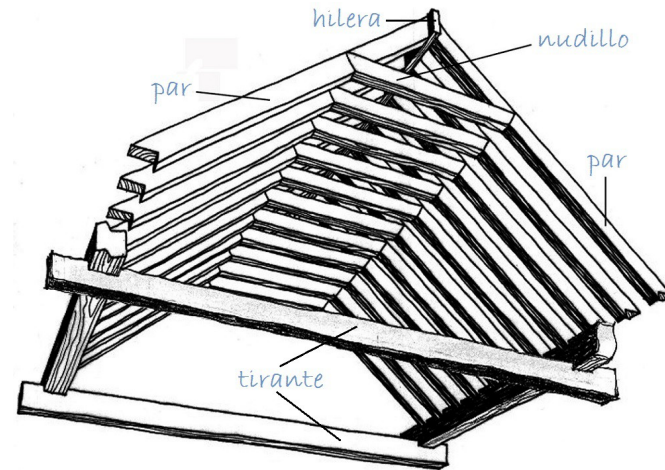

ARQUITRABAMIENTO:

Unidad estructural en la que una fila de columnas soporta un dintel recto.

ARQUIVOLTA:

Moldura sobre los arcos de un pórtico.



ATLANTE:

Figura masculina con función de columna.

ATRIO:

Antepatio abierto de una iglesia.

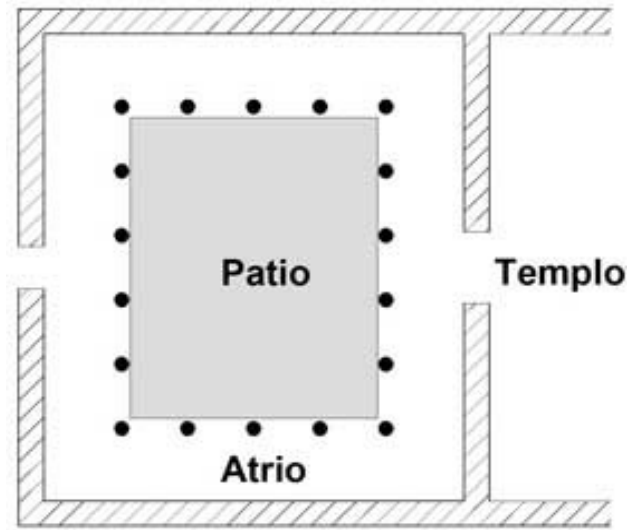

BALDAQUINO:

Dosel de cuatro columnas situado sobre un altar. También llamado baldaquín.

BAPTISTERIO:

Edificio o pila para el bautismo.



BARROCO:

Modalidad de Clasicismo visualmente dinámico en el arte y en la arquitectura, que suele asociarse con Europa y las colonias del Nuevo Mundo entre los siglos XVII y XVIII.

BASA:

Componentes inferiores de una columna, situados debajo del fuste.

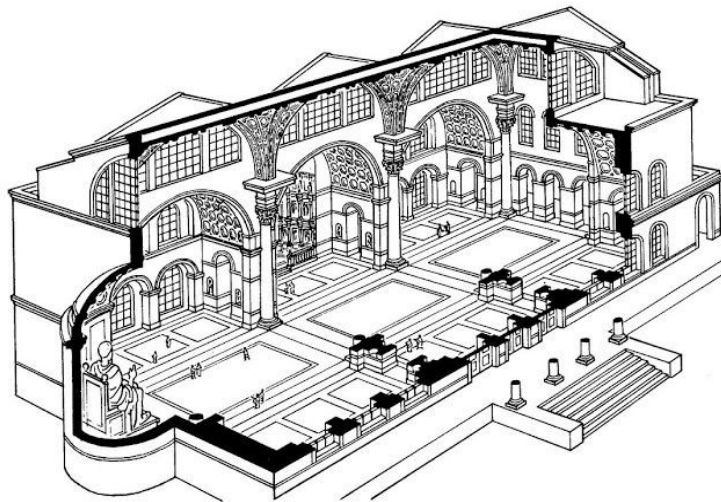
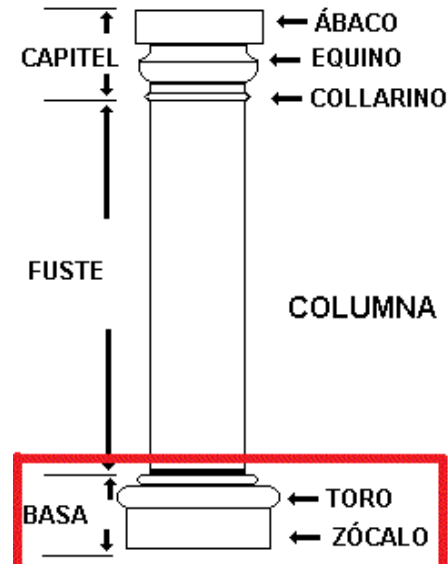

BASÍLICA:

Originariamente sala de audiencias del emperador, después un gran edificio longitudinal para el culto. También es la designación honorífica que recibe un lugar de peregrinación o de mérito artístico.

BÍFORA:

Ventana dividida en dos partes.

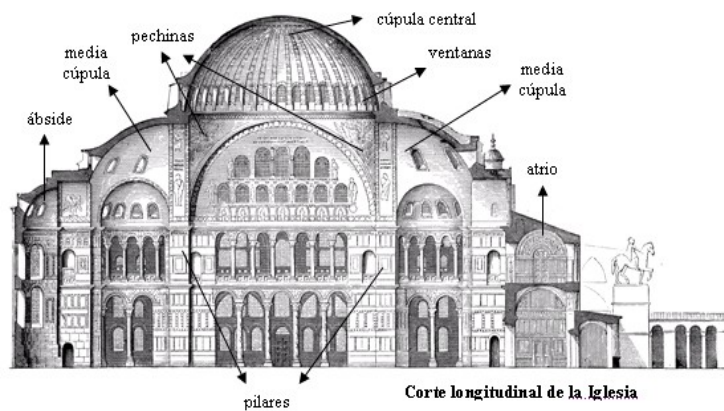
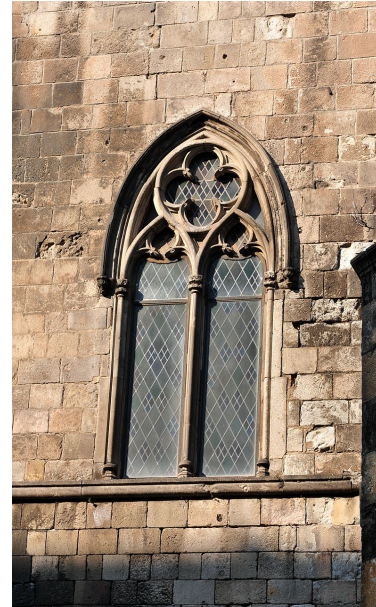

BIZANTINA, IGLESIA:

División del cristianismo, ya sea católico u ortodoxo, que tiene sus raíces históricas en el Imperio Bizantino.

BIZANTINO, IMPERIO:
Parte oriental del Imperio romano, así llamado por su capital (Bizancio).

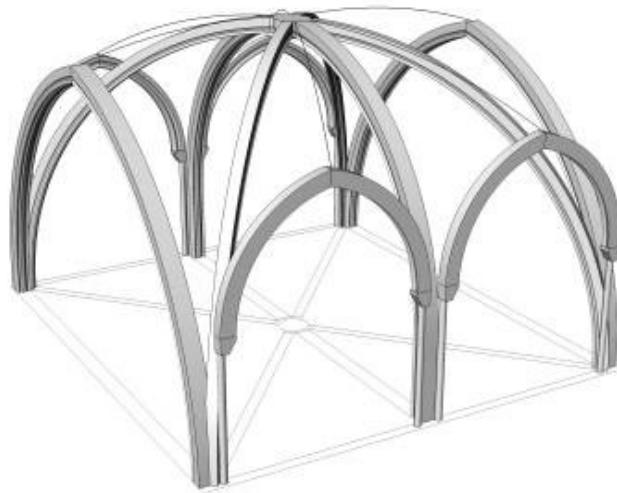
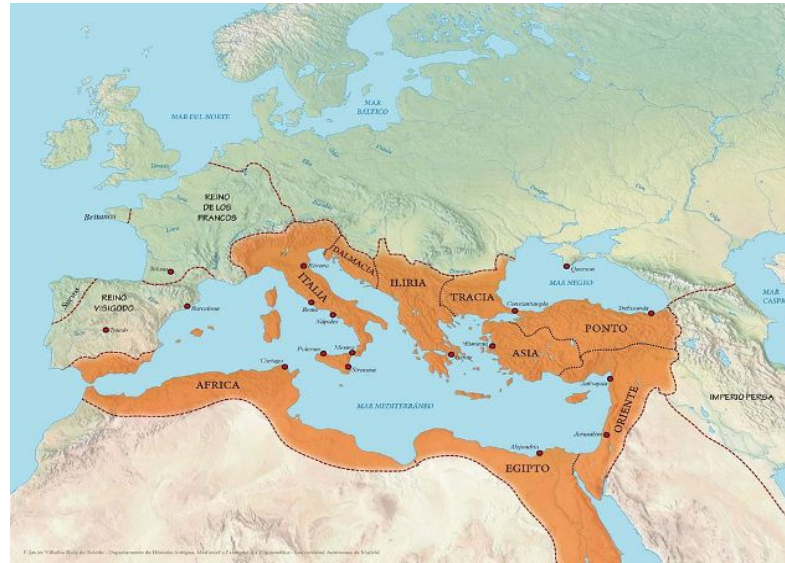

BÓVEDA:
Arcos de sillería que se proyectan para cubrir el espacio.

BUCRÁNEO:

Ornamento tallado que se asemeja a un cráneo de ganado e indica sacrificio y festividad.



BULBOSA, CÚPULA:

Cúpula de aspecto llameante que suele encontrarse en las iglesias ortodoxas.

CÁLIZ:

Copa ornamentada usada para la eucaristía.



CAMPANIL:

Campanario, a menudo exento.

CANECILLO:

Componente que sobresale de la superficie de un muro y sostiene elementos sobre sí.

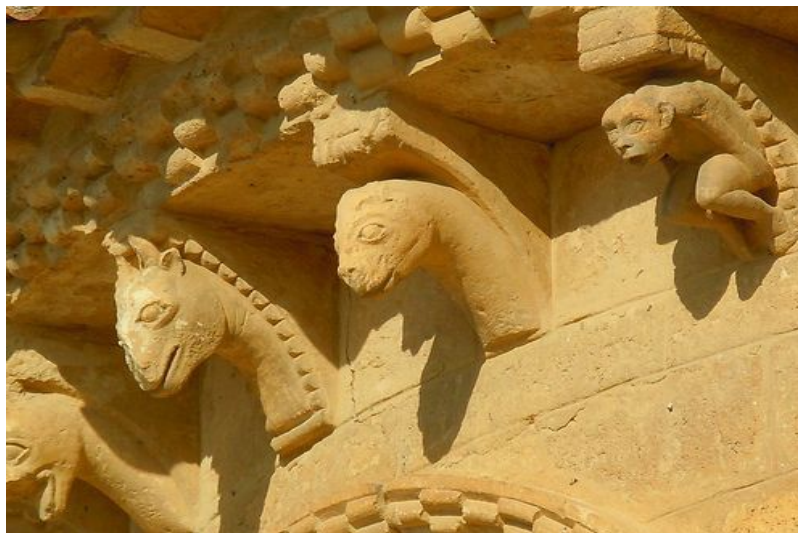

CANÓPEO:

Pequeña sombrilla que indica el honor papal hecho a una basílica.

CAPILLA:

Iglesia menor o sección de una iglesia que a menudo tiene una dedicación o un uso específicos.



CAPITEL:

Parte superior o cabezal de una columna.

CARIÁTIDE:

Columna en forma de mujer.



CASETÓN:

Compartimento rehundido y decorado que suele colocarse en los techos.

CATACUMBA:

Enterramiento subterráneo usado por los cristianos.



CÁTEDRA:

Asiento que representa la autoridad del oficio episcopal como sucesor de un apóstol.

CATEDRAL:

Iglesia que contiene la cátedra.

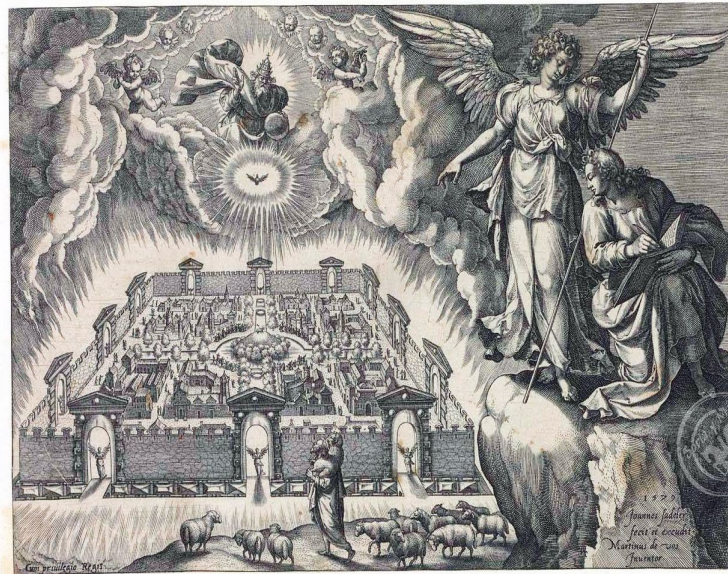
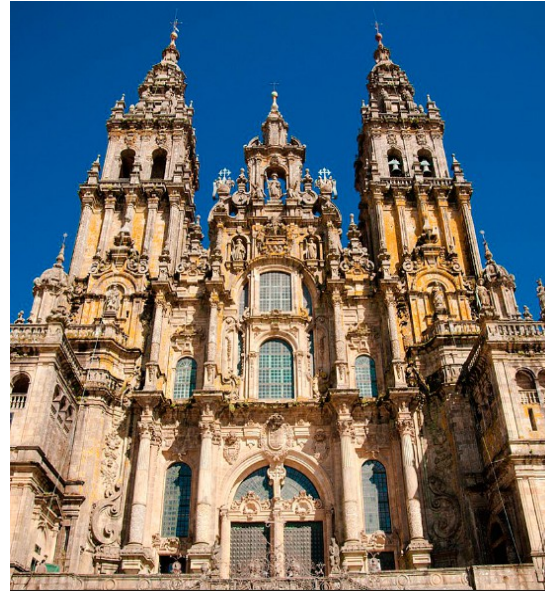

CELESTIAL, JERUSALÉN:
Nombre bíblico del Cielo como una ciudad perfecta y resplandeciente.

CIBORIO:

En los primitivos templos cristianos, baldaquín que corona un altar o tabernáculo.

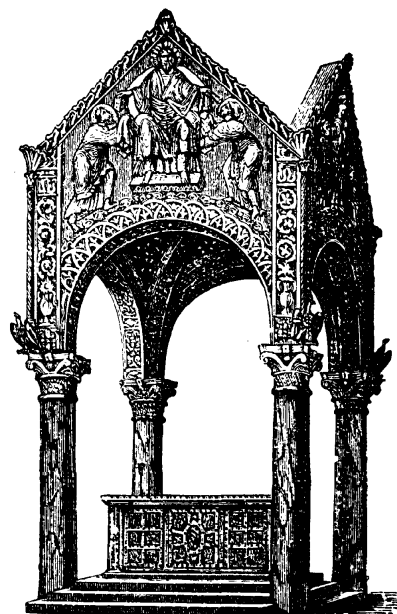
**CIEGO:**

Emplazamiento de molduras para una ventana, arquería o puerta carente de aberturas.

CIMBORRIO:

Torre sobre el crucero de una iglesia.

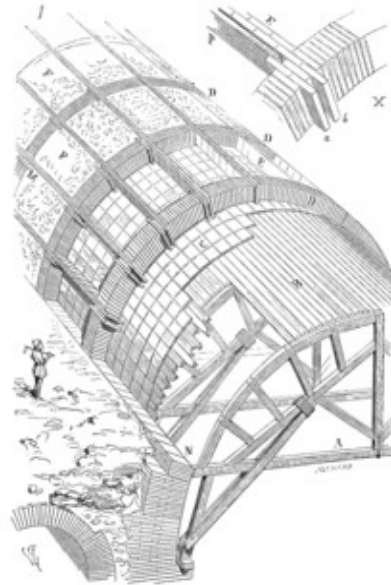
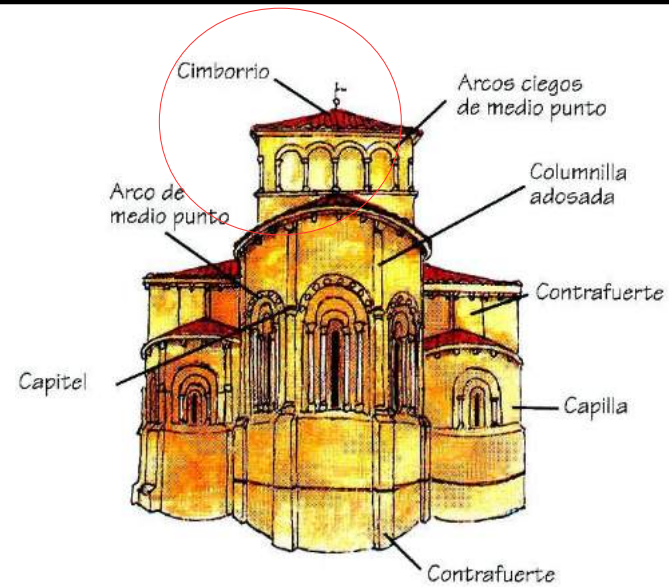

CIMBRA:

Armazón de madera empleado para construir arcos.

CLARISTORIO:

Nivel superior de ventanas en la nave central de una basílica.

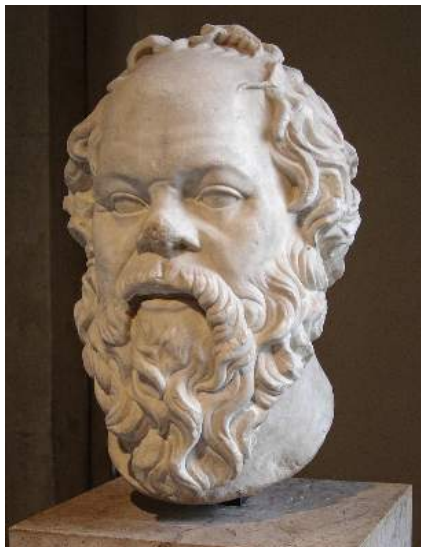
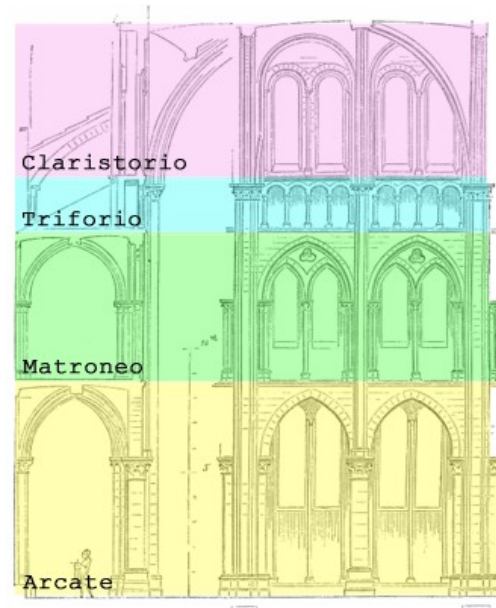

CLASICISMO:

Estilo artístico y arquitectónico originado en la antigua Grecia y Roma que imita los procesos naturales y persigue una armonía numérica y simbólica.

CLAUSTRO:

Patio cerrado dentro de un complejo constructivo monástico.

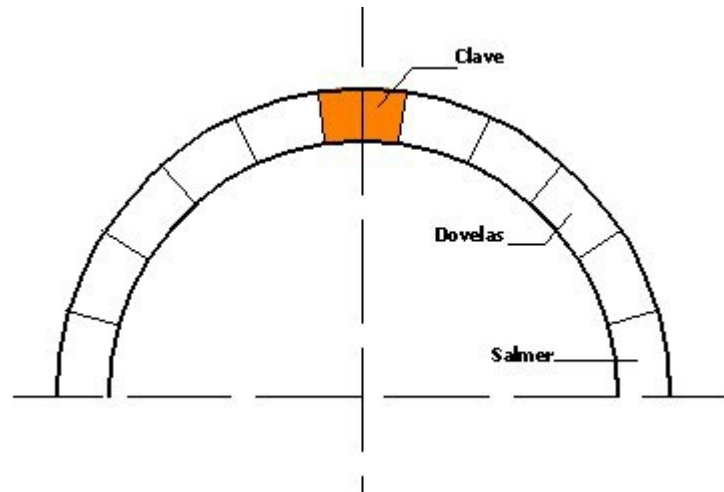

CLAVE:

Dovela central de un arco, a menudo decorada o pieza de lados múltiples que une los nervios de una bóveda.

CODO:

Unidad antigua de medida basada en la longitud desde el codo hasta la punta del dedo corazón.

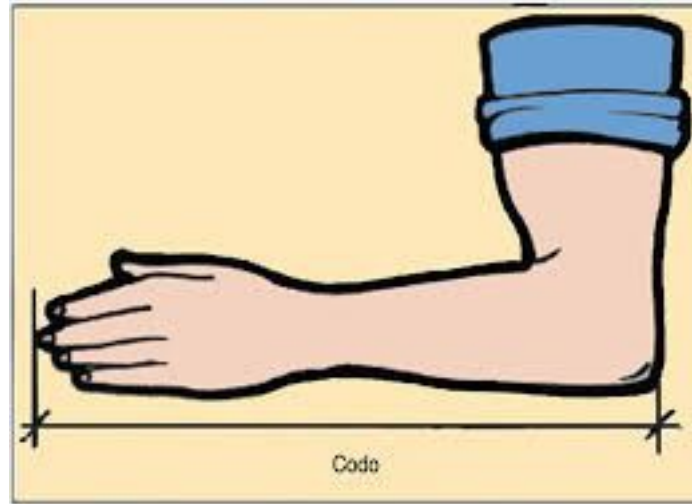

COLUMNATA:

Fila de columnas.

COLUMNILLAS:

Pequeñas columnas que se encuentran típicamente en la arquitectura medieval.

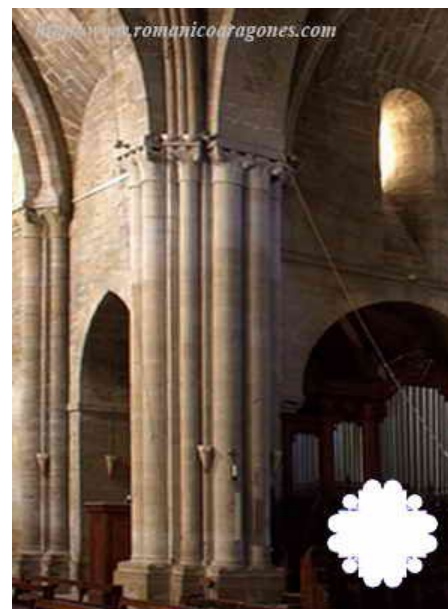

COMPUESTO, PILAR:

Tipo de columna que combina dos volutas redondas con las hojas de un capitel corintio.

COMPOSICIÓN:

Disposición de las figuras o elementos de una obra de arte.

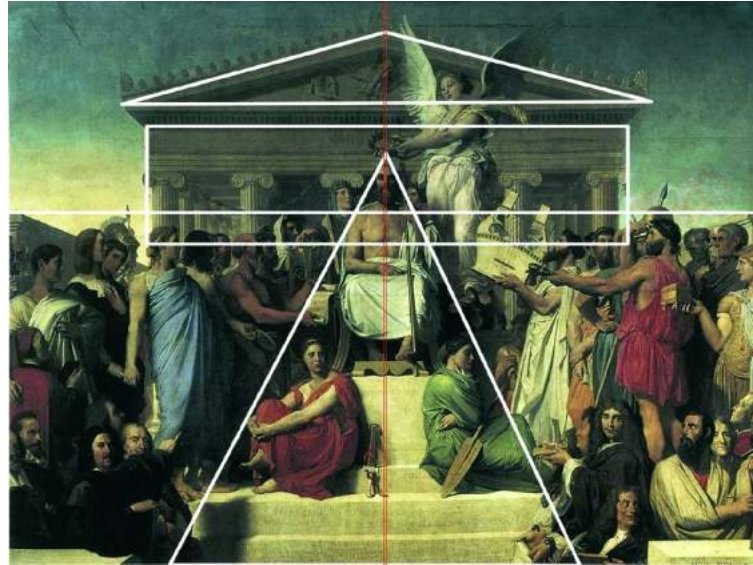

CONFESSIO:

Capilla funeraria debajo de un altar.

CORDÓN:

Banda horizontal que atraviesa una fachada.



CORINTIO, ORDEN:

Tipo de columna reconocible por su capitel cubierto de hojas de acanto.

CORO:

Capilla interior o localización designada para el canto litúrgico.

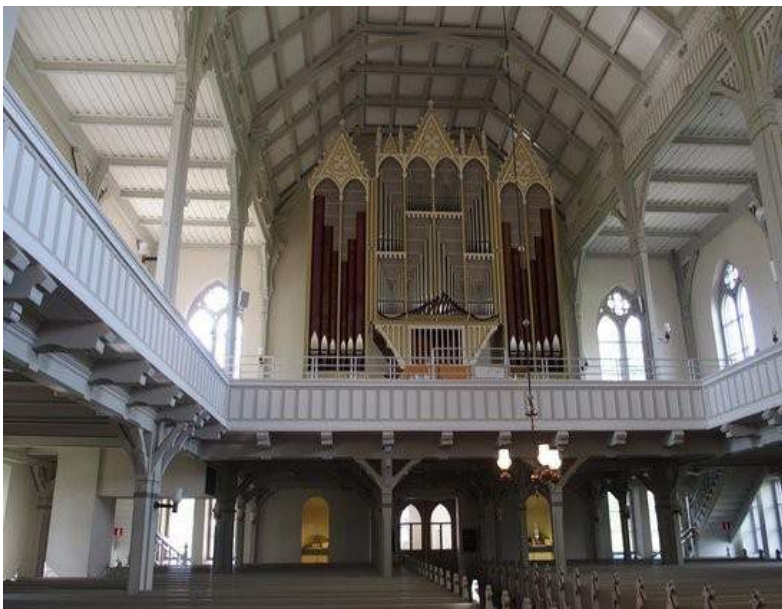

COSMATESCO:

Decoración rebuscada compuesta de pequeñas piezas pétreas.

CRIPTA:

Sección subterránea de una iglesia.



CRISTO:

Nombre de Jesús que significa “Ungido”.

CRUCIFORME, PLANTA

(o cruz latina):

Diseñada en forma de cruz.

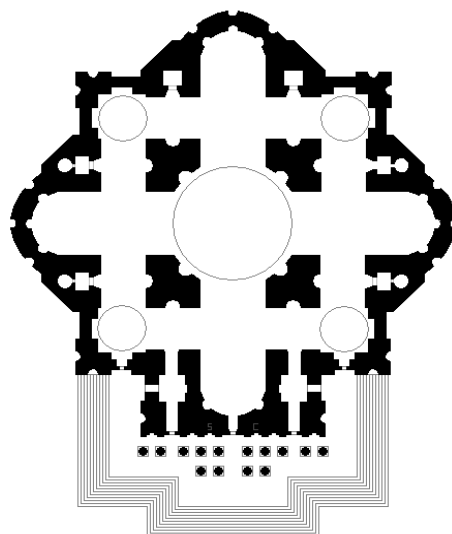
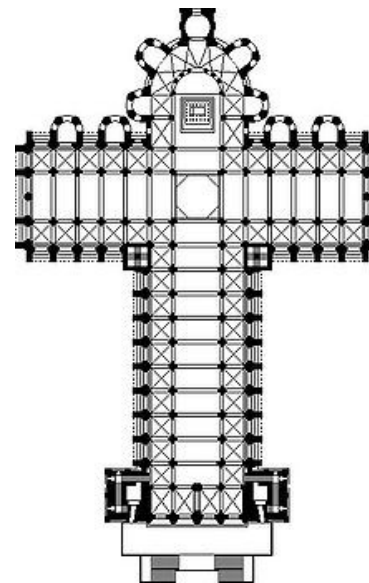

CRUZ GRIEGA:

Cruz de brazos de igual longitud.

DIAFRAGMA, ARCO:

Estructura de refuerzo añadida a un edificio para evitar el hundimiento de los muros.

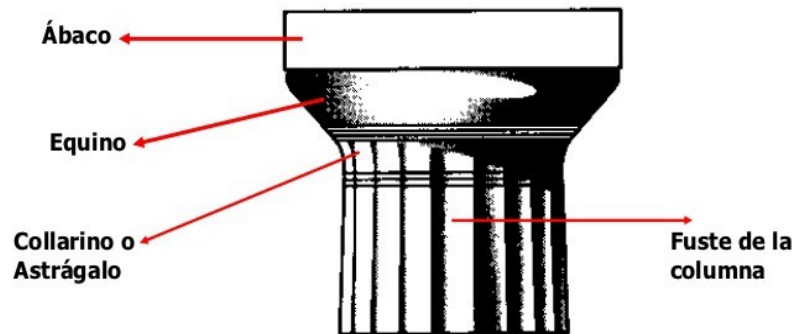
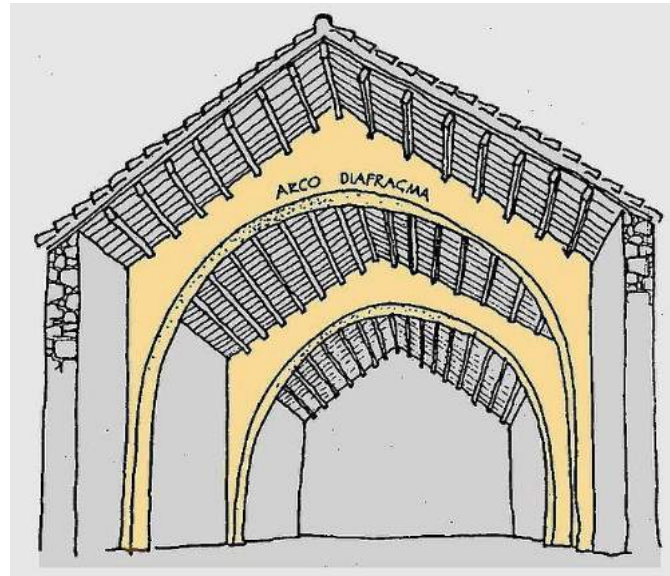

DÓRICO, ORDEN:

Tipo de columna notable por su sencillo capitel redondo y rotundas proporciones.

DORMICIÓN:
Muerte de la Virgen.

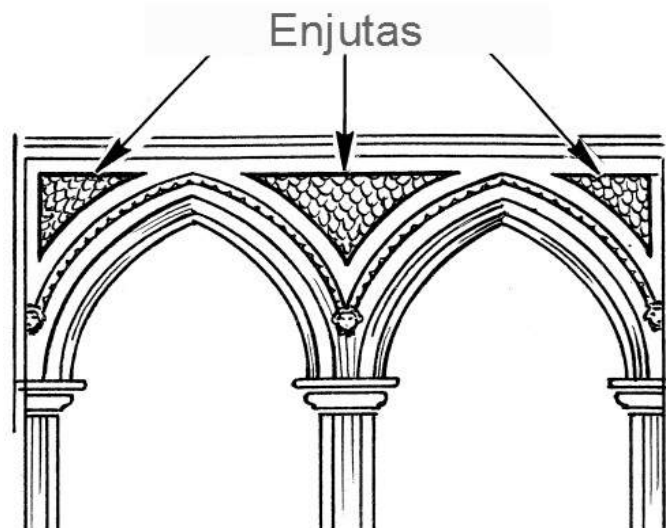

ENJUTA:
Área resultante de inscribir un arco en un enmarcamiento rectangular.

ENTABLAMENTO:

Viga horizontal decorada dispuesta sobre columnas clásicas.

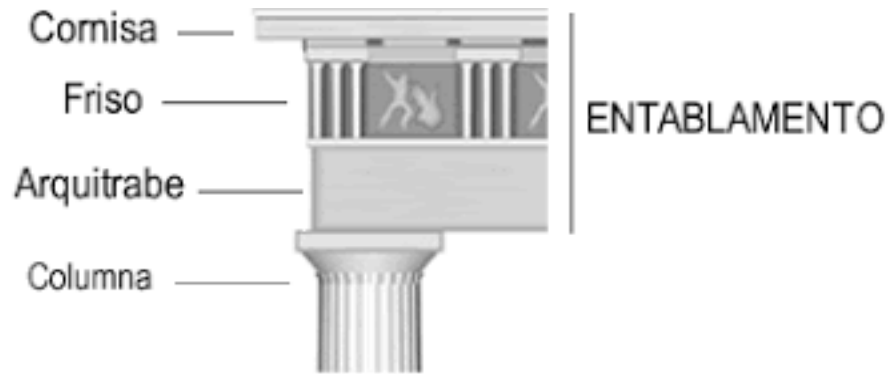

ESPADAÑA:

Torre abierta sobre un tejado, que alberga campanas.

ESPINAZO:

Nervio superior de un sistema abovedado en piedra.



ESTAMPADO:

Patrón repetitivo hecho de unidades similares.

**EUCARÍSTICA,
LÁMPARA :**

Lámpara de aceite o vela que indica la presencia de la eucaristía en el tabernáculo.



FACHADA:
Alzado de un edificio.