

# Dual-piston lever-action grease gun

Model 1154

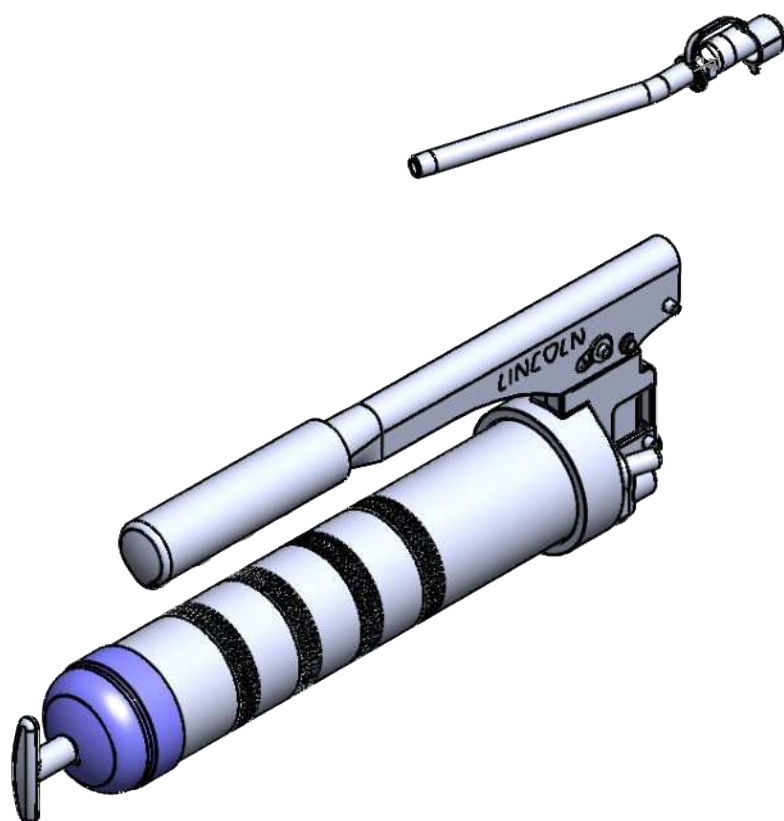

Date of issue	December 2021
Form number	404790
Version	1

# Contents

<b>Safety</b> .....	2
Explanation of signal words for safety .....	2
<b>Description</b> .....	3
Specifications .....	3
<b>Operation</b> .....	4
Load .....	4
Cartridge loading .....	4
Suction loading .....	4
Loader pump .....	5
<b>Priming</b> .....	5
Overview .....	5
Prime .....	5
Force prime .....	5
<b>Troubleshooting</b> .....	6
<b>Service parts</b> .....	7
<b>Optional accessories</b> .....	7
<b>Warranty</b> .....	8

## Safety

Read and carefully observe these instructions before loading, operating or troubleshooting. The grease gun must be maintained and repaired exclusively by persons familiar with these instructions.

Use gun only after safety instructions in this guide have been read and are completely understood.

Adequate personal protection must be used to prevent splashing of material on the skin or in the eyes.

This equipment generates very high grease pressure. Extreme caution should be used when operating this equipment as material leaks from loose or ruptured components can inject fluid through the skin and into the body. If any fluid appears to penetrate the skin, seek attention from a doctor immediately.

Do not treat injury as a simple cut. Tell attending doctor exactly what type of fluid was injected.

Any other use not in accordance with instructions will result in loss of claim for warranty or liability.

Do not misuse, over-pressurize, modify parts, use incompatible chemicals, fluids, or use worn and/or damaged parts.

Always read and follow the fluid manufacturer's recommendations regarding fluid compatibility, and use of protective clothing and equipment.

Failure to comply may result in death or serious injury.

### NOTE

Warranty void if procedures are not followed.

## Explanation of signal words for safety

### NOTE

Emphasizes useful hints and recommendations as well as information to prevent property damage and ensure efficient trouble-free operation.

### ⚠ CAUTION

Indicates a dangerous situation that can lead to light personal injury if precautionary measures are ignored.

### ⚠ WARNING

Indicates a dangerous situation that could lead to death or serious injury if precautionary measures are ignored.

### ⚠ DANGER

Indicates a dangerous situation that will lead to death or serious injury if precautionary measures are ignored.

# Description

The model 1154 grease gun has a dual-piston feature that allows operation in volume (V) or pressure (P) mode (→ Fig. 1). With the selector valve in the volume (V) position, the gun delivers 1 ounce (28.4 grams) of grease in 9 strokes. Shifting the selector valve to the pressure (P) position allows the gun to develop 10,000 psi (690 bar).

Three different loading methods are available with this grease gun: cartridge, suction and a loader pump method.

Model 1154 includes a combination vent valve and loader fitting.

Read *Priming*, page 5, prior to use. Model 1154 is spring-primed with an air bleed valve to aid priming. The seals are compatible with petroleum-based greases.

## ⚠ WARNING

Do not use any hose rated below 10,000 psi (690 bar). Model 1154 can develop up to 10,000 psi (690 bar) pressure.

Use safety glasses and gloves for protection during operation.

Failure to comply may result in death or serious personal injury.

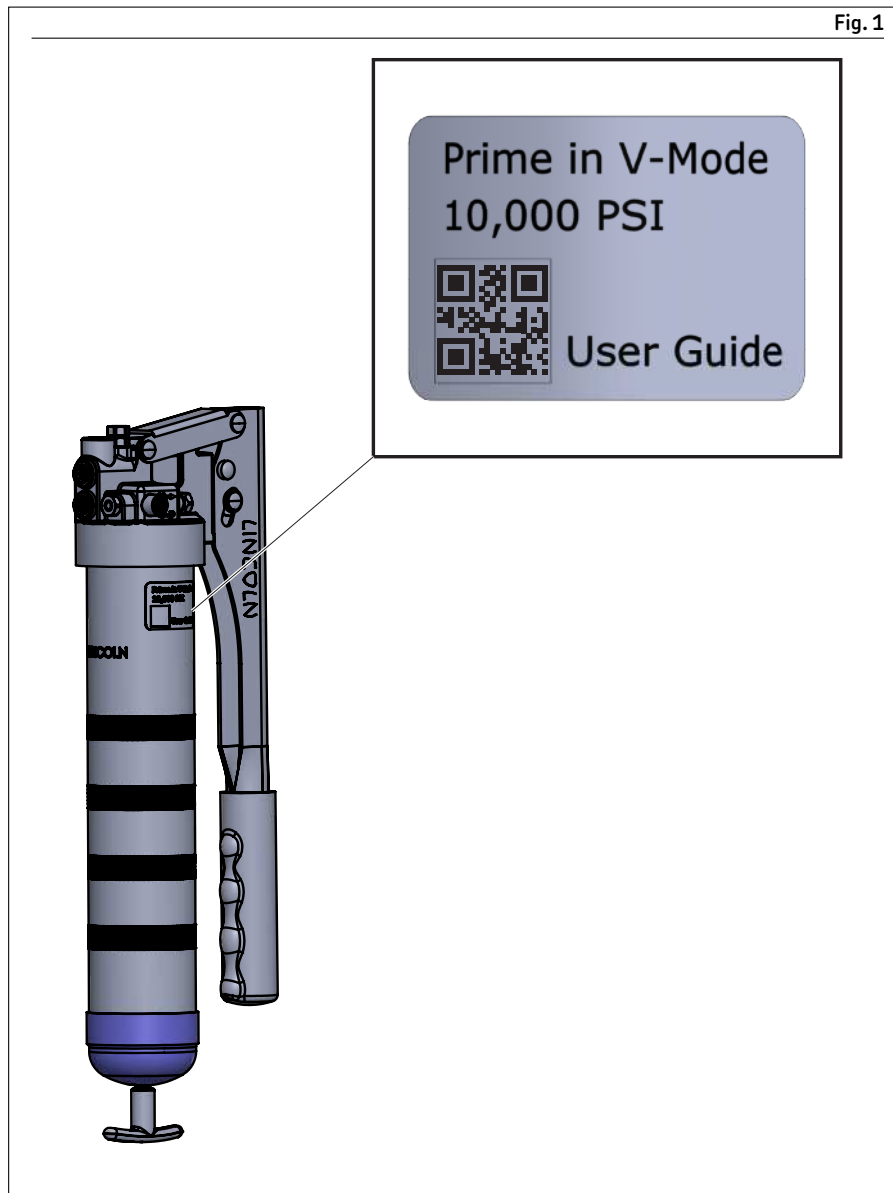

Fig. 1

Table 1

### Specifications

Grease cylinder capacity - bulk	16 oz (454 g)
Grease cylinder capacity - cartridge	14.5 oz (411 g)
Maximum operating pressure	10,000 psi (689 bar)
Delivery per full stroke "V"	0.11 oz (3.1 g)
Delivery per full stroke "P"	0.025 oz (.71 g)

# Operation

- 1 Wipe end of coupler (9) and fitting to be lubricated with a clean cloth.
- 2 Attach coupler (9) to lubrication fitting.
- 3 Operate lever (2) using either volume or pressure mode until required amount of product is dispensed.
- 4 Remove coupler (9) from fitting by moving coupler (9) from side to side.

## Load

### Cartridge

- 1 Pull follower rod (12) out, then slowly return to eject empty cartridge.
- 2 Unscrew head (11) from cylinder (6) (→ Fig. IPB 12).
- 3 Pull follower rod (12) out and engage groove on follower rod (12) with slot in cylinder cap (5) (→ Fig. 23).
- 4 Remove plastic cap from grease cartridge and discard.
- 5 Insert cartridge into cylinder (6), open end first, until metal lip seats.
- 6 Remove seal from cartridge and discard.
- 7 Tighten head (11) onto cylinder (6).
- 8 Disengage follower rod (12) from slot in cylinder cap (5).
- 9 Turn handle (1) 90 degrees and push into cylinder (6).
- 10 Refer to *Priming* (page 5).

### Suction

- 1 Unscrew head (11) from cylinder (6) (→ Fig. IPB 12).
- 2 Insert head of cylinder (6) below surface of grease.
- 3 Pull follower rod (12) away from cylinder cap (5) until groove (13) is visible (→ Fig. 24).
- 4 Engage groove (13) in follower rod (12) with slot (14) in cylinder cap (5).
- 5 Screw head (11) onto cylinder.
- 6 Disengage follower rod (12) from cylinder cap (5).
- 7 Push follower rod (12) into cylinder (6).
- 8 Refer to *Priming* (page 5).

Fig. 2

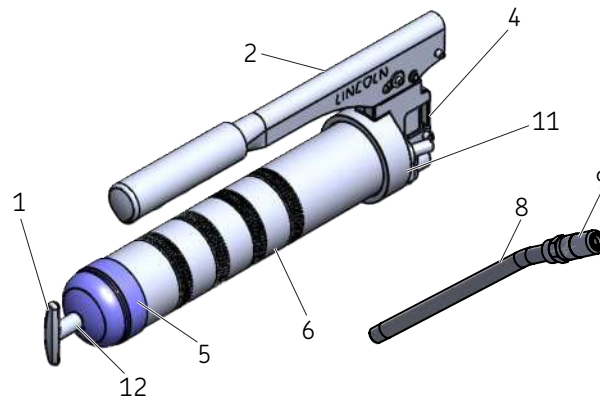

Fig. 3

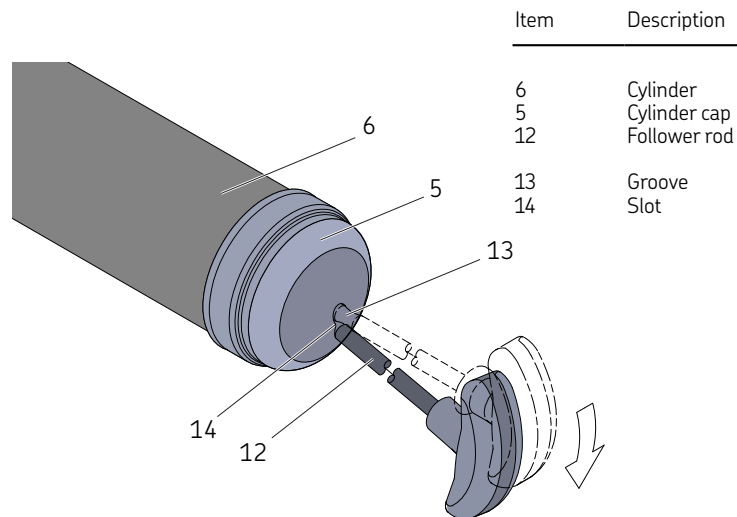
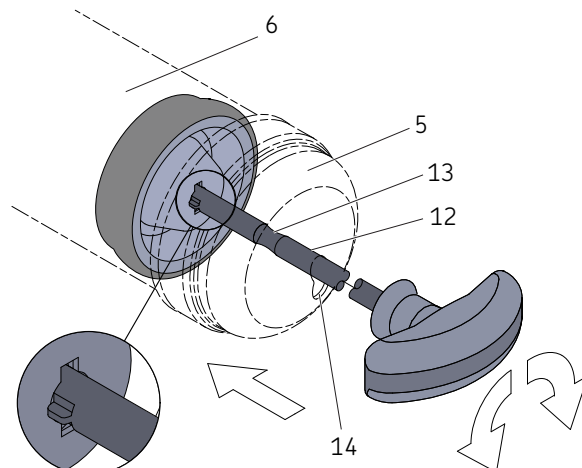

Fig. 4



### ⚠ WARNING

Do not use high-pressure grease fittings as a loader fitting.

High pressure fittings will create excessive pressure in grease cartridge.

Failure to comply may result in death or serious personal injury.

## Loader pump

- 1 Wipe loader fitting (15) with clean cloth.
- 1 Seat loader coupler (9) (80133 or 27412) into fitting (15) on pump. Engage follower rod (12) with follower by rotating follower T-handle (1).
- 2 Insert valve (7) into coupler (9).
- 3 Extend lever (2) away from container tube.
- 4 Operate filler pump to fill cylinder (6).

### NOTE

When follower rod groove (13) is exposed, cylinder (6) is full.

Follower rod (12) will be extended approximately 8 in (203 mm).

- 5 Disengage follower rod (12) from follower by rotating follower handle.
- 6 Push follower rod (12) into cylinder (6).
- 7 Refer to *Priming*.

## Priming

### Overview

Priming a grease gun depends on:

- viscosity of grease
- temperature of grease
- condition of gun.

Fig. 5

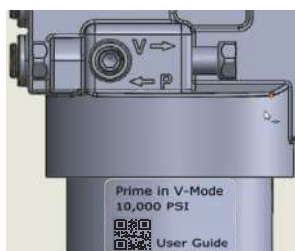

### NOTE

Do not try to prime with switch (4) in pressure (P) position. Prime only in volume (V) position.

### Prime

- 1 Place selector valve (4) in volume (V) position.
- 2 Operate lever (2) several times until grease is being pumped from coupler (9).

### NOTE

If grease is not being pumped from coupler (7) after operating lever (2) several times, remove trapped air.

- 3 Turn valve (7) counter-clockwise to open.
- 4 Operate lever (2) several times.

### NOTE

Grease will appear under valve (7) when air is removed.

- 5 Close valve (7).
- 6 Operate lever (2) several times until grease is being pumped from coupler (9).

### NOTE

If grease is not being pumped from coupler (9) force prime as follows.

Fig. 6

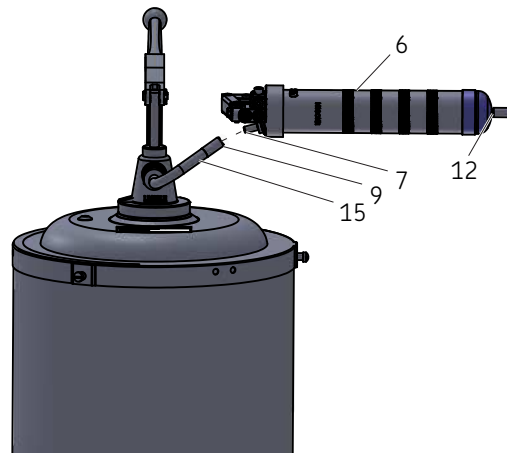

## Force prime

- 1 Pull follower rod (12) out and twist T-handle (1) of follower rod (12) 90° to latch onto grease follower (10).
- 2 Open valve (7).
- 3 Push on T-handle (1) of follower rod (12) until grease appears from valve (7).
- 4 Close valve (7).
- 5 Rotate follower rod (12) to unlatch from grease follower (10).
- 6 Push follower rod (12) into cylinder (6).
- 7 Operate lever (2) several times until grease is dispensed from coupler (9).

## Troubleshooting

Condition	Cause	Solution
Not generating pressure Difficult to prime	Air trapped in grease cartridge Check-ball not seated Spring in check valve not seated properly in threads	Follow force prime instructions Flush path of steel ball and spring Seat steel ball and spring
	Dirty grease	Clean gun and fill with clean grease
Not able to develop maximum pressure while in pressure (P) mode	Selector valve (4) not fully engaged	Push pressure (P)/volume (V) switch (4) until it reaches full stop
	Bypass valve, check ball or check ball seat dirty	Remove cylinder from head and clean bypass valve, ball and seating
	Air bleed/filler valve open	Turn air bleed/filler valve (7) clockwise until closed
	Dirty grease	Remove dry grease

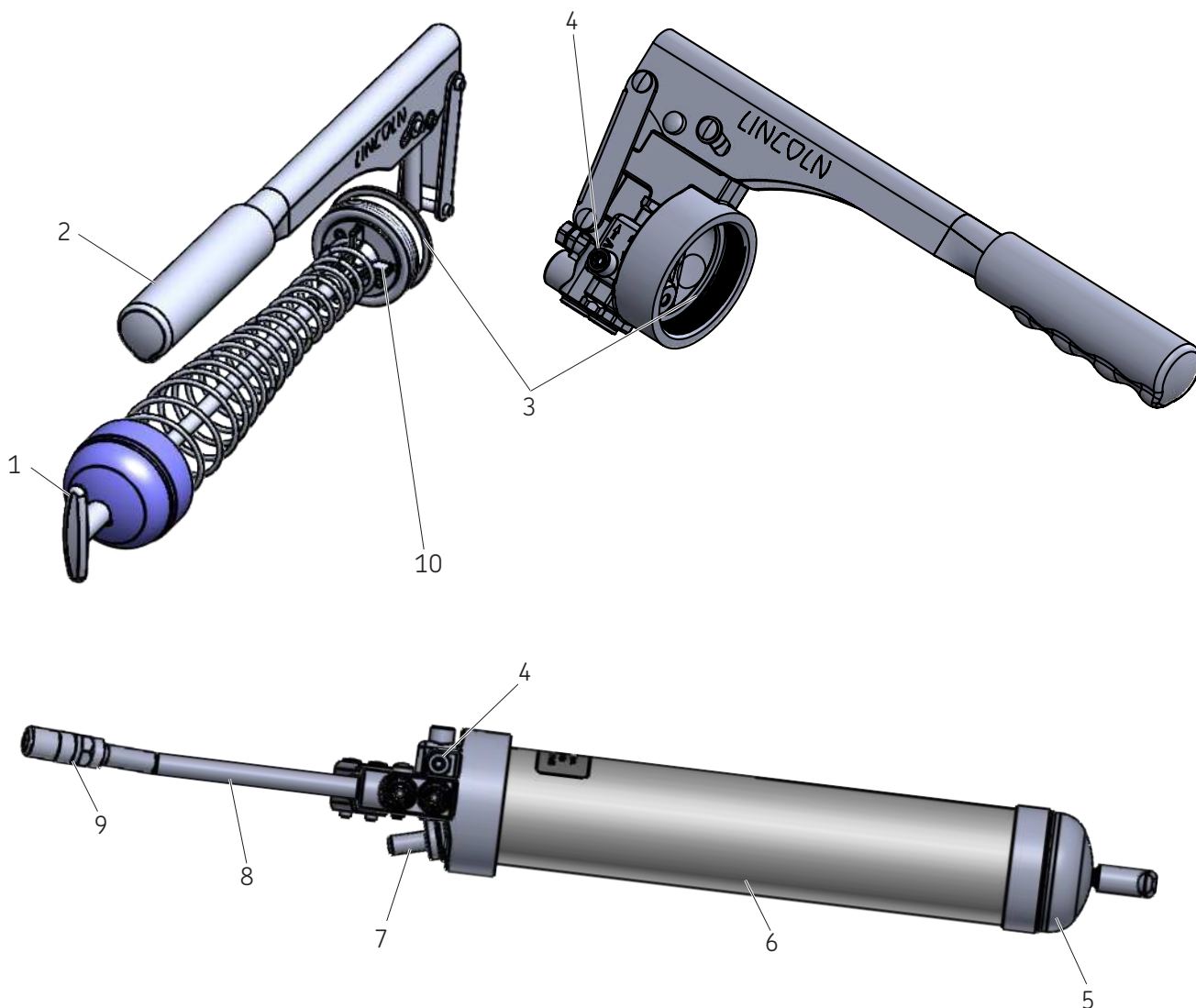

**Service parts**

Item	Description	Part number	Item	Description	Part number
1	Follower handle	261514	6	Cylinder	N/A
2	Lever	N/A	7	Air bleed/filler valve	N/A
3	Packing	34793	8	Curved rigid pipe, 6 in	62028
4	Selector valve	N/A	9	Hydraulic midget coupler	5852
5	Cylinder cap	N/A	10	Follower	93499

**Optional accessories**

Loader coupler	80133
Loader coupler	274712

## Warranty

The instructions do not contain any information on the warranty.  
This can be found in the General Conditions of Sales, available at:  
[www.lincolnindustrial.com/technicalservice](http://www.lincolnindustrial.com/technicalservice) or [www.skf.com/lubrication](http://www.skf.com/lubrication).

[skf.com](http://skf.com) | [lincolnindustrial.com](http://lincolnindustrial.com)

© SKF and Lincoln are registered trademarks of the SKF Group.

© SKF Group 2021  
The contents of this publication are the copyright of the publisher and may not be reproduced (even extracts) unless prior written permission is granted. Every care has been taken to ensure the accuracy of the information contained in this publication but no liability can be accepted for any loss or damage whether direct, indirect or consequential arising out of the use of the information contained herein.  
December 2021 · Form 404790 Version 1



# Pistolet graisseur à manette

Modèle 1154

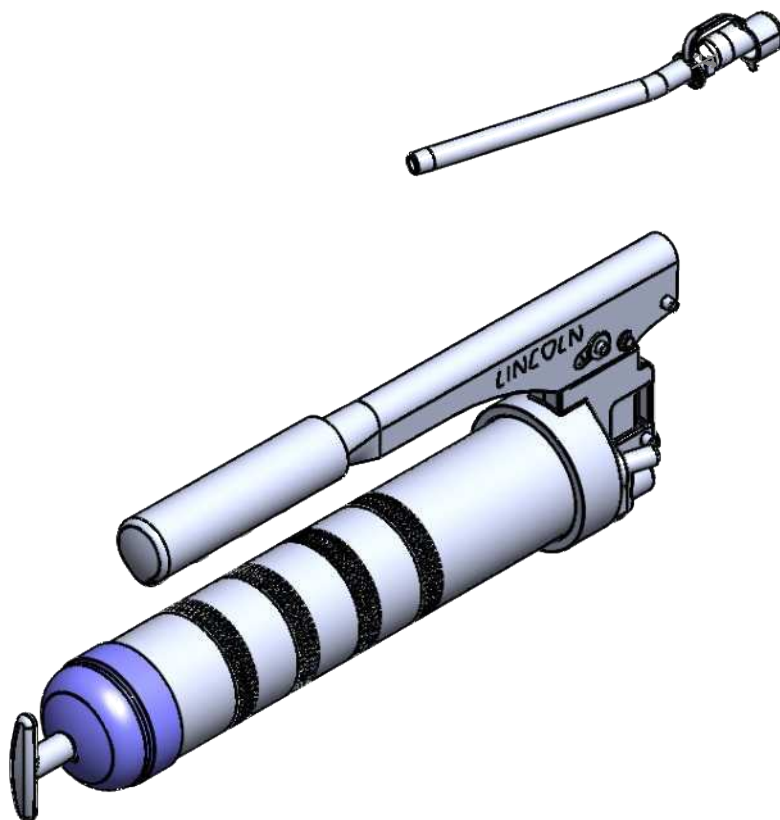

Modèle 500CLR illustré

Date de publication	décembre 2021
Numéro de document	404790
Révision	1

# Sommaire

<b>Sécurité</b> .....	2
Explication des symboles utilisés .....	2
<b>Description</b> .....	3
Caractéristiques .....	3
<b>Fonctionnement</b> .....	4
Chargement .....	4
Cartouche .....	4
Succion .....	4
Pompe de remplissage .....	5
<b>Amorçage</b> .....	5
Généralités .....	5
Amorçage .....	5
Amorçage forcé .....	5
<b>Défauts</b> .....	6
<b>Pièces de rechange</b> .....	7
<b>Accessoires optionnels</b> .....	7
<b>Garantie</b> .....	8

## Sécurité

Lisez et observez attentivement ces instructions avant de charger, d'utiliser ou de dépanner. Le pistolet graisseur doit être entretenu et réparé exclusivement par des personnes familiarisées avec ces instructions.

N'utilisez le pistolet qu'après avoir lu et compris les consignes de sécurité de ce guide.

Une protection individuelle adéquate doit être utilisée pour éviter les éclaboussures de produit sur la peau ou les yeux.

Toujours débrancher la source d'alimentation (électricité, air ou hydraulique) de la pompe lorsqu'elle n'est pas utilisée.

Cet équipement génère une pression de graisse très élevée. Il convient de faire preuve d'une extrême prudence lors de l'utilisation de cet équipement car des fuites de matériau provenant de composants desserrés ou rompus peuvent provoquer l'injection de fluide à travers la peau et dans le corps. Si un liquide semble pénétrer dans la peau, consultez immédiatement un médecin.

Ne traitez pas les blessures comme une simple coupure. Dites au médecin traitant quel type de fluide a été injecté.

Toute autre utilisation non conforme aux instructions entraînera la perte de la garantie ou de la responsabilité.

Ne pas mal utiliser, ne pas trop pressuriser, modifier les pièces, utiliser des produits chimiques ou des liquides incompatibles, ni utiliser des pièces usées et/ou endommagées.

Toujours lire et suivre les recommandations du fabricant du fluide concernant la compatibilité du fluide et l'utilisation des vêtements et équipements de protection.

Le non-respect de cette consigne peut entraîner la mort ou des blessures graves.

## Explication des symboles utilisés

### REMARQUE

Met l'accent sur des conseils et recommandations utiles, ainsi que sur des informations permettant une utilisation efficace sans problème.

### ⚠ MISE EN GARDE

Signale une situation dangereuse pouvant entraîner des blessures ou dégâts matériels sans gravité si des précautions ne sont pas prises.

### ⚠ AVERTISSEMENT

Signale une situation dangereuse pouvant entraîner des blessures plus ou moins graves si des précautions ne sont pas prises.

### ⚠ DANGER

Signale une situation dangereuse pouvant entraîner des blessures graves, voire mortelles, si des précautions ne sont pas prises.

### REMARQUE

La garantie peut être nulle si ces procédures ne sont pas explicitement suivies.

# Description

Le modèle 1154 a une fonctionnalité à double levier permettant de les faire fonctionner en mode Volume (V) ou en mode Pression (P) (→ Fig. 1). Lorsque le maillon est en position Volume, (V) les pistolets fournissent 28.4 (1 once) de graisse en 9 courses.

Le réglage du maillon à la position Pression (P) permet aux pistolets de développer une pression de 690 bar (10 000 psi).

Les pistolets se chargent de 3 façons: par cartouche, par succion ou par chargeur.

Le modèle 1154 inclut un vanne de décharge et un raccord de remplissage.

Lire les instructions **Amorçage page 5**, avant de procéder à l'utilisation. Le modèle 1154 sont amorcés à ressort et munis d'une soupape de purge d'air pour faciliter l'amorçage. Les joints sont fabriqués à partir de caoutchouc afin d'assurer la compatibilité avec les graisses à base de pétrole.

## ⚠ AVERTISSEMENT

Il est interdit d'utiliser des flexibles d'une capacité inférieure à 690 bar (10 000 psi). Ces pistolets graisseur peuvent développer une pression maximale de 690 bar (10 000 psi).

Utiliser des lunettes de protection et des gants lors de l'utilisation du pistolet.

Le non-respect peut provoquer la mort ou des blessures corporelles graves.



Tableau 1

### Caractéristiques

Capacité du cylindre graisseur - vrac	454 g (16 oz)
Capacité du cylindre graisseur - cartouche	411 g (14.5 oz)
Pression maximum d'exploitation	689 bar (10 000 psi)
Montant chaque coup complet "V"	3.1 g (0.11 oz)
Montant chaque coup complet "P"	.71 g (0.025 oz)

# Fonctionnement

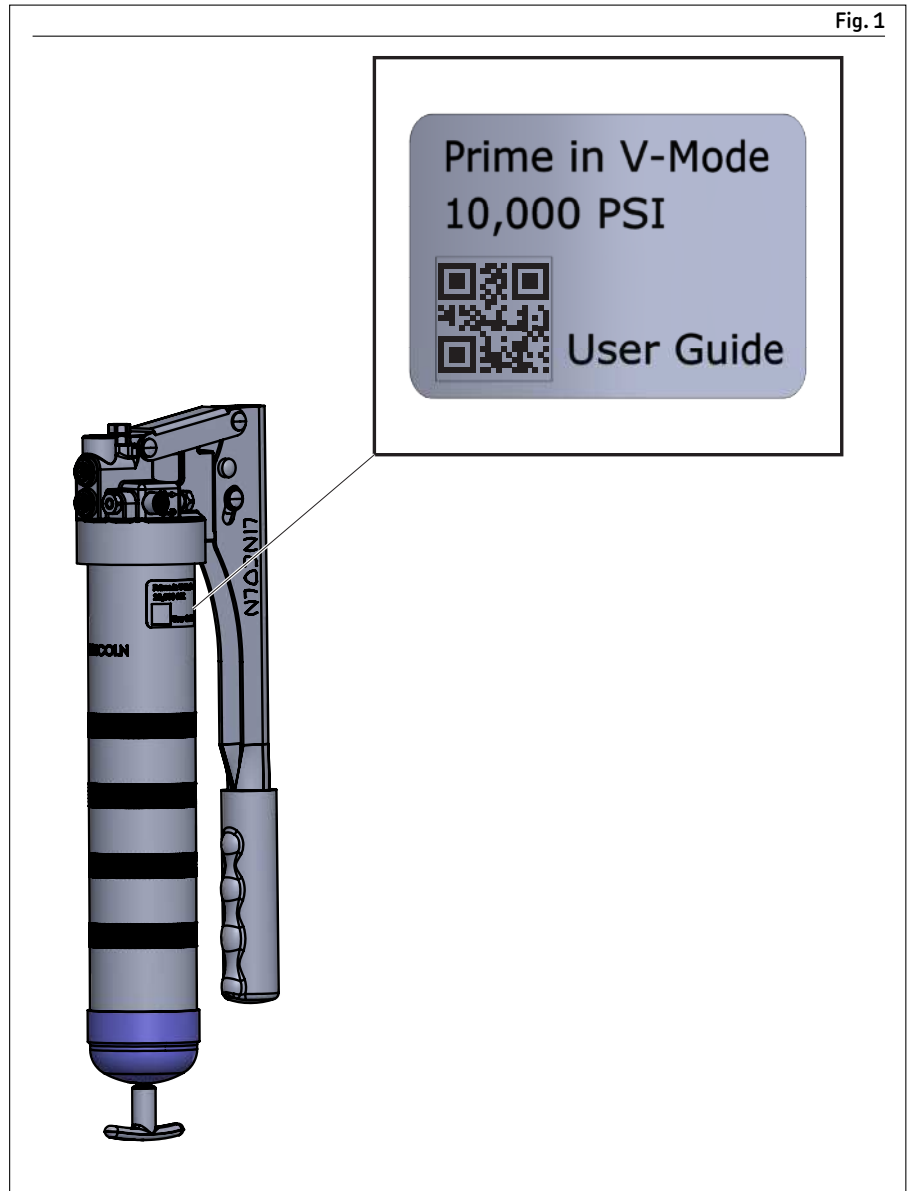
- 1 Essuyer l'extrémité du coupleur (9) et le raccord à lubrifier avec un chiffon propre.
- 2 Fixez le coupleur (9) au raccord de lubrification.
- 3 Actionnez le levier (2) en mode volume ou pression jusqu'à ce que la quantité requise de produit soit distribuée.
- 4 Retirez le coupleur (9) du raccord avec un mouvement latéral.

## Chargement

### Cartouche

- 1 Tirer sur le fouloir (12) puis retourner lentement pour éjecter la cartouche vide.
- 2 Dévisser le cylindre (6) de la culasse (11) (→ Fig. 2).
- 3 Tirer sur le fouloir (12) et enclencher la rainure sur la tige du fouloir avec la fente dans le bouchon du cylindre (7) (→ Fig. 3).
- 4 Enlever le bouchon en plastique de la cartouche.
- 5 Introduire la cartouche dans le cylindre (6).
- 6 Enlever la bague d'étanchéité du cylindre.
- 7 Visser solidement la culasse (11) sur le cylindre (6).
- 8 Dégager la tige du fouloir (12) du bouchon du cylindre et pousser dans le cylindre (7).
- 9 Tourner la poignée (1) à 90° et pousser dans le cylindre (6).
- 10 Faire référence à *Amorçage* (page 5).

### Succion

- 1 Dévisser le cylindre (6) de la culasse (11) (→ Fig. IPB 12).
- 2 Introduire l'extrémité ouverte du cylindre (6) sous la surface de la graisse.
- 3 Tirer la tige du piston (12) hors du bouchon du cylindre (5) jusqu'à ce que la rainure soit visible (→ Fig. 24).
- 4 Enclencher la rainure (13) sur la tige avec la fente (14) dans le bouchon du cylindre (5).
- 5 Serrer solidement la culasse (11) sur le cylindre.
- 6 Dégager la tige du fouloir (12) du bouchon du cylindre (7).
- 7 Pousser dans le cylindre (6).
- 8 Faire référence à *Amorçage* (page 5).

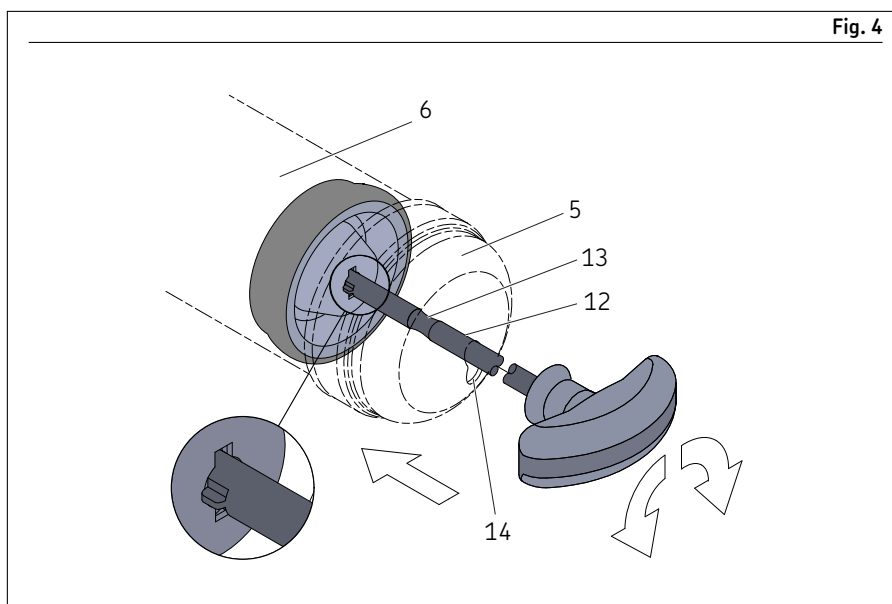
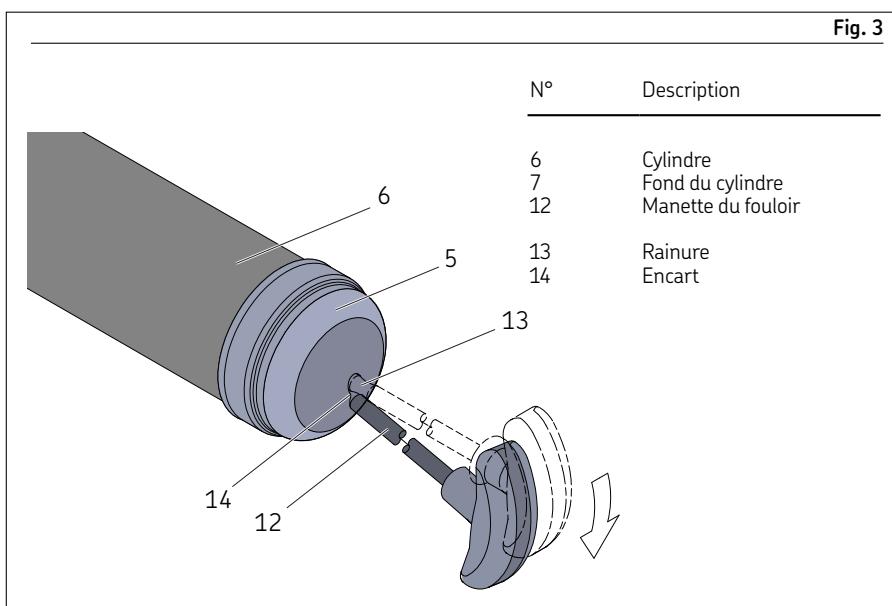
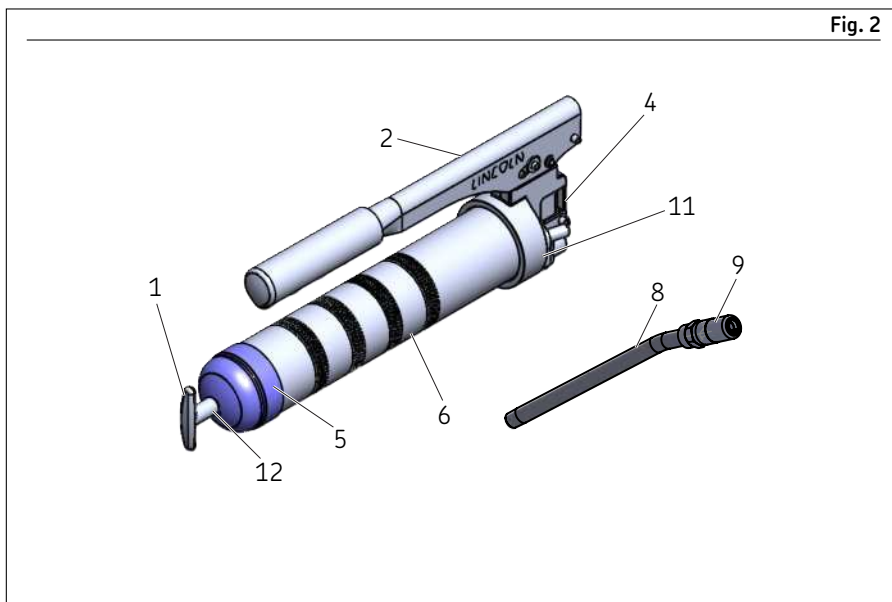

### ⚠ AVERTISSEMENT

Ne pas utiliser de raccord graisseur haute pression comme raccord de chargeur.

Des raccords haute pression vont créer une surpression dans la cartouche de graisse.

Le non-respect peut provoquer la mort ou des blessures corporelles graves.

## Pompe de remplissage

- 1 Essuyez le raccord du chargeur avec un chiffon propre.
- 2 Insérez le coupleur de chargeur (9) (80133 ou 27412) dans le raccord (15) de la pompe.
- 3 Engager la tige du piston (12) en tournant la poignée.
- 4 Raccorder le raccord (7) à l'accouplement (9).
- 5 Tirer sur le levier (2) du cylindre.
- 6 Actionner la pompe de remplissage pour remplir le cylindre (6).

### REMARQUE

Quand la rainure de la tige du piston (13) apparaît, le cylindre est plein. La tige du piston sortira d'environ 230 mm (8 in).

- 7 Désengager la tige du piston (12) en tournant la poignée.
- 8 Enfoncer le fouloir (12) dans le cylindre (6).
- 9 Faire référence à *Amorçage*.

## Amorçage

### Généralités

Le succès de l'amorçage d'un pistolet dépend des facteurs suivants:

- viscosité de la graisse
- température de la graisse
- état du pistolet graisseur

Fig. 5

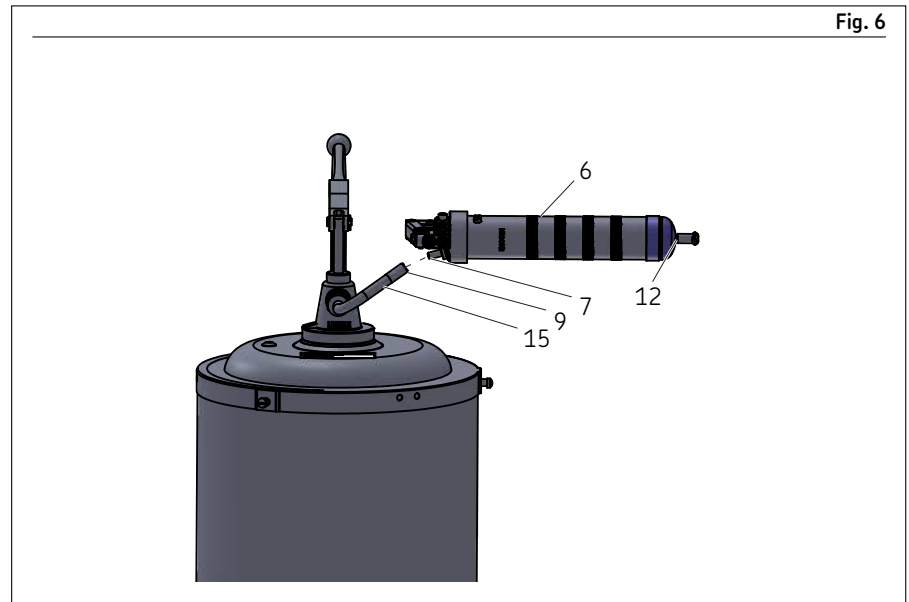
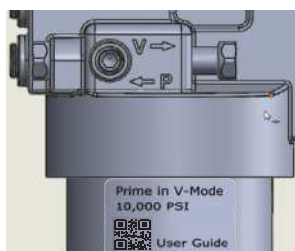

Fig. 6

### REMARQUE

Ne pas essayer d'amorcer en position pression (P). Amorcer uniquement en position volume (V).

### REMARQUE

Si de la graisse n'est pas pompée hors de l'accouplement (9) il faut forcer l'amorçage comme suit.

## Amorçage

Mettre le sélecteur sur (4) sur la position volume (V).

- 1 Actionner plusieurs fois le levier (2) jusqu'à ce que de la graisse sorte de l'accouplement (9).
- 2 Tourner la vanne dans le sens antihoraire pour l'ouvrir.

### REMARQUE

Si la graisse ne sort de l'accouplement (9) après avoir actionné plusieurs fois le levier (2), il faut évacuer l'air bloqué.

- 3 Actionner le levier (2) plusieurs fois.
- 4 Fermer la vanne (7).

### REMARQUE

Dès que l'air est évacué, de la graisse apparaît sous la vanne (7).

- 5 Actionner plusieurs fois le levier (2) jusqu'à ce que de la graisse sorte de l'accouplement (9).

## Amorçage forcé

- 1 Tirer sur le fouloir (12) puis faire tourner jusqu'à verrouillage de la tige (12) sur le fouloir (10).
- 2 Ouvrir la vanne (7).
- 3 Pousser sur le fouloir (12) tout en appuyant sur la soupape de purge d'air pour laisser l'air s'échapper (7).
- 4 Fermer la vanne (7).
- 5 Faire tourner la tige (12) pour la dégager du fouloir (10).
- 6 Pousser dans le cylindre (6).
- 7 Actionner plusieurs fois le levier (2) jusqu'à ce que de la graisse sorte de l'accouplement (9).

## Défauts

Condition	Cause	Solution
Ne génère pas de pression Difficile à amorcer	Air emprisonné dans la cartouche de graisse Check-ball non assis Le ressort du clapet anti-retour n'est pas correctement inséré dans les filetages	Suivez les instructions d'amorçage forcé Chemin affleurant de la bille d'acier et du ressort Bille et ressort en acier de siège
	Graisse sale	Nettoyer le pistolet et remplir de graisse propre
Incapable de développer une pression maximale en mode pression (P)	Le sélecteur (4) n'est pas complètement engagé	Appuyez sur le commutateur de pression (P)/ volume (V) jusqu'à ce qu'il atteigne la butée complète
	Clapet de dérivation, bille de contrôle ou siège de bille de contrôle encrassé	Retirez le cylindre de la culasse et nettoyez la soupape de dérivation, la bille et le siège
	Purge d'air vanne de remplissage ouverte Graisse sale	Tourner la vanne de purge/remplissage d'air (7) dans le sens des aiguilles d'une montre jusqu'à ce qu'elle soit fermée Retirer la graisse sèche

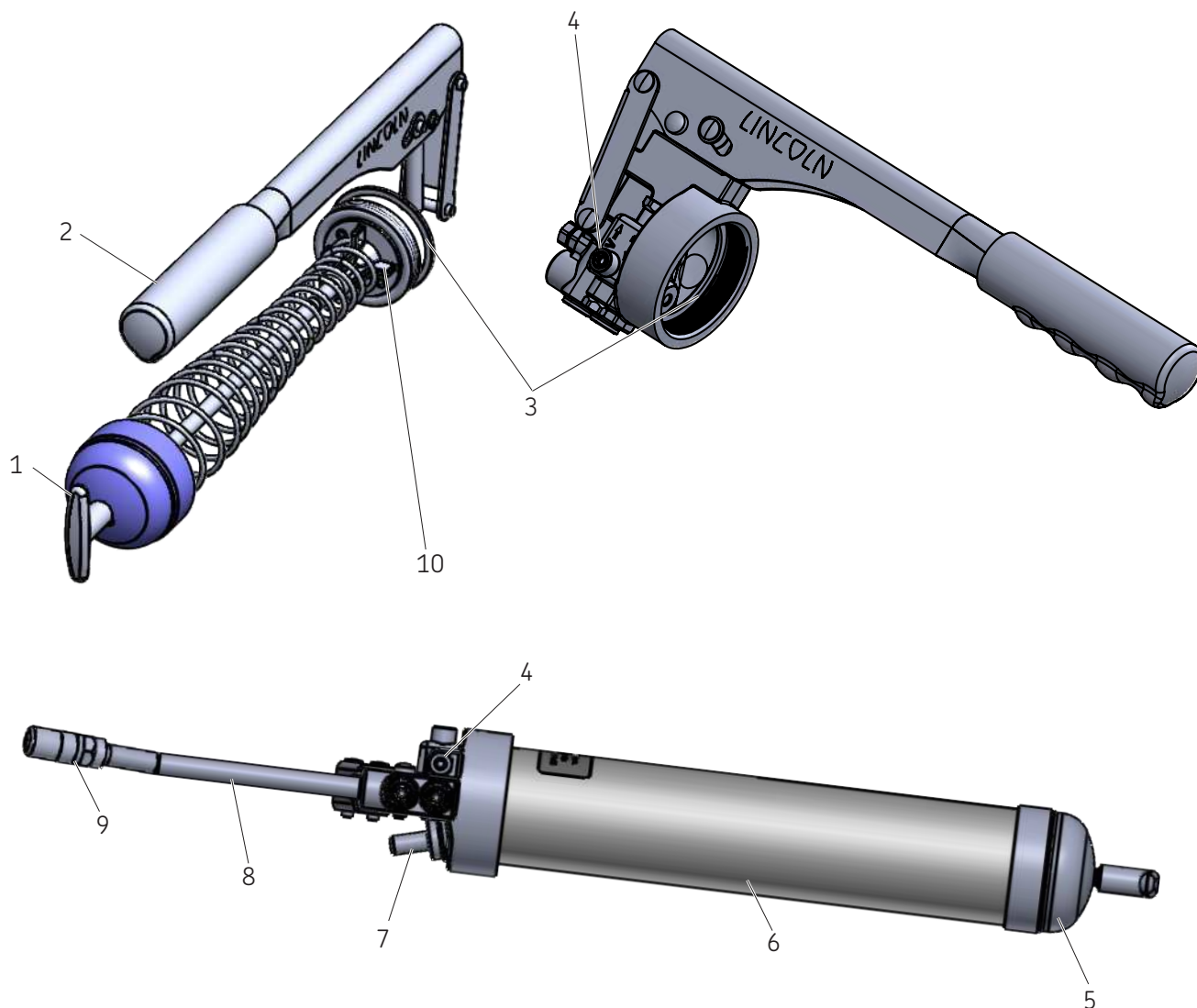

### Pièces de rechange

N°	Description	Numéro d'article	N°	Description	Numéro d'article
1	Poignée suiveuse	261514	6	Cylindre	N/A
2	Levier	N/A	7	Soupape de purge d'air	N/A
3	Emballage	34793	8	Tuyau rigide courbé, 6 po	62028
4	Vanne de sélection	N/A	9	Coupleur hydraulique midget	5852
5	Bouchon de cylindre	N/A	10	Disciple	93499

### Accessoires optionnels

Coupleur	80133
Coupleur	274712

## Garantie

Ces instructions ne contiennent aucune information quant à la garantie. Celles-ci sont consultables dans les Conditions générales de vente disponibles sur le site internet: [www.lincolnindustrial.com/technicalservice](http://www.lincolnindustrial.com/technicalservice) ou [www.skf.com/lubrication](http://www.skf.com/lubrication).

[skf.com](http://skf.com) | [lincolnindustrial.com](http://lincolnindustrial.com)

® SKF et Lincoln sont des marques déposées du groupe SKF.

© Groupe SKF 2021  
Le contenu de cette publication est soumis au copyright de l'éditeur et sa reproduction, même partielle, est interdite sans autorisation écrite préalable. Le plus grand soin a été apporté à l'exactitude des informations données dans cette publication mais SKF décline toute responsabilité pour les pertes ou dommages directs ou indirects découlant de l'utilisation du contenu du présent document.

décembre 2021 · Formulaire 404790 Révision 1



# Hebelbediente fettpresse

Modelle 1154

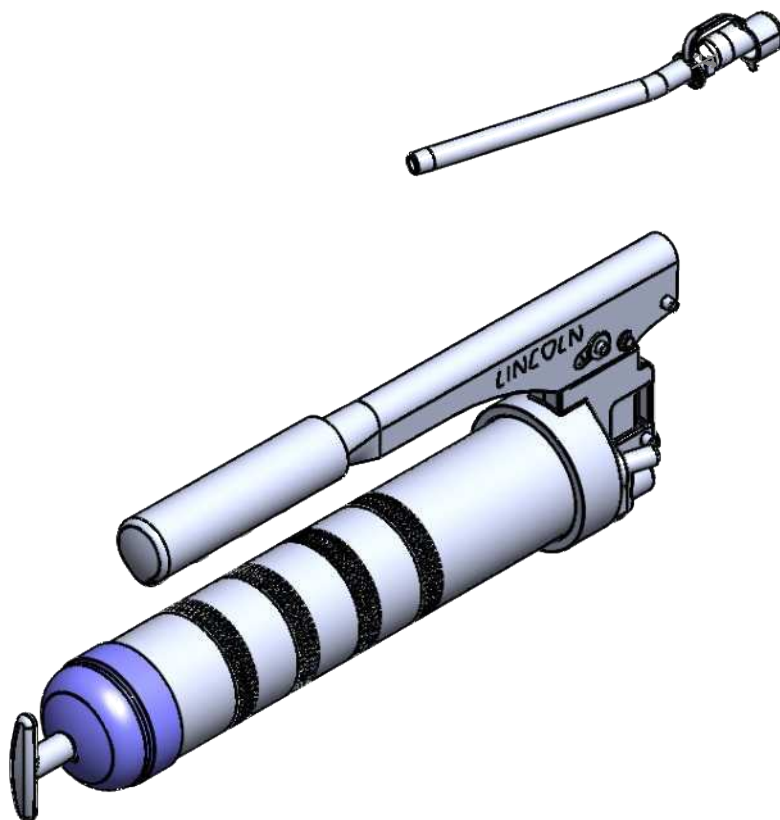

Modell 500CLR gezeigt

Ausgabedatum	<b>Dezember 2021</b>
Formular-Nr.	<b>404790</b>
Revision	<b>1</b>

# Inhalt

<b>Sicherheit</b> .....	<b>2</b>
Erklärung der Signalwörter für die Sicherheit .....	2
<b>Nähere</b> .....	<b>3</b>
Spezifikationen .....	3
<b>Verwenden</b> .....	<b>4</b>
Laden .....	4
Kartusche .....	4
Suction .....	4
Ladepumpe .....	5
<b>Vorfüllen</b> .....	<b>5</b>
Überblick .....	5
Vorbefüllung .....	5
Vorfüllen erzwingen .....	5
<b>Fehlersuche und -behebung</b> .....	<b>6</b>
<b>Servicefreundliche Teile</b> .....	<b>7</b>
<b>Optionales Zubehör</b> .....	<b>7</b>
<b>Gewährleistung</b> .....	<b>8</b>

## Sicherheit

Lesen und beachten Sie diese Anweisungen sorgfältig, bevor Sie das Gerät laden, in Betrieb nehmen oder Fehler beheben. Die Fettpresse darf nur von Personen gewartet und repariert werden, die mit dieser Anleitung vertraut sind.

Verwenden Sie die Fettpresse erst, nachdem die Sicherheitshinweise in dieser Anleitung gelesen und vollständig verstanden wurden.

Es muss ein angemessener Personenschutz verwendet werden, um Material Spritzer auf die Haut oder in die Augen zu vermeiden.

Dieses Gerät erzeugt Hochdruckfett. Beim Betrieb dieses Geräts ist äußerste Vorsicht geboten, da Materiallecks von unzureichend gesicherten oder zerbrochenen Komponenten Flüssigkeit durch die Haut und in den Körper injizieren können. Wenn Flüssigkeit in die Haut einzudringen scheint, suchen Sie sofort einen Arzt auf.

Behandeln Sie Verletzungen nicht als einfachen Schnitt. Teilen Sie dem behandelnden Arzt genau mit, welche Art von Flüssigkeit injiziert wurde.

Jede andere nicht bestimmungsgemäße Verwendung führt zum Verlust des Gewährleistungs- oder Haftungsanspruchs.

Verwenden Sie keine abgenutzten und / oder beschädigten Teile, setzen Sie sie nicht unter Druck, modifizieren Sie keine Teile, verwenden Sie keine unverträglichen Chemikalien oder Flüssigkeiten.

Lesen und befolgen Sie stets die Empfehlungen des Flüssigkeits Herstellers in Bezug auf die Flüssigkeitsverträglichkeit und die Verwendung von Schutzkleidung und ausrüstung.

Nichtbeachtung kann zum Tod oder zu schweren Verletzungen führen.

### HINWEIS

Wenn diese Anleitung nicht strikt befolgt wird, kann die Garantie unwirksam werden.

## Erklärung der Signalwörter für die Sicherheit

### HINWEIS

Betont nützliche Tipps und Empfehlungen sowie Informationen, um Sachschäden zu vermeiden und einen effizienten störungsfreien Betrieb zu gewährleisten.

### ⚠ VORSICHT

Weist auf eine gefährliche Situation hin, die zu leichter Körperverletzung führen kann, wenn Vorsichtsmaßnahmen nicht beachtet werden.

### ⚠ WARNUNG

Weist auf eine gefährliche Situation hin, die zum Tod oder zu schweren Verletzungen führen kann, wenn Vorsichtsmaßnahmen nicht beachtet werden.

### ⚠ ACHTUNG

Weist auf eine gefährliche Situation hin, die zum Tod oder zu schweren Verletzungen führt, wenn die Vorsichtsmaßnahmen nicht beachtet werden.

# Nähere

Alle Fettpressen des Modell 1154 sind mit einer Doppelhebelfunktion versehen, sodass sie sowohl im Volumen- (V) als auch im Druckmodus (P) betrieben werden können (→ **Abb. 1**). Wenn sich das Verbindungsteil in der Volumenstellung befindet, geben die Fettpressen mit 9 Hieben 28.4 g (1 oz) Fett ab. Durch Verschieben des Verbindungsteils in die Druckstellung (P) kann die Fettpresse einen Druck von 690 bar (10 000 psi) entwickeln.

Die Fettpressen können mit drei verschiedenen Methoden beschickt werden: über eine Kartusche, per Ansaugung oder mit einer Ladepumpe.

Die Fettpressen verfügen über eine Druckfeder und ein Entlüftungsventil zur Unterstützung der Vorfüllung.

Das Modell 1154 beinhaltet eine Kombination aus Entlüftungsventil und Befüllanschluss.

Sie sind mit Buna-N(Nitril)-Dichtungen versehen, um ihre Kompatibilität mit erdölbasierten Schmierfetten sicherzustellen.

## ⚠️ WARNUNG

Verwenden Sie keine Schläuche mit einem Nennwert unter 10,000 psi (690 bar). Diese Fettpressen können einen Druck bis 690 bar (10,000 psi) erzeugen.

Tragen Sie während des Betriebs eine Schutzbrille und Schutzhandschuhe.

Nichtbeachtung führt zu schweren Körperverletzungen.

Abb. 1



Tabelle 1

## Spezifikationen

Zylinderkapazität - Masse	454 g (16 oz)
Zylinderkapazität - Kartuschengröße	411 g (14.5 oz)
Maximaler Betriebsdruck	689 bar (10 000 psi)
Vollhub Abgabe "V"	3.1 g (0.11 oz)
Vollhub Abgabe "P"	.71 g (0.025 oz)

# Verwenden

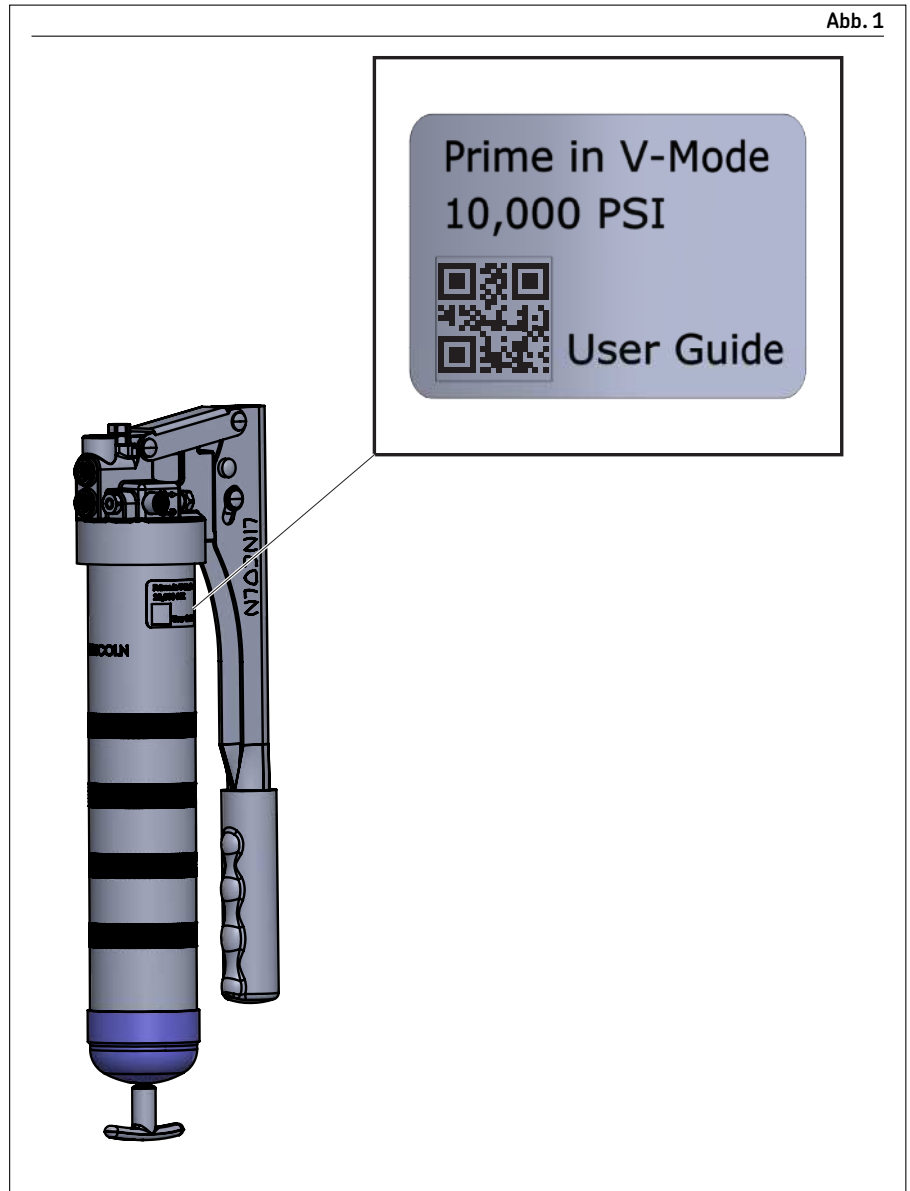
- 1 Das Ende der Kupplung (9) und den zu schmierenden Schmiernippel mit einem sauberen Tuch abwischen.
- 2 Die Kupplung (9) am Schmiernippel befestigen.
- 3 Den Hebel (2) mit einem teilweisen oder vollständigen Hub betätigen, bis die benötigte Produktmenge ausgegeben wird.
- 4 Die Kupplung (9) mit einer Querbewegung vom Nippel entfernen.

## Laden

### Kartusche

- 1 Die Stößelstange (12) herausziehen und dann wieder zurückschieben, um die leere Kartusche auszustößen.
- 2 Die Kopfbaugruppe (11) vom Zylinder (6) abschrauben (→ 2).
- 3 Die Stößelstange (12) herausziehen und darauf achten, dass die Nut an der Stößelstange (12) in die Vertiefung im Zylinderverschluss (5) eingreift (→ Abb. 3).
- 4 Die Kunststoffabdeckung von der Fettkartusche abnehmen und entsorgen.
- 5 Die Kartusche (mit dem offenen Ende zuerst) in den Zylinder (6) schieben, bis der Metallvorsprung einrastet.
- 6 Die Kunststoffabdeckung von der Kartusche abnehmen und entsorgen.
- 7 Die Schraubenkopfbaugruppe sicher (11) auf den Zylinder (6) aufschrauben.
- 8 Die Stößelstange (12) aus der Vertiefung im Zylinderverschluss (5) lösen.
- 9 Griff (1) um 90 Grad drehen und in den Zylinder (6) schieben.
- 10 Siehe Abschnitt *Vorfüllen* (page 5).

### Suction

- 1 Die Kopfbaugruppe (11) vom Zylinder (6) abschrauben (→ 2).
- 2 Zylinderkopf (6) in Fett einführen.
- 3 Ziehen Sie die Kolbenstange (12) langsam vom Zylinderdeckel (5) nach außen, bis die Nut sichtbar ist (→ Abb 4).
- 4 Verbinden Sie die Nut (13) in der Kolbenstange (12) mit dem Schlitz (14) in der Zylinderkappe (5).
- 5 Die Schraubenkopfbaugruppe (11) sicher auf den Zylinder aufschrauben.
- 6 Die Stößelstange (12) aus der Vertiefung im Zylinderverschluss (5) lösen.

Abb. 2



Abb. 3



Abb. 4

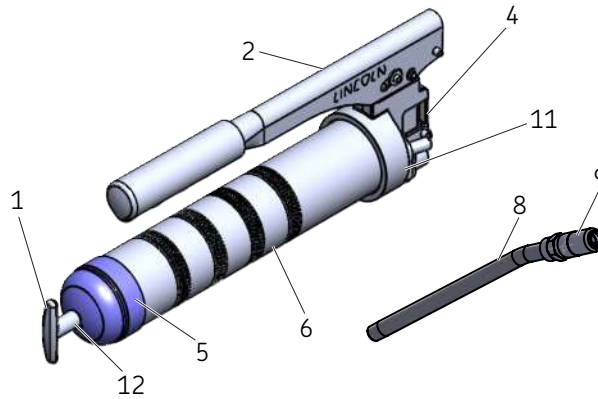

- 7 Den Zylinder (6) hineindrücken.
- 8 Siehe Abschnitt *Vorfüllen* (page 5).

#### ⚠ WARNUNG

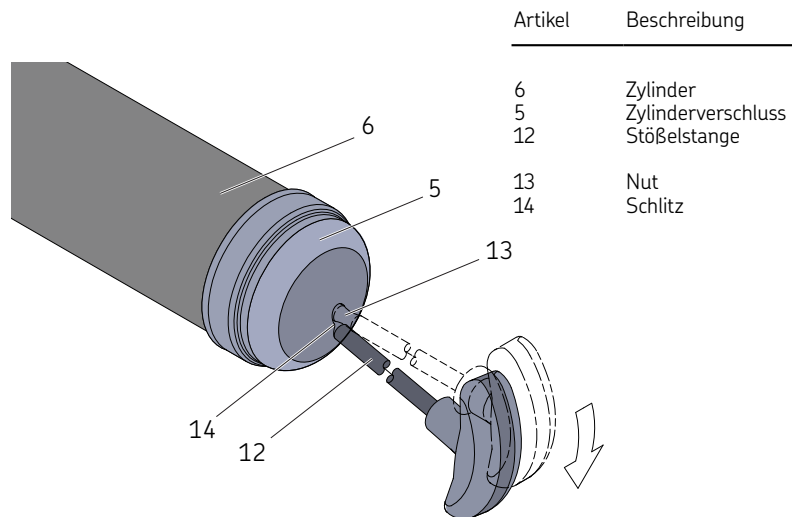
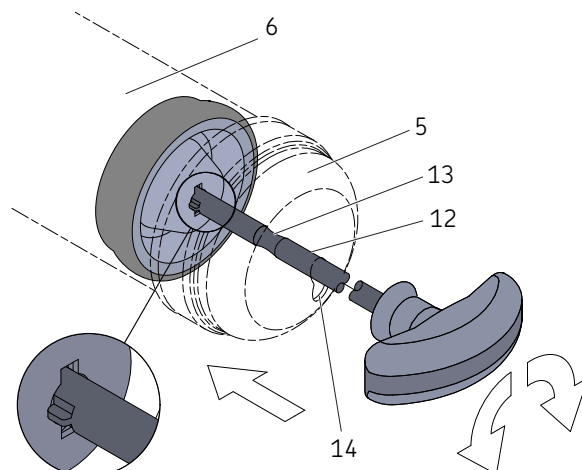
Keinen Hochdruckschmiernippel als Nippelsatz verwenden.

Hochdruckverschraubungen erzeugen einen sehr hohen Druck in der Fettkartusche.

Nichtbeachtung kann zum Tod oder zu schweren Verletzungen von Personen führen.

### Ladepumpe

- 1 Den Nippelsatz mit einem sauberen Tuch abwischen.
- 2 Sitzladerkupplung (9) (80133 oder 27412) in Anschlussstück (15) an der Pumpe einbauen.
- 3 Die Fahrerstange (12) mit dem Fahrer in Eingriff bringen, indem der T-Griff (1) des Fahrers gedreht wird.
- 4 Ventil (7) in Kupplung (9) einsetzen.
- 5 Hebel (2) ausfahren Behälterrohr.
- 6 Füllen Sie die Füllpumpe, um den Zylinder (6) zu füllen.

#### HINWEIS

Wenn die Nachlaufstangennut (13) freigelegt ist, ist der Zylinder (6) voll. Die Folgestange (12) wird um 203 mm (8 in) verlängert.

- 7 Lösen Sie die Mitnehmerstange (12) durch Drehen des Mitnehmergriffs vom Mitnehmer.
- 8 Die Mitnehmerstange (12) in den Zylinder (6) drücken.
- 9 Siehe Abschnitt *Vorfüllen*.

Abb. 5



Abb. 6

#### HINWEIS

Versuchen Sie nicht, in der Druckposition (P) vorzubefüllen. Vorbefüllen Sie nur in der Volumenposition (V).

#### HINWEIS

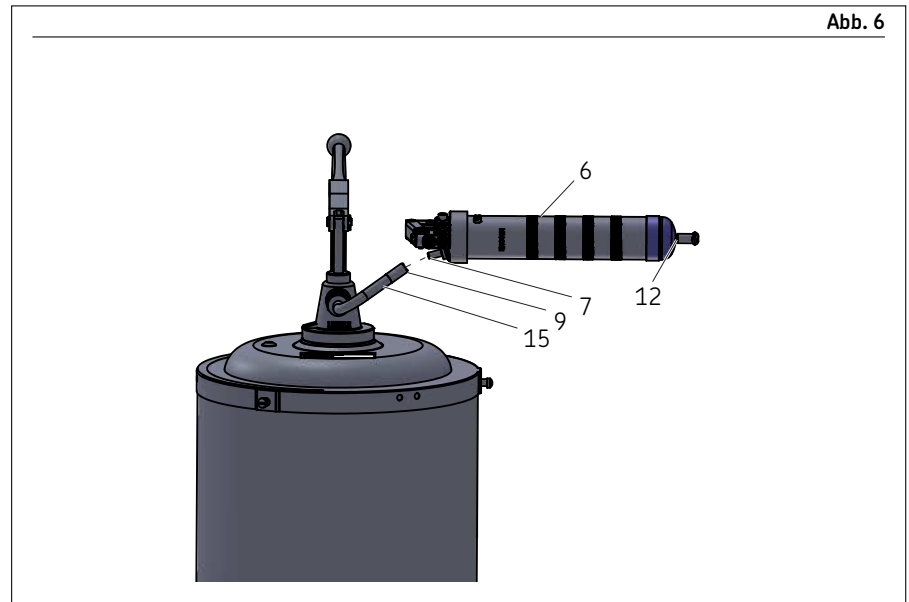
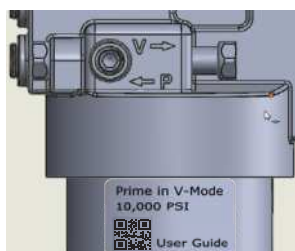
Das Fett erscheint unter dem Ventil (7), sobald die Luft entfernt wird.

- 5 Schließen Sie das Ventil (7).
- 6 Betätigen Sie den Hebel (2) mehrmals, bis das Fett aus dem Anschluss (9) gepumpt wird.

### Vorfüllen

#### Überblick

Das Vorfüllen der Presse hängt ab von:

- Viskosität des Schmierfetts
- Temperatur des Schmierfetts
- Zustand der Fettpresse

#### HINWEIS

Wird kein Fett aus dem Anschluss (9) gepumpt, wie folgt zwangsbefüllen.

### Vorbefüllung

- 1 Stellen Sie das Auswahlventil (4) in die Position Volumen (V).
- 2 Betätigen Sie den Hebel (2) mehrmals, bis das Fett aus dem Anschluss (9) gepumpt wird.

#### HINWEIS

Wenn nach mehrmaligem Betätigen des Hebels (2) kein Fett aus dem Anschluss (9) gepumpt wird, entfernen Sie die eingeschlossene Luft.

- 3 Drehen Sie das Ventil (7) gegen den Uhrzeigersinn um es zu öffnen.
- 4 Betätigen Sie den Hebel (2) mehrmals.

### Vorfüllen erzwingen

- 1 Die Stößelstange (12) herausziehen und dann drehen, um die Stange im Fettkolben (10) zu verriegeln.
- 2 Öffnen Sie das Ventil (7).
- 3 Die Stößelstange (12) hineinschieben; gleichzeitig das Entlüftungsventil (7) drücken, damit die Luft entweichen kann.
- 4 Schließen Sie das Ventil (7).
- 5 Die Stößelstange (12) drehen, um sie vom Fettkolben (10) zu lösen, und sie dann in den Zylinder hineindrücken.
- 6 Dann in den Zylinder (6) hineindrücken.
- 7 Betätigen Sie den Hebel (2) mehrmals, bis Fett aus dem Anschluss (9) austritt.

## Fehlersuche und -behebung

Zustand	Ursache	Lösung
Es wird kein Druck erzeugt Schwierigkeit der Vorbefüllung	Lufteinschlüsse in der Fettkartusche Rückschlagkugel sitzt nicht richtig Feder im Rückschlagventil sitzt nicht richtig im Gewinde	Befolgen Sie die Anleitung zur Vorbefüllung Spülen Sie den Weg von Stahlkugel und Feder Setzen Sie die Stahlkugel und Feder richtig ein
	Verschmutztes Fett	Reinigen Sie die Schmierpistole und befüllen Sie diese mit sauberem Fett
Im Druckmodus ( <b>P</b> ) wird kein maximaler Druck entwickelt	Das Umschaltventil ( <b>4</b> ) ist nicht vollständig eingerastet	Druckschalter ( <b>P</b> )/Volumenschalter ( <b>V</b> ) bis zum Anschlag drücken
	Bypassventil, Rückschlagkugel oder Rückschlagkugelsitz verschmutzt	Zylinder aus dem Kopf ausbauen und Bypassventil, Kugel und Sitz reinigen
	Entlüftungs-/Befüllventil offen	Entlüftungs-/Befüllventil ( <b>7</b> ) im Uhrzeigersinn drehen, bis es geschlossen ist
	Verschmutztes Fett	Trockenes Fett entfernen

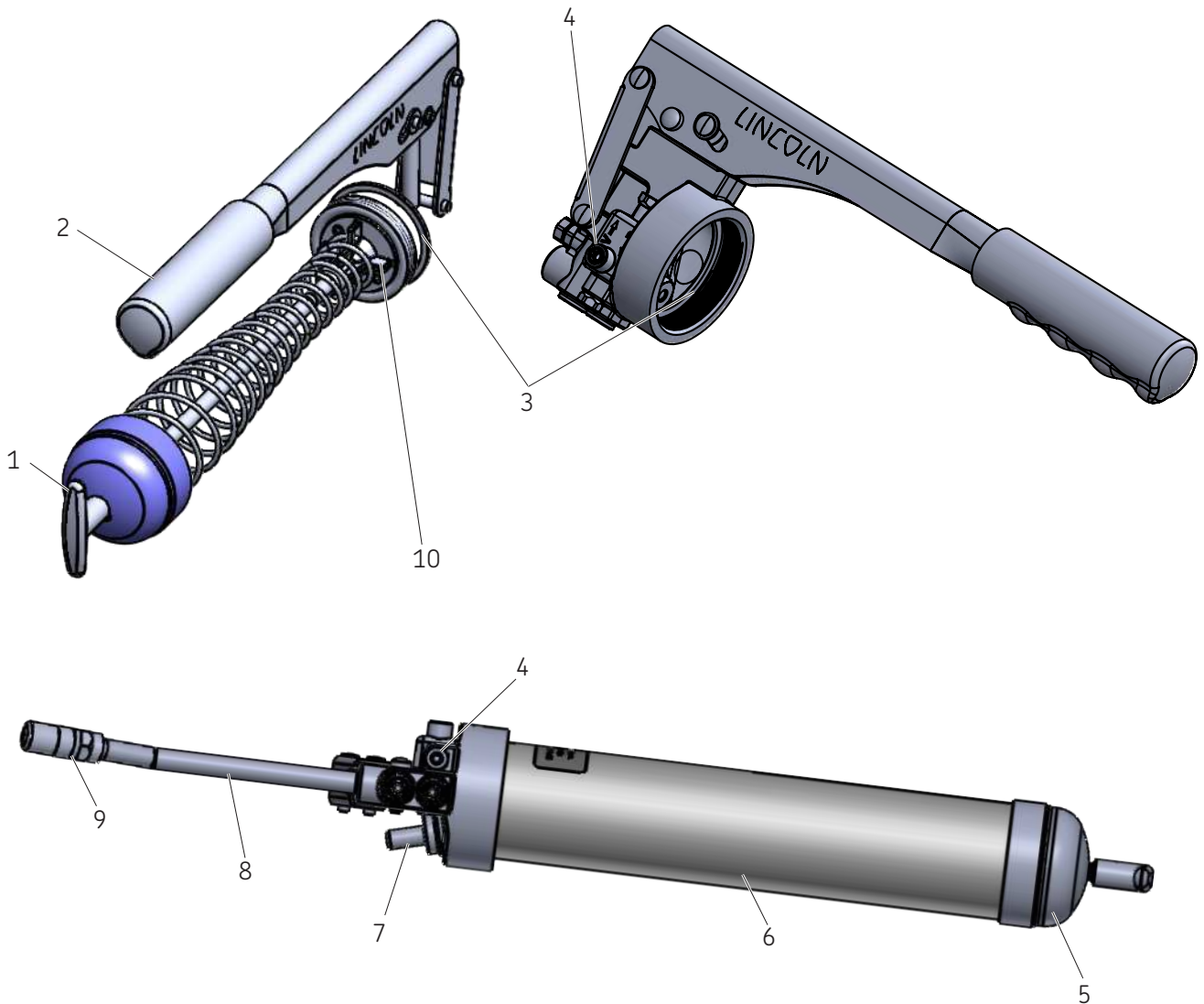

### Servicefreundliche Teile

Artikel	Beschreibung	Artikelnummer	Artikel	Beschreibung	Artikelnummer
1	Mitnehmergriff	261514	6	Zylinder	N/A
2	Hebel	N/A	7	Válvula de purga de aire	N/A
3	Dichtung	34793	8	Gebogenes starres Rohr, 6 Zoll	62028
4	Umschaltventil	N/A	9	Hydraulische Kleinstkupplung	5852
5	Zylinderdeckel	N/A	10	Mitnehmer	93499

### Optionales Zubehör

Koppler	80133
Koppler	274712

## Gewährleistung

Die Anleitung enthält keine Aussagen zur Gewährleistung. Diese entnehmen Sie unseren Allgemeinen Geschäftsbedingungen auf:

[www.lincolnindustrial.com/technicalservice](http://www.lincolnindustrial.com/technicalservice) or [www.skf.com/lubrication](http://www.skf.com/lubrication).

[skf.com](http://skf.com) | [lincolnindustrial.com](http://lincolnindustrial.com)

© SKF und Lincoln sind eingetragene Marken der SKF Gruppe.

© SKF Gruppe 2021

Nachdruck, auch auszugsweise, nur mit unserer vorherigen schriftlichen Genehmigung gestattet. Die Angaben in dieser Druckschrift wurden mit größter Sorgfalt auf ihre Richtigkeit hin überprüft. Trotzdem kann keine Haftung für Verluste oder Schäden irgendwelcher Art übernommen werden, die sich mittelbar oder unmittelbar aus der Verwendung der hier enthaltenen Informationen ergeben.

Dezember 2021 · Formular 404790 Revision 1



# Engrasadora accionada por palanca

Modelo 1154

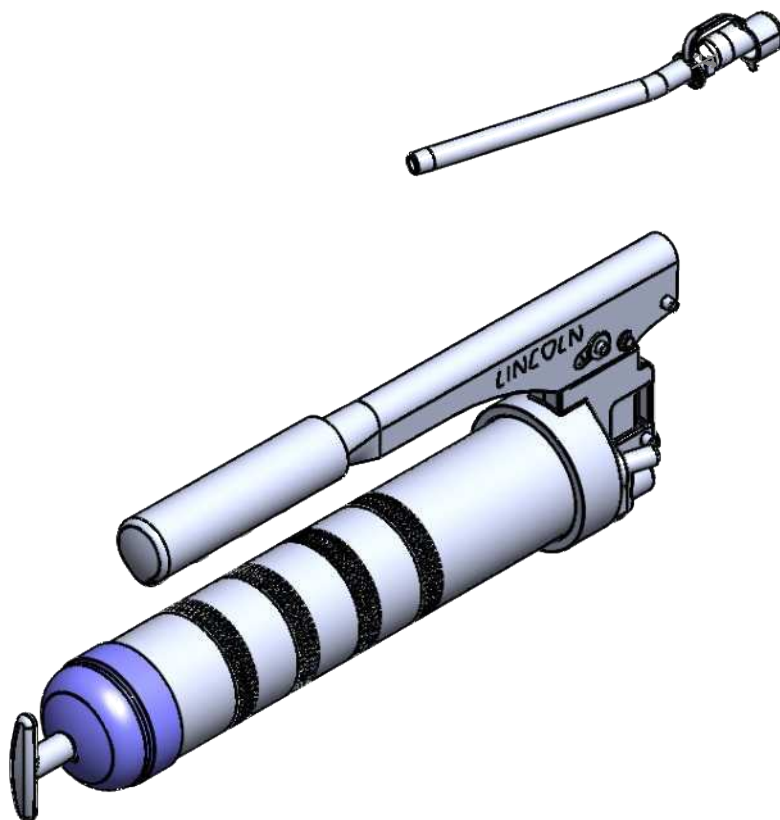

Se muestra el modelo 500CLR

Fecha de emisión	<b>diciembre 2021</b>
Número de form	<b>404790</b>
Versión	<b>1</b>

# Índice

<b>Seguridad</b> .....	2
Explicación de los símbolos usados .....	2
<b>Descripción</b> .....	3
Especificación del producto .....	3
<b>Operación</b> .....	4
Carga .....	4
Cartucho .....	4
Succión .....	4
Cargador .....	5
<b>Cebado</b> .....	5
Visión general .....	5
Cebado .....	5
Cebado forzado .....	5
<b>Resolución de problemas</b> .....	6
<b>Piezas de servicio</b> .....	7
<b>Accesorios opcionales</b> .....	7
<b>Garantía</b> .....	8

## Seguridad

Lea y observe atentamente estas instrucciones antes de cargar, operar o solucionar problemas. La pistola de engrase debe ser mantenida y reparada exclusivamente por personas familiarizadas con estas instrucciones.

Use la pistola solo después de haber leído y entendido completamente las instrucciones de seguridad de esta guía.

Se debe utilizar una protección personal adecuada para evitar salpicaduras de material en la piel o en los ojos.

Este equipo genera una presión de grasa muy alta. Se debe tener mucho cuidado al operar este equipo, ya que las fugas de materiales de componentes sueltos o rotos pueden inyectar líquido a través de la piel y el cuerpo. Si parece que algún líquido penetra en la piel, busque la atención de un médico inmediatamente.

No trate las lesiones como un simple corte. Informe al médico de cabecera exactamente qué tipo de líquido se inyectó.

Cualquier otro uso que no esté de acuerdo con las instrucciones resultará en la pérdida de la reclamación por garantía o responsabilidad.

No haga mal uso, sobre presurice, modifique piezas, use productos químicos o fluidos incompatibles, o use piezas desgastadas o dañadas.

Siempre lea y siga las recomendaciones del fabricante de fluidos con respecto a la compatibilidad de fluidos y el uso de ropa y equipo de protección.

El incumplimiento de estas instrucciones puede causar la muerte o lesiones graves.

## Explicación de los símbolos usados

### NOTA

Hace énfasis en consejos y recomendaciones así como en información para lograr una operación eficiente y sin problemas.

### ⚠ PRECAUCIÓN

Señala una situación peligrosa, que puede producir lesiones personales leves o daños materiales, si se hace caso omiso de las medidas de precaución.

### ⚠ ADVERTENCIA

Señala una situación peligrosa, que puede producir lesiones personales graves o leves, si se hace caso omiso de las medidas de precaución.

### ⚠ PELIGRO

Señala una situación peligrosa, que puede ocasionar la muerte o lesiones personales graves, si se hace caso omiso de las medidas de precaución.

### NOTA

La garantía puede ser nula si estos procedimientos no se siguen explícitamente.

# Descripción

El modelo 1154 tiene una característica de doble palanca que permite utilizarlas en el modo de volumen (V) o presión (P) (→ Fig. 1). Con el acoplador en la posición de volumen (V), las pistolas proporcionan 28.4 gramos (1 onza) de grasa en 9 recorridos. El cambio del acoplador a la posición de presión (P) permite que las pistolas desarrollen 690 Bar (10 000 psi).

La pistola tiene una capacidad de carga de 3 vías: de cartucho, succión y bomba cargadora.

El modelo 1154 incluye una combinación de válvula de purga de aire y adaptador de carga.

Lea las instrucciones de *Cebado* (página <PB>) antes de utilizarla. El modelo 1154 es scebadas por resorte y tienen una válvula de purga de aire para ayudar al cebado. Los sellos son para que sean compatibles con grasas a base de petróleo.

## ⚠ ADVERTENCIA

No utilice ningún tubo flexible con una clasificación inferior a 690 bar (10 000 psi). Estas pistolas engrasadoras pueden desarrollar una presión de hasta 690 bar (10 000 psi).

Utilice guantes y anteojos de seguridad cuando utiliza la pistola.

El incumplimiento puede provocar la muerte o lesiones graves personales.



Tabla 1

### Especificación del producto

Capacidad de grasa a granel	454 g (16 oz)
Capacidad del cilindro de grasa	400 g (14 oz)
Presión máxima de funcionamiento	689 bar (10 000 psi)
Cantidad por golpe completo "V"	3.1 g (0.11 oz)
Cantidad por golpe completo "P"	.71 g (0.025 oz)

# Operación

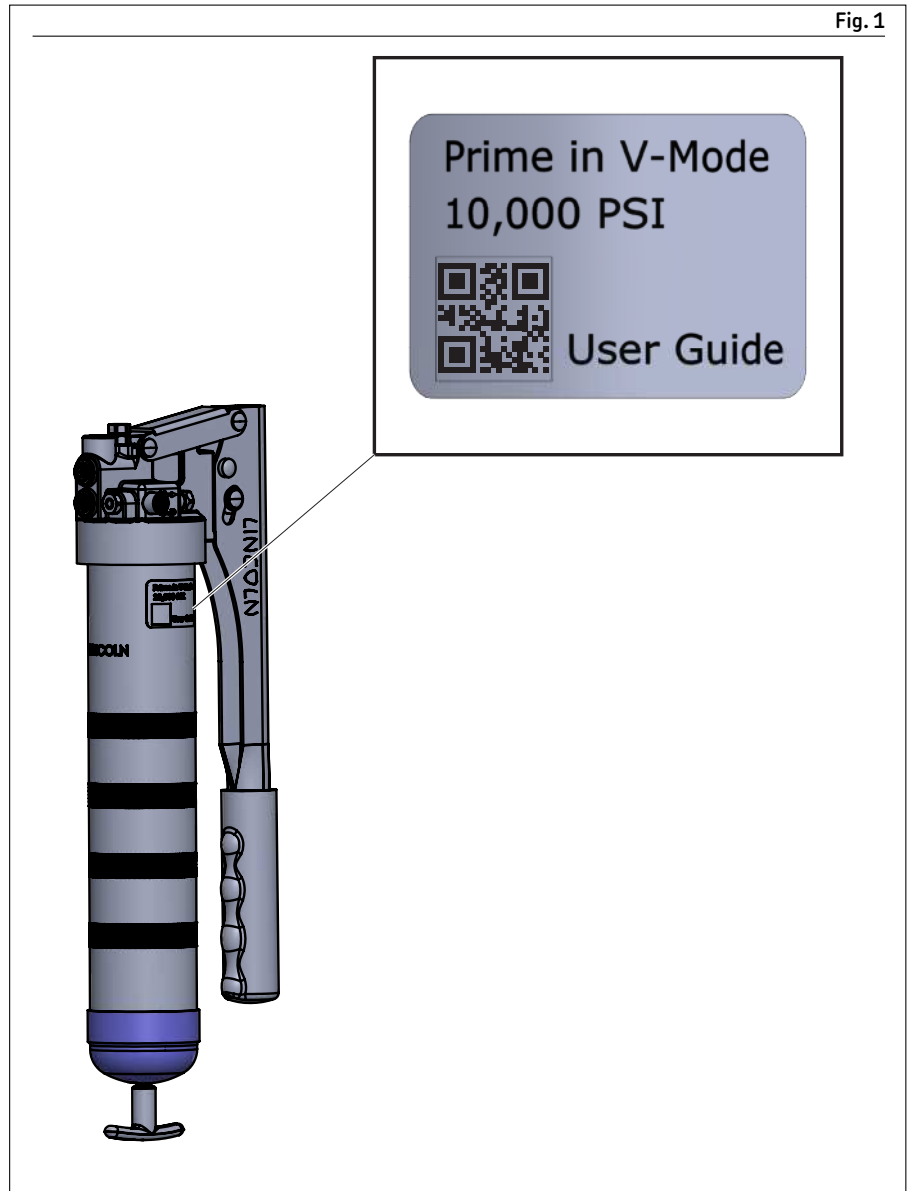
- 1 Limpie el extremo del acoplador (9) y el accesorio a lubricar con un paño limpio.
- 2 Conecte el acoplador (9) al accesorio de lubricación.
- 3 Opere la palanca (2) usando el modo de volumen o presión hasta que se dispense la cantidad requerida de producto.
- 4 Retire el acoplador (9) del accesorio con un movimiento lateral.

## Carga

### Cartucho

- 1 Jale la varilla (12) del seguidor hacia fuera y luego regrese lentamente para sacar el cartucho vacío.
- 2 Desatornille el cilindro (6) del cabezal (11) (→ Fig. 2).
- 3 Jale la varilla (12) del seguidor y enganche la ranura en la varilla con la muesca de la tapa del cilindro (5) (→ Fig. 3).
- 4 Retire la tapa plástica del cartucho.
- 5 Inserte el cartucho en el cilindro (6).
- 6 Retire el sello de la lengüeta de anillo del cartucho.
- 7 Atornille firmemente el cabezal (11) en el cilindro (6).
- 8 Desenganche la varilla (12) del seguidor de la tapa del cilindro (5).
- 9 Gire la palanca (1) 90 grados y empújela en el cilindro (6).
- 10 Referirse a *Cebado* (página 5).

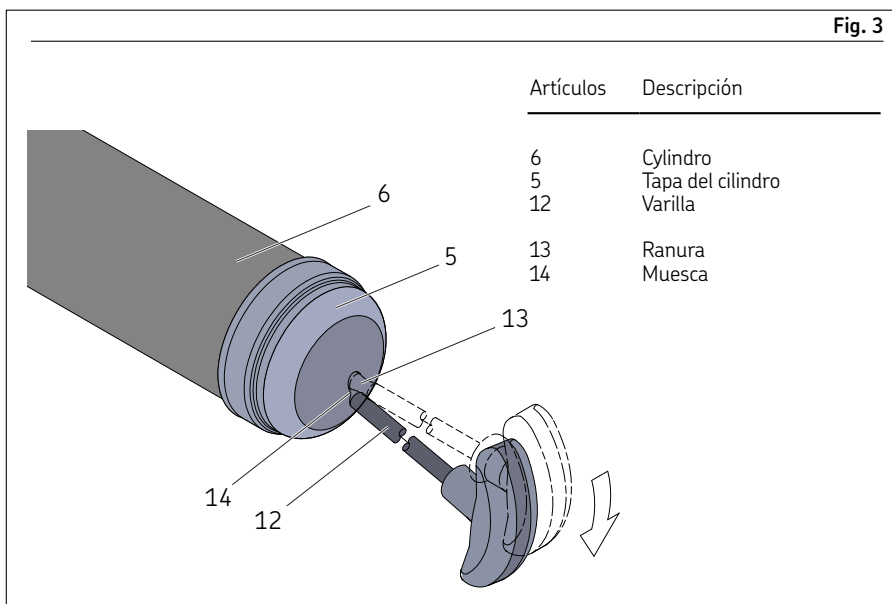
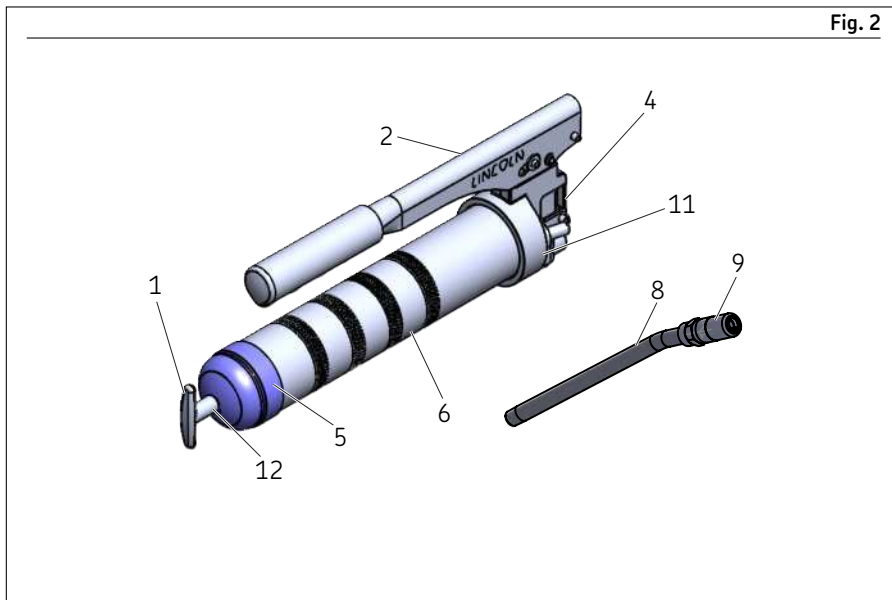

## Succión

- 1 Desatornille el cilindro (6) del cabezal (11) (→ Fig. 2).
- 2 Inserte el extremo abierto del cilindro (6) debajo de la superficie de la grasa.
- 3 Tire de la varilla del émbolo (12) para separarla de la tapa del cilindro (5) hasta que la ranura (13) sea visible (→ 4). Luego enganche la ranura (13) en la varilla (12) con la muesca (14) en la tapa del cilindro (5).
- 4 Atornille firmemente el cabezal (11) en el cilindro.
- 5 Desenganche la varilla (12) del seguidor de la tapa del cilindro (5).
- 6 Empújela en el cilindro (6).
- 7 Referirse a *Cebado* (página 5).

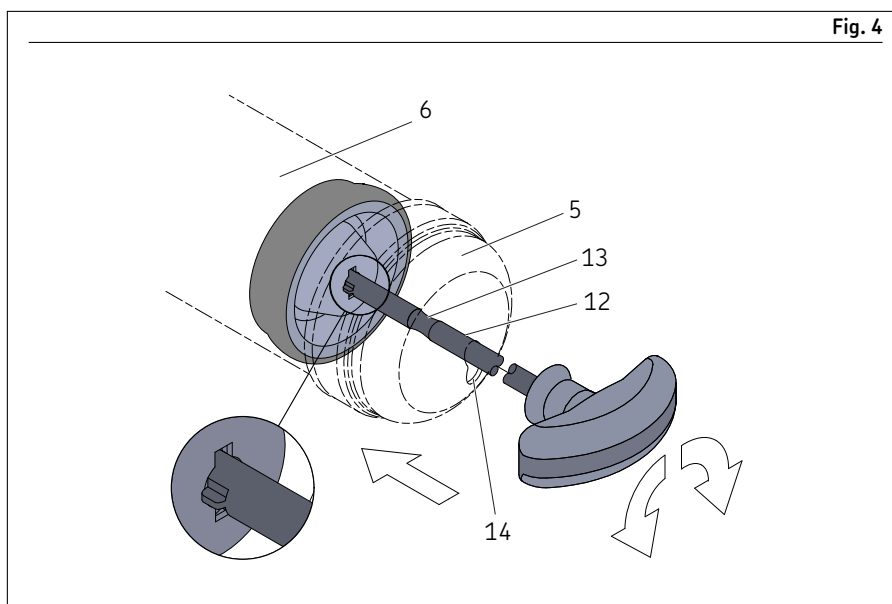

### ⚠ ADVERTENCIA

No utilice un accesorio de engrase de alta presión como accesorio del cargador.

Los accesorios de alta presión crearán una presión excesiva en el cartucho de grasa.

El incumplimiento puede provocar la muerte o lesiones graves personales.

## Cargador

- 1 Limpie el accesorio del cargador con un paño limpio.
- 2 Asiente el accesorio de cargador en el conector de cargador (9) (80133 o 274212) en la bomba del cargador.
- 3 Enganche la varilla del seguidor (12) con el seguidor girando la manija del seguidor.
- 4 Inserte la válvula (7) en el acoplador (9).
- 5 Extienda la palanca (2) lejos de tubo contenedor.
- 6 Opere la bomba de llenado para llenar el cilindro (6).
- 7 Desenganche la varilla del seguidor (12) del seguidor girando la manija del seguidor.
- 8 Empuje la varilla del seguidor (12) en el cilindro (6).
- 9 Referirse a *Cebado*.

## Cebado

### Visión general

El éxito de cebar una pistola depende de los siguientes factores:

- a la viscosidad de la grasa
- temperatura gorda
- condición del arma

### NOTA

No intente cebar en posición de presión (P). Cebado sólo en posición de volumen (V).

Fig. 5

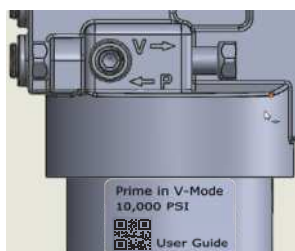
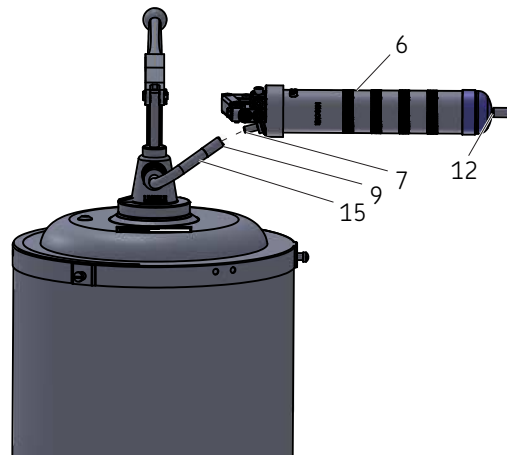

Fig. 6



## Cebado

- 1 Ponga la válvula selectora (4) en la posición (V) de volumen.
- 2 Accione la palanca (2) varias veces hasta que la grasa sea bombeada desde el acoplador (9).

### NOTA

Si no sale grasa del acoplador (9) después de accionar la palanca (2) varias veces, elimine el aire atrapado.

- 3 Gire la válvula (7) en el sentido contrario a las agujas del reloj para abrirla.
- 4 Accione la palanca (2) varias veces.

### NOTA

Aparecerá grasa debajo de la válvula (7) cuando se elimine el aire.

- 5 Cierre la válvula (7).
- 6 Accione la palanca (2) varias veces hasta que la grasa sea bombeada desde el acoplador (9).

### NOTA

Si la grasa no se bombea desde el acoplador (9), fuerce el cebado como se indica a continuación.

## Cebado forzado

- 1 Jale la varilla (12) del seguidor hacia fuera y luego gírela para enganchar la varilla (12) en el seguidor (10).
- 2 Abra la válvula (7).
- 3 Empuje la palanca en T de la varilla (12) del seguidor hasta que la grasa salga de la válvula (7).
- 4 Cierre la válvula (7).
- 5 Gire la varilla (12) del seguidor (10) para desengancharla del seguidor luego empújela en el cilindro.
- 6 Empuje la varilla (12) del seguidor en el cilindro (6).
- 7 Accione la palanca (2) varias veces hasta que la grasa salga del acoplador (9).

## Resolución de problemas

Estado	Causa	Solución
No se genera presión Difícil de cebar	Aire atrapado en el cartucho de grasa Bola de retención no asentada Muelle de la válvula de retención no bien asentado en la rosca	Siga las instrucciones del cebado forzado Enjuague la trayectoria de la bola de acero y el muelle Asiente la bola de acero y el muelle
	Grasa contaminada	Limpie la pistola y llénarla de grasa limpia
No es capaz de desarrollar la presión máxima mientras está en modo de presión (P)	La válvula selectora (4) no está totalmente encajada	Pulse el interruptor de presión (P)/volumen (V) hasta el tope
	Válvula de derivación, bola de retención o asiento de la bola de retención sucios	Desmunte el cilindro de la cabeza y limpie la válvula de derivación, la bola y el asiento
	Válvula de purga/llenado de aire abierta	Gire la válvula de purga de aire/llenado (7) en el sentido de las agujas del reloj hasta que se cierre
	Grasa contaminada	Elimine la grasa seca

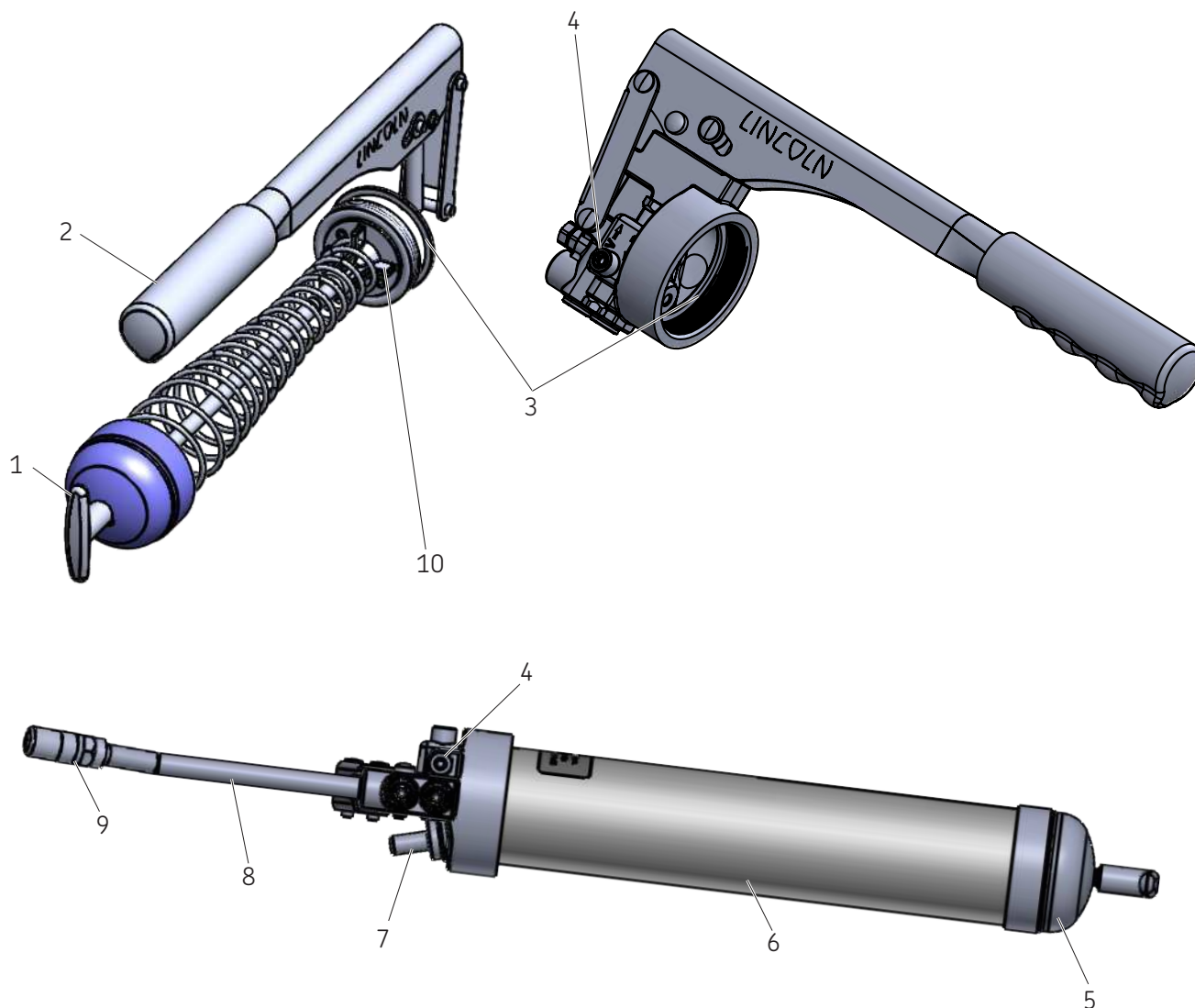

### Piezas de servicio

Artículos	Descripción	Número de pieza	Artículos	Descripción	Número de pieza
1	Palanca del seguidor	261514	6	Cilindro	N/A
2	Palanca	N/A	7	Válvula de purga de aire	N/A
3	Packing	34793	8	Tubo rígido doblado, 6 pulgadas	62028
4	Válvula selectora	N/A	9	Acoplamiento hidráulico enano	5852
5	Tapa del cilindro	N/A	10	Seguidor	93499

### Accesorios opcionales

Acoplador	80133
Acoplador	274712

## Garantía

Estas instrucciones no hacen afirmaciones ningunas referente a la garantía. Para más informaciones sobre la garantía rogamos miren nuestras Condiciones generales en: [www.lincolnindustrial.com/technicalservice](http://www.lincolnindustrial.com/technicalservice) o [www.skf.com/lubrication](http://www.skf.com/lubrication).

[skf.com](http://skf.com) | [lincolnindustrial.com](http://lincolnindustrial.com)

© SKF y Lincoln son marcas registradas del Grupo SKF.

© Grupo SKF 2021  
El contenido de esta publicación es propiedad de los editores y no puede reproducirse (incluso parcialmente) sin autorización previa por escrito. Se ha tenido el máximo cuidado para garantizar la exactitud de la información contenida en esta publicación, pero no se acepta ninguna responsabilidad por pérdidas o daños, ya sean directos, indirectos o consecuentes, que se produzcan como resultado del uso de dicha información.

diciembre 2021 · Formulario 404790 Revisión 1