



**CONCURSO PÚBLICO PARA EL NOMBRAMIENTO EN
PLAZAS VACANTES DE PROFESORES DE EDUCACIÓN
BÁSICA Y TÉCNICO PRODUCTIVA**

CUADERNILLO Nro. 2

EDUCACIÓN BÁSICA REGULAR:

- EDUCACIÓN SECUNDARIA

EDUCACIÓN BÁSICA ALTERNATIVA:

- AVANZADO

2008

Índice

INSTRUCCIONES	
I PARTE	4
COMUNICACIÓN	5
RAZONAMIENTO LÓGICO	12
CONOCIMIENTOS PEDAGÓGICOS GENERALES	18
II PARTE	21
Educación Básica Regular: Educación Secundaria	21
Conocimientos del Nivel – CURRÍCULO	22
Conocimientos de Especialidad – CONTENIDOS	25
1. Área: Comunicación	25
2. Área: Idioma Extranjero	31
3. Área: Educación por el Arte	39
4. Área: Matemática	44
5. Área: Ciencias Sociales	53
6. Área: Personal, Familia y Relaciones Humanas	58
7. Área: Educación Física	64
8. Área: Educación Religiosa	70
9. Área: Ciencia, Tecnología y Ambiente	76
10. Área: Educación para el Trabajo	84
Educación Básica Alternativa: Avanzado	91
Conocimientos del Nivel – CURRÍCULO	92
Conocimientos de Especialidad – CONTENIDOS	94
1. Área: Comunicación	94
2. Área: Matemática	100
3. Área: Ciencia, Ambiente y Salud	109
4. Área: Ciencias Sociales	117
5. Área: Educación para el Trabajo	122
6. Área: Idioma Extranjero	129
7. Área: Educación Religiosa	137
III PARTE	143
PRUEBA PSICOLÓGICA	144
INTRODUCCIÓN	144
INSTRUCCIONES	144

INSTRUCCIONES

Señor(a) docente:

A continuación le presentamos las indicaciones que usted deberá tener en cuenta para el desarrollo de la prueba:

I.- ESTRUCTURA DE LA PRUEBA:

La prueba consta de 100 ítems y está organizada en tres partes.

La primera parte contiene 60 ítems y corresponde a aspectos generales: (1) Comunicación, (2) Razonamiento Lógico y (3) Conocimientos Pedagógicos Generales. Esta parte la responden todos los docentes postulantes y corresponde desde la pregunta 1 hasta la 60.

La segunda parte está dividida en dos apartados:

- El primer apartado corresponde al **Nivel Secundaria** de Educación Básica Regular y presenta 10 ítems sobre conocimientos del nivel (currículo) que deben ser respondidos por todos los docentes postulantes al Nivel Secundaria y corresponden desde la pregunta 61 hasta la 70; y 30 ítems de especialidad los cuales deben ser respondidos por los docentes según la especialidad a la que postulan. Corresponden desde la pregunta 71 hasta la 100.
- El segundo apartado corresponde a **Educación Básica Alternativa Avanzado** y presenta 10 ítems sobre conocimientos del nivel (currículo) que deben ser respondidos por todos los docentes postulantes a la modalidad y que corresponden desde la pregunta 61 hasta la 70; y 30 ítems de especialidad los cuales deben ser respondidos por los docentes según la especialidad a la que postulan. Corresponden desde la pregunta 71 hasta la 100.

La tercera parte contiene la prueba psicológica que debe ser respondida por todos los docentes postulantes. Es importante que se dé respuesta a los 133 ítems de esta prueba.

II. TIEMPO DE DURACIÓN DE LA PRUEBA:

El tiempo de duración de la prueba es de 4 horas cronológicas, las tres primeras horas están dedicadas a la prueba de conocimientos y capacidades y la cuarta hora a la prueba psicológica. El aplicador de la prueba le indicará el tiempo para su mejor desenvolvimiento en el desarrollo de la prueba.

III. LLENADO DE LA FICHA ÓPTICA:

- Rellenar el círculo completamente y solo uno por respuesta.
- En caso de error, borrar con cuidado y rellenar nuevamente.
- No usar tinta ni bolígrafo, usar el lápiz 2B que se les ha entregado.
- No arrugar, romper, ensuciar ni maltratar la ficha óptica de respuestas.

I PARTE

¿Qué ítems contiene?

- Comunicación
- Razonamiento lógico
- Conocimientos pedagógicos generales

¿Quiénes responden?

Docentes que postulan a:

- Educación Secundaria (EBR)
- Avanzado (EBA)

COMUNICACIÓN

ALGUNA VEZ FUERON OCHO...

Se considera que el número de horas trabajadas ha crecido fuertemente en todos los sectores, tanto dependientes como independientes. Hasta antes de 1990 en promedio se trabajaban 50 horas semanales, lo que ya es bastante alto si se compara con las 40 ó 45 horas semanales de los países desarrollados. Pero actualmente ese promedio ha subido a 55. Si a este número se le añade el tiempo invertido en el transporte, estamos hablando de jornadas de 12 horas o más.

El aumento de las horas de trabajo no siempre equivale a la elevación de la productividad, si las empresas obligan a sus empleados a quedarse, por ejemplo hasta las 8 de la noche mediante normas explícitas o a través de la poderosa presión del "se ve mal que te vayas antes"; estos tienden a buscar mecanismos de relajación que terminan por reducir el tiempo efectivamente trabajado. Se trata de una concepción retrógrada que genera malestar inútilmente. En la empresa moderna se utilizan técnicas de monitoreo eficaces que permiten medir lo que es verdaderamente importante: si la persona está haciendo bien o no su trabajo. Para ello no necesariamente debe utilizar más horas.

Ensayos sobre el Perú. Las Nuevas reglas de Juego... Rocío Moscoso

Coloca los nexos adecuados en los espacios en blanco de las tres expresiones siguientes:

1.- son obligados a trabajar, buscan mecanismos de relajación.

- a. Cuando - y - luego
- b. Si - más - entonces
- c. Porque - luego - además
- d. Debido a que - y - necesariamente
- e. Después - entonces - por eso

2.- Los empleados están molestos..... tanto trabajomaltrato.

- a. a causa de - y
- b. debido a - también
- c. por - también
- d. aunque - además
- e. debido a - porque

3.- Ellos aceptan el nuevo horario,, buscan técnicas de relajación.

- a. además - tampoco
- b. sí - pero sin embargo
- c. porque - además
- d. pero - sí
- e. quizá - tampoco

RETRATO

"Mi padre se llamaba Esteban Duarte Diniz, y era portugués, cuarentón cuando yo niño, alto y gordo como un monte. Tenía la piel color tostada y un estupendo bigote negro que se echaba para abajo. Según cuentan, le tiraban las guías para arriba, pero, desde que estuvo en la cárcel, se le arruinó la prestancia, se le ablandó la fuerza del bigote y ya para abajo hubo que llevarlo hasta el sepulcro. Yo le tenía un gran respeto y no poco miedo, y siempre que podía escurría el bulto y procuraba no tropezármelo; era áspero y brusco y no toleraba que se le contradijese en nada, manía que yo respetaba por la cuenta que me tenía "

Retrato. Camilo José Cela

4.- Por las características que presenta en el texto, Esteban era:

- a. permisivo
- b. amigable
- c. paciente
- d. autoritario
- e. impaciente

5.- Con respecto a la relación entre padre e hijo en el texto anterior se afirma que era:

- a. amical
- b. sincera
- c. fluida
- d. óptima
- e. tirante

ABRAHAM VALDELOMAR

"Era un hombre amarcigado, casi oliváceo. Lucía una frente en ángulo agudo, aunque amplia; cabellos negros ensortijados de origen y casi lacio de peines; los ojos negros rasgados y reilones, iluminaban de ironía el rostro lleno y ovalado. Su nariz era corta ligeramente redonda en su término; los labios carnosos, entreabiertos y mordaces diluían una perenne sonrisa fisgona y cordial. El mentón también redondo, era suave con una hendidura vertical en medio (...). A menudo Valdelomar llevaba desnudo el cuello y la parte superior del pecho. (...)"

Luis Alberto Sánchez. *Abraham Valdelomar (Rubén Chauca)*

6.- El significado de "lacio de peines" según el texto es:

- a. crespo
- b. lacio
- c. ondulado
- d. retorcido
- e. alterado

7.- Podemos afirmar según el texto que:

- a. Valdelomar tenía constantemente una sonrisa en los labios.
- b. Valdelomar nunca sonreía.
- c. Una sonrisa, siempre se desvanecía en sus labios.
- d. Un rictus reemplazaba a la sonrisa.
- e. Valdelomar atraía con su sonrisa.

LAS VIVENCIAS VALORATIVAS

¿Por qué son imprescindibles estas vivencias?

El esfuerzo educativo no concluye con brindar conocimientos, competencias y actitudes a los niños, adolescentes y jóvenes. Imaginemos por un momento que tales propósitos se alcanzaran. Tendríamos personas que dominarían aceptablemente determinados conocimientos, que resultarían competentes en las acciones básicas del trabajo, y en las de comunicación y de carácter social, y que habrían desarrollado actitudes deseables frente a la vida y el trabajo. Serían personas que actúan o actuarán con éxito en la vida y en sus empleos posibles. Pero podrían al mismo tiempo, ser personas que se moviesen por los intersticios de la cultura de la sociedad en que viven, ignorándola o teniéndola a menos (puestos de espaldas a las normas jurídicas, al arte, a la moral, a los derechos humanos, y demás formaciones culturales). Ellas tendrían los conocimientos, las competencias y las actitudes para afrontar su vida, pero podrían simultáneamente sólo preocuparse de sí mismas e ir por el mundo atropellando a los demás por su despliegue de actos inmorales y saltándose con astucia las regulaciones existentes. Serían personas con muchos conocimientos, excelentes competencias, actitudes positivas, pero sin visión de la belleza, sin respeto a la persona humana, que se encarna en ella misma y en quienes se encuentran en su entorno sin sentido de justicia. Poseerían los motores (las actitudes) que las mueven a inquirir por nuevos conocimientos, a ampliar sus competencias, y/o a buscar su aplicación a nuevos emprendimientos, sí, pero serían carentes de escrúpulos y de sensibilidad. Todas sus cualidades y esfuerzos se dirigirían al mal y a los asuntos turbios.

Los Propósitos de la Educación. Walter Peñaloza.

8.- Según el texto lo correcto en nuestras vidas , deberíamos ser

- a. Personas con muchos conocimientos y muchas competencias.
- b. Personas que se mueven en los intersticios de la cultura.
- c. Personas de espaldas a la justicia y a la moral.
- d. Personas con respeto a la persona humana, a la moral y a las normas.
- e. Personas con habilidades para el trabajo.

9.- Según el texto cuál es la intención del autor:

- a. Convencer a las personas que deben practicar los valores.
- b. Exhortar a las personas a que cambien sus actitudes.
- c. Dar razones por las que se deben practicar los valores.
- d. Defender sus ideas acerca de los valores.
- e. Manifestar su adhesión con los que practican valores.

TEXTO

El día que llegamos repicaban las campanas. Eran las cuatro de la tarde .Todas las mujeres y la mayor parte de los hombres estaban arrodillados en las calles. Mi padre se bajó del caballo y preguntó a una mujer por la causa de los repiques y el rezo en las calles. La mujer le dijo que en ese instante operaban en el colegio al padre Linares, santo predicador de Abancay y director del colegio.

10.- Selecciona la alternativa correcta que indique la idea principal del texto anterior::

- a. Las campanas anunciaban la enfermedad del padre Linares.
- b. El repique de campanas obligó a mi padre a bajar del caballo.
- c. Las mujeres y hombres del pueblo estaban orando por el padre Linares.
- d. Las campanas anunciaban que el padre Linares estaba siendo operado.
- e. Las campanas anunciaban al director del colegio.

11.- Selecciona la alternativa correcta que indique las ideas periféricas que rodean la idea principal del texto anterior.

- I. Las mujeres y los hombres rezaban por el padre Linares.
 - II. A las cuatro de la tarde empezaron a repicar las campanas.
 - III. Recibí orden de desmontar.
 - IV. Las mujeres y los hombres del pueblo rezaban por el Director del colegio.
 - V. El padre Linares estaba en peligro de muerte .
- a. I y II
 - b. III y I
 - c. IV y II
 - d. V y I
 - e. III y V

12.- Selecciona la alternativa correcta que indique una costumbre muy arraigada en el pueblo según el texto dado.

- a. Usar el colegio como centro de operaciones.
- b. Anunciar algún hecho especial con repiques de campanas
- c. Rezar arrodillados en lugares públicos
- d. Caminar a caballo por la ciudad
- e. Rezar todos los días a la misma hora.

TEXTO

El *Manuscrito de Huarochirí* nos hace acceder a un relato fundacional muy similar a muchos que se pueden encontrar en múltiples espacios culturales. Pero, además de esa dimensión, dicho texto tiene singular relevancia para los peruanos de hoy, más sensibles a la diversidad cultural y más conscientes del respeto que merece cada cultura. El texto es un testimonio de los primeros cruces de miradas entre los europeos españoles y los indígenas peruanos que nos informa sobre los conflictos sociales y políticos derivados de la colonización y de la imposición del cristianismo. Además de proporcionarnos informaciones sobre temas y técnicas básicas de identidad y diferencia mediante los cuales se plasmaron muchos textos coloniales, en él podemos también reconocer esos mismos temas y técnicas todavía presentes en la escritura de novelistas peruanos contemporáneos como José María Arguedas y Manuel Scorza. El empeño de Arguedas para dar a conocer el *Manuscrito de Huarochirí* nos recuerda su vigencia todavía actual para seguir interrogando las dimensiones de la identidad peruana.

13.- De acuerdo con el contenido del texto, la afirmación que se deduce es que:

- a. El texto en mención tiene importancia para los peruanos de hoy, porque están más sensibles a la diversidad cultural.
- b. Los relatos fundacionales son discursos que registran los momentos cruciales vividos por las culturas en determinadas etapas de su historia.
- c. El *Manuscrito de Huarochirí* es un testimonio de los primeros cruces de miradas entre los europeos españoles e indígenas.
- d. El relato citado ofrece diversos datos sobre temas y técnicas básicas de identidad y diferencias.
- e. No se puede negar la vitalidad del *Manuscrito de Huarochirí* ni su vigencia sobre las dimensiones de la identidad peruana.

14.- Según el texto anterior, la recurrencia en el contenido, por un lado, y la continuidad de los recursos narrativos, por otro, subrayan:

- a. La necesidad de conservar una misma temática y los procedimientos narrativos.
- b. La trascendencia de relatos de origen indio en las letras nacionales.
- c. El valor literario de la obra de Manuel Scorza y José María Arguedas.
- d. Lo peculiar de los textos coloniales a lo largo de la historia de la literatura peruana.
- e. La tendencia a cultivar una literatura que mantiene una tradición afincada en el pasado.

15.- Según el contenido del texto anterior, el sentido con que se usa la palabra relevancia:

- a. Se vincula con la idea de valoración.
- b. Se asocia con el significado de importancia.
- c. Comparte el mismo campo semántico de virtud.
- d. Se refiere a lo que es digno de imitarse.
- e. Expresa una similitud con trascendencia.

TEXTO

La información sobre los incas que puede hallarse en las crónicas y otros documentos coloniales no es uniforme. Desde los contactos iniciales, hubo de pasar algún tiempo para que los españoles adquirieran a lo menos los instrumentos lingüísticos imprescindibles para recoger y procesar la información que la gente andina podía proporcionarles; a la vez, pasó igualmente tiempo antes de que la gente andina, en posesión de instrumentos recíprocamente adquiridos a consecuencia de la invasión española, escribiera en quechua o en español una versión si no equivalente, sí en condiciones de ser procesada por lectores europeos. A ello se debe que los propios cronistas hispanos –los cronistas de la Conquista– proporcionaran poca información sobre la historia de los incas, aunque en muchos casos dejaran datos etnográficos de indudable valor, a la vez que iniciaran la elaboración de estereotipos históricos y culturales, por ejemplo, que han durado centurias.

16.- De acuerdo con el contenido del texto anterior, se puede deducir lo siguiente:

- a. La información sobre los incas recogida en las crónicas y otros documentos de la Colonia no es uniforme.
- b. Los cronistas indios se posesionaron de los instrumentos españoles y escribieron en quechua o español.
- c. La limitación en realizar la narración de hechos históricos obedeció a la falta de un dominio adecuado de los códigos idiomáticos.
- d. Los cronistas hispanos iniciaron la elaboración de estereotipos, históricos y culturales, que han durado siglos.
- e. Los datos que existen sobre los incas varían en todos los momentos de la historia.

17.- Según el texto anterior: si no se hubiese logrado el mutuo conocimiento cultural y lingüístico entre españoles e indios, entonces:

- Los testimonios históricos hispanos e indios habrían existido desde un primer momento.
- Los cronistas hispanos sólo habrían escrito en castellano.
- Los cronistas indios no habrían aprendido a escribir en la lengua del conquistador.
- Tanto los españoles como los incas habrían iniciado un proceso de cuestionamiento.
- Se habría desconocido las bases para la adecuada narración y comprensión de los hechos.

UNA FORTUNA EN CÉNTIMOS

Mucha gente creía que ni existían. O que no tenían valor alguno. Pero INDECOPI emitió una resolución que cambió totalmente la idea: sancionó a cinco empresas por no entregar los vueltos completos en monedas de 1 y 5 céntimos a los clientes. Y aunque para la Asociación Peruana de Consumidores (ASPEC), el llamado de atención debió venir con una multa; se estableció un principio: entregar el vuelto siempre, por más que esas *moneditas* no le resulten a usted nada práctico llevarlas en el bolsillo.

Muchas personas manifestaron sus quejas: varios supermercados y tiendas comerciales *redondean* a su favor el vuelto de menos de 10 céntimos. El organismo que preside Jaime Delgado Zegarra —entre los años 2005 y 2006— recibió las quejas y llevó adelante la campaña *Dame mi vuelto*. Y hace poco el Tribunal de Defensa de la Competencia y de la Propiedad Intelectual de INDECOPI declaró fundadas esas denuncias.

Según cálculos de ASPEC, en los últimos cinco años (a nivel nacional), las empresas retuvieron, aproximadamente, 540 millones de nuevos soles por no entregar el vuelto con esas moneditas. La campaña comprobó varias irregularidades: muchas de esas empresas ni siquiera contaban con las monedas de 1 y 5 céntimos. "Solo tenían que pedir al Banco Central de Reserva (BCR) mil soles en monedas de un céntimo y listo", añade Delgado.

LAS MATEMÁTICAS DEL REDONDEO



Publicado en el diario "La República". Lima 21 de enero, 2007.

De acuerdo con el contenido del texto anterior:

18.- , señale la afirmación correcta:

- Las tiendas redondean a su favor en todos los casos.
- La falta de un adecuado conocimiento de la existencia de las monedas pequeñas y de su valor real explicaba el poco interés en reclamar el vuelto en céntimos.
- Los consumidores siempre han sido conscientes de la obligación de los vendedores de entregar el vuelto completo.
- INDECOPI impuso multas y sanciones a las tiendas que redondeaban los precios en perjuicio de los compradores
- Desde tiempo atrás, existe la intención de fiscalizar de parte de INDECOPI a las tiendas que no entregan el vuelto completo.

19.- Al tomar en cuenta la información que nos brinda el gráfico anterior, se puede afirmar que:

- a. En el Perú todos los compradores no reclaman su vuelto completo en las tiendas y supermercados.
- b. En Lima existen 12 millones de compradores que acuden a los grandes mercados y tiendas.
- c. En las provincias del Perú se concentra el 60% del total del monto formado por el vuelto que no se reclama.
- d. El 31% del total del dinero que retienen las tiendas al no dar el vuelto completo corresponde a compradores limeños.
- e. Cada peruano en promedio decide por voluntad propia colaborar con las tiendas y supermercados con un aporte de S/. 9.

20.- Según el texto anterior, ¿cómo se interpreta el hecho de que un comprador no reclame el vuelto en céntimos que le deben entregar?

- a. Desconoce el elemental sentido común de reclamar el vuelto ante el vendedor.
- b. Ignora las normas legales que le amparan para reclamar lo que le corresponde.
- c. Se desentiende del valor del dinero que deja de percibir al no reclamar el vuelto.
- d. Se muestra práctico por la incomodidad de tener que llevar monedas pequeñas sin mucho valor.
- e. No sabe hacer respetar el derecho que le asiste de proteger sus intereses económicos.

Marque la alternativa correcta :

21.- ALCOHOL es a DESTILACIÓN como ZUMO es a:

- a. Refinamiento.
- b. Fermentación.
- c. Extracción.
- d. Ondulación.
- e. Cerveza.

22.- SIDA es a SANGRE, como RABIA es a :

- a. Virus.
- b. Suero.
- c. Saliva.
- d. Ruido.
- e. Cólera.

23.- Identificar la palabra que no comparte la relación de utilidad con el enunciado:

BRÚJULA

- a. Orientación.
- b. Navegación.
- c. Búsqueda.
- d. Rumbo.
- e. Prisma.

24.- Identificar la palabra que no comparte el núcleo de significado con el enunciado :

DECRÉPITO

- a. Incapacitado.
- b. Deprimido.
- c. Menguado.
- d. Frágil.
- e. Malgeniado.

25.- Marque la alternativa correcta:

- MENSAJE : EMISOR :
- a. Lección : alumno
 - b. Examen : paciente
 - c. Comida : comensal
 - d. Cuadro : coleccionista
 - e. Alegato : patrocinado

26.- Marque la alternativa correcta

- ZAPATERÍA : CUERO :
- a. Jardín : planta
 - b. Mina : oro
 - c. Carpintería : madera
 - d. Lavandería : limpieza
 - e. Panadería : pan

27.- Marque la alternativa correcta

- SOSIEGO : PAZ :
- a. Aprecio : amor
 - b. Violencia : maltrato
 - c. Amistad : familiaridad
 - d. Soberbia : ignominia
 - e. Caridad : limosna

28.- Señala la alternativa que contenga las palabras que completan la oración.

Cuando llueve _____ sobre la tierra desnuda, el agua tiende a formar _____ en las partes más blandas del terreno.

- a. substancialmente - lagunas
- b. apaciblemente - pozos
- c. considerablemente - agujeros
- d. abundantemente - torrentes
- e. torrencialmente - surcos

29.- ¿Qué frase completa mejor el sentido de la oración?

Un gran artista no debe ser juzgado _____, sino por su creación total.

- a. solo por su música
- b. solo por un poema
- c. por uno solo de sus cuadros
- d. por una sola de sus obras
- e. por una única escultura

30.- Qué términos pueden completar mejor la oración :

Nunca pudo..... lo sucedido. La amnesia provocada por aquel.....accidente fue la responsable.

- a. analizar - penoso
- b. contar - trágico
- c. escribir - grave
- d. prever - insólito
- e. superar - fortuito

RAZONAMIENTO LÓGICO

31.- Indicar la figura que falta :

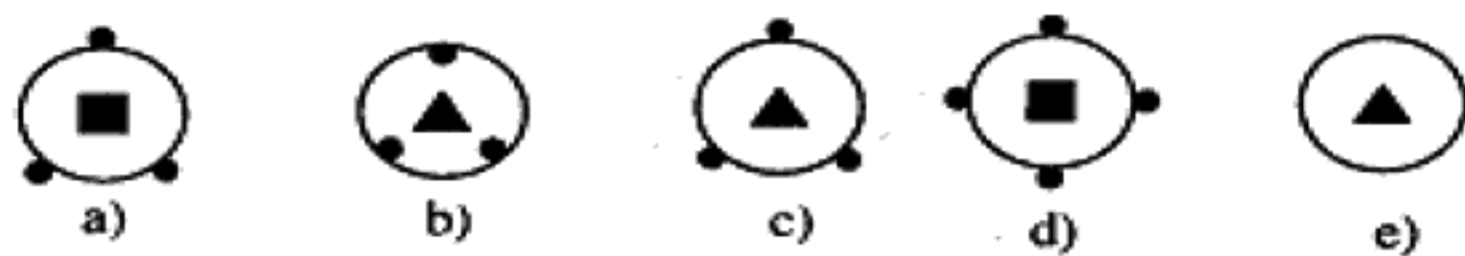
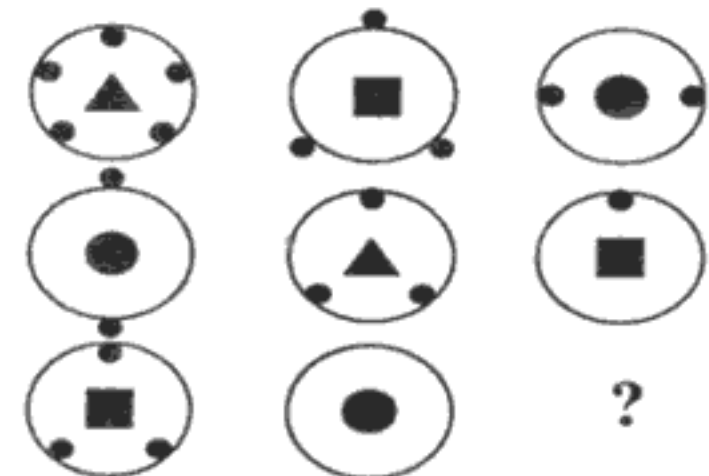

32.- En la figura se tiene una sucesión de cubos, ¿cuántas caras del cubo 4 están en contacto con los demás cubos?

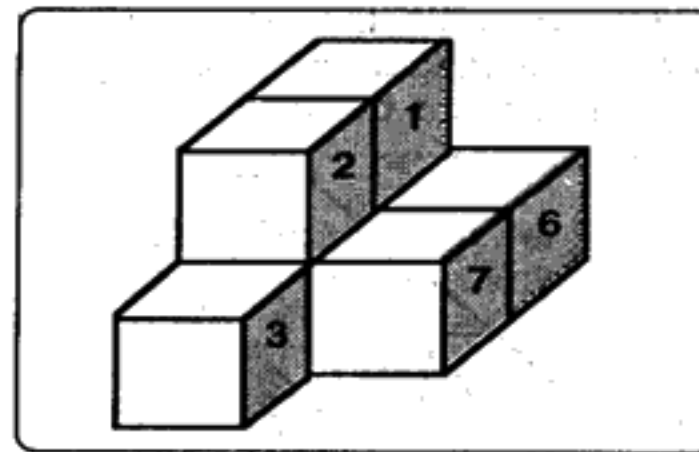

- a. 3 b. 4 c. 2 d. 5 e. 6

33.- ¿Cuántos cubos hay en la siguiente figura?

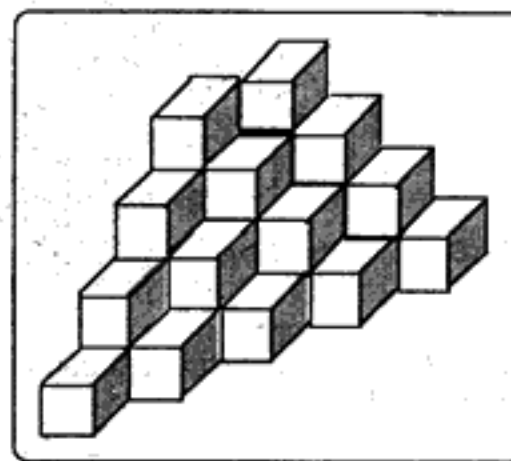

- a. 20 b. 24 c. 28 d. 30 e. 32

34.- Se pintan todas las caras de un cubo de 4cm de arista. Enseguida, se le corta en cubitos de 1 cm. de arista. Entonces en cuanto a las caras pintadas de estos cubitos, la alternativa incorrecta es:

- a. 8 cubitos quedan sin pintar
 b. 8 cubitos solo tienen 3 caras pintadas
 c. 24 cubitos tienen solo dos caras pintadas
 d. 24 cubitos tienen solo 1 cara pintada
 e. 64 cubitos tienen por lo menos una cara pintada

35.- Se tiene un conjunto de piezas geométricas numeradas que forman un cuadrado. Indicar con cuál de las piezas se puede construir la siguiente figura :

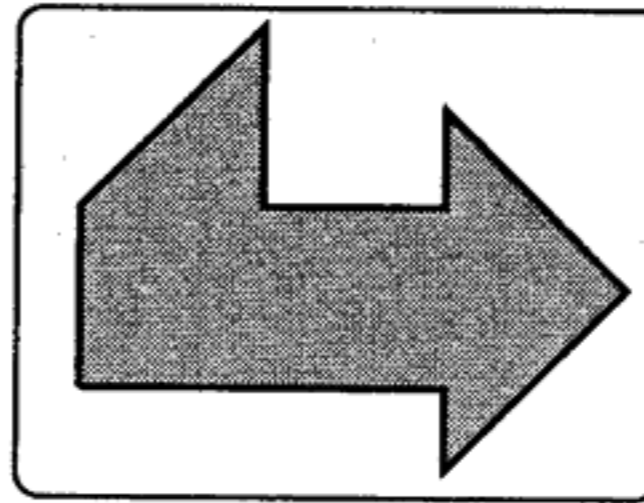
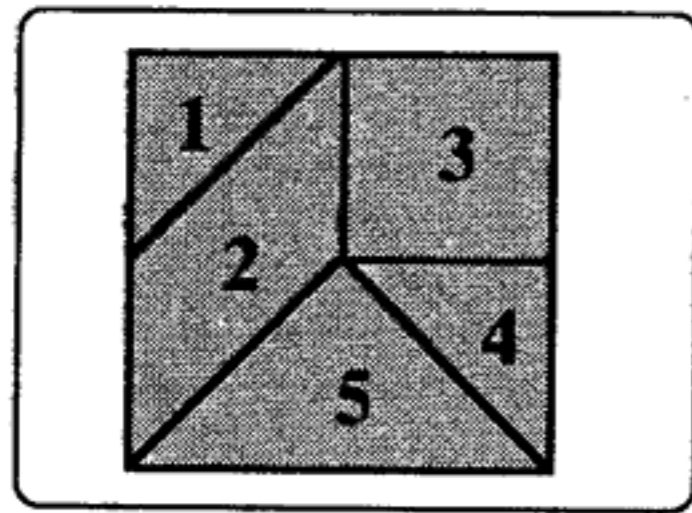

- a. 1,2,4,5
- b. 1,2,3,5
- c. 1,3,5
- d. 1,2,3,4,5
- e. 2,3,5

36.- Halle el número de caras que posee el objeto siguiente:

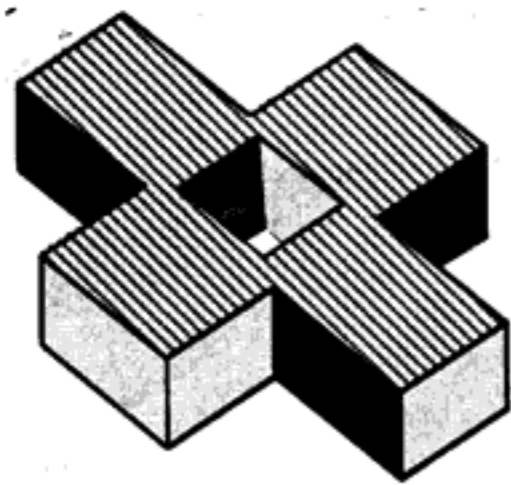

- a. 12
- b. 16
- c. 18
- d. 15
- e. 17

37.- ¿Cuál de las alternativas corresponde al sólido mostrado?

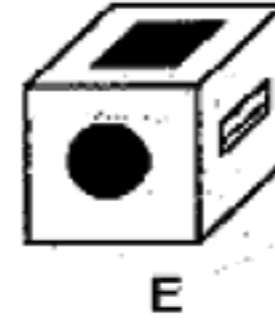
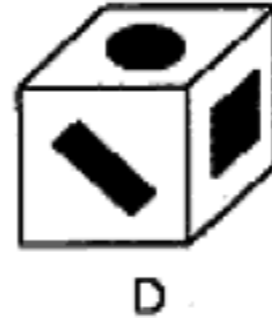
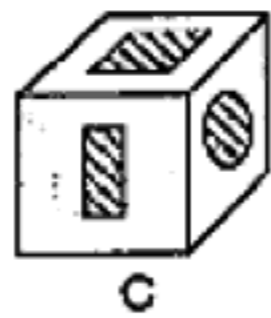
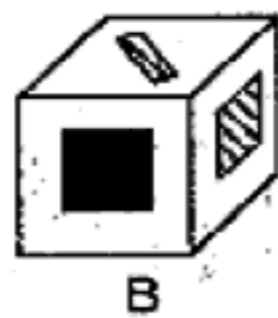
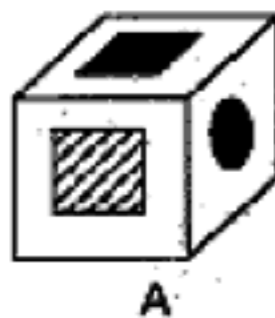
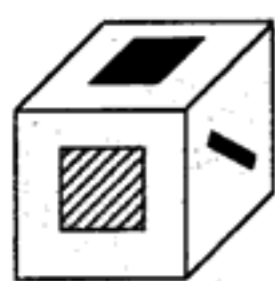

38.- Determinar los 3 términos que continúan en la serie:

J, K, 1, I, L, 2, H, N, 6, G, P, 24, ?, ?, ?

- a. F, 120, T
- b. F, T, 120
- c. 120, F, T
- d. F, S, 120
- e. S, F, 120

39.- Calcular el valor de X:

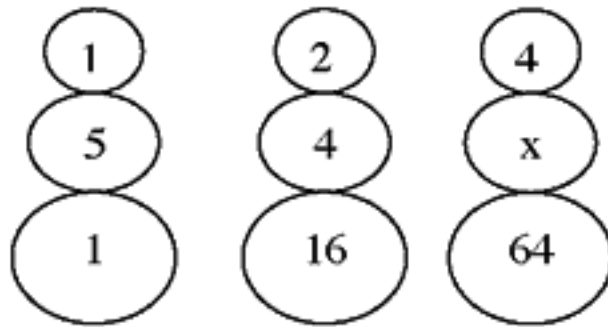

- a. 2
- b. 4
- c. 3
- d. 5
- e. 1

40.- Si:

$$\text{K} = 3K - 1 \quad ; \quad \text{G} = 2G + 1$$

Calcular: A^2 de:

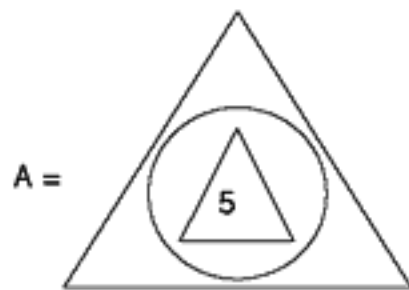

La alternativa correcta es:

- a. 65
- b. 1 225
- c. 4 225
- d. 75
- e. 3 025

41.- Si

$$x @ y = \frac{x}{y} + \frac{y}{x}$$

Hallar:

$$(1 @ 2) @ \frac{5}{2}$$

- a. 0,5 b. 1,5 c. 2 d. 3 e. 4

42.- Cinco personas A, B, C, D y E rinden un examen. Si sabe que:

- I) "B" obtuvo un punto más que "D"
- II) "D" obtuvo un punto más que "C"
- III) "E" obtuvo dos puntos menos que "D"
- IV) "B" obtuvo dos puntos menos que "A"

Ordenarlos de manera creciente:

- a. ABCDE
- b. ECDBA
- c. ABDCE
- d. EDCBA
- e. AECBD

43.- Siete andinistas, Andrea, Claudia, Daniel, Juan, Manuel, Fiorella y Miguel, se encuentran ascendiendo a una montaña. La ubicación de las personas en la montaña cumple las siguientes condiciones:

- Juan está más abajo que Andrea, pero más arriba que Manuel.
- Daniel está más arriba que Claudia, pero más abajo que Juan.
- Miguel está más arriba que Juan.
- Andrea está más arriba que Fiorella.

¿Cuál de los siguientes ordenamientos, de arriba hacia abajo es el adecuado?

- a) Andrea, Miguel, Juan, Fiorella, Manuel, Claudia y Daniel.
- b) Andrea, Fiorella, Miguel, Juan, Daniel, Manuel y Claudia.
- c) Miguel, Andrea, Fiorella, Daniel, Claudia, Juan y Manuel.
- d) Miguel, Daniel, Fiorella, Andrea, Juan, Claudia y Manuel.
- e) Fiorella, Andrea, Miguel, Juan, Manuel, Daniel y Claudia.

44.- Dadas las siguientes proposiciones:

p: Juan es doctor

q: Juan no cura la miopía

Si la proposición **p** es falsa y **q** puede ser verdadera o falsa:

Analiza lo siguiente: si **q** es verdadera, ¿cuál es el valor de verdad de la siguiente conclusión: Juan es doctor o no cura la miopía?

- a. V
- b. F
- c. V o F
- d. V y F
- e. Solo F

45.- Dadas las siguientes proposiciones:

- Jonás es mayor que Judas, pero menor que Jacob.
- Jeremías es menor que Jonás, y mayor que Job.
- Josué es mayor que Jonás.

Se puede afirmar que:

- a. No es cierto que Josué sea mayor que Job.
- b. Josué es mayor que Jacob.
- c. No es cierto que Judas sea menor que Josué.
- d. Jeremías es menor que Judas.
- e. Jacob es mayor que Job.

46.- El administrador del museo del "Señor de Sipán" ha establecido rutas para dirigir a los visitantes hacia las zonas de interés. Los visitantes, después de pasar de una zona de interés a otra, ya no podrán regresar a la zona anterior. El ingreso al museo solo se podrá hacer por las zonas A o B. Luego de ingresar al museo, se presentan las siguientes rutas:

- De la zona A, los visitantes pueden ir a la zona C o a la zona D
- De la zona B, los visitantes pueden ir a la zona C o a la zona E
- De la zona C, los visitantes pueden ir a las zonas D, E, o G
- De la zona D, los visitantes pueden ir a la zona F o a la zona G
- De la zona E, los visitantes pueden ir a la zona D o a la zona de salida H
- De la zona F, los visitantes deben ir a la zona de salida H
- De la zona G, los visitantes pueden ir a la zona F o a la zona de salida H

Si un turista pasa por la zona G e inmediatamente se dirige a la zona de salida H, ¿cuál de los siguientes enunciados es imposible?

- a. El turista ingresó al museo por la zona A.
- b. El turista visitó la zona E
- c. El turista visitó la zona D
- d. El turista no visitó la zona D
- e. El turista visitó la zona F

47.- Almorzaban juntos tres políticos: el señor Blanco, el señor Rojo y el señor Amarillo; uno llevaba corbata blanca, otro corbata roja y otro corbata amarilla pero no necesariamente en ese orden. "Es curioso -dijo el señor de la corbata roja- nuestros apellidos son los mismos que nuestras corbatas, pero ninguno lleva la que corresponde al suyo". "Tiene usted razón" dijo el señor Blanco.

¿De qué color llevaba la corbata el señor Amarillo, el señor Rojo y el señor Blanco, respectivamente?

- a. Blanco, rojo, amarillo.
- b. Rojo, amarillo, blanco.
- c. Amarillo, blanco, rojo.
- d. Rojo, blanco, amarillo.
- e. Blanco, amarillo, rojo.

48.- Nilda, Lucía, Miriam, Sonia y Ángela han competido en la gran maratón "solidaridad". Al preguntárseles quién fue la ganadora, ellas respondieron:

- Nilda : ganó Lucía.
- Lucía : ganó Miriam.
- Miriam : ganó Ángela.
- Sonia : yo no gané.
- Ángela : Miriam mintió cuando dijo que yo gané.

Si una de ellas es la ganadora y solamente es cierta una de las afirmaciones, ¿quién ganó la maratón?

- a. Nilda
- b. Lucía
- c. Miriam
- d. Sonia
- e. Ángela

49.- Cuatro jóvenes de alto nivel: Ramiro, Robert, Rigoberto y Renato estudian una profesión diferente entre ingeniería de sistemas, contabilidad, historia y filosofía en diferentes universidades: Católica, UNMSM, Villarreal y Agraria, no necesariamente en ese orden y se sabe que:

- Rigoberto es amigo del filósofo y del que estudia en la UNMSM.
- La carrera de historia se ofrece solo en la Católica.
- Renato estudia en la Villarreal donde no enseñan filosofía.
- Ramiro no conoce la UNMSM.
- Robert no estudia filosofía ni ingeniería de sistemas.

¿Quién estudia filosofía y qué estudia Renato?

- a. Robert - filosofía
- b. Renato - contabilidad
- c. Ramiro - ingeniería de sistemas
- d. Ramiro - contabilidad
- e. Robert - contabilidad

50.- Un individuo miente siempre los martes, jueves y sábados y es completamente veraz los demás días. Cierta día mantiene el siguiente diálogo con una dama:

Pregunta la dama : ¿Qué día es hoy?
Responde el individuo : Sábado
Pregunta la dama : ¿Qué día será mañana?
Responde el individuo : Miércoles

¿De qué día de la semana se trata?

- a. martes
- b. miércoles
- c. jueves
- d. viernes
- e. domingo

CONOCIMIENTOS PEDAGÓGICOS GENERALES

51.- Una estudiante de Pedagogía está realizando sus prácticas preprofesionales en una IE. Llama su atención que en distintas aulas hay estudiantes con necesidades educativas especiales (NEE) y cree que deberían ir a un colegio especial.

Al conversar con miembros de la comunidad educativa ha recogido estas ideas:

- I. Es poco probable que los estudiantes con NEE desarrollen mucho ya que se sabe que tienen más dificultades que los alumnos normales.
- II. La IE debe recibirlos pero no puede hacerse responsable de su progreso porque no puede descuidar el progreso de los demás alumnos.
- III. La IE debe recibir a estos alumnos porque si no lo hace, la sancionan.
- IV. La IE debe proporcionar al alumno un ambiente acorde a sus necesidades e intereses que permita su desarrollo sin sensación de fracaso.
- V. Se requiere elaborar un plan que posibilite el trabajo preventivo que ayude al alumno en la adquisición de sus logros.

Identifique todas las ideas que demuestran un conocimiento sobre educación inclusiva :

- a. I y II
- b. IV y V
- c. III, IV y V
- d. I, II, y III
- e. II, IV y V

52.- José es profesor de Primaria de zona rural altoandina y enseña a estudiantes quechuahablantes que saben algo de castellano. Por tal motivo, ha decidido explicarles los contenidos del área de Lógico-Matemática en castellano, de modo que así, los acerca más a otras formas culturales. Tomando en cuenta la información anterior,

¿En qué enfoque se basa José para sostener la decisión tomada?

- a. Enfoque intercultural.
- b. Enfoque lingüístico.
- c. Enfoque hermenéutico.
- d. Enfoque sociocultural.
- e. Enfoque etnolingüístico.

53.- De acuerdo al Diseño Curricular Nacional, las Instituciones Educativas, podrán hacer uso de 10 horas de libre disponibilidad. Estas horas deberán priorizar el área de:

- a. Educación por el Arte
- b. Idioma Extranjero
- c. Comunicación
- d. Ciencias Sociales
- e. Educación Física

54.- Después de la evaluación del PEI de la Institución Educativa República de Colombia, el director, en reunión con los docentes, informa que aún no se logran los objetivos estratégicos en el tiempo previsto, por lo que es necesario iniciar la retroalimentación para superar las dificultades encontradas.

La experiencia nos demuestra que la evaluación es importante en la planificación curricular porque permite:

- a. Medir el logro de los objetivos estratégicos.
- b. Analizar los factores que están impidiendo el logro de los objetivos .
- c. Valorar el logro de los objetivos a través de las metas que se van alcanzando .
- d. Replantear las actividades del PEI.
- e. Elevar el nivel educativo.

55.- Como profesor(a), deseas comprender mejor por qué algunos alumnos practican valores éticos de respeto y responsabilidad en la Institución Educativa y otros no, para ello necesitas tener en cuenta diferentes factores del desarrollo humano, tales como:

- I. El nivel de desarrollo moral.
 - II. Su inteligencia.
 - III. El entorno familiar y sociocultural con el que interactúa.
 - IV. La edad cronológica de los estudiantes.
- a. I y IV
 - b. II, III y IV
 - c. I, II y III
 - d. I, III y IV
 - e. I, II y IV

56.- Un profesor en las sesiones de aprendizaje que realiza plantea siempre problemas medianamente complejos. Él espera que los estudiantes obtengan logros muy similares y exige que los alcancen en un determinado tiempo. En consecuencia es probable que.....

- a. favorezca la autoestima de todos los alumnos.
- b. logre que todos alcancen las mismas metas en esta área de desarrollo.
- c. todos los alumnos logren aprendizajes significativos.
- d. algunos alumnos desarrollen capacidades y otros encuentren muchas frustraciones.
- e. aprendan a convivir en democracia y todos aprendan mucho.

57.- El docente toma decisiones y organiza su práctica pedagógica teniendo en cuenta los siguientes elementos del currículo:

- a. Perfil, temas, estrategias, materiales y evaluación.
- b. Perfil, contenidos, estrategias, recursos y evaluación.
- c. Contenidos, recursos, estrategias, técnicas y actividades.
- d. Estrategias, recursos, unidades didácticas, capacidades y evaluación.
- e. Perfil, actividades, materiales, recursos y evaluación.

58.- Para adaptar una capacidad se debe tener en cuenta el nivel de complejidad de la capacidad en relación a:

- a. La discapacidad o talento del alumno.
- b. Las características socioculturales de los alumnos.
- c. Los saberes previos de los alumnos.
- d. Las necesidades de los alumnos.
- e. La evaluación psicopedagógica.

59.- Las actuales tendencias de la pedagogía privilegian y dan mucho valor a las situaciones de aprendizaje que generen conflictos cognitivos en los alumnos como forma de promover aprendizajes significativos. Si usted necesita explicar a otros docentes en qué consiste el conflicto cognitivo, ¿qué afirmaciones utilizaría?

- I. El conflicto cognitivo tiene como condición que el alumno no sepa del tema nuevo que se va a trabajar.
 - II. En el conflicto cognitivo se busca activar solo los conocimientos previos del alumno.
 - III. El conflicto cognitivo genera en el alumno la toma de conciencia de una situación de desestabilización.
 - IV. Puede ser que no todos los alumnos vivencien el conflicto cognitivo con la misma intensidad.
 - V. El propósito del conflicto cognitivo es provocar una reestructuración cognitiva.
- a. I y II
 - b. III y IV
 - c. I, II y IV
 - d. III, IV y V
 - e. I, II y V

60.- Para el inicio del año escolar los profesores vienen debatiendo cómo asegurar un clima de aula propicio para sus alumnos. Las propuestas que más acogida han tenido son:

- I. Promover múltiples canales de comunicación al interior de las aulas de clase.
- II. Leer con los alumnos el reglamento escolar establecido por la IE.
- III. Asumir el método de aprendizaje cooperativo en todas las áreas de modo que se refuerce el sentido de unidad entre los estudiantes.
- IV. Evitar que surjan conflictos entre los estudiantes.
- V. Dar la oportunidad de asumir el liderazgo situacional entre los estudiantes.

¿Cuáles son las que deberían implementarse a favor del mencionado propósito?

- a. I y III
- b. I y V
- c. II, III y IV
- d. I, III y V
- e. I, II, III y V

II PARTE

PRIMER APARTADO

Educación Básica Regular:

Educación Secundaria

Conocimientos del Nivel – CURRÍCULO

61.- Juan Fabasi joven estudiante de Educación Secundaria es miembro activo de una organización juvenil, participa en la toma de decisiones para solucionar el problema actual del medio ambiente de su comunidad. Considera la dimensión caótica que podría causar este fenómeno en el futuro al perjudicar la ecología. Según la referida información, el tipo de actitud que asume Juan y que deben tener los estudiantes al término de sus estudios secundarios, corresponde a un rasgo...

- a. Comunicativo - Creativo
- b. Ético - Moral
- c. Proactivo - Autónomo
- d. Crítico - Reflexivo
- e. Crítico - Ético

62.- Julio, docente de una Institución Educativa, observa muy preocupado que los habitantes de su comunidad realizan la tala indiscriminada de árboles en los campos de cultivo, por lo cual piensa que no han desarrollado conciencia sobre el cuidado del medio ambiente y se propone insertar esta problemática en su práctica pedagógica a través de los temas transversales. Una de las finalidades de los temas transversales es :

- a. Promover una educación de convivencia y de paz social acorde con los lineamientos ideológicos de la educación.
- b. Promover el análisis de la realidad nacional y local, para una sociedad en valores.
- c. Promover el análisis y reflexión de los problemas sociales, ambientales y de relación personal en la realidad local y nacional.
- d. Promover el desarrollo de valores y actitudes para que los estudiantes reflexionen y elaboren sus propios juicios.
- e. Promover el desarrollo al interior de todas las áreas curriculares como lineamientos de orientación y manejo social.

63.- Sebastián era un estudiante de asistencia irregular a su IE. Esto ocasionó que al final del año escolar se diera con la sorpresa que debía repetir el tercer grado de Educación Secundaria. Según lo mencionado el estudiante Sebastián permanecerá en el ...

- a. IV ciclo
- b. V ciclo
- c. VI ciclo
- d. VII ciclo
- e. VIII ciclo

64.- El docente para su labor eficaz, tiene en cuenta los logros de aprendizaje del estudiante . Ello implica que para alcanzar el nivel de aprendizaje deseado por ciclo, es importante tener en cuenta la ...

- a. articulación de las propuestas curriculares de Educación Inicial, Primaria y Secundaria
- b. secuencia curricular por ciclo y grado académico, tanto de Primaria como Secundaria.
- c. secuencia, integralidad y continuidad de los aprendizajes previos en todos los niveles educativos.
- d. secuencia en los aprendizajes que los estudiantes desarrollarán en los siete ciclos de la EBR.
- e. formación integral de la persona, es decir atender el desarrollo en sus diversas dimensiones (física, afectiva y cognitiva).

65.- La constante asignación social de funciones y actividades han "naturalizado" los roles de la mujer y el hombre, así como sus capacidades para realizar determinadas tareas, supuestamente inmutables. Esta concepción se puede "desnaturalizar" porque siendo una asignación cultural, adquirida, puede ser transformada, lo cual hace posible el uso de su libertad para determinar el rol que desea cumplir en cualquier lugar. Debe tenerse en cuenta que la cultura, y en especial la educación recibida, determina el rol de las personas en la sociedad.

La información del texto, se fundamenta en el...

- a. enfoque social.
- b. enfoque de identidad.
- c. enfoque de género.
- d. enfoque humanístico.
- e. enfoque cultural.

66.- El docente de la IE de la comunidad de "Manantial", al diseñar su unidad de aprendizaje considera desarrollar las capacidades en relación a la identidad social y nacional de sus estudiantes, y para ello se plantea elaborar ciertos indicadores. Si se toma en cuenta el texto anterior, ¿cuál debe ser la secuencia lógica que el docente debe seguir para elaborarlos?

- I. Identifica información relacionada con su entorno social.
 - II. Organiza datos y fuentes de información.
 - III. Analiza cambios y permanencias conductuales.
 - IV. Evalúa procesos de compromisos.
- a. I, II, III, IV
 - b. II, I, III, IV
 - c. III, II, I, IV
 - d. II, III, I, IV
 - e. I, III, II, IV

67.- En la IE de Pizana se llevaron a cabo las elecciones para elegir al alcalde escolar. Ante la convocatoria difundida con muchos días de antelación, el día del sufragio se pudo observar tres actitudes muy diferentes de algunos estudiantes de dicha comunidad escolar. Maritza alumna del cuarto grado de Educación Secundaria, votó ese día por rutina, Felipe alumno del quinto grado no quiso votar por considerarse que está terminando el año escolar y José alumno del cuarto grado, quien tiene una discapacidad física, fue el primero en acudir a la fila de votantes. ¿Qué se observa en la actitud de José?

- a. El ejercicio de la puesta en práctica del derecho del valor ciudadano.
- b. El ejercicio de la puesta en práctica de la virtud del cumplimiento.
- c. El ejercicio de la puesta en práctica del deber y derecho ciudadano.
- d. El compromiso con su familia y su IE de la puesta en práctica del deber ciudadano.
- e. El compromiso de amigo de dar su voto a su compañero.

68.- Ana, docente de EBR, ingresa al aula y lo primero que capta su atención son las carpetas que no están en el debido orden. Antes de iniciar sus actividades da recomendaciones a los estudiantes para que coloquen las carpetas en una posición que facilite el desplazamiento de todos, para así evitar accidentes dentro del aula y propiciar la dinámica del trabajo grupal. De lo dicho en el texto, ¿en qué se basa la docente para brindar este tipo de orientaciones?

- a. En la organización del espacio.
- b. En la organización de la infraestructura.
- c. En la organización del mobiliario escolar.
- d. En la organización del aula.
- e. En la organización de la disciplina.

69.- La profesora Beatriz observa a Luis, que desde hace algún tiempo presenta reacciones espontáneas ante la presencia de la persona amada: nerviosismo, sobresalto y a veces la vergüenza; así como también la desconcentración en las actividades escolares y la idealización de su pareja, todo lo cual nos demuestra que está enamorado. Estas características que se presentan en los adolescentes, se manifiestan de tal forma, por el deseo de explorar y compartir su mundo interior con el otro y derivan en un problema que se traduce en la ansiedad.

¿Cuál debe ser la actitud de la docente para enfrentar dicha situación?

- a. Informar a las autoridades de la IE y al tutor para que conversen con él.
- b. Informar a sus padres para que realicen el seguimiento más cercano de sus actividades y amistades.
- c. Conversar con los padres del alumno para que deriven el caso a un especialista.
- d. Conversar con él y luego con sus padres para que lo orienten.
- e. Conversar con las autoridades de la IE para que deriven el caso a un especialista.

70.- Los padres de familia solicitan a la docente los resultados de la evaluación sobre los sentimientos y afectos que los estudiantes demuestran a través de sus actitudes. ¿Cuál fue el instrumento más adecuado utilizado por la docente?

- a. Guía de observación.
- b. Prueba actitudinal.
- c. Lista de cotejo.
- d. Prueba diferencial semántica.
- e. Prueba de inteligencia emocional.

Conocimientos de Especialidad – CONTENIDOS

1. Área: Comunicación

71.- Identifique lo correcto respecto a los gestos:

- a. A mayor estatus, menor espacio para gesticular.
- b. Los gestos con las manos y la cabeza sobresalen entre los demás.
- c. La comunicación artefactual es la disciplina que los estudia.
- d. Se da una menor desinhibición gestual en situaciones favorables.
- e. Los gestos escapan a la voluntad del ser humano.

72.- Manuel Arana está hablando acerca de lo peligroso que es su distrito. ¿Qué tipo de apoyo verbal está utilizando cuando, en su discurso, enuncia: "el pandillaje aparece como una consecuencia de la desintegración familiar y la pérdida de valores"?

- a. Una ilustración.
- b. Una exageración.
- c. Una anécdota.
- d. Una explicación.
- e. Una muestra.

73.- María está decepcionada porque la mesa redonda a la que asistió fue un caos. Todos hablaban a la vez y no se entendió nada. ¿Cuál fue la causa que impidió que se produzca la comunicación?

- a. El poco interés que generó el tema.
- b. La abulia de los participantes.
- c. El poco interés del público asistente.
- d. Las convenciones de participación fracasaron.
- e. El tema fue muy abstracto.

74.- Si un grupo reducido de personas investiga o estudia intensivamente un tema en sesiones planificadas para lo cual recurre a fuentes originales de información, ¿qué técnica de participación grupal utiliza ?:

- a. El seminario.
- b. El foro.
- c. La mesa redonda.
- d. El simposio.
- e. Las sesiones.

75.- En el día de los enamorados, Alberto le regaló flores a Juana. Ella sonrió y lo besó. ¿Qué disciplina de la comunicación no verbal estudia lo subrayado en el enunciado anterior?

- a. La kinesia.
- b. La proxémica.
- c. La paralingüística.
- d. El paralenguaje.
- e. La comunicación artefactual.

76.- Octavio planea persuadir a su auditorio; para lograrlo narrará con detalle alguna historia relacionada con su tema. Piensa contar algún suceso, real o inventado especialmente para su mensaje. ¿Qué recurso de persuasión está seleccionando?

- a. Ilustración.
- b. Testimonio.
- c. Descripción.
- d. Caso específico.
- e. Explicación.

77.- "Marco era un muchacho buena gente; algo coqueto y juguetón, pero siempre solidario. Cada vez que en el barrio se necesitaba de ayuda, él era el primero en ofrecerse". El texto anterior es:

- a. Una prosopografía.
- b. Una etopeya.
- c. Un retrato.
- d. Una estampa.
- e. Una efigie.

78.- *Indochina* es un grupo de música que ha sobrevivido a todos los tiempos y todas las modas. Primero, a mediados de los ochentas, siguió los pasos de *The cure*, un grupo de ingleses arrebatados y despeinados. Luego, hacia los noventas, *Indochina* se refugió en lo gótico. Fue una época oscura y deprimente. En los inicios del nuevo milenio, su estilo giró hacia un pop más democrático y alegre.

Según la ubicación de la idea principal, el párrafo es:

- a. Encuadrado.
- b. Paralelo.
- c. Sintetizante.
- d. Analizante.
- e. Entramado.

79.- Marta está leyendo un fragmento del "Discurso en el Politeama". Al terminar de leerlo se percata que la idea principal se encuentra al inicio y también al final.

Según la ubicación de la idea principal, este párrafo es:

- a. Sintetizante.
- b. Analizante.
- c. Analizante-sintetizante.
- d. Encuadrado.
- e. Paralelo.

80.- La técnica de estudio que consiste en poner una línea debajo de las palabras que consideramos más importantes en un tema es el...

- a. sumillado
- b. resaltado
- c. subrayado
- d. apuntado
- e. organizado

81.- Es un requisito indispensable para la sumilla, puesto que la transcripción de ideas no basta para construir el sentido de un párrafo. La sumilla debe poder ser leída como una totalidad independiente, es decir, con sentido propio.

Estamos hablando de:

- a. Desarrollar un cuadro sinóptico.
- b. Redactar un resumen.
- c. Subrayar la idea principal.
- d. Confeccionar un mapa mental.
- e. Elaborar una paráfrasis.

82.- La propiedad constituida por la interrelación lingüística de las distintas partes de un texto es:

- a. Resumen.
- b. Cohesión.
- c. Conector.
- d. Coherencia.
- e. Contexto.

83.- Señale el número de diptongos y hiatos respectivamente en el siguiente fragmento: " Efraín salió a la calle con su lata, apoyado en el hombro de su hermano. Media hora después regresaron con los cubos casi vacíos ".

- a. 3 – 3.
- b. 3 – 2.
- c. 3 – 4.
- d. 2 – 3.
- e. 4 – 4.

84.- En una oración en la cual se utiliza la coma para reemplazar un verbo o sustantivo, se le conoce como:

- a. Coma enumerativa.
- b. Coma hiperbática.
- c. Coma elíptica.
- d. Coma incidental.
- e. Coma apositiva.

85.- De las siguientes expresiones, indique la oración en la cual están mal empleados los términos que producen un vicio del lenguaje:

- a. El gobierno de Perú.
- b. Te quiero un montón.
- c. Es comida de hoy.
- d. A diestra y siniestra.
- e. Presta un buen servicio.

86.- Escoge el grupo de palabras que están correctamente escritas ortográficamente:

- a. Soberbios – sucesión – descanso – longeva.
- b. Sobervios – suceción – descanszo – longeva.
- c. Soverbios – suseción – descanso – lonjeva.
- d. Sobervios – sucesión – descanszo – lonjeba.
- e. Sovervios – sucesión – descanso – longeva.

87.- Elige la expresión que corresponde al registro informal:

- a. Lorcho- fue lo que le dijo ese hombre al ambulante.
- b. Oye causa, el toambo atrapó al pelao que se creía faite.
- c. Muchas normas serán modificadas por la Constitución.
- d. Leyó en el periódico: fercho mata tía.
- e. Acusaron a una actriz de cleptómana por sustraer una prenda.

88.- Hacia la década del setenta y ochenta los temas de la música chicha, hablaban sobre el dolor del migrante por vivir en una ciudad inhóspita, dura y salvaje. Chacalón y la Nueva Crema, los Shapis y el grupo Alegría, son un ejemplo de esto. Sus temas están atiborrados de historias de personajes andinos que tienen que luchar día a día por ganarse un lugar en la gran Lima. Sin embargo, hacia los noventa la chicha se desplaza, temáticamente, hacia cuestiones menos "urgentes", como el amor, el desengaño, o la amistad. Es allí donde podemos ubicar a Rossy War o Ada Chura. Los temas se hacen más ligeros, menos sociales.

¿Cuál es el tema de este texto?

- a. La música chicha.
- b. La temática de la música chicha.
- c. Los grupos de música chicha.
- d. La evolución de la música chicha.
- e. Lo social y lo íntimo de la música chicha.

89.- Es la actitud del locutor que consiste en: "expresar las ideas de manera que sean fácilmente entendibles, que el interlocutor u oyente capte inmediatamente lo que se quiere decir". Corresponde a:

- a. Naturalidad.
- b. Precisión.
- c. Pureza.
- d. Corrección.
- e. Claridad.

90.- Seleccione a qué función social de la imagen corresponde la siguiente característica: "La imagen está centrada en el perceptor con el propósito de impactar, atraer y fascinar":

- a. Función estética.
- b. Función documental.
- c. Función literaria.
- d. Función apelativa.
- e. Función denotativa.

91.- Procedimiento de origen literario muy utilizado en el cine fantástico o de ciencia - ficción que consiste en articular dos espacios relativos a tiempos u órdenes de "realidad" distintos en un mismo relato:

- a. Mimético.
- b. Metalepsis.
- c. Analógico.
- d. Diegético.
- e. Isócronos.

92.- Indique cuál es el género cinematográfico que consiste en evocar tiempos heroicos, en los cuales los sujetos encarnaban valores colectivos y sus luchas determinaban el destino de sus contemporáneos:

- a. Cine bélico.
- b. Cine fantástico.
- c. Cine de ficción.
- d. Cine western.
- e. Cine épico.

93.- Dentro de la propaganda política, deportiva y religiosa, ¿qué características posee el fanatismo?

- a. Apasionado, cruel, imparcial, sectario.
- b. Apasionado, tolerante, dogmático, ecuánime.
- c. Apasionado, cruel, dogmático, ecuánime.
- d. Apasionado, tolerante, imparcial, ecuánime.
- e. Apasionado, cruel, dogmático, sectario.

94.- El signo de la arroba (@) es obligatorio en todas las direcciones del correo electrónico de Internet. Porque:

- I. Permite al software de correo electrónico distinguir entre el nombre de usuario y el nombre de dominio.
- II. Es el nombre de usuario que posee la cuenta de correo electrónico.
- III. Indica el nombre de dominio que identifica a la compañía u organización del poseedor de la cuenta.

Marque la alternativa correcta:

- a. Solo I.
- b. Solo II.
- c. Solo III.
- d. I y II.
- e. II y III.

95.- Plantea la contingencia humana con toda su crudeza y brutalidad. En esta literatura, el autor realiza un análisis psicológico de sus personajes y un estudio muy incisivo y duro de la sociedad. ¿De qué escuela literaria estamos hablando?

- a. Romanticismo.
- b. Neoclasicismo.
- c. Realismo.
- d. Naturalismo.
- e. Modernismo.

96.- "Para verme con los muertos, / ya no voy al camposanto, / busco plazas, no desiertos, / para verme con los muertos ¡Corazones hay tan yertos! / ¡Almas hay que hieden tanto! /Para verme con los muertos, / ya no voy al camposanto." Los versos anteriores, ¿a qué autor peruano corresponden?

- a. Abraham Valdelomar.
- b. Carlos Augusto Salaverry.
- c. César Vallejo.
- d. Manuel González Prada.
- e. José María Eguren.

97.- "El verso sutil que pasa o se posa / sobre la mujer o sobre la rosa / beso puede ser o ser mariposa". ¿A qué poeta latinoamericano pertenecen los versos anteriores?

- a. Rubén Darío.
- b. Julio Herrera y Reissig.
- c. José Santos Chocano.
- d. Amado Nervo.
- e. José Martí.

98.- Reconoce la figura literaria empleada en el siguiente verso:

Sabías y callabas y no decías nada
Que así era la vida, que así eran los días,
O de repente llagaría el agua
O sería solamente la luz del alba .

- a. Hipérbaton.
- b. Polisíndeton.
- c. Imprecación.
- d. Epíteto.
- e. Símil.

99.- Reconoce la figura literaria presente en la siguiente estrofa de un verso de Chocano:

Mi fantasía viene de un abuelengo moro
Los Andes son de plata, pero el león de oro
Y las dos castas fundo en épico fragor.

- a. Hipérbole.
- b. Reiteración.
- c. Conversión.
- d. Elipsis.
- e. Conjunción.

100.- Identifica la técnica literaria que explica Mario Vargas Llosa en el siguiente texto:

"... se trata de introducir entre el lector y la materia narrativa intermediarios que vayan produciendo transformaciones en esta materia, aportando nuevas vivencias, nuevas tensiones, nuevas emociones para que el lector esté siempre dentro del hechizo indispensable para la cabal realización de una novela en el espíritu del lector..."

- a. Vasos comunicantes.
- b. Contrapunto.
- c. Monólogo interior.
- d. Cajas chinas.
- e. Soliloquio.

Conocimientos de Especialidad – CONTENIDOS

2. Área: Idioma Extranjero

71.- You are teaching your students the difference between / s / and / z /. Which of the following minimal pairs would you choose?

- a. thick – sick
- b. sank – thank
- c. face – phase
- d. face – faith
- e. phase - faith

72.- You have given your students the following alternatives which is the one with the right stress?

- a. Cómpetitive.
- b. Competitíve.
- c. Compétitive.
- d. Competitive.
- e. Competfitive.

73.- You are having your students practice certain verb forms:

Christopher Columbus, a famous Italian navigator, ___ until recently considered to be the first European to sail to the New World.

Which word or phrase best completes the sentence?

- a. has.
- b. who has been.
- c. was.
- d. that was.
- e. which was.

74.- Look at the following notice:

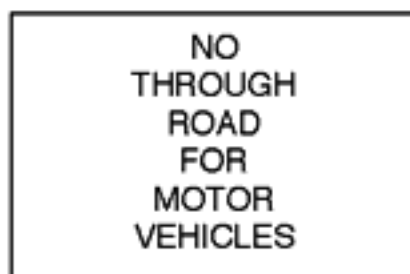

What does the above sign mean?

- a. There is no parking space for cars along this road.
- b. Cars are not allowed to drive along this road.
- c. Cars can only go in one direction along the road.
- d. This road has only one way for cars to enter.
- e. Automobiles are allowed but not trucks along this road.

75.- Two ladies are talking about robbers. Look at the alternatives below and complete their conversation

Sue: Have the men been caught yet?

Jean: _____

- a. One of them was caught yesterday, but the other hasn't been caught yet.
- b. One of them has been caught yesterday, but the other wasn't caught yet
- c. One of them had been caught yesterday, but the other doesn't.
- d. One of them is already caught, but the other isn't.
- e. One of them will be caught but the other won't.

76.- Two friends are talking about invitations for a wedding. Look at the alternatives below and complete their conversation

Will you be having invitations printed for the wedding?

Yes, _____

- a. Yes, they will.
- b. Yes, we shall.
- c. Yes, he will.
- d. Yes, we will.
- e. Yes, it will.

77.- You are at home. Someone is ringing the doorbell. Look at the alternatives below and complete the conversation

A: Who is (1)_____?

B: (2)_____ 's(3)_____, Jim.

- a. (1) it (2) Its (3) me
- b. (1) it (2) He (3) him
- c. (1) she (2) It (3) you
- d. (1) it (2) It (3) me
- e. (1) he (2) She (3) me

78.- If one of your students tells you "when I read a text in which much of the language is unfamiliar to me and I use the previous knowledge to understand it ...

To focus the process, the student is using a / an ...

- a. Metacognitive strategy.
- b. Cognitive strategy.
- c. Social strategy.
- d. Affective strategy.
- e. Compensative strategy.

79.- Two friends are talking about a present problem.

Gordon: The economic news doesn't look good, does it?

Hobart: That's my feeling, too. Raw material now costs more. Labor is demanding higher wages and production costs continue to soar. (A)

Gordon: I saw that, too. The analysis seemed to be quite realistic. (B)

Hobart: Not according to the newspaper yesterday. I saw a similar report last night on TV. (C)

Gordon: Well, costs seem to be rising in so many categories that it appears to defeat any efforts at stabilization (D)

Hobart: I hope they're wrong. We really need to get the rising price structure under control. (E)

Gordon: There may be some relief this summer. I understand the price of some foodstuffs will decrease.

Order the ABCDE statements in the dialog

- a. EDCBA b. BDCEA c. CBEDA d. DAEB e. ABCDE

80.- This happened one day in a classroom...

Teacher: I am thinking of taking a trip but I don't want to go to Europe this time. I think I'll go to Spain and Portugal instead.

Students: But Spain is in Europe, and so is Portugal.

Teacher: My first stop is Madrid, but I haven't decided whether to go there by boat or by plane.

Students: The plane goes to Madrid, but the boat doesn't.

What's the intention of the teacher?

- a. Ask the students to practice "ing form".
- b. Ask the students to practice "negative forms".
- c. Ask the students to practice "but ... so linked sentences".
- d. Ask the students to practice "by ...or linked sentences".
- e. Ask the students to practice "an active use of the language".

81.- If you read the following statements:

"It's generic or specific"

"It's definite or indefinite".

"It's countable or uncountable".

"It's post modified or not".

"It's common or proper".

You can select the grammatical category is referred to.....

- a. Article.
- b. Noun.
- c. Adjective.
- d. Adverb.
- e. Verb.

82.- Training the students on minimal pairs is an activity that belongs to....

- a. Semantics.
- b. Morphology.
- c. Phonetics.
- d. Phonology.
- e. Syntax.

83.- The revival of fertility on Earth is celebrated on

- a. Labour Day.
- b. Eastern .
- c. Thanksgiving .
- d. Memorial Day.
- e. Arbour Day.

84.- You want your students to make a distinction between the different types of written texts. Choose the appropriate answer from the alternatives below.

Many countries in the world are faced with the appalling connected problems of increasing population and a shortage of food. It has been estimated that by the year 2050 the world's population will have risen to about ten thousand million.

Governments in such countries could discourage large families, modernize farming and develop land to produce more food, export resources to import food.

If people mean to solve these problems there are means of doing so.

The organization of the text above has the following thematic pattern. It is....

- a. A description about the increasing population of the world.
- b. An analogy and contrast about the shortage of food in different parts of the world.
- c. An argumentative text about the increasing population and shortage of food in the world.
- d. Main ideas and supporting details about the increasing population of the world.
- e. A chronological sequence on how the population of the world increased.

85.- You want your students to make a distinction between the different types of written texts. Choose the appropriate answer from the alternatives below.

If you work as a soda jerker you will, of course, not need much skill in expressing yourself to be effective. If you work on a machine, your ability to express yourself will be of little importance. But as soon as you move one step up from the bottom, your effectiveness depends on your ability to reach others through the spoken or the written word. And the further away your job is from manual work, the larger the organization of which you are an employee, the more important it will be that you know how to convey your thoughts in writing or speaking. ...

Peter F. Drucker, "How to be an employee"

How is this passage arranged?

- a. Sequence of events.
- b. Cause and effect.
- c. General to particular order.
- d. Comparison.
- e. Climatic order.

86.- You want your students to make a distinction between the different types of written texts. Choose the appropriate answer from the alternatives below.

Read the passage below carefully.

Nevertheless, poetry and advertising have much in common. To begin with, they both make extensive use of rhyme and rhythm ("What's the word? Thunderbird! "). They both use words chosen for their affective and connotative values rather than for their denotative content ("Take a puff ... it's springtime! Gray rocks and the fresh green leaves of springtime reflected in a mountain pool.... Where else can you find air so refreshing? And where can you find a smoke as refreshing as Salem's?"). William Empson, the English critic said in his Seven types of Ambiguity that the best poems are ambiguous; they are richest when they have two or three or more levels of meaning at once. Advertising, too, although on a much more primitive level, deliberately exploits ambiguities and plays on words; . . .

S.I. Hayakawa, Language in Thought and Action

How is this passage arranged?

- a. Argumentative.
- b. Particular to general.
- c. Comparison.
- d. Climatic Order.
- e. General to particular.

87.- You want your students to make a distinction between the different types of written texts. Choose the appropriate answer from the alternatives below.
Read the following passage carefully

Here the problem of unfamiliar forms merges with the second pedagogical problem - that the beginning writer does not know how writers behave. Unaware of the ways in which writing is different from speaking, he imposes the conditions of speech upon writing. As an extension of speech, writing does of course, draw heavily upon a writer's competencies as a speaker —his grammatical intuitions, his vocabulary, his strategies for making and ordering statements, etc., but it also demands new competencies, namely the skills of the encoding process...

Mina Shaughnessy, Errors and Expectations. How is this passage arranged?

- a. Comparison.
- b. Climatical Order.
- c. Particular to general.
- d. Contrast.
- e. Instructive.

88.- You want your students to be aware of the different functions of a text. From the communicative situation given below choose the correct alternative.

You are reading the newspaper and you find the following advertisement:

<p>WANTED A double room with a separate bathroom and kitchen for a newly married couple. Excellent references provided. Phone: 2240968</p>
--

The above advertisement has the purpose of:

- a. Inviting someone to rent a room.
- b. Warning you to avoid renting an apartment.
- c. Persuading you to rent an apartment.
- d. Giving information about an apartment to rent.
- e. Requesting for a specific kind of apartment.

89.- Read the following passage and decide what its communicative function is from the alternatives below

To prepare a banana split you have to do the following:

First cut the banana in halves and place each half on the sides of the bowl
Then put three scoops of ice cream between them
After that pour some fodge on the ice cream
Finally eat it!!!

What is the function of this text?

- a. Giving instructions on how to prepare a Banana Split .
- b. Demanding evidence on how to prepare a Banana Split .
- c. Greeting a friend .
- d. Inviting someone to eat the Banana Split .
- e. Rejecting a Banana Split .

90.- On June 23rd 2001, a terrible earthquake of 6.9 degrees shook the south coast of Peru. Experts say the epicenter was in the Pacific Ocean at 83 km from Ocoña in Arequipa. The earthquake caused loss of human life and a lot of damage. It hit mainly the cities of Arequipa, Mollendo, Camana, Moquegua and Ilo. However, it also reached cities within a 500Km radius. The number of fatalities was 115; 1,529 people got hurt but more than 88,000 lost their homes. Most historical buildings and many houses were destroyed either partially or completely. People could only communicate by radio. If help had arrived faster, the situation would not have been so bad. The help that was sent was not enough either. People helped each other and did things themselves. They received a lot of donations to ease immediate needs, like medicine, water, blankets and food.

This paragraph is

- a. Telling us a story about a fire occurred last year.
- b. Showing us a picture of an accident in Tacna.
- c. Giving us information about an earthquake occurred in 2001.
- d. Describing how an earthquake occurs.
- e. Giving safety advices on what to do in cases of earthquake.

91.- Read the following text:

What to see in Peru

Tourists in Peru can visit the heart of the Andes and see the city of Cusco and the ruins of Machu Picchu, one of the Seven Wonders of the Modern World.

In the northern part of the country there are also famous ruins like Chan Chan, El Gran Pajaten and Kuelap. In the south you can visit the Nasca necropolis, and the figures on the desert, the Gate of the Sun, and the Sacsayhuaman fortress.

Come and enjoy Peru!!!

Choose the right answer from the alternatives below

This text was written by....

- a. An English teacher.
- b. A tourist guide.
- c. A tourist agent.
- d. A housewife.
- e. An intelligent student.

92.- Read the following text:

You are going to be very lucky this week. Your best friend will give you a very nice surprise. Next week you will meet a very interesting person and you will fall in love. Be careful with your money, someone will try to take it away from you.

Who wrote this?

- a. A sports broadcaster.
- b. A witch.
- c. A fortune teller.
- d. A secretary.
- e. A news broadcaster.

93.- Read the following letter:

Dear Jake:

My legal assistant, Laurie McCall, is relocating to Atlanta after five years in our offices. She's the best. She orchestrates my cases without a hitch, and I am, as you can imagine, very sorry to lose her.

I understand from Ted Young that you will be in Detroit next week. If you would like to talk with Laurie at that time, please call her at our offices.

Give me a call, too, and let's get together for lunch.

Regards,
Kermit Devers.

Now analyze the letter and choose the best alternative to answer the questions below
What does the salutation of the letter show us about the relationship between Jake and Kermit?

- a. They are father and son.
- b. They are friends.
- c. They are brothers.
- d. Jake is Kermit's employee.
- e. They are cousins

94.- Read the following passage

The United States Population is growing older. In 1987, 12 percent of Americans were 65 years old or older, compared with 8 percent in 1950. Population experts at the U.S. Bureau of the Census expect this percentage to continue to rise gradually, reaching 14 percent in 2010, then to skyrocket during the next 20 years, reaching 21 percent by 2030. This "graying of America" has generated concerns about whether the best is really yet to be, about how well off tomorrow's elderly will be. There also are questions about the impact of an aging population on the rest of the society.

Now choose the best answer for the questions below:

What is the author's main purpose in the passage?

- a. To bring attention to the needs of the elderly.
- b. To contrast birthrates and life expectancy rates.
- c. To explain how and why the American population is aging.
- d. To show the percentages of age groups in the general population.
- e. To tell us that American population is aging.

95.- Read the following letter :

Dear Robert,

Meeting an imposed deadline is difficult, but reaching a self-set goal (which no one else believes possible) is a feat of extraordinary self-discipline. Congratulations on achieving the AAS designation. I'd like to hear all the details during our Thursday luncheon.

Yours
Rich

Now analyze the letter and choose the best alternative to answer the questions below
What's the relationship between Robert and Rich?

- a. They are father and son.
- b. They are friends.
- c. They are brothers.
- d. They are acquaintances.
- e. They are cousins.

96.- If a teacher selects the learning strategies he is going to use according to the level of thinking skills of his students. He is applying a

- a. Community Language Learning Approach .
- b. Computer Assisted Language Learning Approach .
- c. Cognitive Academic Language Learning Approach.
- d. Cognitive Academic as Language Learning .
- e. Cognitive Academic Language Learning Assisted .

97.- "Make a right or a left" instead of "Turn right or left". are expressions used in USA, but possible to find them in ELT books, as an example of.....

- a. Semantic change.
- b. Word formation.
- c. Diachronic change.
- d. Synchronic change.
- e. Back formation.

98.- "Cognates" is an important content in ELT that let the students gain confidence in the understanding of the Target Language. Select the branch of the Linguistics connected to...

- a. Morphology.
- b. Semantics.
- c. Syntax.
- d. Phonetics.
- e. Grammar.

99.- Choose the best alternative to complete the sentence :

Financial problems may prevent Sid from going to graduate school; _____, his parents may want him to return home.

- a. because of
- b. even though
- c. for example
- d. furthermore
- e. however

100.- During his long life, Dewey lectured and published prolifically (A). This writings were influential both, during his lifetime and after his death at the age of ninety two (B). He viewed his whole life as an experiment which would produce knowledge that would lead to further experimentation (C).The range and diversity of Dewey's writings and his influence on society place him among America 's great thinkers (D). He studied Arts too (E).

The following sentence can be added to the paragraph:

"He wrote several works on education, philosophy, logic, ethics, aesthetics, legal, political theory and the social sciences..

Where would it best fit in the paragraph? .Choose A, B, C, D or E

- a. A
- b. B
- c. C
- d. D
- e. E

Conocimientos de Especialidad – CONTENIDOS

3. Área: Educación por el Arte

- 71.- El profesor de arte ha planificado una práctica de reconocimiento musical. ¿Qué elementos utilizaría para desarrollar la clase para estudiantes en la iniciación musical?
- Reconocer la melodía, el ritmo y el acompañamiento del fragmento musical.
 - Examinar cada uno de los elementos en el fragmento musical.
 - Distinguir la melodía y el ritmo del fragmento musical.
 - Comparar la melodía, el ritmo y la armonía del fragmento musical.
 - Discriminar la melodía, el timbre, el ritmo y la armonía del fragmento musical.
- 72.- Dentro del área de Educación por el Arte constituyen uno de los componentes la música y la comunicación humana, elementos y sonidos organizados que el maestro aplica en el proceso enseñanza – aprendizaje y que son practicados por el estudiante. ¿Cuáles son?
- La melodía y el ritmo.
 - La melodía, el ritmo y la armonía.
 - Los sonidos, la melodía y la armonía.
 - La melodía, ritmo, armonía y timbre.
 - La melodía, el ritmo y el timbre
- 73.- Se puede apreciar el encadenamiento de diferentes alturas de sonidos; la familia de cuerdas da el sentimiento musical, el sentido expresivo y significado estético. Los instrumentos de percusión y viento dan el sentido técnico e intelectual. ¿Qué elementos se distinguen?
- El intervalo melódico y el acompañamiento.
 - La melodía y ritmo.
 - La sucesión de tonos y la armonía.
 - La melodía, ritmo y armonía.
 - La melodía, ritmo, armonía y timbre.
- 74.- El sonido de una explosión o de un portazo está identificado por una de las cualidades del sonido, ¿cuál es?
- El timbre.
 - La duración.
 - La altura.
 - La intensidad.
 - El sonido irregular.
- 75.- De las diversas formas musicales del repertorio popular señale usted, ¿en qué compás se escribe usualmente la marinera?
- 9/8
 - 3/8
 - 4/4
 - 6/8
 - 2/2

76.- Víctor Echave, Castor Vera y Augusto Masías, representan al departamento de :

- a. Puno.
- b. Arequipa.
- c. Cusco.
- d. Lambayeque.
- e. Moquegua.

77.- Uno de los más grandes teóricos de la música de la Edad Media y que contribuyó al desarrollo del pentagrama fue:

- a. San Ambrosio.
- b. Guido de Arezzo.
- c. Leonin Perotinum.
- d. San Gregorio.
- e. Jacobo de Arcadelt.

78.- En las depuradas técnicas del bel canto, la coloratura es un recurso altamente apreciado y se caracteriza por:

- a. La emisión de sonidos con color .
- b. La ejecución sucesiva de notas rápidas con carácter silábico .
- c. La ejecución sucesiva de notas rápidas con carácter melismático .
- d. La emisión de las vocales en forma continua .
- e. La brillantez de las notas al producirse la voz .

79.- Es un baile típico de la zona norte, en el que se propicia el coqueteo y se imita el ritual amoroso de las aves con el fin de apareamiento. Elija la alternativa correcta:

- a. Inga.
- b. Festejo.
- c. Alcatraz.
- d. Tondero.
- e. Landó.

80.- El huaylarsh es una danza vivaz y alegre de la sierra central, con la que se representa y festeja la riqueza agrícola. ¿Cómo demuestra su fortaleza y poder?

- a. Mostrando pasos acrobáticos y zapateo.
- b. Turnándose para ejecutar diversos pasos y movimientos.
- c. Ejecutando pasos diversos con movimientos pícaros.
- d. Dando movimientos vivaces y sensuales.
- e. Saltando en parejas.

81.- En la época de la Colonia se abrió el camino de las expresiones folclóricas; una de las principales manifestaciones es el mestizaje, que aparece en danzas enriquecidas con elementos...

- a. africanos.
- b. hispanos.
- c. indios.
- d. indios e hispanos.
- e. hispanos y africanos.

82.- En la danza folclórica hay un elemento importante que ha caracterizado las expresiones coreográficas populares, y establece una diferencia concreta con la danza clásica; señale dicho elemento :

- a. El canto.
- b. La música.
- c. El ritmo.
- d. La métrica.
- e. El espacio.

83.- Cuales de las indicadas en las alternativas son danzas rituales:

- a. Ayarachi y ujia ticachi.
- b. Marinera y valse.
- c. Cumbia y festejo.
- d. Waca waca y polca.
- e. Tondero y resbalosa.

84.- La disciplina que se encarga de utilizar al cuerpo humano como un apropiado medio para desarrollar de la manera más apropiada una danza, se denomina:

- a. Técnica psicomotriz.
- b. Técnica danzaria.
- c. Técnica corporal.
- d. Técnica gimnástica.
- e. Técnica de la expresividad .

85.- Los docentes de arte saben que el peso visual en una composición es la capacidad de un elemento de atraer la atención, por tanto, un elemento pesa por:

- a. La belleza de sus componentes.
- b. Su perspectiva correcta.
- c. La calidad del formato.
- d. Su color, forma, tamaño y posición en el campo visual.
- e. La posición del foco de luz.

86.- Según la temática que representa, un cuadro pintado recibe el nombre de marinos, paisajes, bodegones, etc. Existe una pintura muy concreta que resalta la vida del campo centrada en momentos pastoriles. Esta pintura recibe la denominación de:

- a. Pintura urbana.
- b. Pintura bucólica.
- c. Pintura rococó.
- d. Pintura expresionista.
- e. Pintura rupestre.

87.- La comunicación visual ofrece información en base a:

- a. Símbolos, emblemas y señales.
- b. Frases que identifican a un producto .
- c. Textos cortos pero precisos .
- d. Dibujos expresivos de tipo abstracto .
- e. Textos extensos que explican una determinada situación .

88.- Muchas esculturas de la época clásica del arte griego representan al hombre como un modelo ideal de armonía, proporción y belleza. A este modelo se le denomina:

- a. Arpegio.
- b. Nepote.
- c. Fénix.
- d. Arquetipo.
- e. Fetiche.

89.- En el arte se emplea muy a menudo el ícono. Marque la respuesta que lo define de manera correcta:

- a. Ídolo.
- b. Fotomontaje.
- c. Símbolo.
- d. Escorzo.
- e. Maqueta.

90.- Marque la opción correcta respecto del artista y la realización de su propia obra.

- a. Rafael pintó "La Bóveda de la Capilla Sixtina".
- b. Leonardo de Vinci pintó "La Virgen de las Rocas".
- c. Miguel Ángel pintó "La Última Cena".
- d. Donatello esculpió "La Piedad".
- e. Bellini pintó "Los Desposorios".

91.- El objetivo del movimiento artístico denominado " Bauhaus" fue principalmente:

- a. Establecer que el medio natural sea el motor de inspiración de las Bellas Artes.
- b. Elevar la actividad artesanal al nivel de las Bellas Artes e integrarlas a la producción industrial.
- c. Separar las Bellas Artes del aparato productivo para conservar su pureza de creación incondicional.
- d. Sentar las bases para el desarrollo de las Bellas Artes como actividad creadora de artículos suntuarios.
- e. Dejar en claro que las Bellas Artes constituyen una actividad humana de elevación espiritual para la terapia de personas con problemas psiquiátricos.

92.- ¿Quién fue el pintor expresionista, nacido en Puno, que representó imágenes tétricas, burlonas, decadentes, crispadas, con rostros transidos por la angustia del dolor y del hambre?

- a. Camilo Blas.
- b. Sérvulo Gutiérrez.
- c. Jorge Vinatea Reynoso.
- d. Víctor Humareda.
- e. José Sabogal.

93.- En la obra dramática se dan fases o momentos, en alguna de ellas se llega al conflicto, y se van solucionando durante el discurso de la obra. ¿Cómo se denomina a la fase cuando la tensión baja?

- a. Desenlace.
- b. Conclusión.
- c. Final.
- d. Desunión.
- e. Término.

94.- Cuando los estudiantes en la sesión dramática conocen su ubicación en el tiempo, lugar, forma de vida, etc., a este elemento se le denomina:

- a. Desarrollo.
- b. Situación.
- c. Argumento.
- d. Presentación.
- e. Diálogo.

95.- La maestra decide montar una representación teatral y aplica los siguientes pasos:

- I. Estrenan la obra.
- II. Seleccionan, comentan y leen la obra dramática.
- III. Dramatizan la lectura y distribuyen los roles en el montaje.
- IV. Ensayan desde el cuerpo, la improvisación, y el texto de la obra.
- V. Preparan el ensayo parcial.

Indique cuál de las alternativas indica la secuencia correcta de los pasos:

- a. III, IV y I
- b. II, III, V y I
- c. IV y I
- d. II, III, IV, V y I
- e. II, IV y I

96.- En la representación teatral o puesta en escena, no solo se preocupan por las situaciones dramáticas sino del análisis del conflicto y de la acción dramática. ¿Qué otros aspectos piensas que se debe tener en cuenta?

- a. Profundización de la obra dramática.
- b. El trabajo técnico de la escenografía y la parte musical.
- c. La capacidad de trabajo corresponsable.
- d. La creatividad utilizada en relación con el sentido de la obra.
- e. Los valores que conlleva la obra.

97.- En la representación teatral o puesta en escena, cada personaje cumple responsabilidades de actor; el productor organiza la obra de teatro y el tramoyista es el encargado de:

- a. Manejar y dirigir las luces.
- b. Elaborar las escenografías.
- c. Producir los efectos sonoros.
- d. El manejo y ubicación de la escenografía.
- e. El maquillaje.

98.- Los estudiantes realizan una improvisación sobre el Día de la Madre. ¿Qué harías para organizarlos?

- a. Parto de una narración.
- b. Selecciono los personajes.
- c. Que imaginen acciones.
- d. Que imaginen emociones.
- e. Que imaginen la acción y el desenlace.

99.- ¿En qué país se da el teatro del Siglo de Oro y se destaca la voz engolada y el verso rotundo?

- a. Grecia.
- b. Roma.
- c. Italia.
- d. España.
- e. Francia.

100.- La estructura de una obra dramática alberga los siguientes procesos de actuación:

- a. Conflicto – acción – resolución.
- b. Conflicto – desarrollo de la acción – desenlace.
- c. Exposición – desarrollo – quebranto.
- d. Presentación – reparto – final.
- e. Conflicto – actuación - reparto.

Conocimientos de Especialidad – CONTENIDOS

4. Área: Matemática

71.- La región determinada por las desigualdades :

$$\begin{cases} 3x + 2y \leq 24 \\ x + 2y \leq 12 \\ x \geq 0 \\ y \geq 0 \end{cases}$$

Maximiza la función $F(x; y) = x + 3y$ en el punto $(m; n)$. Dar como respuesta $m + n$

- a. 6
- b. 7
- c. 8
- d. 9
- e. 10

72.- Un artesano teje mantas de alpaca y de algodón mensualmente, puede tejer desde 10 hasta 60 mantas de alpaca y un máximo de 120 mantas de algodón. Si la ganancia por cada manta de alpaca es de 134 soles y por cada manta de algodón 20 soles, ¿cuántas mantas de cada tipo debe tejer al mes para que maximice sus ganancias?. Se sabe por experiencia propia que el artesano puede tejer mensualmente a lo más 160 mantas combinadas.

- a. 100 de alpaca y 60 de algodón.
- b. 60 de alpaca y 100 de algodón.
- c. 10 de alpaca y 150 de algodón.
- d. 150 de alpaca y 10 de algodón.
- e. 40 de alpaca y 120 de algodón.

73.- Sea $f(x) = \sec x - 1$; $g(x) = \cos x$. Calcular el número de cortes de la gráfica f con la gráfica de g en el intervalo $[-30, 30]$

- a. 15
- b. 24
- c. 30
- d. 54
- e. 60

74.- Halla el periodo de la función:

$$y = f(x) = 6\cos\left(2x + \frac{\pi}{5}\right)$$

- a. 2π
- b. 4π
- c. π
- d. $\pi/2$
- e. 3π

75.- El tiempo que emplea un ferrocarril en un viaje varía en forma directamente proporcional a la distancia e inversamente proporcional a su velocidad; además la velocidad es directamente proporcional a la raíz cuadrada de la cantidad de carbón consumido e inversamente proporcional al número de vagones del tren. Si para recorrer 80 km en tres cuartos de hora y arrastrar 36 vagones un tren necesita 600 Kg de carbón, ¿cuántos minutos demora el tren para un recorrido de 160 Km, al necesitar 2 400 Kg de carbón y llevar 40 vagones?

- a. 40 min.
- b. 50 min.
- c. 30 min.
- d. 45 min.
- e. 60 min.

76.- Las edades de 3 hermanos hace dos años, estaban en la relación de 3, 4 y 5, y dentro de dos años será como 5, 6 y 7. ¿Dentro de cuántos años se cumple que la edad del hermano menor es a la del mayor como 9 es a 11?

- a. 6
- b. 8
- c. 10
- d. 12
- e. 14

77.- Resolver $\sqrt{16 + 8\log^2 x} = \log^2 x - 4$

- a. 10^3
- b. 10^4
- c. 10^2
- d. 10
- e. 10^5

78.- Resolver la siguiente ecuación: $4^{x^2} - 2^{x^2} = 240$

- a. C.S. $\{\pm 2\}$
- b. C.S. $\{\pm 4\}$
- c. C.S. $\{\pm 16\}$
- d. C.S. $\{\pm 15\}$
- e. C.S. $\{\pm 8\}$

79.- Determine el dominio de la función f definida por: $f(x) = \sqrt{\log x - 1} + x + 1$

- a. $Df = [10, \infty[$
- b. $Df =]10, \infty[$
- c. $Df = [12, \infty[$
- d. $Df = [8, \infty[$
- e. $Df = R$

80.- Una persona tiene 50 kg de masa y está parada sobre una balanza digital. A continuación da un salto sobre ella. ¿Cuál de las siguientes gráficas representa mejor lo que indica la balanza durante estas circunstancias?

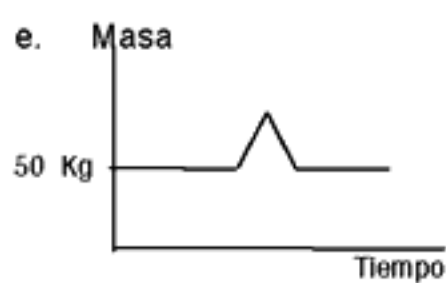
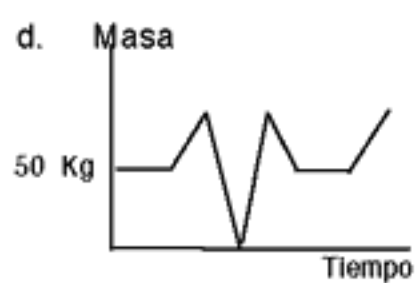
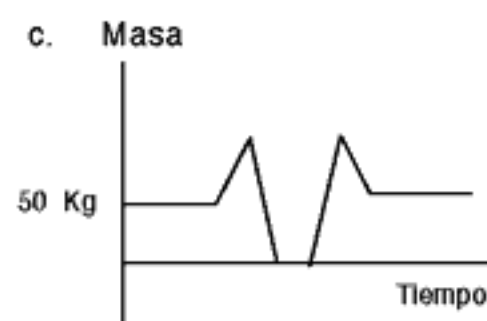
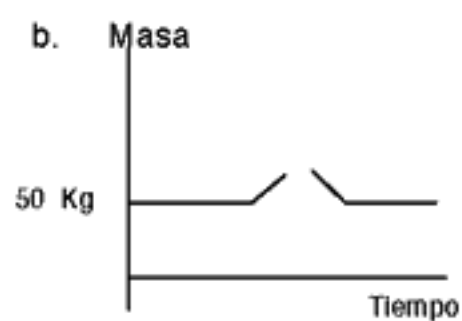
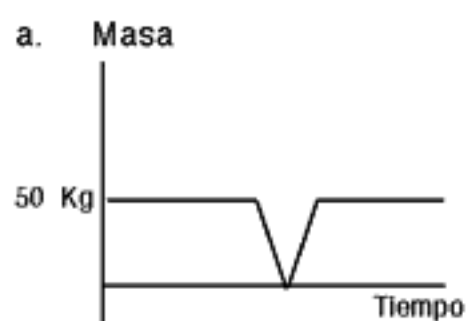

81.- Si el porte de un envío postal es "p" soles por el primer kilo de peso y "a" soles por cada kilo adicional, expresar en soles el costo de un envío de "n" kilos, cuando "n" es mayor que 1.

- a. $p + a(n - 1)$
- b. $n(p + a)$
- c. $p + na$
- d. $p - a(n - 1)$
- e. $n(p - a) + 1$

82.- En una semicircunferencia de diámetro \overline{AB} se tiene que la medida del ángulo $CAB = 20^\circ$, \overline{DP} es paralela a \overline{AC} y \overline{DP} es tangente al arco en el punto D. Hallar la medida del ángulo PDB

- a. 25°
- b. 55°
- c. 30°
- d. 65°
- e. 35°

83.- Un líquido se encuentra contenido en un recipiente de forma cilíndrica, cuyo radio mide 4 u. Dicho líquido se desea pasar a 2 cilindros congruentes; si se sabe que sus alturas tienen igual longitud que el cilindro inicial, calcular el radio de los cilindros congruentes:

- a. 2 u
- b. 5 u
- c. $2\sqrt{2}$ u
- d. 3 u
- e. $5\sqrt{2}$ u

84.- Simplificar:

$$E = \frac{1 - \cos 8x}{1 + \cos 8x}$$

Señale la alternativa correcta:

- a) $Tg^2 4x$ b) $Ctg^2 4x$ c) $Tg^2 8x$ d) $Ctg^2 8x$ e) $Tg^2 16x$

85.- Un alumno hace rotar el triángulo rectángulo ACB recto en C que se muestra en la figura, el volumen del sólido generado por la rotación sobre el segmento AB del triángulo de la figura es:

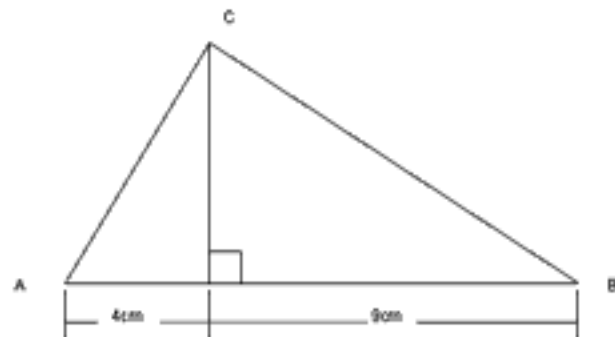

- a. $156\pi cm^3$
- b. $165\pi cm^3$
- c. $178\pi cm^3$
- d. $181\pi cm^3$
- e. $185\pi cm^3$

86.- En un triángulo ABC; $AB = 14\text{m}$ y $BC = 22\text{m}$. Desde B se traza una paralela al lado AC que corta a las bisectrices de los ángulos exteriores A y C en los puntos M y N, respectivamente. Calcular la medida del segmento MN.

- a. 20 m
- b. 22 m
- c. 24 m
- d. 26 m
- e. 28 m

87.- Desde el vértice B de un triángulo ABC, se traza la ceviana interior BE (E sobre AC). Determine la medida del ángulo β si se sabe que $AC = BE$ y además: $m\angle BAE = 3\beta$, $m\angle EBC = 2\beta$, $m\angle BCA = 4\beta$

Nota: Se llama ceviana interior a cualquier recta que trazada por uno de sus vértices corta el lado opuesto.

- a. 16
- b. 17
- c. 18
- d. 13
- e. 20

88.- En un triángulo ABC, se traza la bisectriz interior BD. Si se sabe que el ángulo A mide el doble del ángulo C, y además se sabe que $AB = 6\text{m}$ y $AD = 4\text{m}$, calcule el valor del lado BC :

- a. 8 m
- b. 10 m
- c. 12 m
- d. 14 m
- e. 13 m

89.- Hallar el área del semicírculo sombreado, tangente al arco AC, si sabemos que ABCD es un cuadrado .

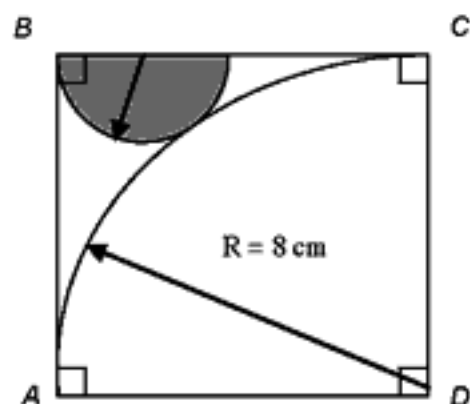

- a) $2,5 \pi \text{ cm}^2$
- b) $1,5 \pi \text{ cm}^2$
- c) $2 \pi \text{ cm}^2$
- d) $3/4 \pi \text{ cm}^2$
- e) $3 \pi \text{ cm}^2$

90.- En la siguiente figura se sabe que: $EB = 9$. Encontrar la longitud de AC .

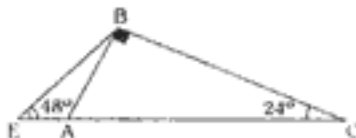

- a) 12 b) 18 c) 14 d) 16 e) 20

91.- La ecuación de la gráfica adjunta es $y = a + \text{sen } bx$, hallar $a + b$

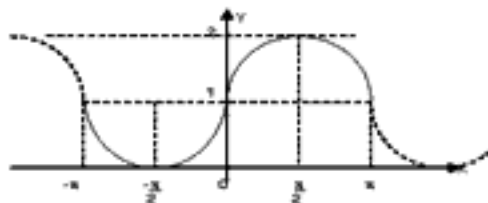

- a. 1
b. 2
c. 3
d. 4
e. 6

92.- En base a los sueldos de 10 profesores de una institución educativa se tiene la siguiente tabla:

Intervalo (B)	f.
$[20,30[$	1
$[30,40[$	6
$[40,50[$	3
$[50,60]$	1

Calcular la desviación media.

- a. 2,8
b. 3,8
c. 4,8
d. 6,8
e. 8,8

93.- Tres obreros utilizaron 480, 360 y 240 minutos, respectivamente, para hacer cierto tipo de objetos. Si utilizaron 0,8 ; 1; 1,5 minutos por objeto, calcular el tiempo promedio por objeto.

- a. 0,96
- b. 0,97
- c. 0,98
- d. 0,99
- e. 0.95

94.- Dos amigos, Raúl y Javier, pretenden resolver un problema que les ha propuesto su profesor de matemática. La probabilidad de que lo resuelva Raúl es de un 65%, mientras que Javier suele resolver el 40% de sus problemas. ¿Cuál es la probabilidad de que lo resuelva solamente uno de ellos?

- a. 0,5
- b. 0,65
- c. 0,4
- d. 0,53
- e. 0,47

95.- Se estima que la probabilidad de que una compañía B tenga éxito al comercializar un producto es de 0,95 si su competidora la compañía A no interviene en el mercado; y es de 0,15 si la compañía A interviene en el mercado. Si se estima que A intervendría en el mercado con probabilidad de 0,7: ¿Cuál es la probabilidad de que la compañía B tenga éxito?

- a. 0,35
- b. 0, 36
- c. 0, 37
- d. 0, 38
- e. 0,39

96.- Las abejas machos nacen de huevos sin fecundar y por tanto, tienen madre pero no padre. Las abejas hembras nacen de huevos fecundados y por ello, tienen padre y madre. ¿Cuántos tatarabuelos tendrá una abeja macho, si se tiene en cuenta que los tatarabuelos son los antepasados de la cuarta generación? ¿Cuántos antepasados tendrán en la octava generación? Dar como respuesta la suma de estas dos cantidades.

- a. 35
- b. 36
- c. 37
- d. 38
- e. 39

97.- De acuerdo con los gráficos, con respecto a la distribución de 100 millones de nuevos soles a la población de Ica luego del terremoto del 2007, ¿cuál o cuáles son afirmaciones correctas?

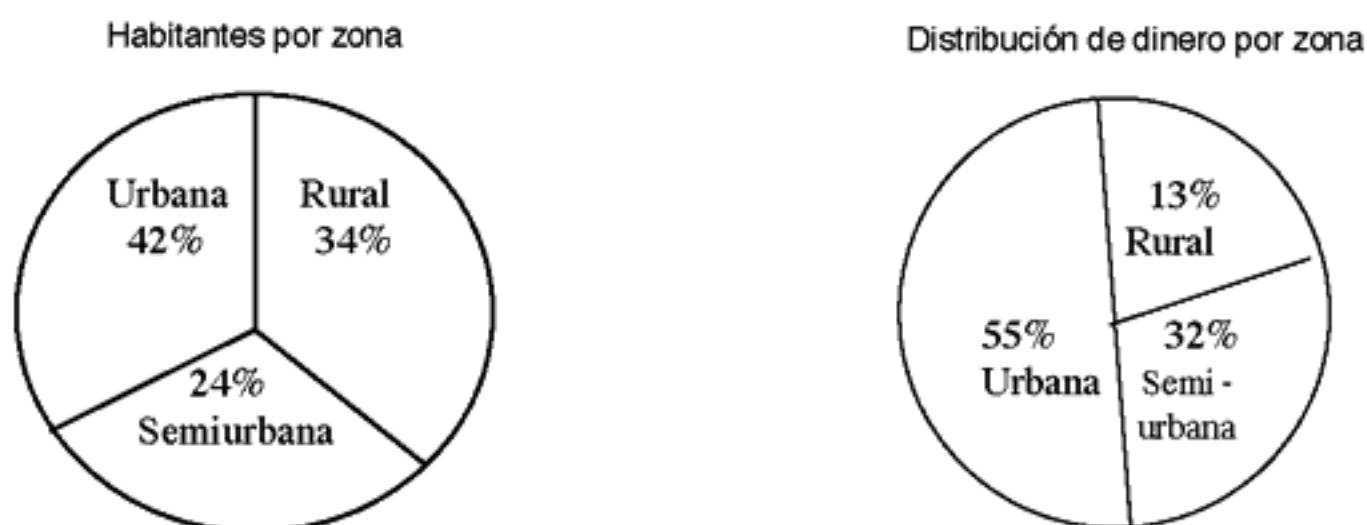

- I. La zona urbana recibe mayor cantidad de dinero que la semiurbana .
- II. Los habitantes de la zona rural se encuentran en extrema pobreza.
- III. Los habitantes de las zonas rural y semiurbana juntos acumulan la misma cantidad de dinero que los habitantes de la zona urbana.
- IV. En promedio, cada habitante de la zona rural tiene al menos la mitad de dinero que cada habitante de la zona semiurbana.

- a. Solo I
- b. Solo II
- c. Solo III
- d. I y III
- e. I y IV

98.- El capitán de un barco solicita para la tripulación 2 oficiales y 3 grumetes; si se presentan 3 oficiales y 4 grumetes, ¿de cuántas maneras diferentes se podrá elegir la tripulación?

- a. 6
- b. 9
- c. 4
- d. 16
- e. 12

99.- Para un curso de Química se tienen estudiantes de primera matrícula y estudiantes de segunda matrícula. Si la nota promedio de la sección fue de 15 puntos y el grupo de estudiantes de primera matrícula obtuvo 17 puntos y los de segunda matrícula obtuvieron en promedio 12 puntos, ¿qué porcentaje de los estudiantes son de segunda matrícula?

- a. 30%
- b. 40%
- c. 50%
- d. 60%
- e. 80%

100.- Las ventas de un distribuidor de automóviles, en cierto periodo, ascendieron a la cantidad de \$ 1 650 000, vendiendo 50 automóviles nuevos a un precio promedio de \$ 13 000 y algunos carros usados con un precio de \$ 5 000 en promedio. ¿Cuál es el promedio de los precios de todos los automóviles que se vendieron?

- a. \$ 6 400
- b. \$ 6 500
- c. \$ 6 600
- d. \$ 6 700
- e. \$ 6 800

Conocimientos de Especialidad – CONTENIDOS

5. Área: Ciencias Sociales

71.- ¿Cuál de los aportes alimenticios de la cultura andina dió mayor beneficio a la humanidad?

- a. Olluco.
- b. Pallar.
- c. Papa.
- d. Oca.
- e. Maíz.

72.- ¿Qué conocimiento fue el más importante en la construcción del Intihuatana?

- a. Música.
- b. Arte.
- c. Cerámica.
- d. Religión.
- e. Astronomía.

73.- Según la hipótesis de Méndez Correa, el poblamiento del continente americano se produjo a través de:

- a. El Pacífico.
- b. El Estrecho de Behring.
- c. La Antártida.
- d. Groenlandia.
- e. Las Islas Aleutianas.

74.- Identifica el nombre del pago aduanero durante la Colonia y que continúa en la actualidad como pago de aduanas.

- a. Almojarifazgo.
- b. Alcabala.
- c. Tributo.
- d. Diezmos.
- e. Quinto real.

75.- La Confederación Perú-Boliviana realizada por Santa Cruz tuvo aspectos favorables y desfavorables. ¿Qué países intervinieron en su fracaso?

- a. Chile – Argentina.
- b. Ecuador – Chile.
- c. Colombia – Venezuela.
- d. EE.UU. – Panamá.
- e. Costa Rica – Colombia.

76.- ¿A qué presidente corresponden las siguientes obras?: Fundación de escuelas primarias, creación del departamento de Amazonas, fundación de la Maternidad de Lima.

- a. José de Orbegoso.
- b. Agustín Gamarra.
- c. Felipe Santiago Salaverry.
- d. José de La Mar.
- e. Manuel Menéndez.

77.- ¿Cuál de las siguientes expresiones no es una consecuencia de la Guerra con Chile?

- a. La pérdida de Tarapacá.
- b. La caída del crédito externo.
- c. La entrega de guano a Chile.
- d. La destrucción de centros culturales como San Marcos y la Biblioteca Nacional.
- e. La destrucción de nuestra escuadra.

78.- Relaciona la secuencia cronológica en la que se produjeron los siguientes combates durante la Guerra con Chile.

- a. Tarapacá – Angamos - Arica.
- b. Tarapacá – Arica - Angamos.
- c. Angamos -Tarapacá - Arica.
- d. Angamos – Arica - Tarapacá.
- e. Arica – Angamos - Tarapacá.

79.- La justificación ideológica fundamental que impulsó a la Alemania nazi a desencadenar la Segunda Guerra Mundial fue:

- a. El revanchismo de Adolfo Hitler.
- b. Promover el avance comunista.
- c. El militarismo expansionista.
- d. La recuperación de sus colonias.
- e. La conquista del espacio vital.

80.- Complete el siguiente enunciado marcando la alternativa correcta:

El legado más importante de Roma a la posteridad fue_____.

- a. el cristianismo.
- b. el derecho.
- c. el latín.
- d. la arquitectura.
- e. el arte de la guerra.

81.- Marque la alternativa que complete correctamente el siguiente enunciado:

Entre los siglos XV y XVI cuando se realizaban los grandes descubrimientos geográficos, en Europa se extendía el movimiento artístico – cultural llamado _____.

- a. Ilustración.
- b. Renacimiento.
- c. Reforma.
- d. Humanismo.
- e. Realismo.

82.- La historia de Grecia antigua es importante porque fue cuna de la civilización occidental y sentó las bases de la democracia, la filosofía, etc.

Relacione el personaje con su obra y luego marque la alternativa que contenga las relaciones correctas.

- | | |
|-----------------|-------------------|
| I. Clístenes | A. Teatro trágico |
| II. Aristóteles | B. Escultura |
| III. Fidias | C. Democracia |
| IV. Sófocles | D. Filosofía |

- a. I B II A III D IVC
- b. I D II A III B IVC
- c. I A II B III C IVD
- d. I C II D III B IVA
- e. I A II D III B IVC

83.- Escoja la alternativa que complete mejor el siguiente enunciado:

Los descubrimientos geográficos del siglo XV se inician con _____.

- a. el tratado de Tordesillas.
- b. el mecenazgo de Enrique el navegante.
- c. las bulas de Alejandro VI.
- d. el primer viaje de Colón a América
- e. la primera vuelta al mundo por Magallanes y Elcano.

84.- Seleccione la alternativa que NO se refiera a un acontecimiento que haya marcado el fin de la Guerra Fría.

- a. La caída del Muro de Berlín.
- b. La disolución de la Unión Soviética.
- c. El retorno de Hong Kong a China.
- d. La reunificación alemana.
- e. La disolución del pacto de Varsovia.

85.- El Decreto Supremo es una norma jurídica dictada por el _____.

- a. Presidente del Congreso.
- b. Presidente de la Corte Suprema.
- c. Primer Ministro.
- d. Presidente de la República y Consejo de Ministros.
- e. Fiscal de la Nación.

86.- La ubicación de los Baños del Inca en un mapa corresponden a la representación de una cartografía

- a. Agrostológica.
- b. Crenológica.
- c. Metalogenética.
- d. Edáfica.
- e. Climática.

87.- Son representaciones tridimensionales, se elaboran a escala mediana y contienen abundante información. La afirmación anterior se refiere a los (as):

- a. Planos.
- b. Mapas
- c. Cartas.
- d. Globos terráqueos.
- e. Proyecciones.

88.- Si en la elaboración de un mapa se emplea una proyección equivalente o antártica, esta conserva el (la).....del terreno.

- a. ángulo.
- b. área.
- c. distancia.
- d. forma.
- e. contorno.

89.- ¿Qué país ostenta el mayor ingreso per cápita mundial?

- a. China.
- b. Islandia
- c. Luxemburgo
- d. Alemania
- e. Reino Unido

90.- ¿Cuál es la región zoogeográfica más extensa y que cuenta con una mayor variedad de fauna ?

- a. Neotropical
- b. Etiópica
- c. Neártica
- d. Paleártica
- e. Aleártica

91.- Los centros mineros de Tintaya y Cerro Verde ubicados en Cusco y Arequipa, respectivamente, producen.....el cual constituye el mineral con mayor volumen de exportación en el Perú.

- a. cobre
- b. oro
- c. hierro
- d. plomo
- e. plata

92.- Conociendo que la industria peruana es de reciente desarrollo, señale la característica que le corresponde:

- a. Es independiente de insumos.
- b. Existe un centralismo industrial.
- c. Predomina la industria pesada.
- d. Cuenta con suficiente personal calificado.
- e. Tiene un alto nivel de desarrollo.

93.- Los impuestos que el Estado aplica en los distintos procesos económicos se clasifican en :

- a. Corrientes - regulares.
- b. Directos - indirectos.
- c. Fijos - variables.
- d. Privados - públicos.
- e. Tributos - tasas.

94.- ¿Cuál es el país que actualmente realiza un mayor proceso de desalinización de aguas para su consumo?

- a. China.
- b. Arabia Saudita.
- c. Brasil.
- d. Irán.
- e. Marruecos.

95.- La Constitución Política del Perú considera la inviolabilidad del domicilio. Esto representa para la persona:

- a. Una ley.
- b. Un derecho.
- c. Un mandato judicial.
- d. Un deber.
- e. Una orden.

96.- Complete correctamente la siguiente afirmación:

El primer y elemental derecho del cual nadie puede ser privado es _____.

- a. el derecho a la identidad.
- b. el derecho a la vida.
- c. el derecho a la igualdad ante la ley.
- d. el derecho a la libertad.
- e. el derecho al trabajo.

97.- "El organismo central del Sistema de Defensa Nacional tiene por finalidad formular y difundir la doctrina de seguridad y defensa nacional, concebida al servicio de los peruanos, basada en el respeto de los derechos y valores esenciales de la persona y de la colectividad".

Marque la alternativa que indica a qué organismo se refiere el texto anterior:

- a. Comando Conjunto de las Fuerzas Armadas.
- b. Secretaría de Defensa Nacional.
- c. Ministerio de Defensa.
- d. Ministerio de Guerra.
- e. Ejército Peruano.

98.- En relación a las estrategias de defensa, para responder marque la alternativa correcta:

¿Qué nombre recibió el modelo comunitario de defensa nacido en la región andina frente a la violencia terrorista?

- a. Patrullas rurales.
- b. Puntas vecinales.
- c. Sinchis.
- d. Rondas campesinas.
- e. Hechizos.

99.- Complete el siguiente enunciado: "Según el ordenamiento jurídico del Estado, en caso de conflicto entre la Ley de la República y los Tratados Internacionales celebrados por el Perú con otros Estados, prevalece _____".

- a. la Ley de la República
- b. la decisión del Parlamento
- c. la resolución del Presidente de la República
- d. el dictamen del Tribunal de Garantías Constitucionales
- e. el Tratado Internacional

100.- Complete el siguiente enunciado:

La ONU, encargada de mantener la paz y la seguridad entre los Estados fue creada _____.

- a. después de la Revolución Francesa
- b. antes de la Segunda Guerra Mundial
- c. después de la Guerra de Corea
- d. después de la Segunda Guerra Mundial
- e. después de la Guerra de Viet nam

Conocimientos de Especialidad – CONTENIDOS

6. Área: Personal, Familia y Relaciones Humanas

71.- Ernesto es un profesor muy comprometido con su trabajo, cada vez que tiene que organizar su aula para determinada actividad, conoce muy bien qué alumnos pueden preparar un texto para un mural, qué chicas se animan a bailar en la actuación, etc. Entiende a sus alumnos desde su propia perspectiva.

¿Qué capacidad ha desarrollado Ernesto?

- a. Proactividad.
- b. Consensualidad.
- c. Asertividad.
- d. Liderazgo.
- e. Empatía.

72.- Pedro es un adolescente muy hábil, constantemente en las clases está formulando preguntas. También muestra mucha habilidad para iniciar y mantener una conversación. Su maestra se ha percatado de ello y considera que estas habilidades sociales que muestra su alumno son:

- a. Básicas.
- b. Complejas.
- c. Avanzadas.
- d. Cognitivas.
- e. De planificación.

73.- Mario, director de la IE "Miguel Grau", reunió a los profesores para indicar a tres de ellos que van a participar de un curso de capacitación gratuito. Luis, un profesor que se dedica con bastante compromiso a la institución comentaba entre sus colegas que era injusta la decisión tomada por el director. Ello conllevó a que Luis no dirigiera la palabra a algunos colegas y al director, e inclusive su compromiso para con la institución ya no era el mismo.

Si fueras colega de Luis, ¿qué le dirías?

- a. Que se diera cuenta de sus habilidades, sus dificultades, sentimientos y emociones.
- b. Que cada uno es capaz de reconocerse, sentirse satisfecho con sus logros y gratificarse.
- c. Que emitiera un juicio sobre su propia conducta, sobre lo que hace y sobre lo que deja de hacer.
- d. Que se acerque a la dirección y converse con el director acerca de su injusta decisión tomada.
- e. Que estás de acuerdo con él porque has sido testigo de su compromiso y dedicación para con la institución.

74.- En una sesión de clase, Ricardo un alumno del aula, le manifiesta a la profesora : "Profesora yo soy un alumno muy deportista, siempre hago ejercicios, así que, unos vasitos de cervecita que me tome con mis amigos no me hacen daño, a pesar de que tengo claro que tomar es dañino".

Lo que manifiesta el alumno está relacionado con la ...

- a. cognición social.
- b. teoría de la atribución.
- c. disonancia cognitiva.
- d. causa situacional.
- e. causa disposicional.

75.- Una profesora pierde en el estacionamiento su boleto y dinero para viajar y visitar a sus padres que se encontraban en una situación difícil. Estando allí se percata que en el abrigo que había dejado una persona había un boleto. También se percata que esta persona tenía dinero suficiente para comprar otro boleto.

¿Qué acción debería tomar la maestra para calificarla como una elección interpersonal?

- a. Debería ver la forma de prestarse dinero y viajar luego para ver a sus padres.
- b. Debería asumir la situación y no viajar, pidiendo luego disculpa a sus padres.
- c. Debería coger el boleto y el dinero del abrigo e irse de viaje a ver a sus padres.
- d. Debería tomar el boleto del bolsillo aunque esto significara llegar tarde para ver a sus padres.
- e. Debería ir a ver a sus padres aunque ello significara tomar el boleto del abrigo de otro hombre.

76.- Dentro del nivel premoral del desarrollo del pensamiento moral de Kohlberg encontramos la siguiente característica:

- a. La motivación es ganar el respeto de los demás.
- b. La motivación es evitar la desaprobación de los demás.
- c. La motivación es culparse uno mismo por los deslices.
- d. La motivación es evitar el castigo de los demás.
- e. La motivación es mantener la ley y el orden .

77.- Dentro del III nivel del desarrollo del pensamiento moral de Kohlberg encontramos la siguiente característica:

- a. La motivación es ganar el respeto de los demás.
- b. La motivación es evitar la desaprobación de los demás.
- c. La motivación es obtener recompensas de los demás.
- d. La motivación es evitar el castigo de los demás.
- e. La motivación es mantener la ley y el orden.

78.- El período completo durante el cual tienen lugar los cambios relacionados con la maduración sexual se denomina:

- a. Adolescencia
- b. Madurez
- c. Pubertad
- d. Crecer
- e. Pubescencia

79.- Hablamos de logro de la identidad en la adolescencia cuando observamos:

- a. Que el adolescente no ha experimentado una crisis de identidad, ni ha hecho una exploración significativa para tratar de encontrar una identidad.
- b. Que se establece una identidad sin haberla buscado, ni haber pasado por una crisis. Se adopta una identidad prescrita por alguien más.
- c. Que como resultado de haber pasado por una crisis, en la búsqueda de la identidad se ha hecho un compromiso.
- d. Que los ajustes hechos por los adolescentes como individuo o grupo, corresponden a la cultura de otro grupo dominante.
- e. Que el período sancionado socialmente entre la niñez y la vida adulta en que el individuo tiene la libertad para experimentar a encontrado una identidad.

80.- Una de las actitudes para mejorar la comunicación y el diálogo familiar es comunicar con calma y disponibilidad de tiempo lo que pensamos, sentimos y hacemos. ¿Cuál de las siguientes frases responde claramente a la intención de comunicación?

- a. "Tú nunca me dejas ir a ninguna parte".
- b. "Siempre llegas tarde...".
- c. "Nunca cumples lo que prometes".
- d. "Nunca me llamas...".
- e. "Siempre eres injusto conmigo...".

- 81.- En una discusión entre docentes, se analiza un caso de las formas de actuar y relacionarse que tienen las personas. La historia es de una esposa que alega que "ella pelea porque el esposo llega tarde y ebrio", el esposo responde que "él llega tarde y ebrio porque su esposa se pelea con él". Los docentes terminaron aceptando que en este proceso comunicativo el principio predominante se refiere a cuando:
- Dos personas entran en contacto, resulta imposible no comunicarse.
 - En toda comunicación cabe distinguir entre aspectos de contenido y relacionales.
 - La definición de una interacción está condicionada por las secuencias de comunicación entre los participantes.
 - Toda comprensión es siempre una interpretación, el significado está siempre en el sujeto.
 - La comunicación actúa como reguladora de la actividad de los interlocutores.
- 82.- Alberto es un docente que por primera vez entra al 4to. año "B" de Secundaria. Y se sorprende mucho, de como los estudiantes del salón evidencian buena capacidad de autorregulación, usan criterios de juicio, razones y argumentos sólidos y justos y cultivan la sensibilidad. Si tú fueras Alberto, ¿con qué tipo de perfil calificarías a los estudiantes de 4to. año?
- Perfil con moral normativa.
 - Perfil con autonomía moral.
 - Perfil con absolutismo y orientación.
 - Perfil con individualismo instrumental.
 - Perfil con moral de la coherencia
- 83.- Arturo es colega de Ernesto, ambos comentan sobre la importancia de la planificación familiar en el ejercicio de la paternidad responsable. Ernesto le señala que es bueno utilizar métodos anticonceptivos para ejercer con responsabilidad y tranquilidad la experiencia de ser padres. Si fueras Ernesto, ¿cuál sería el método que elegirías para recomendarle a Arturo?
- Óvulos o espumas.
 - Dispositivo intrauterino.
 - La píldora.
 - Temperatura basal.
 - Ovulación.
- 84.- Sonia es una docente a la que le gusta mucho el tema de la familia y en especial el de paternidad responsable. Hace poco charlaba con una amiga sobre la importancia de la relación de pareja como base de la familia y de la paternidad responsable. Y precisaba que en la relación de pareja hay un momento en que ambos cónyuges quieren tener la razón e imponer su punto de vista. De acuerdo a lo descrito, ¿cuál de las siguientes etapas de la relación de pareja tendría más coherencia con el momento mencionado?
- Etapas de aceptación de diferencias.
 - Etapas de conciliación.
 - Etapas de lucha de poderes.
 - Etapas de trascendencia.
 - Etapas de adaptación.
- 85.- José es un alumno muy entusiasta y activo. Siempre busca diversas formas de enriquecerse durante su tiempo libre y favorecer su salud física y mental. Hace poco ha utilizado su tiempo libre para potenciar y desarrollar la creatividad y la imaginación, desarrollar los sentidos de su cuerpo, autocontrol del cuerpo con relación al movimiento y ritmo. ¿Cuál es la actividad que le está permitiendo enriquecerse durante su tiempo libre a José?
- El servicio social.
 - El esparcimiento y recreación.
 - La artística.
 - La deportiva.
 - La meditación.

86.- Esther, tutora del 5to. grado de Secundaria, observa que Juan Alonso ha logrado destacar como un alumno lector activo que muestra capacidades creativas y de espíritu crítico. Además respeta los derechos y libertades fundamentales: el ejercicio de la tolerancia y de la libertad dentro de los principios democráticos de convivencia. Estas características forman parte del desarrollo de:

- a. Habilidades sociales y motoras gruesas
- b. Habilidades conceptuales y senso-motrices
- c. Habilidades sociales perceptivo-motrices
- d. Habilidades lingüísticas y conceptuales
- e. Habilidades sociales y lingüísticas

87.- En el aula del primer grado de Secundaria los alumnos presentan las siguientes características: escuchan y respetan la opinión de sus pares; ponen en práctica hábitos y técnicas de trabajo, muestran autonomía, tienen una visión clara de su propio futuro, poseen autocontrol y conocimiento de sí mismos. En este caso los alumnos han desarrollado el:

- a. Valor de la responsabilidad.
- b. Habilidades sociales.
- c. Valor del respeto.
- d. Valor de la justicia.
- e. Habilidades cognitivas.

88.- Con su adecuada aplicación,democratiza la escuela, no la anarquiza, facilita la labor docente para dedicarse más y mejor a su tarea específica, sin tener que estar "vigilando" la conducta de los alumnos, favorece la práctica de la participación democrática entre los alumnos y desarrolla actitudes de comprensión y empatía, así como habilidades de autorregulación y autocontrol.

- a. la mediación
- b. el entendimiento
- c. el arbitraje
- d. la negociación
- e. la interacción

89.- Expresar los hechos concretos, los efectos de los hechos, expresar qué es lo que quieres que se corrija y cómo quieres que se corrija, cuáles son las consecuencias en caso de que se corrijan los problemas, son los puntos fundamentales de:

- a. La comunicación directa.
- b. La comunicación verbal.
- c. La comunicación asertiva.
- d. La comunicación lingüística.
- e. La comunicación no verbal.

90.- Comprender la perspectiva del otro, poner los patrones de conducta que gobiernen la comunicación, impulsar estilos de interacción más eficaces, nivelar las diferencias de poder y ayudar a tener una interacción más positiva en el futuro; son papeles asumidos por la persona en el manejo de conflictos, a través de:

- a. El arbitraje.
- b. La mediación.
- c. La negociación.
- d. La interacción.
- e. El entendimiento.

91.- Sonia y Camila disputaban el cargo de coordinador de grupo; la maestra se acerca y les sugiere que ocupen el cargo en diferentes días. Ambas están molestas generándose rivalidad entre las adolescentes. Sonia dice que quiere pertenecer al grupo, mientras que Camila no quiere ser más el centro de burlas. ¿Qué necesidades requieren ser satisfechas?

- a. Control y reconocimiento
- b. Justicia y seguridad
- c. Identidad y justicia
- d. Identidad y seguridad
- e. Reconocimiento y control

92.- Enprevalece la razón, la hostilidad es mínima, la negociación es predominante y los actores del conflicto acuerdan una solución voluntaria; con el acuerdo emerge una relación cooperativa, que llega a ser beneficiosa para ambos.

- a. la relación conflictiva
- b. el conflicto constructivo
- c. el conflicto destructivo
- d. el conflicto solucionado
- e. la amenaza de conflicto

93.- A las ocho inteligencias múltiples se las pueden conceptualizar en tres categorías amplias. Relaciónelas entre sí:

- 1. Inteligencia objetiva
- 2. Inteligencia abstracta
- 3. Inteligencia relacionada con la persona

- a) Inteligencia corporal
- b) Inteligencia espacial
- c) Inteligencia interpersonal
- d) Inteligencia naturalista
- e) Inteligencia lingüística
- f) Inteligencia lógico-matemática
- g) Inteligencia intrapersonal
- h) Inteligencia musical

- a. 1f, 1b, 1a, 1d, 2e, 2h, 3g, 3c.
- b. 1e, 2g, 3a, 1b, 3f, 2c, 1d, 2f.
- c. 3b, 3a, 2c, 2h, 1g, 1f, 2e, 3d.
- d. 3c, 2f, 3d, 2e, 1b, 1h, 2g, 1a.
- e. 1d, 2g, 1c, 3a, 2h, 3f, 2e, 3b

94.- Reflexionar sobre el sentido de nuestra vida implica:

- a. Establecer nuestros propósitos vitales.
- b. Sentir la alegría de vivir en todo momento.
- c. Saber en qué condiciones estamos viviendo.
- d. Recordar nuestras experiencias importantes.
- e. Valorar la vida humana en general.

95.- ¿Cuáles de las siguientes preguntas muestran que un adolescente se preocupa por el sentido de su vida?

- I. ¿Cómo hago para que Juana sea mi enamorada?
- II. ¿A qué me dedicaré luego de terminar el colegio?
- III. ¿Qué puedo hacer por los demás?
- IV. ¿Cuántos humanos seremos a fines del 2020?

- a. I y II b. I y III c. II y III d. II y IV e. III y IV

96.- Si aceptamos que las personas actúan porque son libres de hacerlo, podemos concluir que:

- a. La sociedad es responsable de los actos de las personas.
- b. Cada individuo está programado para actuar de cierta forma.
- c. La responsabilidad individual es imposible de imputar.
- d. Cada sujeto actúa en función de sus conocimientos.
- e. Cada persona responde por todos sus actos realizados.

97.- Para afirmar que una persona ha cumplido con su deber, es esencial que sus actos los haya realizado en pleno ejercicio de su _____

- a. capacidad.
- b. competencia.
- c. voluntad.
- d. dignidad.
- e. integridad.

98.- Señale cuáles de las siguientes expresiones son cuestiones morales y cuáles son cuestiones éticas, al relacionar ambas columnas.

Cuestiones morales y éticas

- I. ¿Cuáles son los fundamentos de la conducta moral?
- II. ¿A qué nos referimos cuando hablamos de moral?
- III. ¿Lo que están haciendo ustedes es justo?
- IV. ¿Las normas morales se derivan de un principio supremo?
- V. ¿Qué tan honestamente se ha comportado el vendedor?

Tipos de cuestiones

- A. Cuestión moral
- B. Cuestión ética

- a. IA – IIB – IIIA – IVB – VA
- b. IB – IIB – IIIA – IVB – VA
- c. IB – IIA – IIIA – IVA – VB
- d. IA – IIA – IIIB – IVA – VB
- e. IB – IIB – IIIA – IVA – VB

99.- Una persona moral posee conciencia moral, lo cual consiste en:

- a. Dar cuenta de la realidad.
- b. Reconocerse como un yo único.
- c. Decidir lo que uno va a hacer.
- d. Distinguir lo bueno y lo malo.
- e. Aceptar las normas morales.

100.- Una clasificación de la ética la divide en descriptiva y prescriptiva. La ética descriptiva consiste en:

- a. Proponer un conjunto de reglas de acción moral.
- b. Señalar las características de la moral de una sociedad.
- c. Recomendar los comportamientos morales deseables.
- d. Explicar el fundamento moral de las normas.
- e. Proporcionar las bases filosóficas de los actos morales.

Conocimientos de Especialidad – CONTENIDOS

7. Área: Educación Física

- 71.- Pedro es docente de Educación Física y tiene que explicar a sus estudiantes que una de las funciones que cumplen los carbohidratos en nuestro organismo es...
- energética.
 - estructural.
 - de transporte.
 - separación.
 - catabólica.
- 72.- En una institución educativa de la capital la gran mayoría de estudiantes presentan niveles de obesidad moderada producto del consumo de comida chatarra; ¿cuál de las recomendaciones sería la más adecuada para que mejoren los alumnos su calidad alimenticia?
- No desayunar ni cenar para reducir el consumo calórico .
 - Comer solamente ensaladas.
 - Aumentar su consumo de alimentos ricos en fibra .
 - No comer ningún tipo de carbohidratos.
 - Tomar quemadores de grasa.
- 73.- El test de Cooper se basa en recorrer la mayor distancia posible en un tiempo determinado para llegar al límite de la resistencia. Si se toma en cuenta este test, ¿cuál es el tiempo que se debe controlar?
- 30 minutos.
 - 15 minutos.
 - 10 minutos.
 - 8 minutos.
 - 12 minutos.
- 74.- Los alimentos de origen animal son una fuente rica en proteínas. El alimento que tiene el mayor índice de biodisponibilidad es...
- el huevo.
 - la carne de res.
 - el queso.
 - la papa.
 - el pescado.
- 75.- El entrenamiento de fuerza es muy beneficioso en el desarrollo de las condiciones anatómico-fisiológicas, ello implica que el entrenamiento de fuerza...
- mejora la coordinación intramuscular.
 - mejora la condición cardiorespiratoria.
 - mejora la función del miocardio .
 - fortalece la circulación.
 - disminuye el ritmo cardíaco en reposo.

76.- ¿Cuál debería ser la frecuencia cardíaca promedio en un entrenamiento para conseguir una mejora de la capacidad cardiopulmonar?

- a. 50 a 60 % del máximo.
- b. 60 a 70 % del máximo.
- c. 70 a 80 % del máximo.
- d. 80 a 90 % del máximo.
- e. 90 a 100 % del máximo.

77.- A la hora de planificar una sesión se debe de tomar en cuenta los procesos del entrenamiento, dentro de los cuales existen diferentes niveles de intensidad de trabajo. Si la sesión de aprendizaje a realizar tiene una intensidad de trabajo media, ¿cual debería ser la duración de cada actividad?

- a. De 20 segundos a 40 segundos.
- b. De 1 minuto a 2 minutos.
- c. De 6 minutos a 30 minutos.
- d. De 2 minutos a 5 minutos.
- e. Más de 30 minutos.

78.- Para realizar una sesión de aprendizaje cuyo objetivo es el desarrollo de los músculos del tren superior, un docente decide poner en práctica ciertas acciones. ¿Cuál de las acciones debería realizar el docente para lograr dicho objetivo en los estudiantes?

- a. Ejercicios en parejas de jalar y tirar.
- b. Ejercicios con balón medicinal (mul tilanzamientos).
- c. Carreras de "carretillas".
- d. Ejercicios de trepar o reptar.
- e. Flexiones de brazos en el suelo ("planchas" o "lagartijas").

79.- Un docente de Educación Física de una Institución Educativa está realizando una sesión de aprendizaje cuyo objetivo es potenciar en los estudiantes el desarrollo de la velocidad. Las acciones más adecuadas que debería aplicar el docente para el logro del objetivo es ejecutar...

- a. entrenamientos en circuitos.
- b. aceleraciones.
- c. carreras con obstáculos.
- d. carreras de 400, 800 y 1 500 m.
- e. multisaltos.

80.- Dentro de una sesión de aprendizaje de Educación Física, el docente busca el desarrollo de la velocidad de reacción en los estudiantes. ¿Qué ejercicio aplicaría Ud. en este caso?

- a. Partidas con señales visuales o auditivas.
- b. Jalar al compañero arrastrándolo una cierta distancia.
- c. Cargar al compañero y transportarlo una distancia.
- d. Piques cortos máximo 50 metros.
- e. Realizar flexiones en barra, de modo que el cuerpo se eleve del piso con la fuerza de los brazos.

81.- En una clase donde el objetivo primordial es el desarrollo de la resistencia,

¿Cuál debería ser el promedio de la intensidad de la frecuencia cardíaca habida cuenta que el promedio de edad está entre los 15 y 16 años?

- a. De 90 al 100 %
- b. De 80 a 90 %
- c. De 60 a 75 %
- d. De 50 a 60 %
- e. De 100 a 120%

82.- Un docente de Educación Física está planificando una sesión de aprendizaje y debe considerar que en ella se comienza de lo más fácil a lo más difícil, de lo simple a lo complejo, de lo moderado a lo intenso. Esto se sustenta en el principio de...

- a. sobrecarga.
- b. individualización.
- c. alternancia.
- d. sistematización.
- e. progresión.

83.- Un docente de Educación Física debe tener en cuenta que al terminar toda sesión de aprendizaje se concluye con la vuelta a la calma. Para ello debe elegir un grupo de actividades que ayuden a lograr este propósito; ¿cuál de las siguientes actividades aplicaría en este momento?

- a. Ejercicios de lanzamientos.
- b. Ejercicios de multisaltos.
- c. Ejercicios aeróbicos de muy baja intensidad.
- d. Ejercicios específicos de la disciplina.
- e. Ejercicios aeróbicos intensos.

84.- Al finalizar una sesión de aprendizaje de trabajo intenso, Ud. como docente de Educación Física indica a sus alumnos que realicen ejercicios de elongación, los cuales producen una serie de beneficios tales como...

- a. aumentar la resistencia.
- b. aumentar la temperatura corporal.
- c. aumentar la vascularización.
- d. aumentar la coordinación.
- e. eliminar las toxinas producidas tal como el ácido láctico.

85.- Según la metodología de la sesión de aprendizaje en el área de Educación Física la activación debe tener una duración que va de acuerdo al tiempo que dura la sesión. ¿Cuál es el tiempo mínimo que debería durar la activación?

- a. 30 minutos.
- b. 5 minutos.
- c. 10 minutos.
- d. 15 minutos.
- e. 45 minutos.

86.- Es de suma importancia que los profesionales de Educación Física prioricen y trabajen con todos los estudiantes, aspectos de formación corporal y valorativa sin discriminación alguna, mediante...

- a. actividades estacionarias específicas corporativas.
- b. acciones físicas, porque necesitamos hombres y mujeres fuertes corporalmente.
- c. acciones deportivas que a los alumnos les agraden.
- d. actividades físico-educativas de acuerdo a su nivel de desarrollo motor.
- e. actividades en forma de talleres deportivos, porque nuestro país necesita deportistas de alto nivel.

87.- En una IE el profesor de Educación Física conduce el tema: "Rodamiento sobre el taburete en forma longitudinal", las medidas de seguridad son óptimas, además hay buen material para la actividad; sin embargo algunos estudiantes no desean realizar la acción motriz al aducir temor y solicitan al docente que les dé un ejemplo.

Si tomamos en cuenta la información anterior, ¿cuál sería la acción apropiada que debería realizar el docente en esta situación?

- a. Indicarles que ellos son los alumnos y por lo tanto tienen que realizar el ejercicio.
- b. Permitirles que no realicen el ejercicio los estudiantes y él tampoco.
- c. Mostrarles un ejemplo sabiendo que tiene dificultades para pasar el taburete.
- d. Cambiarles la actividad motriz con otra de menor dificultad.
- e. Aceptarles la propuesta a los estudiantes y realizar el ejercicio.

88.- El siguiente enunciado intenta identificar las capacidades físicas:

El aprendizaje motor es un proceso de acciones orientadas al mejoramiento de las capacidades físicas que tiene en cuenta la fuerza, la resistencia, la flexibilidad y la velocidad. Nuestros estudiantes adquieren estas capacidades a través de...

- a. los talleres deportivos.
- b. las sesiones de Educación Física.
- c. las olimpiadas internas de la IE.
- d. las academias deportivas de verano.
- e. a y b son correctas.

89.- De acuerdo a los enfoques de la Educación Física contemporánea, la intencionalidad esencial de los deportes y la recreación para nuestros estudiantes, mediante las sesiones de aprendizaje, es:

- a. Poseer un cuerpo atlético con una adecuada condición física.
- b. Formar deportistas calificados para representar al país.
- c. Insertar en su proyecto de vida la actividad física.
- d. Ayudar a los deportistas en las demás asignaturas.
- e. a y c son correctas.

90.- Un docente de Educación Física inserta en las sesiones de aprendizaje las siguientes acciones: desplazamientos variados, drilles deportivos con grado de dificultad, ejercicios de oposición por parejas o grupos, ejercicios en forma de estaciones o circuitos, etc. Entonces podríamos decir que está desarrollando...

- a. destrezas generales.
- b. habilidades específicas motoras.
- c. capacidades físicas.
- d. cualidades básicas.
- e. cualidades coordinativas.

91.- La gimnasia es uno de los medios de más amplia utilización en las clases de Educación Física. Existen distintos planes de gimnasia para la práctica de la población, pues se utiliza para preparar actos gimnásticos masivos, así como para la preparación física militar; además es la base para la práctica de todos los deportes. Del texto anterior podemos decir que:

- a. La gimnasia es la base de los deportes generales.
- b. La gimnasia educativa proporciona habilidades a los estudiantes.
- c. La gimnasia desarrolla las capacidades físicas en los estudiantes.
- d. La gimnasia desarrolla la fuerza motriz de los estudiantes.
- e. La gimnasia es practicada solo para obtener elasticidad.

92.- En una clase de Educación Física los estudiantes se desplazan por el patio, e intentan darse cuenta de cómo van trasladando sus cuerpos al lado contrario; luego se detienen y realizan un recorrido mental desde los pies a la cabeza y se imaginan que llevan un hilo por dentro que les sale por el centro de la cabeza.

El enunciado propone una sesión para mejorar:

- a. El conocimiento corporal.
- b. La sensibilización motora.
- c. El nivel de atención.
- d. La motricidad humana.
- e. a y d son verdaderas.

93.- En el patio de clase los estudiantes se encuentran en grupos de 6 desplazándose con música, cuando esta se detiene todos adoptan una posición de varios niveles e incluso de maniqués al tomar conciencia de su tono muscular, que tendrán que mantener en todo momento.

La acción motriz intenta mejorar:

- a. La contracción muscular, creatividad, expresión corporal y control postural.
- b. El equilibrio estático, movilidad articular y expresión corporal.
- c. La locomoción motora con direccionalidad dirigida.
- d. La imagen corporal y coordinación, expresión corporal.
- e. La contracción muscular, la coordinación y agilidad.

94.- Según lo que manifiestan algunos investigadores el deporte es dañino para la salud de los estudiantes, ello sucede :

- a. Cuando ejecutan ejercicios inadecuados.
- b. Cuando no se han preparado para los exámenes motrices.
- c. Cuando no llevan indumentaria deportiva.
- d. Cuando han pasado su máximo esfuerzo en actividad.
- e. Cuando el campo no tiene las condiciones requeridas.

95.- La gimnasia folclórica es un contenido de la Educación Física, y su práctica contribuye a que los estudiantes adquieran habilidades motrices, percepción motora, expresión y comunicación corporal mediante la aplicación musical de las diversas regiones del país , lo cual permite que los:

- a. Estudiantes se identifiquen con su región de procedencia.
- b. Estudiantes afiancen su identidad nacional.
- c. Estudiantes se resistan a la práctica.
- d. Estudiantes estén más alienados.
- e. Estudiantes la realicen con agrado.

96.- El docente de Educación Física propone a través de proyectos innovadores el campismo escolar en el que está involucrada toda la comunidad educativa. La actividad tiene como objetivo principal el desarrollo humano de los estudiantes. Del enunciado anterior una alternativa no es correcta:

- a. Fortalece las actitudes y valores de los estudiantes.
- b. Incrementa la socialización en la IE.
- c. Aprecia y reconoce el entorno natural.
- d. Expresa la individualidad de los estudiantes.
- e. Aprende a utilizar su tiempo libre de manera positiva.

97.- De las áreas de la recreación a nivel escolar, relacione las columnas respectivas:

- | | |
|-----------------------|--|
| 1.- Arte y cultura | a) Artística, cultural y expresión plástica. |
| 2.-Educativa | b) Científico - recreativa y formación. |
| 3.-Social | c) Liderazgo. |
| 4.-Lúdica deportiva | d) Deportes y juegos. |
| 5.-Vida al aire libre | e) Paseos, caminatas y excursiones. |

- a. 1c, 2d, 3a, 4b, 5e.
- b. 1d, 2e, 3b, 4c, 5a.
- c. 1e, 2a, 3c, 4d, 5b.
- d. 1a, 2b, 3d, 4e, 5c.
- e. 1b, 2c, 3e, 4a, 5d.

98.- Se consideraron áreas de especial interés en el XX Congreso Panamericano de Educación Física, Deportes y Recreación, realizado en Lima -Perú del 06 al 13 de julio del 2007:

- a. Educación Física, Ciencias Aplicadas y Promoción de la Salud, Recreación, Currículo -Escuelas de Formación, Márketing deportivo, Fitness y Wellness, Deportes, Turismo Deportivo.
- b. Pedagogía Física, Recreación, Currículum, Deportes, Motricidad, Turismo Deportivo, Ciencias Aplicadas al Deporte, Fitness y Wellness.
- c. Recreación, Cultura Física y Deporte, Motricidad Humana, Márketing deportivo, Aeróbicos de alto impacto, Ciencia y Deporte, Tai-Chi, Fitness y Wellness.
- d. Deportes, Cultura de la Educación Física, Diseño Curricular, Recreación, Tae -bo, Turismo Deportivo, Educación Física para adultos mayores.
- e. Educación Física, Deportes, Diseño curricular, Motricidad, Recreación, Tae -bo, Aeróbicos, Educación Física para adultos mayores.

99.- En la actualidad deportiva una de las disciplinas más populares es el vóleibol playa. Los estudiantes están motivados para la práctica adecuada a nuestra realidad, al mismo tiempo que gradualmente se está introduciendo como un módulo deportivo en cada IE. El vóleibol playa tiene su reglamentación.

Una de las alternativas no es la correcta:

- a. El campo mide 16 x 8 metros.
- b. No existen zonas, solo el rectángulo.
- c. La net no utiliza cables por seguridad de los jugadores.
- d. Cada set se juega a 21 puntos y el último a 15 puntos.
- e. Un jugador podrá ser sustituido al concluir un set.

100.- Los estatutos de la comisión Permanente de los Congresos Panamericanos de Educación Física, Deportes y Recreación estipulan que un día antes de concluir un Congreso se tendrá que elegir la próxima sede, la cual tendrá que fundamentar el plenario.

¿En qué país se realizará el próximo Congreso Panamericano de Educación Física, Deportes y Recreación del año 2009?

- a. Bogotá-Colombia.
- b. Sao Paulo-Brasil.
- c. Caracas-Venezuela.
- d. Quito-Ecuador.
- e. San José-Costa Rica.

Conocimientos de Especialidad – CONTENIDOS

8. Área: Educación Religiosa

71.- Cuando el pueblo de Israel estaba sufriendo la esclavitud en Egipto, clama a Dios que lo salve, y es escuchado. Recurrir a Dios en situaciones de peligro, ¿cómo lo calificarías?

- a. Actitud interesada.
- b. Sumisión a Dios.
- c. Desesperación.
- d. Toma de conciencia.
- e. Situación de impotencia.

72.- La separación que sufrió la Iglesia en los siglos IX -XI, se le conoce con el nombre de :

- a. Cisma de Occidente
- b. Cisma de Oriente
- c. Cisma de los protestantes
- d. Cisma de los Patriarcas
- e. Cisma de los gentiles

73.- La siguiente afirmación: "Tal vez exista Dios, pero el asunto es que no podemos demostrarlo", expresa la ideología de una postura filosófica llamada:

- a. Ateísmo.
- b. Agnosticismo.
- c. Criticismo.
- d. Hilemorfismo.
- e. Antropocentrismo.

74.- Nuestra fe en Jesús, Dios y Hombre verdadero se basa en el Concilio de Calcedonia en el año 451 d.C., donde la iglesia define sobre la naturaleza de Jesús de la siguiente manera:

- a. En Jesús existe una naturaleza Divina y una persona Divina
- b. En Jesús existe una naturaleza Divina y dos personas : Divina y humana
- c. En Jesús existe una naturaleza Divina
- d. En Jesús existen dos naturalezas: Divina y humana y una persona humana
- e. En Jesús existen dos naturalezas: Divina y humana y dos personas, Divina y humana

75.- "El nombre de indica su oficio, no su naturaleza. Si preguntas por su naturaleza, te diré que es un espíritu; si preguntas por lo que hace, te diré que es un"

(San Agustín)

- a. querubín.
- b. ángel.
- c. serafín.
- d. alma.
- e. ánima.

76.- La vida religiosa a ejemplo de Cristo entregado a los hombres tiene como base de su fe los llamados consejos evangélicos. ¿Cuáles son dichos consejos?

- a. Castidad – Obediencia - Pobreza
- b. Castidad – Humildad - comunidad
- c. Obediencia - Pobreza - Humildad
- d. Obediencia – Comunidad - Castidad
- e. Comunidad – Humildad - Pobreza

77.- ¿Cuál de estos documentos no fue escrito por el Papa Juan Pablo II?

- a. *Sollicitudo Rei socialis*
- b. *Evangelium Vitae*
- c. *Deus est Caritas*
- d. *Laborem excersens*
- e. *Centesimus Annus*

78.- La Iglesia en América Latina vive las injusticias sociales y económicas que se manifiestan en la frase: "Los pobres cada vez más pobres a causa de los ricos cada vez más ricos". Esta frase se encuentra en el documento de :

- a. Aparecida.
- b. Medellín.
- c. Santo Domingo.
- d. Brasilia.
- e. Puebla.

79.- Sobre la naturaleza del hombre existen diversas tendencias y enfoques. La afirmación "El hombre es una realidad de cuerpo, alma y espíritu", corresponde al enfoque:

- a. Maniqueo.
- b. Tricotómico.
- c. Dicotómico.
- d. Gnóstico.
- e. Unidad psicosomática.

80.- "Los fieles laicos se encuentran en la línea más avanzada de la vida de la Iglesia, por ello esta es el principio vital de la sociedad". Este párrafo nos refiere que todos los laicos debemos de:

- a. Pertenecer a una Iglesia particular.
- b. No solo pertenecer a la Iglesia, sino colaborar con ella.
- c. No solo pertenecer a la Iglesia, sino testificar a la Iglesia.
- d. No solo pertenecer a la Iglesia, sino debemos ser Iglesia.
- e. Pertenecer a la Iglesia universal.

81.- El mundo se enfrenta a una cultura de muerte, y cada día se acortan los espacios de encuentro personal con Dios. ¿A quiénes les corresponde como misión cambiar el orden temporal o cristificar el mundo?

- a. Los laicos y laicas
- b. Las religiosas y religiosos
- c. Los movimientos laicales
- d. Las congregaciones religiosas
- e. Las parroquias y capillas

82.- Es común oír a muchas personas decir que se alejan de la Iglesia. Según tu criterio, la causa principal está en:

- a. El sacerdote no hace atractivas sus charlas.
- b. La persona no ha descubierto a Jesucristo.
- c. Los profesores no saben enseñar.
- d. Las Instituciones Educativas descuidan la educación religiosa.
- e. La persona no asiste a las charlas en la parroquia.

83.- Constantemente vemos que la naturaleza y los recursos naturales los deterioramos y ponemos en riesgo la vida humana. La explicación que podemos dar es porque:

- a. Dios le dio al hombre el derecho de dominar la Tierra.
- b. Necesitamos los bienes de la naturaleza para poder vivir.
- c. La naturaleza tiene poca capacidad para renovarse.
- d. Vivimos dominados por nuestros apetitos e instintos personales.
- e. No sabemos explotar los recursos adecuadamente.

84.- A Dios no lo podemos ver, pero sí contemplar a través de la naturaleza. Si tienes que explicárselo a una persona que no cree en Dios, ¿cómo se lo dirías?

- a. La razón nos predispone para entender lo que no vemos con los ojos de la fe.
- b. En el Génesis está escrito que Dios creó el Universo.
- c. Hay cosas que debemos aceptarlas porque no se pueden explicar.
- d. La razón nos permite comprender cosas no materiales.
- e. San Francisco de Asís llamaba hermanos a los animales y al Sol.

85.- La Iglesia Católica utiliza muchos elementos de la naturaleza para ayudarnos a comprender el misterio de la salvación. Entre ellos están:

- 1. El incienso.
- 2. El pan.
- 3. El aceite.
- 4. El agua.
- 5. El vino.

¿Cuáles crees que son los más representativos?:

- a. 2, 5
- b. 1, 3
- c. 3, 4
- d. 4, 5
- e. 2, 4

86.- " se sirve de todas las aportaciones cognitivas, provenientes de cualquier saber, y tiene una importante dimensión interdisciplinar, dialoga con las diversas disciplinas que se ocupan del hombre, e incorpora sus aportaciones".

Selecciona la alternativa que completa la oración anterior:

- a. La Antropología Filosófica.
- b. La doctrina social de la Iglesia.
- c. La educación.
- d. La espiritualidad.
- e. La tendencia globalizante.

87.- En la Encíclica

Juan Pablo II conmemora el vigésimo aniversario de la « *Populorum progressio*» y trata nuevamente el tema del desarrollo desde un doble aspecto: « el primero, la situación dramática del mundo contemporáneo, desde el perfil del desarrollo fallido del Tercer Mundo, y el segundo, el sentido, las condiciones y las exigencias de un desarrollo digno del hombre.»

Nos referimos a la Encíclica:

- a. *Laborem Exercens.*
- b. *Sollicitudo rei sociales.*
- c. *Populorum progressio.*
- d. *Mulieris Dignitatem.*
- e. *Pacem in Terris.*

88.- El Compendio de la Doctrina Social de la Iglesia nos propone:

- a. Un humanismo poco solidario.
- b. Un humanismo integral y solidario.
- c. Un humanismo integral pero no solidario.
- d. Un humanismo proselitista, aunque integral.
- e. Una solidaridad de escaso humanismo.

89.- "*bonum est facendum, malum vitandum*" ("se debe hacer el bien y evitar el mal").

Esta afirmación define, en resumen:

- a. La dificultad del valor moral.
- b. La obligación ante el valor moral.
- c. La moralidad del obrar.
- d. La norma de los dependientes.
- e. El desafío del cristianismo.

90.- Educar en valores tiene su fundamento en:

- a. Lo que dice el Magisterio de la Iglesia.
- b. Los documentos del Concilio Vaticano II.
- c. Los mandamientos de la Iglesia.
- d. La ley moral inscrita por Dios en el corazón de la persona.
- e. El Código de Derecho Canónico.

91.- Ordena cronológicamente los siguientes sucesos:

1. Fundación de la Iglesia.
2. Predicación de Pablo.
3. Nacimiento de Jesús.
4. Persecución de Nerón.
5. La reforma protestante.

Opciones de respuestas:

- a. 3-2-1-5-4
- b. 1-3-2-4-5
- c. 3-4-1-2-5
- d. 3-1-2-4-5
- e. 1-3-2-5-4

92.- Una niña de 14 años es agredida y violada por un familiar cercano, sus padres desean ocultar lo sucedido y la llevan de viaje donde los abuelos. Trascurridos unos meses se confirma que está embarazada, los padres desean que aborte y los abuelos exigen que ella asuma la responsabilidad.

¿Qué documento eclesial te serviría para resolver este caso?

- a. *Laborem excersens.*
- b. *Evangelium Vital.*
- c. *Humane Generis.*
- d. *Mulieris Dignitatis.*
- e. *Humane Vital.*

93.- El Papa Juan Pablo II, era un hombre que promovía la unidad de todos los cristianos y soñaba que algún día, todas las denominaciones cristianas se congregaran en la unidad, pero era consciente de que existen grupos no católicos, que no buscan la unidad, ni participan en el diálogo ecuménico y que son:

- a. Los mormones.
- b. Los presbiterianos.
- c. Los luteranos.
- d. Los anglicanos.
- e. Los evangélicos.

94.- Cuando hablamos de religiones no cristianas que existen en el mundo nos referimos a aquellas que tienen sus propios conceptos de Dios, sus fundadores, sus propios libros sagrados y sus propios templos.

¿Cuál de estas denominaciones consideras que no es una religión?

- a. Los budistas.
- b. Los judíos.
- c. Los islámicos.
- d. Los ortodoxos.
- e. Los hindúes.

95.- El pueblo de Israel, conducido por Dios a la tierra prometida, es figura de la Iglesia porque tiene un destino semejante, llegar al Reino de Dios. Quiere decir que debemos prepararnos para:

- a. Ocupar cargos administrativos en el futuro gobierno.
- b. Formar una organización que nos permita hacer un buen gobierno .
- c. Cambiar nuestras actitudes y valores, vivir solidariamente.
- d. Trabajar para que se nos reconozca como un partido responsable.
- e. Reconocer a los que tenemos los mismos objetivos y ayudarnos mutuamente.

96.- Las capacidades del Área de Educación Religiosa, contribuyen al desarrollo de:

- a. La capacidad de tomar decisiones.
- b. Las cuatro capacidades fundamentales del DCN.
- c. Las capacidades de pensamiento crítico y creativo.
- d. La capacidad de solucionar problemas.
- e. Actitudes, valores y virtudes cristianas.

97.- Estás trabajando en tu casa, te queda un cuarto de hora y luego tienes una reunión con los profesores. De pronto tocan a tu puerta hermanos de otras religiones o sectas, ¿qué harías en esta situación?

- a. No les abres la puerta.
- b. Das a entender que no hay nadie en casa.
- c. Atiendes a los hermanos y los escuchas.
- d. Los invitas a participar contigo en la Iglesia.
- e. Discutes con ellos para que no regresen.

98.- La tendencia en el mundo de hoy es acumular bienes ya sea materiales, intelectuales o personales, en contraste con otros que viven en la miseria y pasan hambre. ¿Cuál debería ser la actitud habitual frente a los bienes y a los necesitados?

- a. Cuidar todas las cosas como si fueran nuestras.
- b. Compartir solo cuando piden los demás.
- c. Estar dispuesto a compartir lo que se tiene.
- d. Tener pocos bienes para que no nos codicien.
- e. Ser indiferente ante la pobreza y el hambre.

99.- Un padre de familia tiene a su hijo moribundo, no tiene trabajo y después de haber solicitado ayuda a familiares y amigos solo ha logrado reunir el 50% de la medicina que salvará la vida de su hijo. En la farmacia no le quieren rebajar el precio, por lo tanto, en un descuido roba la medicina y logra salvar la vida de su hijo. ¿Este acto se considera robo o no?

- a. Se justifica el robo para salvar una vida porque es un don de Dios.
- b. Robar para el pobre no es tan malo que si robara un millonario.
- c. Robar poco no es delito que pueda imputarse según la ley civil.
- d. En ningún caso se justifica el robo aun para salvar una vida.
- e. Solo se justifica el robo por hambre y desesperación de los hijos.

100.- En los Hechos de los Apóstoles se relata la manera en que vivía la primera comunidad cristiana: nadie pasaba necesidad, todo lo ponían en común. Esta manera de vivir se debía a:

- a. La predicación de los apóstoles.
- b. La ayuda que se daban unos a otros.
- c. La acción de Cristo resucitado.
- d. La gente encontraba cariño en la comunidad.
- e. Los apóstoles eran buenos líderes.

Conocimientos de Especialidad – CONTENIDOS

9. Área: Ciencia, Tecnología y Ambiente

71.- La figura presenta un calentador de agua, en el cual se hace hervir 1 litro de agua que posee una temperatura inicial de 4°C , el amperímetro mide 2 amperios que pasa por el sistema. Hallar el tiempo necesario para hervir el agua.

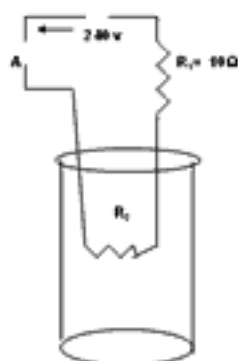

- a. 1 000 s
- b. 909 s
- c. 800 s
- d. 790 s
- e. 570 s

72.- Considerando uno de los procesos metodológicos que intervienen en la elaboración de un Proyecto de Investigación, identifique ¿cuál de estos enunciados corresponde a la formulación de la conclusión?

- 1. El trasplante es la sustitución quirúrgica de ciertos tejidos u órganos por otros similares.
- 2. El trasplante posee riesgos o problemas de rechazo.
- 3. El trasplante más frecuente es la transfusión de sangre.
- 4. El trasplante puede ser procedente del mismo individuo e inclusive de otro.
- 5. En el trasplante para evitar el rechazo se debe seleccionar muy bien el tejido del donante.

- a. 1
- b. 3
- c. 2
- d. 5
- e. 4

73.- Un niño está sentado en la parte más alta de una resbaladera de forma semicircular que tiene 3 m de radio. Se resbala, e inicia su movimiento desde el reposo sin rozamiento. ¿A qué altura el niño deja de tener contacto con la resbaladera? (m = masa del niño).

- a. 2 m.
- b. 4,2 m.
- c. 4,3 m.
- d. 2,3 m.
- e. 3,4 m.

74.- Jorge entra al salón de clase y observa una fórmula matemática escrita en la pizarra:

$$3 m e^{Q F \operatorname{sen} \alpha} P [\cos (\alpha + 2 \pi)]^{-1} A^{-1} Q^{-1} = \sqrt[n]{x \sqrt{x \sqrt{x \dots \dots \dots}} \cdot \infty}$$

Él quiso aplicar sus conocimientos de física para encontrar la ecuación dimensional de la variable "x" inmersa en la fórmula, para ello asigna a cada variable restante una magnitud de la siguiente manera: "m, Q, P, F, A, e" representan la masa, una magnitud, la presión, la fuerza, el área y la base del logaritmo neperiano, respectivamente.

Según lo asignado, hallar la ecuación dimensional de "x" encontrada por Jorge

- a. $M^{3(n+1)} L^{2(1-n)} T^{4(1-n)}$
- b. $M^{3(n-1)} L^{2(1+n)} T^{4(1-n)}$
- c. $M^{3(n-1)} L^{2(1-n)} T^{4(1+n)}$
- d. $M^{3(n-1)} L^{2(1-n)} T^{4(1-n)}$
- e. $M^{3(n+1)} L^{2(1+n)} T^{4(1-n)}$

75.- Por la espira triangular de la figura circula una corriente I, el campo magnético exterior produce sobre el lado AB una fuerza de 8 N, donde $2AB = BC$. Determinar la fuerza sobre el lado AC

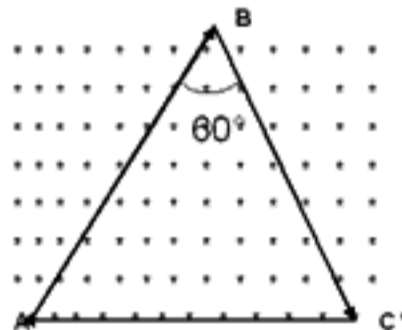

- a) $\sqrt{192} N$
- b) $\sqrt{193} N$
- c) $\sqrt{194} N$
- d) $\sqrt{191} N$
- e) $\sqrt{190} N$

76.- En la figura se muestra una barra de 0,5 m que se desliza sobre los rieles con una velocidad de 10 m/s en el interior de un campo magnético uniforme de 0,4 tesla. Si desprecia las resistencias de la barra y los rieles, halle la potencia disipada en la resistencia de 2 ohmios.

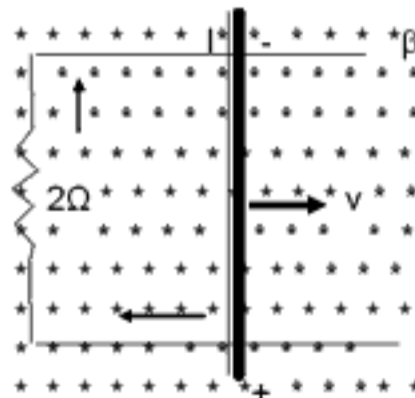

- a. 3 watt.
- b. 2 watt.
- c. 4 watt.
- d. 5 watt.
- e. 1 watt.

77.- Un estudiante de una Institución Educativa analiza algunos experimentos de un manual de laboratorio acerca de las propiedades intensivas de la materia. ¿Cuáles de los siguientes experimentos corresponden a estas propiedades?

- I. La combustión del hidrógeno con oxígeno para obtener agua.
 - II. La descomposición de la luz con un prisma.
 - III. La obtención de hidrógeno a partir de granallas de zinc con ácido clorhídrico.
 - IV. La presencia de óxido de hierro sobre un clavo del mismo material.
 - V. La preparación de una solución de NaOH de una concentración conocida.
- a. II y V
 - b. III y IV
 - c. IV y V
 - d. I y II
 - e. I y V

78.- Durante años se utilizó el cloroformo (CHCl_3) como anestésico de inhalación para la disección de animales en los colegios a pesar de ser una sustancia tóxica que puede dañar al hígado, los riñones y el corazón. Una estudiante de Secundaria decide examinar la composición del cloroformo y para ello consulta cómo determinaría la composición. ¿Cuáles son los resultados obtenidos?

- a. C: 10,14% H: 0,84% Cl: 89,02%.
- b. C: 10,70% H: 0,86% Cl: 88,44%
- c. C: 10,02% H: 0,85% Cl: 89,13%.
- d. C: 10,84% H: 0,89% Cl: 88,27%.
- e. C: 10,04% ; H: 0,84% Cl: 89,12%

79.- Próximas a reiniciarse las clases escolares, unos estudiantes muy curiosos llevan frascos vacíos con etiqueta de los productos que tienen en casa. Ellos tienen dudas en la formulación de las sustancias y para estar seguros, proponen a su profesor de Química que los ayude. Seleccione correctamente la formulación de cada una de las sustancias mencionadas en la misma secuencia.

- I. El hidrógeno carbonato de sodio aparece como materia prima en los desodorantes.
 - II. El hipoclorito de calcio es uno de los componentes en mayor porcentaje en las soluciones blanqueadoras.
 - III. El cianuro de hidrógeno es un gas muy venenoso, que no deben manipular los jóvenes.
 - IV. El fluoruro de estaño (II) se usa como aditivo en los dentífricos.
- a. 1. NaHCO ; 2. $(\text{Cl}_2\text{O})\text{Ca}$; 3. CN_2H ; 4. SnF
 - b. 1. Na_2HCO ; 2. $\text{Ca}(\text{Cl}_2\text{O})$; 3. HCN_2 ; 4. SnF_2
 - c. 1. NaHCO_3 ; 2. CaClO_2 ; 3. H_2CN ; 4. Sn_2F
 - d. 1. Na_2HCO_2 ; 2. $\text{Ca}_2(\text{ClO})$; 3. HC_2N ; 4. SnF_2
 - e. 1. NaHCO_3 ; 2. $\text{Ca}(\text{ClO})_2$; 3. HCN ; 4. SnF_2

80.- Completa el siguiente texto:

"Cuando se deja residuos sólidos y líquidos de alimentos a la intemperie, estos son alterados por los rayos solares que elevan la temperatura del medio ambiente, y produce los olores desagradables provenientes de la fermentación de los residuos. El Instituto del Medio Ambiente sugirió la adición de..... a las municipalidades de la capital para lograr eliminar la liberación de..... causada por la descomposición de sustancias perecibles provenientes de la fermentación de las aguas residuales"

- a. Amoniaco – Sodio.
- b. Dióxido de carbono – Cloro.
- c. Ácido sulfhídrico – Hipoclorito de calcio.
- d. Amoniaco – Hipoclorito de sodio.
- e. Ácido sulfhídrico - Cloro.

81.- "El modelo estándar estableció que la mayoría de las partículas de las cuales tenemos conocimiento están compuestas por partículas fundamentales llamadas Hay otra clase de partículas fundamentales llamadas, lo que hace que el modelo estándar sea tan amplio que permita que todas las partículas observadas puedan ser explicadas con 6 tipos de leptones, 6 tipos de quark y 4 partículas portadoras de fuerzas".

- a. Quarks, electrones.
- b. Partículas portadoras, protones
- c. Quarks, leptones
- d. Quarks, neutrones
- e. Partículas portadoras de fuerza, leptones

82.- Relacione cada uno de los enunciados de la columna A con la columna B.

Columna A	Columna B
1. Rayos alfa	a. Son emitidos por el cátodo de un tubo que se propaga en línea recta
2. Rayos catódicos	b. Es extremadamente penetrante ya que no es desviado por un campo eléctrico y magnético
3. Rayos beta	c. Tiene un elevado poder ionizante, pero una baja penetración en la materia
4. Rayos gamma	d. Tiene menor poder ionizante, pero es más penetrante

- a. 1a, 2b, 3c, 4d
- b. 1a, 2c, 3d, 4b
- c. 1b, 2d, 3a, 4c
- d. 1c, 2a, 3d, 4b
- e. 1d, 2a, 3c, 4b

83.- El genoma humano tiene gran cantidad de secuencias repetidas, que ocupan un 55% del mismo. El 45% son transposones, el 1% corresponden a los exones que son secuencias que fabrican las proteínas. Los transposones son secuencias que se mueven por el genoma, saltan de un lado a otro y dejan una copia donde estaban y otra a donde saltan. Solamente un 1% son activos, los otros no se mueven pero su distribución nos hace ver lo importante que fueron en la evolución. De acuerdo a la explicación anterior podemos deducir que, los transposones sirven para:

- a. Facilitar los entrecruzamientos.
- b. Acortar la longitud de las secuencias.
- c. Eliminar el ARN del nucleolo.
- d. Convertirse en un nucleótido.
- e. Regular la energía del ADN.

84.- Los músculos del esqueleto están formados por fibras individuales y cada una contiene numerosos núcleos con material genético, que se regeneran a medida que se hace trabajar más intensamente a los músculos. Las fibras maduras están incapacitadas para la división celular, pero para esto existen las células satélite, que son la fuente de esos nuevos núcleos. Considerada la información dada podemos establecer que las fases que siguen los nuevos núcleos para su formación son:

- a. incorporación, proliferación y la migración.
- b. migración, incorporación, proliferación.
- c. proliferación, migración y la incorporación.
- d. proliferación, incorporación y la migración.
- e. proliferación, migración, y la traducción.

85.- Los tejidos sanguíneos formados por los procedimientos de la bioingeniería a partir de células madre de médula ósea, podrán servir como fuente de nuevos vasos sanguíneos para pacientes con problemas de bypass coronario o de otras intervenciones que requieran el reemplazo de estos vasos. De acuerdo a la información anterior, ¿qué podría ocurrir si usáramos vasos sanguíneos artificiales?:

- a. El tejido conectivo perdería fuerza y elasticidad.
- b. Se produciría demasiado colágeno a nivel de estos vasos sanguíneos.
- c. Estos vasos presentarían demasiada contracción.
- d. Estos vasos producirían poca elastina.
- e. Aparecería un nuevo músculo liso capaz de producir nuevas proteínas.

86.- Con haces intensos y estrechos de luz láser es posible cortar y cauterizar ciertos tejidos en una fracción de segundo, sin dañar al tejido sano circundante. El láser se ha empleado para "soldar" la retina, perforar el cráneo, reparar lesiones y cauterizar vasos sanguíneos. Si el láser puede realizar todas estas actividades, ¿cuál es la característica que fundamenta su naturaleza?

- a. Es una emisión de luz espontánea.
- b. Es una emisión de luz gracias a los electrones.
- c. Es una radiación luminosa producto de los electrones.
- d. Es una amplificación de la luz por emisión estimulada de radiación.
- e. Es una absorción y emisión de luz radiactiva.

87.- El Premio Nobel de medicina Stanley Pruisner descubrió una nueva clase de partículas infecciosas a las que denominó priones, que son los causantes de la enfermedad de las vacas locas. Cuando las personas se alimentan de esta carne también sufren de la misma infección; los priones son agentes infecciosos porque:

- a. Tienen genes en abundancia.
- b. Modifican la cantidad de ácidos nucleicos permanentemente.
- c. Modifican la forma de las proteínas.
- d. Se reproducen en cantidad incontrolable.
- e. Se replican anormalmente.

88.- Las guerras causan sufrimiento a toda la población, sobre todo a los niños y ancianos, que son los primeros que sufren los efectos de los combates, aun antes de que estos se produzcan. Después del conflicto, los combatientes vencidos, en muchos casos, pasan a ser "prisioneros de guerra", quienes sufren diferentes formas de tortura. Desde esta perspectiva la Bioética interviene para

Llene el espacio punteado con la opción correcta:

- a. estudiar los problemas que afectan a la vida como conjunto.
- b. defender la dignidad de las personas.
- c. relacionar el campo de la salud, con la defensa de la vida.
- d. estudiar la renuncia de los derechos inalienables.
- e. discutir que las guerras tienen un sentido político-social.

89.- La eutanasia no justifica la muerte de un paciente con el fin de evitarle sufrimientos insoportables o la prolongación artificial de su vida, pero actualmente se distingue el término "muerte digna", que consiste en el otorgamiento de medidas médicas paliativas de apoyo emocional y espiritual a los enfermos terminales. Este nuevo término se relaciona directamente con la...

- a. Ortotanasia
- b. Biotanasia
- c. Eutanasia controlada
- d. Eutanasia digna
- e. Eutanasia religiosa

90.- La fase oscura de la fotosíntesis utiliza las moléculas energéticas ATP y NADPH generadas en la fase luminosa para formar la glucosa a partir del dióxido de carbono, el mismo que es aceptado por una molécula que luego dará continuidad al ciclo. El nombre de esta molécula es

- a. ribulosa - fosfato.
- b. oxígeno.
- c. glucosa.
- d. ribulosa - difosfato.
- e. gliceraldeído - fosfato.

91.- Una cuenca constituye un sistema interdependiente ya que es un factor que se debe tener en cuenta en la planificación del desarrollo integral de una región. El manejo de una cuenca implica acciones importantes, por lo tanto lo prioritario para iniciar un programa de protección de este medio es ...

- a. retirar las viviendas aledañas.
- b. conservar o restituir la cobertura vegetal en toda la cuenca, pero especialmente en las partes altas.
- c. formar brigadas ambientales que eviten su deterioro .
- d. construir represas para almacenar el agua que será útil para la agricultura .
- e. desarrollar proyectos de tratamiento de aguas .

92.- En marzo del 2002 una inmensa masa de hielo de unos 720 mil millones de toneladas se desprendieron de la península antártica. En el Perú los glaciares de la Cordillera Blanca están en franco retroceso y cada vez más retirados de los nevados. Si se tiene en cuenta estos alarmantes datos, ¿qué acción sería la más importante para evitar que sigan ocurriendo problemas ocasionados por cambios climáticos?

- a. Tener una cultura de consumo.
- b. Hacer uso racional del agua.
- c. Evitar consumo de combustibles fósiles.
- d. Evitar el uso de agroquímicos.
- e. Hacer un uso responsable de la energía eléctrica.

93.- Los riñones son los órganos excretores por excelencia en nuestro cuerpo, su principal función es elaborar la orina, la misma que es filtrada de la sangre; ese filtrado ocurre en una estructura ubicada en los nefrones, y cuyo nombre es...

- a. asa de Henle.
- b. uretra.
- c. pelvis renal.
- d. papilas renales.
- e. glomérulos.

94.- La forma de circulación de los batracios se debe a la estructura de su corazón , ya que solamente presentan un ventrículo. Al tomar en cuenta estos datos podemos determinar que si pintamos totalmente la piel de un batracio con barniz, este finalmente muere debido a que ...

- a. sus bronquios se bloquean.
- b. sus pulmones se inflaman .
- c. su sangre mezclada no se purifica .
- d. su piel se intoxica.
- e. se asfixia con el olor .

95.- En materia de política ambiental, el Protocolo de Kyoto es un acuerdo internacional asumido en 1997 en el ámbito de las Naciones Unidas. Es aplicado en 39 países que se consideran desarrollados y su principal objetivo es frenar el calentamiento global. Por lo tanto, ¿qué acciones cree usted que debieran de llevar a cabo estos países para alcanzar los objetivos que el acuerdo persigue?

- a. Reducir las emisiones de gas en no menos del 2.5%.
- b. Reducir las emisiones de gases y radiación electromagnética.
- c. Reducir las emisiones de gas metano.
- d. Reducir las emisiones generadas por la quema de bosques.
- e. Reducir las emisiones de gases de efecto invernadero de origen antropogénico.

96.- Hacia finales del siglo XVIII con la invención de la máquina de vapor se produce la llamada Revolución Industrial, lo que permitió que nuevas técnicas cambien totalmente, los modos de producción, los estilos de vida y la propia vida cotidiana de la gente. ¿Qué efectos generó este acontecimiento en el deterioro del planeta?

- a. Se implementó un desarrollo de la ciencia y técnica aplicada a la industria que ha llevado a la sociedad a cambiar los árboles por edificios.
- b. Se implementó un desarrollo de la ciencia y tecnología aplicada a la industria, donde todos los residuos son no biodegradables.
- c. Se implementó un mundo basado en el consumismo y en el uso irracional de la ciencia.
- d. Se implementó un mundo basado en la extracción de materia prima y el desarrollo de la industria.
- e. Se implementó un desarrollo de la ciencia y técnica aplicadas a la industria, donde el consumo es excesivo y contaminante.

97.- Carlos llega tarde a clases y solo alcanza a oír: "... los científicos calculan que de continuar la tendencia actual pueda verse reducida y provocar que las radiaciones de onda corta causen la reducción de los sistemas inmunológicos en general". ¿Cuál es el concepto que define la situación anterior?

- a. El efecto invernadero.
- b. La capa de ozono.
- c. La Tierra.
- d. La ionósfera.
- e. La estratósfera.

98.- Los niveles naturales de dióxido de carbono hacen posible la vida si la temperatura media del planeta fuera de 30°C menos aproximadamente. Si la presencia de ciertos gases atmosféricos se incrementa, como hoy sucede por la acción del ser humano, mayor es la radiación devuelta hacia la superficie del planeta.

A partir de la información anterior, ¿cuáles serían las implicancias que generarían estas radiaciones?

- a. Desaparición progresiva de especies marinas, mayor índice de tormentas tropicales y evaporación de lagos.
- b. Desaparición progresiva de especies marinas, mayor índice de tormentas tropicales y evaporación de ríos.
- c. Desaparición progresiva de especies marinas, mayor índice de tsunamis y evaporación de lagos y ríos.
- d. Desaparición progresiva de especies marinas, incremento en el nivel de acidez y rompimiento de la cadena trófica.
- e. Desaparición progresiva de especies marinas, deshielo de los glaciares y evaporación de lagos y ríos.

99.- El flujo de energía es el proceso por el cual la energía que viene del Sol, llega a la Tierra y genera los sistemas geofísicos, meteorológicos y biológicos. Las plantas por medio de la fotosíntesis, transforman su energía solar en energía biótica, que fluye a través de las cadenas y redes alimenticias, que producen...

- a. trabajo y aumento de la entropía.
- b. trabajo y pérdida de energía.
- c. trabajo y ganancia de energía.
- d. trabajo y liberación de calor.
- e. trabajo y liberación de energía química.

100.- Los atributos físicos, psicológicos y sociales de la adolescencia contribuyen a que los jóvenes sean particularmente vulnerables al VIH y otras infecciones de transmisión sexual (ITS). Los adolescentes por lo común no pueden comprender enteramente el alcance de su exposición al riesgo. La sociedad suele llevar a que aumente el riesgo que corren los jóvenes al dificultar que estos aprendan lo relativo al VIH/ SIDA y la salud reproductiva. Además, muchos jóvenes son socialmente inexpertos y dependen de otros. La presión que ejercen sus iguales influye fácilmente en ellos en el modo que pueden aumentar el riesgo”.

¿Cuál sería la mejor acción que se debería plantear para contrarrestar esta situación?

- a. Hablar abiertamente con los jóvenes sobre estilos de vida saludable y normas de convivencia social.
- b. Diseñar programas de información, educación y comunicación sobre los riesgos que presenta el VIH/SIDA.
- c. Promover la distribución de los condones para la doble protección.
- d. Diseñar programas de información, educación y comunicación de manera ilimitada.
- e. Llegar a los padres y otros adultos que pueden capacitar a los jóvenes en la utilización de métodos anticonceptivos.

Conocimientos de Especialidad – CONTENIDOS

10. Área: Educación para el Trabajo

- 71.- El MED manda elaborar 500 sillas con medidas estándares para repartir a las I.E. públicas de la UGEL Nro. 05 de San Juan de Lurigancho; en ese lugar existen 222 I.E. entre Inicial, Primaria y Secundaria. Las 500 sillas solo alcanzan a las I. E. de Educación Inicial, las que tienen alumnos entre las edades de 3 a 6 años. El MED al encargar la elaboración de sillas, ¿qué tipo de principio tomó en cuenta?
- Principio de diseño para el promedio.
 - Principio de diseño para el individuo.
 - Principio de diseño por edades.
 - Principio de diseño para un intervalo ajustable.
 - Principio del diseño para extremos.
- 72.- Ana María es una operaria de Topy Top que realiza el trabajo de remallado en cadena. Su posición en el trabajo es sentada en su banco casi 10 horas al día con un intervalo de 30 minutos para el refrigerio. Según la ergonomía, el trabajador debe estar en una posición correcta y según las normas debe utilizar un mobiliario confortable, de acuerdo a las medidas requeridas por el trabajador. ¿Dentro de qué tipo de ergonomía se encuentra Ana María?
- Ergonomía geométrica.
 - Ergonomía ambiental.
 - Ergonomía psicosocial.
 - Ergonomía operacional.
 - Ergonomía posicional.
- 73.- El "Libro de Apuntes Pedagógicos", de Paul Klee y "Punto y línea sobre el plano" de Wassily Kandinsky, fueron publicados por la Bauhaus y sirvieron de introducción a la gramática de la escritura visual. Giogy Kepes y Laszlo Moholy-Nagy utilizaron la psicología de la gestalt para aportar una racionalidad científica al lenguaje de la visión. La psicología de la gestalt ha sido desde entonces una fuente teórica dominante en la enseñanza básica del diseño. ¿Qué nos afirma la psicología gestalt al respecto?
- Existe un isomorfismo entre el mundo físico y las formas mentales.
 - Las *formas* son un *isomorfismo* entre el mundo físico y las formas mentales.
 - El isomorfismo entre el mundo físico y las formas son campos de fuerza mentales.
 - El mundo físico y las formas mentales son campos de fuerza.
 - Las *formas* son campos de fuerza y existe un *isomorfismo* entre el mundo físico y las formas mentales.
- 74.- Ramiro Guerra publicó un libro con materiales reales que crean figuras, pero para ponerlas en el libro fueron capturadas como imágenes bidimensionales. Las figuras están hechas de materiales como sogas, papel, cartón, etc., por lo que sus superficies parecen rugosas y decoradas. Las tonalidades varían mucho, pero la mayoría son opacas. La superficie de las figuras parece ser dura, pues la mayoría de sus materiales se ven rígidos. ¿Qué elementos del diseño ha empleado Ramiro en su libro?
- Color, estilo.
 - Textura, formas.
 - Color, líneas.
 - Textura, color.
 - Color, formas.

75.- César, trabajador de la empresa "Hacia el futuro", está diseñando el cartel que es parte de la campaña de publicidad de aquella. Se le ha encargado el trabajo con poco tiempo de preparación y tiene muchas dudas; después de aplicar diversos criterios y haber realizado varios bocetos toma una decisión, escoge el trabajo que responde al criterio de transparencia que consiste en.....

- las formas de adelante impiden la visión de las que están detrás.
- las formas que están detrás se aprecian a través de las formas dispuestas adelante.
- las formas deben mezclarse entre sí.
- las formas permiten observar el producto desde distintos ángulos.
- las formas presentan solo el producto en primer plano.

76.- Ana desea elaborar un estuche para CD. ¿Cuáles son los pasos a seguir en la fase de diseño?

- Boceto - croquis - vistas - definición de materiales y herramientas - diagrama del proceso de trabajo.
- Diagrama del proceso de trabajo - boceto - croquis - vistas - definición de materiales y herramientas.
- Definición de materiales y herramientas - diagrama del proceso de trabajo - boceto - croquis - diagrama.
- Diagrama del proceso de trabajo - croquis - bocetos - definición de materiales y herramientas - vistas.
- Boceto - vistas - definición de materiales y herramientas - diagrama del proceso de trabajo - croquis.

77.- Cuando se trata de dibujar objetos largos y uniformes, se suelen representar interrumpidos por líneas de rotura. Las roturas ahorran espacio de representación, al suprimir partes constantes y regulares de las piezas. Observa las figuras e indica en cuál de ellas se representa una pieza cilíndrica hueca.



FIGURA 1

FIGURA 2



FIGURA 3

FIGURA 4

- Figura 3.
- Figura 1.
- Figura 4.
- Figura 2.
- Figura 1 y 3.

78.- Rolando recibe indicaciones de su docente: preparar un papelógrafo sobre las líneas de rotura de los materiales; debe enfatizar en el uso correcto de las líneas. Determina, ¿cuál es la idea fuerza correcta que debe indicar el papelógrafo?

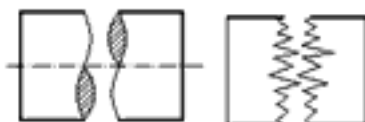
- Piezas cilíndricas huecas, la línea de rotura se indicará mediante una doble lazada.
- Piezas de madera, las líneas de rotura se indicarán con una línea lazada.
- Piezas cónicas, las líneas de rotura se indicarán mediante un trazo de punta fina.
- Piezas que tengan una configuración uniforme, la rotura se indicará con una línea de zig -zag.
- Piezas cilíndricas, líneas de rotura con un trazo de punta fina.

79.- "Franky y Ricky" es una empresa familiar dedicada a la confección de prendas de vestir con más de 55 años de experiencia. Inició sus operaciones con 80 trabajadores encargados del proceso productivo de ropa interior para el mercado peruano. En el año 2004 decidió trabajar prendas más elaboradas para reconocidas marcas internacionales de Estados Unidos y de Europa, donde la calidad del producto y la atención al cliente son prioritarias. Las fibras que utiliza son cultivadas por campesinos y agricultores nativos, su flor es de color amarillo, el teñido lo realiza con colorantes certificados por el ETAD (Ecologic Toxic Asociation Development) lo que da un mejor acabado a la tela y no contamina el ambiente. Entonces, "Franky y Ricky" ¿qué tipo de fibra utiliza para exportar sus prendas?

- a. Fibra de lana.
- b. Fibra de nilón.
- c. Fibra de algodón.
- d. Fibra de yute.
- e. Fibra de seda.

80.- En la clase sobre estructuras, del tema de recursos tecnológicos, Javier le dice al profesor: "Si sobre los extremos de dos pilares colocamos una viga, tendremos un puente sencillo. Para aumentar su resistencia podemos colocar estructuras tipo escuadra en los laterales. Al añadir en medio del puente otro pilar o columna, incrementaremos también la resistencia. Al respecto, marque el enunciado correcto:

- a. Javier tiene una opinión acertada, dice lo correcto.
- b. Javier se equivocó al decir que se pueden colocar estructuras tipo escuadras en los laterales.
- c. Javier se equivocó al decir que en medio del puente se puede agregar otro pilar para incrementar la resistencia del puente.
- d. Javier se equivocó al decir que se puede añadir una columna para incrementar la resistencia del puente.
- e. Javier se equivoca al decir que sobre los extremos de dos pilares se puede colocar una viga y tener un puente sencillo.

81.- El profesor pide a sus alumnos que hagan un ejemplo que explique la energía eólica.

Pedro dice: "Si un pesado ladrillo sostenido en alto tiene energía eólica debido a su posición en relación al suelo, entonces tiene la capacidad de efectuar trabajo porque si se suelta caerá al piso debido a la fuerza de gravedad, y puede efectuar trabajo sobre otro objeto que se interponga en su caída".

Ricardo dice: "Las centrales hidráulicas por ejemplo, utilizan energía eólica que aprovecha el viento para conducir el cauce del río".

Ysabel dice: "La energía eólica es aprovechada por nosotros básicamente mediante un sistema de un rotor que gira a medida que pasa viento por él".

Al respecto, ¿cuál o cuáles de los tres alumnos están en lo correcto ?

- a. Ysabel.
- b. Pedro.
- c. Ricardo.
- d. Ysabel y Ricardo.
- e. Ysabel y Pedro.

82.- Para transmitir el movimiento circular de un eje que gira en posición horizontal a otro eje que gira en posición vertical, ¿qué tipo de rueda debo utilizar?

- a. Piñones cilíndricos.
- b. Engranajes cónicos.
- c. Cremalleras.
- d. Engranajes planos.
- e. Piñones esféricos.

83.- Un conjunto de piezas de una máquina es utilizado en la transmisión de los movimientos. El diseño del proyecto para elevar agua del pozo se denomina...

- a. molino de viento.
- b. articulaciones de una locomotora.
- c. bandas de transmisión.
- d. ejes.
- e. árboles de transmisión.

84.- Juan ha terminado sus estudios en una I.E. y encuentra una lectura en el libro "Rostros del Comercio Exterior", que trata de la historia de Fortunato Márquez Lostanau, "Rey de la Cebolla"; a partir de ese momento, toma la determinación de convertirse en un líder en el mercado. Según los mercadólogos, ¿cuál es la acción estratégica más adecuada que deberá tomar Juan?

- a. Atacar todo el mercado (producto, precio, distribución, promoción) del líder, para luego preocuparse en el liderazgo del mercado a través de la eficacia competitiva.
- b. Atacar mercados que todavía no han sido explotados en su totalidad por el líder, para luego idear estrategias de penetración y desarrollo de mercado.
- c. Aumentar el control y sistema de distribución respecto a sus competidores.
- d. Realizar una campaña publicitaria, de venta personal, promoción de ventas y mejorar sus relaciones públicas.
- e. Vender nuevos productos no relacionados con la línea de productos ya existentes.

85.- Jhoel Llique ha notado un incremento en el interés, por parte de los turistas, en las artesanías típicas del pueblo de su madre. Aprovechando que no tiene nada que hacer en sus vacaciones de verano, decide ayudar a la economía de su casa y viaja al pueblo natal de su madre para comprar cuanto artesanía le alcance con sus ahorros, traerla a la ciudad y venderla a una feria artesanal. En el proceso se da cuenta que no es tan fácil como él había pensado inicialmente, el viaje en ómnibus es pesado, los artesanos venden sus productos a mayor precio, tuvo que pagar más al conductor por la fragilidad del producto. Aun así, le alcanzó para comprar una buena cantidad. Llegó a la ciudad y vendió su mercadería con una utilidad considerable. Ese dinero lo piensa reinvertir en un segundo viaje; ¿qué características de buen emprendedor, muy importantes para el éxito, presenta Jhoel?

- a. Deseo de poder, ser muy organizado, habilidad para motivar y conducir a las personas.
- b. Deseo y voluntad para tomar iniciativa, paciencia, autoconfianza, competitividad.
- c. Perseverancia, deseo y voluntad para tomar iniciativa, autoconfianza, competitividad.
- d. Perseverancia, paciencia, ser muy organizado, deseo de poder.
- e. Habilidad para motivar y conducir a las personas, fuerte deseo de obtener dinero, ser muy organizado.

86.- En sus últimos años de estudios, Rosa aprendió a confeccionar vestidos de noche y en vacaciones estuvo vendiéndolos a sus amigas ya que sus modelos son únicos y de buen acabado. Rosa buscaba en Internet los últimos modelos de los famosos diseñadores y los modificaba con aplicación de un estilo personal a sus diseños. Sabe que el mercado es difícil por la competencia, pero ha decidido invertir y empezar a vender sus vestidos en su comunidad con el anhelo de ser muy pronto considerada como una de las mejores confeccionistas. Sus amigas consideran que Rosa es emprendedora porque:

Señale la alternativa correcta:

- a. Toma iniciativa, se arriesga, es persistente, innovadora, con capacidad de asumir riesgos y enfrentar las dificultades, genera un impacto en la comunidad.
- b. Toma iniciativa, organiza su empresa, busca a sus ayudantes, conversa con la población, es paciente.
- c. Es creativa, tiene cualidades humanas, se arriesga a enfrentar retos, le teme a los fracasos.
- d. Se arriesga a innovar el mercado, asume sus responsabilidades, prefiere formalizar su empresa antes de iniciar su trabajo, mantiene buenas relaciones humanas.
- e. Toma iniciativa, es persistente, con capacidad de liderazgo, asume sus responsabilidades, y tiene el don de mando.

87.- Luis se ha dedicado a hacer tofis de maní desde que egresó de su colegio. Sus tofis son conocidos por ser ricos y de muy buena calidad; sin embargo, hubo una campaña de salud de una ONG internacional contraria, lo cual motivó que la gente cuide su salud y consuma menos calorías; ¿cuál sería tu mejor recomendación para que Luis pueda enfrentar esa situación?

Señale la alternativa correcta:

- a. Que formalice y cree una empresa.
- b. Que analice cuidadosamente las características de la empresa.
- c. Que identifique sus fortalezas y debilidades.
- d. Que segmente adecuadamente su mercado.
- e. Que revise la misión y la visión de la empresa.

88.- La Previsora S.A. Compañía de Seguros nació bajo el nombre de "Compañía de Seguros y Empleados Públicos". Años después, el gobierno ordena a La Previsora S.A. contratar todos los seguros y bienes del Estado. A raíz de la apertura económica en 1990, fue posible penetrar en el sector privado. La naturaleza de dicha empresa es...

Señale la alternativa correcta:

- a. sociedad de economía mixta de orden nacional.
- b. sociedad nacional de orden internacional.
- c. sometida al régimen de empresas industriales y comerciales del Estado.
- d. sociedad privada y de sucesiones indivisas.
- e. sociedad que por su función social es de economía mixta.

89.- Cuando se estudia el diagrama de operaciones se aplican los siguientes enfoques: propósito de la operación, diseño de la parte o pieza, tolerancias y especificaciones, materiales, proceso de fabricación, preparación y herramental, condiciones de trabajo, manejo de materiales, distribución en la planta y principios de la economía de movimientos. El procedimiento del analista consiste en...

Indique la alternativa correcta:

- a. adoptar una actitud inquisitiva por cada uno.
- b. analizar y priorizar algunos enfoques.
- c. considerar solo la economía.
- d. la elaboración del producto final.
- e. aplicar la teoría de sistemas.

90.- En la empresa "Katia S.A." el capital social se encuentra representado por acciones, que son títulos valores negociables y que poseen un mecanismo jurídico propio y dinámico orientado a un...

Indique la alternativa correcta:

- a. capital con responsabilidad limitada.
- b. capital diferencial.
- c. capital mayoritario.
- d. capital privado.
- e. capital personalizado.

91.- Al representar un objeto aplicando el dibujo técnico, se utilizan diferentes tipos de línea; tales como...

Indique la alternativa correcta:

- a. línea simétrica.
- b. línea axiométrica.
- c. línea asimétrica.
- d. línea irregular.
- e. línea de puntos.

92.- Una vez representado el objeto, se tiene que colocar los valores dimensionales; sin embargo, estos deben cumplir la condición de que se puedan leer desde...

Señale la alternativa correcta:

- a. abajo y derecha.
- b. arriba y abajo.
- c. arriba e izquierda.
- d. derecha e izquierda.
- e. derecha y abajo.

93.- Los integrantes de una familia están estudiando: Juan, mecánica de producción; su hermano Ricardo, ingeniería mecánica; su tío Luis, estudia para ser operario tomero; Daniel, su primo, es ayudante de mecánico y Raúl su cuñado, es un profesional en técnica de ingeniería de mantenimiento. Determinar sus niveles profesionales de acuerdo al Catálogo Nacional de Profesiones (Títulos profesionales).

Elija la alternativa correcta:

- a. Juan técnico profesional, Ricardo profesional universitario, Luis técnico de mando medio/ operario, Daniel obrero calificado - auxiliar, Raúl técnico profesional - tecnólogo.
- b. Juan profesional universitario, Ricardo técnico profesional, Luis obrero calificado, Daniel técnico profesional, Raúl técnico profesional - tecnólogo.
- c. Juan universitario, Ricardo técnico profesional, Luis técnico de mando medio/ operario, Daniel obrero calificado - auxiliar, Raúl técnico profesional - tecnólogo.
- d. Juan obrero calificado, Ricardo profesional universitario, Luis técnico de mando medio/ operario, Daniel técnico profesional, Raúl técnico profesional - tecnólogo.
- e. Juan técnico profesional, Ricardo profesional universitario, Luis profesional en técnica de ingeniería de mantenimiento, Daniel obrero calificado - auxiliar, Raúl técnico de mando medio.

94.- Emilio Raymundo trabaja como operario en la empresa Techint S.A.C., encargada de transportar el gas de Camisea desde hace tres años. Durante este tiempo, no ha tenido problemas en su trabajo por contar con título de técnico operativo en su área; sin embargo, hace dos semanas se cerró una sucursal y algunos trabajadores han sido incorporados en diferentes áreas. Emilio tiene temor de perder el puesto pues a su departamento llegó Samuel, que cuenta con estudios de Educación Superior Tecnológica. Cree que por tener mayores estudios de formación le puede quitar el puesto. ¿Qué tipo de formación recibió Emilio?

Indique la alternativa correcta:

- a. Educación Básica Regular.
- b. Educación Superior Tecnológica (3 años).
- c. Educación Técnico- Productiva (Ciclo Medio).
- d. Educación Superior Tecnológica (4 años).
- e. Educación Técnico-Productiva (Ciclo Básico).

95.- En un taller de costura, la jefa de control de calidad estaba supervisando los trabajos de cada operador; María era nueva, en el remalle pide que Elena le pase una piqueta para poder cortar los hilos más rápido; Elena le tira la herramienta sin pararse, en ese momento la supervisora se levanta para mirarla y observa la situación. ¿Por qué crees que Elena y María actuaron así?

Elija la opción correcta:

- a. Por el estrés.
- b. Para hacer mejor el trabajo.
- c. Por respetar las normas de seguridad.
- d. Por el cansancio.
- e. Por falta de prudencia.

96.- En la Cooperativa Santa Elisa se aprovecha el momento del almuerzo e ingresan 2 soldados para trabajar en la oficina del administrador. Al soldar salen chispas que provocan una inflamación. El ayudante sale del piso porque horas antes este habría sido limpiado con petróleo. El ayudante corre y trae agua. El soldador busca un extintor y luego pide que su compañero busque y toque la alarma. ¿Qué pasos debió seguir el soldador como técnica de actuación adecuada frente a un incendio?

Indique la alternativa correcta:

- a. Prevención, evacuación, investigación de la zona, lista de nombres de los trabajadores.
- b. Detención, extinción, investigación de causas del siniestro.
- c. Prevención, detención, extensión, evacuación, investigaciones de causas, reparaciones de daños.
- d. Prevención, investigación de la zona, listado de herramientas útiles en caso de incendios.
- e. Prevención, detención, evacuación, conocimiento de primeros auxilios.

97.- Un convenio internacional de la OIT se convierte legalmente en vinculante para un Estado cuando es...

Marque la alternativa correcta:

- a. ratificado por el Congreso de la República
- b. aprobado por el Consejo de Ministros
- c. aceptado por el Presidente de la República
- d. firmado por el presidente del Consejo de Ministros
- e. refrendado por el ministro de Relaciones Exteriores

98.- El director de la Institución Educativa "Belaunde", recarga el trabajo docente a la profesora Rosalía, pues es la más joven y nunca dice no; ella por su parte está cansada de la falta de equidad en el trabajo ; ¿qué debería hacer Rosalía ante esta situación?

Señale la opción correcta:

- a. Debe aceptarla porque el director es la autoridad.
- b. Debe denunciar al director en asamblea para que todos sepan que es un abusivo.
- c. Debe conversar con el director sobre lo que le molesta e incomoda.
- d. Debe ignorar al director y no contestarle.
- e. Debe presentar un escrito de queja contra el director.

99.- El director de la Institución Educativa "Bonifacio" se caracteriza por ser asertivo, pues él siempre es...

Señale la opción correcta:

- a. complaciente con los demás para no ofenderlos.
- b. tímido para expresar sus propias ideas ante las autoridades.
- c. defensor de los derechos de manera agresiva y prepotente.
- d. expresivo en sus sentimientos y respetuoso de la dignidad de los demás.
- e. débil, termina por aceptar lo que se le pide pues se siente culpable.

100.- Una docente que en su clase de tutoría está hablando con los estudiantes acerca de las habilidades para tener buenas relaciones con los demás, debe poner énfasis en...

Elija la alternativa correcta:

- a. hablar en público.
- b. iniciar y mantener conversaciones.
- c. querer a los demás.
- d. quererse a sí misma.
- e. ser el líder.

II PARTE

SEGUNDO APARTADO

Educación Básica Alternativa:

Avanzado

Conocimientos del Nivel – CURRÍCULO

61.- El área de Educación para el Trabajo tiene como característica la generación de pequeñas empresas que contribuyan al mejoramiento de la calidad de vida y al desarrollo del país, esto permite...

Señale la alternativa correcta:

- a. el respeto y la valoración del otro.
- b. insertarse efectivamente a un trabajo.
- c. mejorar los salarios de los trabajadores.
- d. contribuir al desarrollo cultural y social.
- e. mejorar los tributos en el país.

62.- Walter, profesor del Ciclo Intermedio del 3er. grado, está desarrollando actividades referidas a ingresos y gastos de un pequeño negocio, propuesto por un alumno en la clase anterior; ¿qué contenido o contenidos deberá tener en cuenta el docente?

Indique la opción correcta:

- a. Libro Mayor.
- b. Libro de Inventarios y Balances.
- c. Libro de Caja.
- d. Libro de Inventarios y Balances.
- e. Partida Doble.

63.- El tipo de evaluación que permite conocer el nivel de adquisición de competencias, habilidades y destrezas de cada uno de los alumnos según sus propias características y posibilidades, se llama...

Elija la opción correcta:

- a. coevaluación.
- b. heteroevaluación.
- c. evaluación sumativa.
- d. autoevaluación.
- e. evaluación diferencial.

64.- En la Educación Básica Alternativa, la evaluación es concebida como un proceso permanente, sistémico e integral, en consecuencia permite la...

Señale la alternativa que crea correcta:

- a. búsqueda de resultados en los alumnos.
- b. evaluación de entrada y proceso.
- c. verificación del nivel de logro.
- d. toma de lecciones desarrolladas.
- e. prueba escrita con libro abierto.

65.- Ricardo es un estudiante que llegó de Puno a la capital para trabajar con unos primos en artesanía textil, porque sabe hacer hermosos telares y encontró en un CEBA la oportunidad de retomar sus estudios. La característica de Ricardo que encaja con la de un estudiante de EBA es:

Elija la opción correcta:

- a. Su personalidad proyecta seguridad y confianza, tiene claras las metas que se propone lograr en la vida.
- b. Su alto grado de autoestima, le permite afrontar retos en las oportunidades laborales que se le presentan.
- c. Si bien el castellano no es su idioma nativo, lo expresa con claridad.
- d. Su experiencia de vida le ha permitido desarrollar otras capacidades y saberes.
- e. Demuestra un bajísimo índice escolar.

66.- En la población de estudiantes a los que se les brinda el servicio de EBA, también se tienen alumnos que aún están en la etapa de la niñez, quienes presentan diversas características en su desarrollo cognitivo; una de ellas es:

Señale la opción correcta:

- a. No confunde lo real con lo imaginario y por lo tanto puede predecir.
- b. Sabe relacionar causa y consecuencia de las cosas concretas.
- c. Maneja abstracciones mentales.
- d. Puede formular una hipótesis.
- e. Ha madurado su pensamiento lógico -formal.

67.- El CEBA "X" tiene una problemática particular en cuanto a la ruptura de relaciones humanas entre docentes, alumnos y directivos. En una reunión se toman acuerdos para que en las diferentes áreas se inserten Contenidos Curriculares Transversales; ¿cuáles serán los que se deberán tomar en cuenta según su problemática?

Señale la opción correcta:

- a. El respeto y valoración del otro. Las formas y estilos de gestión.
- b. La autoafirmación del estudiante. El desarrollo del pensamiento.
- c. Formación ética. El respeto y valoración del otro.
- d. Desarrollo del pensamiento. La práctica pedagógica de los docentes.
- e. El clima organizacional y las relaciones humanas. Desarrollo del pensamiento.

68.- El desarrollo de los Contenidos Curriculares Transversales, sirve como fuente de reflexión y debate que le da sentido al Centro de Educación Básica Alternativa; esto se refleja en:

Indique la alternativa correcta:

- a. La Programación Curricular.
- b. El Proyecto Educativo Institucional.
- c. El Plan Anual de Trabajo.
- d. La Sesión de Aprendizaje.
- e. a y b.

69.- En el CEBA "Z" se realiza una evaluación diagnóstica y encuentran que los alumnos del Ciclo Inicial e Intermedio tienen baja autoestima y pocos deseos de superación; al realizar la programación curricular, ¿qué tipo de unidad deberíamos utilizar preferentemente si deseamos incorporar contenidos transversales que favorezcan la autoafirmación del estudiante?

Señale la opción correcta:

- a. Proyectos de aprendizaje.
- b. Talleres técnico-productivos.
- c. Unidades de aprendizaje.
- d. Actividades extracurriculares.
- e. a y d.

70.- Los alumnos del 3er. grado del Ciclo Intermedio tuvieron oportunidad de realizar un paseo y en el recorrido observaron algunas ruinas arqueológicas que despertaron su interés. En la clase le proponen a su profesor profundizar estudios sobre los orígenes y trascendencia de estas culturas; para ello, se comprometen a ir a instituciones que les puedan brindar información para complementar su trabajo; ¿qué tipo de unidad didáctica debe desarrollar el profesor para atender este requerimiento de sus alumnos?

Indique la opción adecuada

- a. Módulo de aprendizaje.
- b. Unidad de aprendizaje.
- c. Proyecto de aprendizaje.
- d. Proyecto de investigación.
- e. Salida de estudios.

Conocimientos de Especialidad – CONTENIDOS

1. Área: Comunicación

71.- Respecto a los gestos, elija la alternativa correcta:

- a. A mayor estatus, menor espacio para gesticular.
- b. Los gestos con las manos y la cabeza sobresalen entre los demás.
- c. La comunicación artefactual es la disciplina que los estudia.
- d. Se da una menor desinhibición gestual en situaciones favorables.
- e. Los gestos escapan a la voluntad del ser humano.

72.- Manuel Arana está hablando acerca de lo peligroso que es su distrito. ¿Qué tipo de apoyo verbal está utilizando cuando, en su discurso, enuncia: "el pandillaje aparece como una consecuencia de la desintegración familiar y la pérdida de valores"?

Seleccione la alternativa correcta:

- a. Una ilustración.
- b. Una exageración.
- c. Una anécdota.
- d. Una explicación.
- e. Una muestra.

73.- María está decepcionada porque la mesa redonda a la que asistió fue un caos. Todos hablaban a la vez y no se entendió nada. ¿Cuál fue la causa que impidió que se produzca la comunicación?

Seleccione la alternativa correcta:

- a. El poco interés que generó el tema.
- b. La abulia de los participantes.
- c. El poco interés del público asistente.
- d. Las convenciones de participación fracasaron.
- e. El tema fue muy abstracto.

74.- Si un grupo reducido de personas investiga o estudia intensivamente un tema en sesiones planificadas para lo cual recurre a fuentes originales de información, qué técnica de participación grupal utiliza:

Marque la alternativa correcta:

- a. El seminario.
- b. El foro.
- c. La mesa redonda.
- d. El simposio.
- e. Las sesiones.

75.- En el día de los enamorados, Alberto le regaló flores a Juana. Ella sonrió y lo besó. ¿Qué disciplina de la comunicación no verbal estudia lo subrayado en el enunciado anterior?

Seleccione la alternativa correcta:

- a. La kinesia.
- b. La proxémica.
- c. La paralingüística.
- d. El paralenguaje.
- e. La comunicación artefactual.

76.- Octavio planea persuadir a su auditorio; para lograrlo narrará con detalle alguna historia relacionada con su tema. Piensa contar algún suceso, real o inventado especialmente para su mensaje. ¿Qué recurso de persuasión está seleccionando?

Seleccione la alternativa correcta:

- a. Ilustración.
- b. Testimonio.
- c. Descripción.
- d. Caso específico.
- e. Explicación.

77.- "Marco era un muchacho buena gente; algo coqueto y juguetón, pero siempre solidario. Cada vez que en el barrio se necesitaba de ayuda, él era el primero en ofrecerse". El texto anterior es:

- a. Una prosopografía.
- b. Una etopeya.
- c. Un retrato.
- d. Una estampa.
- e. Una efigie.

78.- *Indochina* es un grupo de música que ha sobrevivido a todos los tiempos y todas las modas. Primero, a mediados de los ochentas, siguió los pasos de *The cure*, un grupo de ingleses arrebatados y despeinados. Luego, hacia los noventas, *Indochina* se refugió en lo gótico. Fue una época oscura y deprimente. En los inicios del nuevo milenio, su estilo giró hacia un pop más democrático y alegre.

Según la ubicación de la idea principal, el párrafo es:

- a. Encuadrado.
- b. Paralelo.
- c. Sintetizante.
- d. Analizante.
- e. Entramado.

79.- Marta está leyendo un fragmento del "Discurso en el Politeama". Al terminar de leerlo se percata que la idea principal se encuentra al inicio y también al final.

Según la ubicación de la idea principal, este párrafo es:

- a. Sintetizante.
- b. Analizante.
- c. Analizante-sintetizante.
- d. Encuadrado.
- e. Paralelo.

80.- La técnica de estudio que consiste en poner una línea debajo de las palabras que consideramos más importantes en un tema es el...

- a. sumillado.
- b. resaltado.
- c. subrayado.
- d. apuntado.
- e. organizado.

81.- Es un requisito indispensable para la sumilla, puesto que la transcripción de ideas no basta para construir el sentido de un párrafo. La sumilla debe poder ser leída como una totalidad independiente, es decir, con sentido propio.

Estamos hablando de:

- a. Desarrollar un cuadro sinóptico.
- b. Redactar un resumen.
- c. Subrayar la idea principal.
- d. Confeccionar un mapa mental.
- e. Elaborar una paráfrasis.

82.- La propiedad constituida por la interrelación lingüística de las distintas partes de un texto es el (la):

- a. Resumen.
- b. Cohesión.
- c. Conector.
- d. Coherencia.
- e. Contexto.

83.- Señale el número de diptongos y hiatos respectivamente en el siguiente fragmento: " Efraín salió a la calle con su lata, apoyado en el hombro de su hermano. Media hora después regresaron con los cubos casi vacíos."

- a. 3 – 3.
- b. 3 – 2.
- c. 3 – 4.
- d. 2 – 3.
- e. 4 – 4.

84.- En una oración en la cual se utiliza la coma para reemplazar un verbo o sustantivo, se le conoce como:

- a. Coma enumerativa.
- b. Coma hiperbática.
- c. Coma elíptica.
- d. Coma incidental.
- e. Coma apositiva.

85.- De las siguientes expresiones, indique la oración en la cual están mal empleados los términos que producen un vicio del lenguaje:

- a. El gobierno de Perú.
- b. Te quiero un montón.
- c. Es comida de hoy.
- d. A diestra y siniestra.
- e. Presta un buen servicio.

86.- Escoge el grupo de palabras que están correctamente escritas ortográficamente.

- a. soberbios – sucesión – descanso – longeva.
- b. sobervios – suceción – descanszo – longeva.
- c. soverbios – suseción – descanso – lonjeva.
- d. sobervios – sucesión – descanszo – lonjeba.
- e. soverbios – sucesión – descanso – longeva.

87.- Elige la expresión que corresponde al registro informal:

- a. Lorcho - fue lo que le dijo ese hombre al ambulante.
- b. Oye causa, el toambo atrapó al pelao que se creía faite.
- c. Muchas normas serán modificadas por la Constitución.
- d. Leyó en el periódico: fercho mata tía.
- e. Acusaron a una actriz de cleptómana por sustraer una prenda.

88.- Hacia la década del setenta y ochenta los temas de la música chicha, hablaban sobre el dolor del migrante por vivir en una ciudad inhóspita, dura y salvaje. Chacalón y la Nueva Crema, los Shapis y el grupo Alegría, son un ejemplo de esto. Sus temas están atiborrados de historias de personajes andinos que tienen que luchar día a día por ganarse un lugar en la gran Lima. Sin embargo, hacia los noventa la chicha se desplaza, temáticamente, hacia cuestiones menos "urgentes", como el amor, el desengaño, o la amistad. Es allí donde podemos ubicar a Rossy War o Ada Chura. Los temas se hacen más ligeros, menos sociales.

¿Cuál es el tema de este texto?

- a. La música chicha.
- b. La temática de la música chicha.
- c. Los grupos de música chicha.
- d. La evolución de la música chicha.
- e. Lo social y lo íntimo de la música chicha.

89.- Es la actitud del locutor que consiste en: "expresar las ideas de manera que sean fácilmente entendibles, que el interlocutor u oyente capte inmediatamente lo que se quiere decir". Corresponde a:

- a. Naturalidad.
- b. Precisión.
- c. Pureza.
- d. Corrección.
- e. Claridad.

90.- Seleccione a qué función social de la imagen corresponde la siguiente característica: "La imagen está centrada en el receptor con el propósito de impactar, atraer y fascinar".

- a. Función estética.
- b. Función documental.
- c. Función literaria.
- d. Función apelativa.
- e. Función denotativa.

91.- Procedimiento de origen literario muy utilizado en el cine fantástico o de ciencia-ficción que consiste en articular dos espacios relativos a tiempos u órdenes de "realidad" distintos en un mismo relato:

- a. Mimético.
- b. Metalepsis.
- c. Analógico.
- d. Diegético.
- e. Isócronos.

92.- Indique cuál es el género cinematográfico que consiste en evocar tiempos heroicos, en los cuales los sujetos encarnaban valores colectivos y sus luchas determinaban el destino de sus contemporáneos.

- a. Cine bélico.
- b. Cine fantástico.
- c. Cine de ficción.
- d. Cine western.
- e. Cine épico.

93.- Dentro de la propaganda política, deportiva y religiosa, ¿qué características posee el fanatismo?

- a. Apasionado, cruel, imparcial, sectario.
- b. Apasionado, tolerante, dogmático, ecuánime.
- c. Apasionado, cruel, dogmático, ecuánime.
- d. Apasionado, tolerante, imparcial, ecuánime.
- e. Apasionado, cruel, dogmático, sectario.

94.- El signo de la arroba (@) es obligatorio en todas las direcciones del correo electrónico de Internet. Porque:

- I. Permite al software de correo electrónico distinguir entre el nombre de usuario y el nombre de dominio.
- II. Es el nombre de usuario que posee la cuenta de correo electrónico.
- III. Indica el nombre de dominio que identifica a la compañía u organización del poseedor de la cuenta.

Marque la alternativa correcta:

- a. solo I.
- b. solo II.
- c. solo III.
- d. I y II.
- e. II y III.

95.- Plantea la contingencia humana con toda su crudeza y brutalidad. En esta literatura, el autor realiza un análisis psicológico de sus personajes y un estudio muy incisivo y duro de la sociedad. ¿De qué escuela literaria estamos hablando?

- a. Romanticismo.
- b. Neoclasicismo.
- c. Realismo.
- d. Naturalismo.
- e. Modernismo.

96.- "Para verme con los muertos, / ya no voy al camposanto, / busco plazas, no desiertos, / para verme con los muertos ¡Corazones hay tan yertos! / ¡Almas hay que hieden tanto! /Para verme con los muertos, / ya no voy al camposanto." Los versos anteriores, ¿a qué autor peruano corresponden?

- a. Abraham Valdelomar.
- b. Carlos Augusto Salaverry.
- c. César Vallejo
- d. Manuel González Prada
- e. José María Eguren

97.- "El verso sutil que pasa o se posa / sobre la mujer o sobre la rosa / beso puede ser o ser mariposa". ¿A qué poeta latinoamericano pertenecen los versos anteriores?

- a. Rubén Darío.
- b. Julio Herrera y Reissig.
- c. José Santos Chocano.
- d. Amado Nervo.
- e. José Martí.

98.- Reconoce la figura literaria empleada en el siguiente verso:

Sabías y callabas y no decías nada
Que así era la vida, que así eran los días,
O de repente llagaría el agua
O sería solamente la luz del alba .

- a. Hipérbaton.
- b. Polisíndeton.
- c. Imprecación.
- d. Epíteto.
- e. Símil.

99.- Reconoce la figura literaria presente en la siguiente estrofa de un verso de Chocano:

Mi fantasía viene de un ableno moro
Los Andes son de plata, pero el león de oro
Y las dos castas fundo en épico fragor.

- a. Hipérbole.
- b. Reiteración.
- c. Conversión.
- d. Elipsis.
- e. Conjunción.

100.- Identifica la técnica literaria que explica Mario Vargas Llosa en el siguiente texto:

"... se trata de introducir entre el lector y la materia narrativa intermediarios que vayan produciendo transformaciones en esta materia, aportando nuevas vivencias, nuevas tensiones, nuevas emociones para que el lector esté siempre dentro del hechizo indispensable para la cabal realización de una novela en el espíritu del lector..."

- a. Vasos comunicantes.
- b. Contrapunto.
- c. Monólogo interior.
- d. Cajas chinas.
- e. Soliloquio.

Conocimientos de Especialidad – CONTENIDOS

2. Área: Matemática

71.- La región determinada por las desigualdades :

$$\begin{cases} 3x + 2y \leq 24 \\ x + 2y \leq 12 \\ x \geq 0 \\ y \geq 0 \end{cases}$$

Maximiza la función $F(x; y) = x + 3y$ en el punto $(m; n)$. Dar como respuesta $m + n$

- a. 6
- b. 7
- c. 8
- d. 9
- e. 10

72.- Un artesano teje mantas de alpaca y de algodón mensualmente, puede tejer desde 10 hasta 60 mantas de alpaca y un máximo de 120 mantas de algodón. Si la ganancia por cada manta de alpaca es de 134 soles y por cada manta de algodón 20 soles, ¿cuántas mantas de cada tipo debe tejer al mes para que maximice sus ganancias?. Se sabe por experiencia propia que el artesano puede tejer mensualmente a lo más 160 mantas combinadas.

- a.- 100 de alpaca y 60 de algodón.
- b.- 60 de alpaca y 100 de algodón.
- c.- 10 de alpaca y 150 de algodón.
- d.- 150 de alpaca y 10 de algodón.
- e.- 40 de alpaca y 120 de algodón.

73.- Sea $f(x) = \sec x - 1$; $g(x) = \cos x$. Calcular el número de cortes de la gráfica f con la gráfica de g en el intervalo $[-30, 30]$

- a. 15
- b. 24
- c. 30
- d. 54
- e. 60

74.- Halla el periodo de la función:

$$y = f(x) = 6\cos\left(2x + \frac{\pi}{5}\right)$$

- a. 2π
- b. 4π
- c. π
- d. $\pi/2$
- e. 3π

75.- El tiempo que emplea un ferrocarril en un viaje varía en forma directamente proporcional a la distancia e inversamente proporcional a su velocidad; además la velocidad es directamente proporcional a la raíz cuadrada de la cantidad de carbón consumido e inversamente proporcional al número de vagones del tren. Si para recorrer 80 km en tres cuartos de hora y arrastrar 36 vagones un tren necesita 600 Kg de carbón, ¿cuántos minutos demora el tren para un recorrido de 160 Km, al necesitar 2 400 Kg de carbón y llevar 40 vagones?

- a. 40 min.
- b. 50 min.
- c. 30 min.
- d. 45 min.
- e. 60 min.

76.- Las edades de 3 hermanos hace dos años, estaban en la relación de 3, 4 y 5, y dentro de dos años será como 5, 6 y 7. ¿Dentro de cuántos años se cumple que la edad del hermano menor es a la del mayor como 9 es a 11?

- a. 6
- b. 8
- c. 10
- d. 12
- e. 14

77.- Resolver $\sqrt{16+8\log^2 x} = \log^2 x - 4$

- a. 10^3
- b. 10^4
- c. 10^2
- d. 10
- e. 10^5

78.- Resolver la siguiente ecuación: $4^{x^2} - 2^{x^2} = 240$

- a. C.S. $\{\pm 2\}$
- b. C.S. $\{\pm 4\}$
- c. C.S. $\{\pm 16\}$
- d. C.S. $\{\pm 15\}$
- e. C.S. $\{\pm 8\}$

79.- Determine el dominio de la función f definida por: $f(x) = \sqrt{\log x - 1} + x + 1$

- a. $Df = [10, \infty[$
- b. $Df =]10, \infty[$
- c. $Df = [12, \infty[$
- d. $Df = [8, \infty[$
- e. $Df = R$

80.- Una persona tiene 50 kg de masa y está parada sobre una balanza digital. A continuación da un salto sobre ella. ¿Cuál de las siguientes gráficas representa mejor lo que indica la balanza durante estas circunstancias?

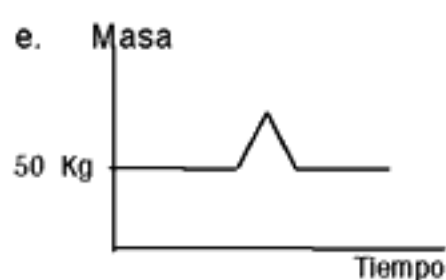
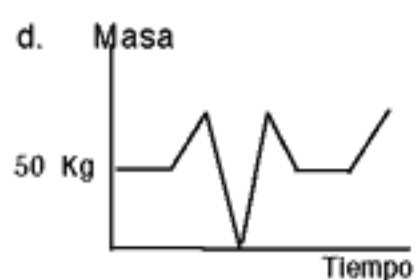
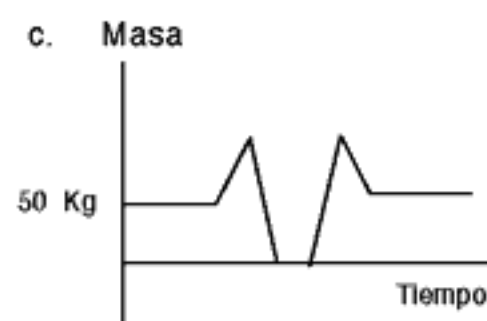
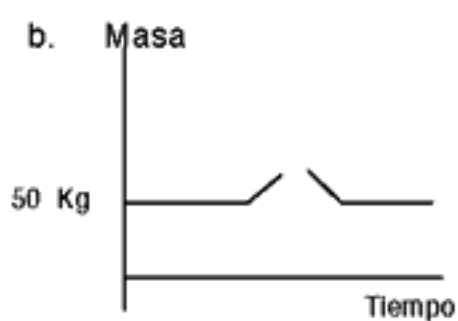
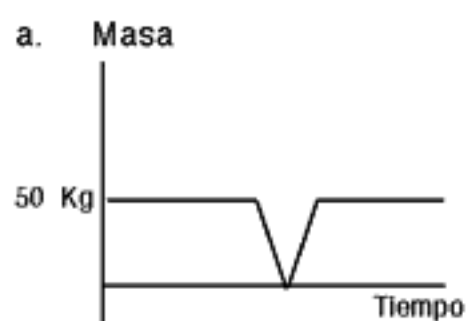

81.- Si el porte de un envío postal es "p" soles por el primer kilo de peso y "a" soles por cada kilo adicional, expresar en soles el costo de un envío de "n" kilos, cuando "n" es mayor que 1.

- a. $p + a(n - 1)$
- b. $n(p + a)$
- c. $p + na$
- d. $p - a(n - 1)$
- e. $n(p - a) + 1$

82.- En una semicircunferencia de diámetro \overline{AB} se tiene que la medida del ángulo $CAB = 20^\circ$, \overline{DP} es paralela a \overline{AC} y \overline{DP} es tangente al arco en el punto D. Hallar la medida del ángulo PDB

- a. 25°
- b. 55°
- c. 30°
- d. 65°
- e. 35°

83.- Un líquido se encuentra contenido en un recipiente de forma cilíndrica, cuyo radio mide $4u$. Dicho líquido se desea pasar a 2 cilindros congruentes; si se sabe que sus alturas tienen igual longitud que el cilindro inicial, calcular el radio de los cilindros congruentes:

- a. $2u$
- b. $5u$
- c. $2\sqrt{2}u$
- d. $3u$
- e. $5\sqrt{2}u$

84.- Simplificar:

$$E = \frac{1 - \cos 8x}{1 + \cos 8x}$$

Señale la alternativa correcta:

- a) $Tg^2 4x$
- b) $Ctg^2 4x$
- c) $Tg^2 8x$
- d) $Ctg^2 8x$
- e) $Tg^2 16x$

85.- Un alumno hace rotar el triángulo rectángulo ACB recto en C que se muestra en la figura, el volumen del sólido generado por la rotación sobre el segmento AB del triángulo de la figura es:

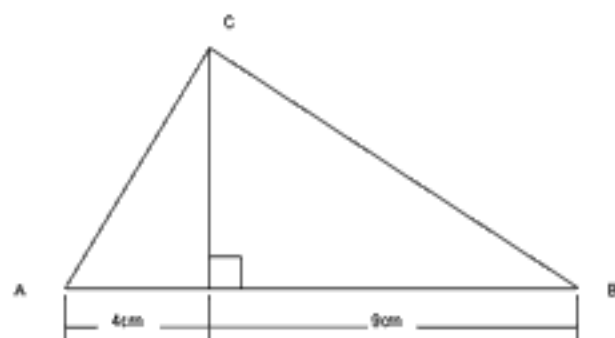

- a. $156\pi cm^3$
- b. $165\pi cm^3$
- c. $178\pi cm^3$
- d. $181\pi cm^3$
- e. $185\pi cm^3$

86.- En un triángulo ABC; $AB = 14\text{m}$ y $BC = 22\text{m}$. Desde B se traza una paralela al lado AC que corta a las bisectrices de los ángulos exteriores A y C en los puntos M y N, respectivamente. Calcular la medida del segmento MN.

- a. 20 m
- b. 22 m
- c. 24 m
- d. 26 m
- e. 28 m

87.- Desde el vértice B de un triángulo ABC, se traza la ceviana interior BE (E sobre AC). Determine la medida del ángulo β si se sabe que $AC = BE$ y además: $m\angle BAE = 3\beta$, $m\angle EBC = 2\beta$, $m\angle BCA = 4\beta$

Nota: Se llama ceviana interior a cualquier recta que trazada por uno de sus vértices corta el lado opuesto.

- a. 16
- b. 17
- c. 18
- d. 13
- e. 20

88.- En un triángulo ABC, se traza la bisectriz interior BD. Si se sabe que el ángulo A mide el doble del ángulo C, y además se sabe que $AB = 6\text{m}$ y $AD = 4\text{m}$, calcule el valor del lado BC :

- a. 8 m
- b. 10 m
- c. 12 m
- d. 14 m
- e. 13 m

89.- Hallar el área del semicírculo sombreado, tangente al arco AC, si sabemos que ABCD es un cuadrado .

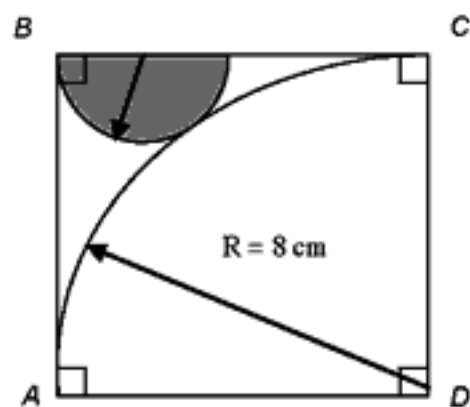

- a) $2,5 \pi \text{ cm}^2$
- b) $1,5 \pi \text{ cm}^2$
- c) $2 \pi \text{ cm}^2$
- d) $3/4 \pi \text{ cm}^2$
- e) $3 \pi \text{ cm}^2$

90.- En la siguiente figura se sabe que: $EB = 9$. Encontrar la longitud de AC .

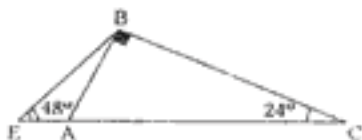

- a) 12 b) 16 c) 14 d) 18 e) 20

91.- La ecuación de la gráfica adjunta es $y = a + \sin bx$, hallar $a + b$

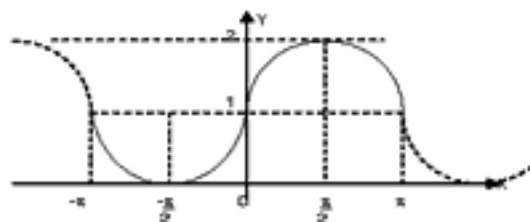

- a. 1
b. 2
c. 3
d. 4
e. 5

92.- En base a los sueldos de 10 profesores de una Institución Educativa se tiene la siguiente tabla:

Sueldos(S/)	f_i
[20,30[1
[30,40[5
[40,50[3
[50,60[1

Calcular la desviación media.

- a. 2,8
b. 3,8
c. 4,8
d. 5,8
e. 6,8

93.- Tres obreros utilizaron 480, 360 y 240 minutos, respectivamente, para hacer cierto tipo de objetos. Si utilizaron 0,8 ; 1; 1,5 minutos por objeto, calcular el tiempo promedio por objeto.

- a. 0,96
- b. 0,97
- c. 0,98
- d. 0,99
- e. 0,95

94.- Dos amigos, Raúl y Javier, pretenden resolver un problema que les ha propuesto su profesor de matemática. La probabilidad de que lo resuelva Raúl es de un 65%, mientras que Javier suele resolver el 40% de sus problemas. ¿Cuál es la probabilidad de que lo resuelva solamente uno de ellos?

- a. 0,5
- b. 0,65
- c. 0,4
- d. 0,53
- e. 0,47

95.- Se estima que la probabilidad de que una compañía B tenga éxito al comercializar un producto es de 0,95 si su competidora la compañía A no interviene en el mercado; y es de 0,15 si la compañía A interviene en el mercado. Si se estima que A intervendría en el mercado con probabilidad de 0,7: ¿Cuál es la probabilidad de que la compañía B tenga éxito?

- a. 0,35
- b. 0,36
- c. 0,37
- d. 0,38
- e. 0,39

96.- Las abejas machos nacen de huevos sin fecundar y por tanto, tienen madre pero no padre. Las abejas hembras nacen de huevos fecundados y por ello, tienen padre y madre. ¿Cuántos tatarabuelos tendrá una abeja macho, si se tiene en cuenta que los tatarabuelos son los antepasados de la cuarta generación? ¿Cuántos antepasados tendrán en la octava generación? Dar como respuesta la suma de estas dos cantidades.

- a. 35
- b. 36
- c. 37
- d. 38
- e. 39

97.- De acuerdo con los gráficos, con respecto a la distribución de 100 millones de nuevos soles a la población de Ica luego del terremoto del 2007, ¿cuál o cuáles son afirmaciones correctas?

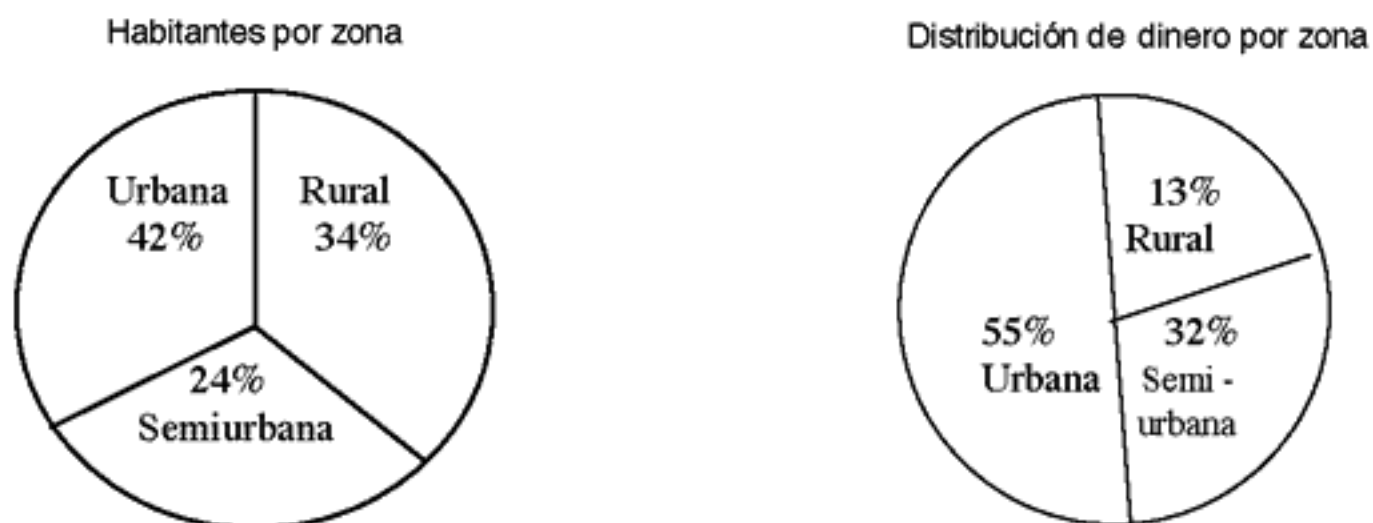

- I. La zona urbana recibe mayor cantidad de dinero que la semiurbana.
 - II. Los habitantes de la zona rural se encuentran en extrema pobreza.
 - III. Los habitantes de las zonas rural y semiurbana juntos acumulan la misma cantidad de dinero que los habitantes de la zona urbana.
 - IV. En promedio, cada habitante de la zona rural tiene al menos la mitad de dinero que cada habitante de la zona semiurbana.
- a. Solo I.
 - b. Solo II.
 - c. Solo III.
 - d. I y III.
 - e. I y IV.

98.- El capitán de un barco solicita para la tripulación 2 oficiales y 3 grumetes; si se presentan 3 oficiales y 4 grumetes, ¿de cuántas maneras diferentes se podrá elegir la tripulación?

- a. 6
- b. 9
- c. 4
- d. 16
- e. 12

99.- Para un curso de Química se tienen estudiantes de primera matrícula y estudiantes de segunda matrícula. Si la nota promedio de la sección fue de 15 puntos y el grupo de estudiantes de primera matrícula obtuvo 17 puntos y los de segunda matrícula obtuvieron en promedio 12 puntos, ¿qué porcentaje de los estudiantes son de segunda matrícula?

- a. 30%
- b. 40%
- c. 50%
- d. 60%
- e. 80%

100.- Las ventas de un distribuidor de automóviles, en cierto periodo, ascendieron a la cantidad de \$ 1 650 000, vendiendo 50 automóviles nuevos a un precio promedio de \$ 13 000 y algunos carros usados con un precio de \$ 5 000 en promedio. ¿Cuál es el promedio de los precios de todos los automóviles que se vendieron?

- a. \$ 6 400
- b. \$ 6 500
- c. \$ 6 600
- d. \$ 6 700
- e. \$ 6 800

Conocimientos de Especialidad – CONTENIDOS

3. Área: Ciencia, Ambiente y Salud

71.- La figura presenta un calentador de agua, en el cual se hace hervir 1 litro de agua que posee una temperatura inicial de 4°C , el amperímetro mide 2 amperios que pasa por el sistema. Hallar el tiempo necesario para hervir el agua.

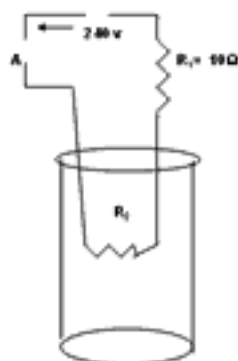

- a. 1000 s
b. 909 s
c. 600 s
d. 790 s
e. 570 s
- 72.- Considerando uno de los procesos metodológicos que intervienen en la elaboración de un Proyecto de Investigación, identifique ¿cuál de estos enunciados corresponde a la formulación de la conclusión?
1. El trasplante es la sustitución quirúrgica de ciertos tejidos u órganos por otros similares.
 2. El trasplante posee riesgos o problemas de rechazo.
 3. El trasplante más frecuente es la transfusión de sangre.
 4. El trasplante puede ser procedente del mismo individuo e inclusive de otro.
 5. En el trasplante para evitar el rechazo se debe seleccionar muy bien el tejido del donante.
- a. 1
b. 3
c. 2
d. 5
e. 4
- 73.- Un niño está sentado en la parte más alta de una resbaladera de forma semicircular que tiene 3 m de radio. Se resbala, e inicia su movimiento desde el reposo sin rozamiento. ¿A qué altura el niño deja de tener contacto con la resbaladera? (m = masa del niño).
- a. 2 m
b. 4,2 m
c. 4,3 m
d. 2,3 m
e. 3/4 m

74.- Jorge entra al salón de clase y observa una fórmula matemática escrita en la pizarra:

$$3me^{QFim} \propto P[\cos(\alpha + 2\pi)]^{-1} A^{-1} Q^{-1} = \sqrt[3]{x^5 \sqrt{x^5} \sqrt{x} \dots \dots \dots} \cdot \infty$$

Él quiso aplicar sus conocimientos de física para encontrar la ecuación dimensional de la variable "x" inmersa en la fórmula, para ello asigna a cada variable restante una magnitud de la siguiente manera: "m", Q, P, F, A, e" representan la masa, una magnitud, la presión, la fuerza, el área y la base del logaritmo neperiano, respectivamente.

Según lo asignado, halla la ecuación dimensional de "x" encontrada por Jorge

- a. $M^{20+1} L^{20-1} T^{4(1-0)}$
- b. $M^{20-1} L^{20+1} T^{4(1-0)}$
- c. $M^{20-1} L^{20-1} T^{4(1-0)}$
- d. $M^{20-1} L^{20+1} T^{4(1-0)}$
- e. $M^{20+1} L^{20+1} T^{4(1-0)}$

75.- Por la espira triangular de la figura circula una corriente I, el campo magnético exterior produce sobre el lado AB una fuerza de θ N, donde $2AB = BC$. Determinar la fuerza sobre el lado AC

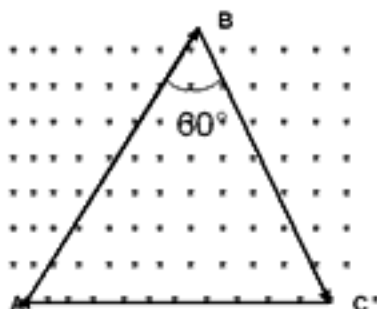

- a. $\sqrt{192}N$
- b. $\sqrt{193}N$
- c. $\sqrt{194}N$
- d. $\sqrt{191}N$
- e. $\sqrt{190}N$

- 76.- En la figura se muestra una barra de 0,5 m que se desliza sobre los rieles con una velocidad de 10 m/s en el interior de un campo magnético uniforme de 0,4 tesla. Si desprecia las resistencias de la barra y los rieles, halle la potencia disipada en la resistencia de 2 ohmios.

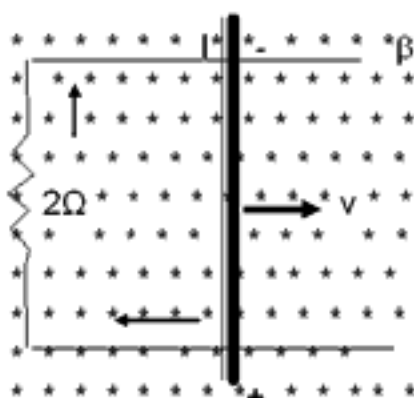

- a. 3 watt
 b. 2 watt
 c. 4 watt
 d. 5 watt
 e. 1 watt
- 77.- Un estudiante, de una Institución Educativa analiza algunos experimentos de un manual de laboratorio acerca de las propiedades intensivas de la materia. ¿Cuáles de los siguientes experimentos corresponden a estas propiedades?
- La combustión del hidrógeno con oxígeno para obtener agua.
 - La descomposición de la luz con un prisma.
 - La obtención de hidrógeno a partir de granallas de zinc con ácido clorhídrico.
 - La presencia de óxido de hierro sobre un clavo del mismo material.
 - La preparación de una solución de NaOH de una concentración conocida.
- a. II y V
 b. III y IV
 c. IV y V
 d. I y II
 e. I y V
- 78.- Durante años se utilizó el cloroformo (CHCl_3) como anestésico de inhalación para la disección de animales en los colegios a pesar de ser una sustancia tóxica que puede dañar al hígado, los riñones y el corazón. Una estudiante de Secundaria decide examinar la composición del cloroformo y para ello consulta cómo determinar la composición. ¿Cuáles son los resultados obtenidos?
- a. C: 10,14% H: 0,84% Cl: 89,02%
 b. C: 10,70% H: 0,86% Cl: 88,44%
 c. C: 10,02% H: 0,85% Cl: 89,13%
 d. C: 10,84% H: 0,89% Cl: 88,27%
 e. C: 10,04% ; H: 0,84% Cl: 89,12%

79.- Próximas a reiniciarse las clases escolares, unos estudiantes muy curiosos llevan frascos vacíos con etiqueta de los productos que tienen en casa. Ellos tienen dudas en la formulación de las sustancias y para estar seguros, proponen a su profesor de Química que los ayude. Seleccione correctamente la formulación de cada una de las sustancias mencionadas en la misma secuencia.

- I. El hidrógeno carbonato de sodio aparece como materia prima en los desodorantes.
- II. El hipoclorito de calcio es uno de los componentes en mayor porcentaje en las soluciones blanqueadoras.
- III. El cianuro de hidrógeno es un gas muy venenoso, que no deben manipular los jóvenes.
- IV. El fluoruro de estaño (II) se usa como aditivo en los dentífricos.

- a. 1. NaHCO ; 2. $(\text{Cl}_2\text{O})\text{Ca}$; 3. CN_2H ; 4. SnF
- b. 1. Na_2HCO ; 2. $\text{Ca}(\text{Cl}_2\text{O})$; 3. HCN_2 ; 4. SnF_2
- c. 1. NaHCO_3 ; 2. CaClO_2 ; 3. H_2CN ; 4. Sn_2F
- d. 1. Na_2HCO_2 ; 2. $\text{Ca}_2(\text{ClO})$; 3. HC_2N ; 4. SnF_2
- e. 1. NaHCO_3 ; 2. $\text{Ca}(\text{ClO})_2$; 3. HCN ; 4. SnF_2

80.- Completa el siguiente texto:

"Cuando se deja residuos sólidos y líquidos de alimentos a la intemperie, estos son alterados por los rayos solares que elevan la temperatura del medio ambiente, y produce los olores desagradable provenientes de la fermentación de los residuos. El Instituto del Medio Ambiente sugirió la adición de a las municipalidades de la capital para lograr eliminar la liberación de causada por la descomposición de sustancias perecibles provenientes de la fermentación de las aguas residuales".

- a. Amoniaco – Sodio.
- b. Dióxido de carbono – Cloro.
- c. Ácido sulfhídrico – Hipoclorito de calcio.
- d. Amoniaco – Hipoclorito de sodio.
- e. Ácido sulfhídrico - Cloro.

81.- "El modelo estándar estableció que la mayoría de las partículas de las cuales tenemos conocimiento están compuestas por partículas fundamentales llamadas Hay otra clase de partículas fundamentales llamadas, lo que hace que el modelo estándar sea tan amplio que permita que todas las partículas observadas puedan ser explicadas con 6 tipos de leptones, 6 tipos de quarks y 4 partículas portadoras de fuerzas".

- a. Quarks, electrones.
- b. Partículas portadoras, protones.
- c. Quarks, leptones.
- d. Quarks, neutrones.
- e. Partículas portadoras de fuerza, leptones.

82.- Relacione cada uno de los enunciados de la columna A con la columna B.

Columna A	Columna B
1. Rayos alfa	a. Son emitidos por el cátodo de un tubo que se propaga en línea recta
2. Rayos catódicos	b. Es extremadamente penetrante ya que no es desviado por un campo eléctrico y magnético
3. Rayos beta	c. Tiene un elevado poder ionizante, pero una baja penetración en la materia
4. Rayos gamma	d. Tiene menor poder ionizante, pero es más penetrante

- a. 1a, 2b, 3c, 4d
- b. 1a, 2c, 3d, 4b
- c. 1b, 2d, 3a, 4c
- d. 1c, 2a, 3d, 4b
- e. 1d, 2a, 3c, 4b

83.- El genoma humano tiene gran cantidad de secuencias repetidas, que ocupan un 55% del mismo. El 45% son transposones, el 1% corresponden a los exones que son secuencias que fabrican las proteínas. Los transposones son secuencias que se mueven por el genoma, saltan de un lado a otro y dejan una copia donde estaban y otra a donde saltan. Solamente un 1% son activos, los otros no se mueven pero su distribución nos hace ver lo importante que fueron en la evolución. De acuerdo a la explicación anterior podemos deducir que, los transposones sirven para:

- a. Facilitar los entrecruzamientos.
- b. Acortar la longitud de las secuencias.
- c. Eliminar el ARN del nucleolo.
- d. Convertirse en un nucleótido.
- e. Regular la energía del ADN.

84.- Los músculos del esqueleto están formados por fibras individuales y cada una contiene numerosos núcleos con material genético, que se regeneran a medida que se hace trabajar más intensamente a los músculos. Las fibras maduras están incapacitadas para la división celular, pero para esto existen las células satélite, que son la fuente de esos nuevos núcleos. Considerada la información dada podemos establecer que las fases que siguen los nuevos núcleos para su formación son:

- a. Incorporación, proliferación y la migración.
- b. Migración, incorporación, proliferación.
- c. Proliferación, migración y la incorporación.
- d. Proliferación, incorporación y la migración.
- e. Proliferación, migración, y la traducción.

85.- Los tejidos sanguíneos formados por los procedimientos de la bioingeniería a partir de células madre adultas de médula ósea, podrán servir como fuente de nuevos vasos sanguíneos para pacientes con problemas de bypass coronario o de otras intervenciones que requieran el reemplazo de estos vasos. De acuerdo a la información anterior, ¿qué podría ocurrir si usáramos vasos sanguíneos artificiales?:

- a. El tejido conectivo perdería fuerza y elasticidad.
- b. Se produciría demasiado colágeno a nivel de estos vasos sanguíneos.
- c. Estos vasos presentarían demasiada contracción.
- d. Estos vasos producirían poca elastina.
- e. Aparecería un nuevo músculo liso capaz de producir nuevas proteínas.

86.- Con haces intensos y estrechos de luz láser es posible cortar y cauterizar ciertos tejidos en una fracción de segundo, sin dañar al tejido sano circundante. El láser se ha empleado para "soldar" la retina, perforar el cráneo, reparar lesiones y cauterizar vasos sanguíneos. Si el láser puede realizar todas estas actividades, ¿cuál es la característica que fundamenta su naturaleza?

- a. Es una emisión de luz espontánea.
- b. Es una emisión de luz gracias a los electrones.
- c. Es una radiación luminosa producto de los electrones.
- d. Es una amplificación de la luz por emisión estimulada de radiación.
- e. Es una absorción y emisión de luz radiactiva.

87.- El Premio Nobel de medicina Stanley Pruisner descubrió una nueva clase de partículas infecciosas a las que denominó priones, que son los causantes de la enfermedad de las vacas locas. Cuando las personas se alimentan de esta carne también sufren de la misma infección; los priones son agentes infecciosos porque.....

- a. tienen genes en abundancia.
- b. modifican la cantidad de ácidos nucleicos permanentemente.
- c. modifican la forma de las proteínas.
- d. se reproducen en cantidad incontrolable.
- e. se replican anormalmente.

- 88.- Las guerras traen sufrimiento a toda la población, sobre todo a los niños y ancianos, que son los primeros que sufren los efectos de los combates, aún antes de que estos se produzcan. Después del conflicto, los combatientes vencidos, en muchos casos, pasan a ser "prisioneros de guerra", quienes sufren diferentes formas de tortura. Desde esta perspectiva la Bioética interviene para.....
- estudiar los problemas que afectan a la vida como conjunto.
 - defender la dignidad de las personas.
 - relacionar el campo de la salud, con la defensa de la vida.
 - estudiar la renuncia de los derechos inalienables.
 - discutir que las guerras tienen un sentido político social.
- 89.- La eutanasia no justifica la muerte de un paciente con el fin de evitarle sufrimientos insoportables o la prolongación artificial de su vida, pero actualmente se distingue el término "muerte digna", que consiste en el otorgamiento de medidas médicas paliativas de apoyo emocional y espiritual a los enfermos terminales. Este nuevo término se relaciona directamente con la...
- Ortotanasia.
 - Biotanasia.
 - Eutanasia controlada.
 - Eutanasia digna.
 - Eutanasia religiosa.
- 90.- La fase oscura de la fotosíntesis utiliza las moléculas energéticas ATP y NADPH generadas en la fase luminosa para formar la glucosa a partir del dióxido de carbono, el mismo que es aceptado por una molécula que luego dará continuidad al ciclo. El nombre de esta molécula es
- ribulosa - fosfato.
 - oxígeno.
 - glucosa.
 - ribulosa - difosfato.
 - glicerhaldeido - fosfato.
- 91.- Una cuenca constituye un sistema interdependiente ya que es un factor que se debe tener en cuenta en la planificación del desarrollo integral de una región. El manejo de una cuenca implica acciones importantes, por lo tanto lo prioritario para iniciar un programa de protección de este medio es ...
- retirar las viviendas aledañas.
 - conservar o restituir la cobertura vegetal en toda la cuenca, pero especialmente en las partes altas.
 - formar brigadas ambientales que eviten su deterioro.
 - construir represas para almacenar el agua que será útil para la agricultura.
 - desarrollar proyectos de tratamiento de aguas.
- 92.- En marzo del 2002 una inmensa masa de hielo de unos 720 mil millones de toneladas se desprendieron de la península antártica. En el Perú los glaciares de la Cordillera Blanca están en franco retroceso y cada vez más retirados de los nevados. Si se tiene en cuenta estos alarmantes datos, ¿qué acción sería la más importante para evitar que sigan ocurriendo problemas ocasionados por cambios climáticos?
- Tener una cultura de consumo.
 - Hacer uso racional del agua.
 - Evitar consumo de combustibles fósiles.
 - Evitar el uso de agroquímicos.
 - Hacer un uso responsable de la energía eléctrica.

- 93.- Los riñones son los órganos excretores por excelencia en nuestro cuerpo, su principal función es elaborar la orina, la misma que es filtrada de la sangre; ese filtrado ocurre en una estructura ubicada en los nefrones, y cuyo nombre es...
- asa de Henle.
 - uretra.
 - pelvis renal.
 - papilas renales.
 - glomérulos.
- 94.- La forma de circulación de los batracios se debe a la estructura de su corazón, ya que solamente presentan un ventrículo. Al tomar en cuenta estos datos podemos determinar que si pintamos totalmente la piel de un batracio con barniz, este finalmente muere debido a que ...
- sus bronquios se bloquean.
 - sus pulmones se inflaman.
 - su sangre mezclada no se purifica.
 - su piel se intoxica.
 - se asfixia con el olor.
- 95.- En materia de política ambiental, el Protocolo de Kyoto es un acuerdo internacional asumido en 1997 en el ámbito de las Naciones Unidas. Es aplicado en 39 países que se consideran desarrollados y su principal objetivo es frenar el calentamiento global. Por lo tanto, ¿qué acciones cree Ud. que debieran de llevar a cabo estos países para alcanzar los objetivos que el acuerdo persigue?
- Reducir las emisiones de gas en no menos del 25%.
 - Reducir las emisiones de gases y radiación electromagnética.
 - Reducir las emisiones de gas metano.
 - Reducir las emisiones generadas por la quema de bosques.
 - Reducir las emisiones de gases de efecto invernadero de origen antropogénico.
- 96.- Hacia finales del siglo XVIII con la invención de la máquina de vapor se produce la llamada Revolución Industrial, lo que permitió que nuevas técnicas cambien totalmente, los modos de producción, los estilos de vida y la propia vida cotidiana de la gente. ¿Qué efectos generó este acontecimiento en el deterioro del planeta?
- Se implementó un desarrollo de la ciencia y técnica aplicada a la industria que ha llevado a la sociedad a cambiar los árboles por edificios.
 - Se implementó un desarrollo de la ciencia y tecnología aplicada a la industria, donde todos los residuos son no biodegradables.
 - Se implementó un mundo basado en el consumismo y en el uso irracional de la ciencia.
 - Se implementó un mundo basado en la extracción de materia prima y el desarrollo de la industria.
 - Se implementó un desarrollo de la ciencia y técnica aplicada a la industria, donde el consumo es excesivo y contaminante.
- 97.- Carlos llega tarde a clases y solo alcanza a oír: "... los científicos calculan que de continuar la tendencia actual pueda verse reducida y provocar que las radiaciones de onda corta causen la reducción de los sistemas inmunológicos en general". ¿Cuál es el concepto que define la situación anterior?
- El efecto invernadero.
 - La capa de ozono.
 - La Tierra
 - La ionósfera.
 - La estratósfera.

98.- Los niveles naturales de dióxido de carbono hacen posible la vida si la temperatura media del planeta fuera de 30°C menos aproximadamente. Si la presencia de ciertos gases atmosféricos se incrementa, como hoy sucede por la acción del ser humano, mayor es la radiación devuelta hacia la superficie del planeta.

A partir de la información anterior, ¿cuáles serían las implicancias que generarían estas radiaciones?

- a. Desaparición progresiva de especies marinas, mayor índice de tormentas tropicales y evaporación de lagos.
- b. Desaparición progresiva de especies marinas, mayor índice de tormentas tropicales y evaporación de ríos.
- c. Desaparición progresiva de especies marinas, mayor índice de tsunamis y evaporación de lagos y ríos.
- d. Desaparición progresiva de especies marinas, incremento en el nivel de acidez y rompimiento de la cadena trófica.
- e. Desaparición progresiva de especies marinas, deshielo de los glaciares y evaporación de lagos y ríos.

99.- El flujo de energía es el proceso por el cual la energía que viene del Sol, llega a la Tierra y genera los sistemas geofísicos, meteorológicos y biológicos. Las plantas por medio de la fotosíntesis, transforman su energía solar en energía biótica, que fluye a través de las cadenas y redes alimenticias, que producen...

- a. trabajo y aumento de la entropía.
- b. trabajo y pérdida de energía.
- c. trabajo y ganancia de energía.
- d. trabajo y liberación de calor.
- e. trabajo y liberación de energía química.

100.- Los atributos físicos, psicológicos y sociales de la adolescencia contribuyen a que los jóvenes sean particularmente vulnerables al VIH y otras infecciones de transmisión sexual (ITS). Los adolescentes por lo común no pueden comprender enteramente el alcance de su exposición al riesgo. La sociedad suele llevar a que aumente el riesgo que corren los jóvenes al dificultar que estos aprendan lo relativo al VIH/ SIDA y la salud reproductiva. Además, muchos jóvenes son socialmente inexpertos y dependen de otros. La presión que ejercen sus iguales influye fácilmente en ellos en el modo que pueden aumentar el riesgo".

¿Cuál sería la mejor acción que se debería plantear para contrarrestar esta situación?

- a. Hablar abiertamente con los jóvenes sobre estilos de vida saludable y normas de convivencia social.
- b. Diseñar programas de información, educación y comunicación sobre los riesgos que presenta el VIH/SIDA.
- c. Promover la distribución de los condones para la doble protección.
- d. Diseñar programas de información, educación y comunicación de manera ilimitada.
- e. Llegar a los padres y otros adultos que pueden capacitar a los jóvenes en la utilización de métodos anticonceptivos.

Conocimientos de Especialidad – CONTENIDOS

4. Área: Ciencias Sociales

71.- ¿Cuál de los aportes alimenticios de la cultura andina dió mayor beneficio a la humanidad?

- a. Olluco.
- b. Pallar.
- c. Papa.
- d. Oca.
- e. Maíz.

72.- ¿Qué conocimiento fue el más importante en la construcción del Intihuatana?

- a. Música.
- b. Arte.
- c. Cerámica.
- d. Religión.
- e. Astronomía.

73.- Según la hipótesis de Méndez Correa , el poblamiento del continente americano se produjo a través de:

- a. El Pacífico.
- b. El Estrecho de Behring.
- c. La Antártida.
- d. Groenlandia.
- e. Las Islas Aleutianas.

74.- Identifica el nombre del pago aduanero durante la Colonia y que continúa en la actualidad como pago de aduanas.

- a. Almojarifazgo.
- b. Alcabala.
- c. Tributo.
- d. Diezmos.
- e. Quinto real.

75.- La Confederación Perú-Boliviana realizada por Santa Cruz tuvo aspectos favorables y desfavorables. ¿Qué países intervinieron en su fracaso?

- a. Chile – Argentina.
- b. Ecuador – Chile.
- c. Colombia – Venezuela.
- d. EE.UU. – Panamá.
- e. Costa Rica -Colombia.

76.- ¿A qué presidente corresponden las siguientes obras?: Fundación de escuelas primarias, creación del departamento de Amazonas, fundación de la Maternidad de Lima.

- a. José de Orbegoso.
- b. Agustín Gamarra.
- c. Felipe Santiago Salaverry.
- d. José de La Mar.
- e. Manuel Menéndez.

77.- ¿Cuál de las siguientes expresiones no es una consecuencia de la Guerra con Chile?

- a. La pérdida de Tarapacá.
- b. La caída del crédito externo.
- c. La entrega de guano a Chile.
- d. La destrucción de centros culturales como San Marcos y la Biblioteca Nacional.
- e. La destrucción de nuestra escuadra.

78.- Relaciona la secuencia cronológica en la que se produjeron los siguientes combates durante la Guerra con Chile.

- a. Tarapacá – Angamos - Arica.
- b. Tarapacá – Arica - Angamos.
- c. Angamos -Tarapacá - Arica.
- d. Angamos – Arica - Tarapacá.
- e. Arica – Angamos - Tarapacá.

79.- La justificación ideológica fundamental que impulsó a la Alemania nazi a desencadenar la Segunda Guerra Mundial fue:

- a. El revanchismo de Adolfo Hitler.
- b. Promover el avance comunista.
- c. El militarismo expansionista.
- d. La recuperación de sus colonias.
- e. La conquista del espacio vital.

80.- Complete el siguiente enunciado marcando la alternativa correcta:

El legado más importante de Roma a la posteridad fue_____.

- a. el cristianismo.
- b. el derecho.
- c. el latín.
- d. la arquitectura.
- e. el arte de la guerra.

81.- Marque la alternativa que complete correctamente el siguiente enunciado:

Entre los siglos XV y XVI cuando se realizaban los grandes descubrimientos geográficos, en Europa se extendía el movimiento artístico – cultural llamado _____.

- a. ilustración.
- b. renacimiento.
- c. reforma.
- d. humanismo.
- e. realismo.

82.- La historia de Grecia antigua es importante porque fue cuna de la civilización occidental y sentó las bases de la democracia, la filosofía, etc.

Relacione el personaje con su obra y luego marque la alternativa que contenga las relaciones correctas.

- | | |
|-----------------|-------------------|
| I. Clístenes | A. Teatro trágico |
| II. Aristóteles | B. Escultura |
| III. Fidias | C. Democracia |
| IV. Sófocles | D. Filosofía |

- a. I B II A III D IVC
- b. I D II A III B IVC
- c. I A II B III C IVD
- d. I C II D III B IVA
- e. I A II D III B IVC

83.- Escoja la alternativa que complete mejor el siguiente enunciado:

Los descubrimientos geográficos del siglo XV se inician con _____.

- a. el tratado de Tordesillas.
- b. el mecenazgo de Enrique el navegante.
- c. las bulas de Alejandro VI.
- d. el primer viaje de Colón a América
- e. la primera vuelta al mundo por Magallanes y Elcano.

84.- Seleccione la alternativa que NO se refiera a un acontecimiento que haya marcado el fin de la Guerra Fría.

- a. La caída del Muro de Berlín.
- b. La disolución de la Unión Soviética.
- c. El retorno de Hong Kong a China.
- d. La reunificación alemana.
- e. La disolución del pacto de Varsovia.

85.- El Decreto Supremo es una norma jurídica dictada por el _____.

- a. Presidente del Congreso.
- b. Presidente de la Corte Suprema.
- c. Primer Ministro.
- d. Presidente de la República y Consejo de Ministros.
- e. Fiscal de la Nación.

86.- La ubicación de los Baños del Inca en un mapa corresponden a la representación de una cartografía

- a. Agrostológica.
- b. Crenológica.
- c. Metalogenética.
- d. Edáfica.
- e. Climática.

87.- Son representaciones tridimensionales, se elaboran a escala mediana y contienen abundante información. La afirmación anterior se refiere a los (as):

- a. Planos.
- b. Mapas.
- c. Cartas.
- d. Globos terráqueos.
- e. Proyecciones.

88.- Si en la elaboración de un mapa se emplea una proyección equivalente o antártica, ésta conserva el (a).....del terreno.

- a. ángulo.
- b. área.
- c. distancia.
- d. forma.
- e. contorno.

89.- ¿qué país ostenta el mayor ingreso per cápita mundial?

- a. China.
- b. Islandia.
- c. Luxemburgo.
- d. Alemania.
- e. Reino Unido.

90.- ¿Cuál es la región zoogeográfica más extensa y que cuenta con una mayor variedad de fauna ?

- a. Neotropical.
- b. Etiópica.
- c. Neártica.
- d. Paleártica.
- e. Aleártica.

91.- Los centros mineros de Tintaya y Cerro Verde ubicados en Cusco y Arequipa, respectivamente , producen.....el cual constituye el mineral con mayor volumen de exportación en el Perú.

- a. cobre
- b. oro
- c. hierro
- d. plomo
- e. plata

92.- Conociendo que la industria peruana es de reciente desarrollo, señale la característica que le corresponde:

- a. Es independiente de insumos.
- b. Existe un centralismo industrial .
- c. Predomina la industria pesada .
- d. Cuenta con suficiente personal calificado.
- e. Tiene un alto nivel de desarrollo.

93.- Los impuestos que el Estado aplica en los distintos procesos económicos se clasifican en :

- a. Corrientes - regulares.
- b. Directos - indirectos.
- c. Fijos - variables.
- d. Privados - públicos.
- e. Tributos - tasas.

94.- ¿Cuál es el país que actualmente realiza un mayor proceso de desalinización de aguas para su consumo?

- a. China.
- b. Arabia Saudita.
- c. Brasil.
- d. Irán.
- e. Marruecos.

95.- La Constitución Política del Perú considera la inviolabilidad del domicilio. Esto representa para la persona:

- a. Una ley.
- b. Un derecho.
- c. Un mandato judicial.
- d. Un deber.
- e. Una orden.

96.- Complete correctamente la siguiente afirmación:

El primer y elemental derecho del cual nadie puede ser privado es _____.

- a. el derecho a la identidad.
- b. el derecho a la vida.
- c. el derecho a la igualdad ante la ley.
- d. el derecho a la libertad.
- e. el derecho al trabajo.

97.- "El organismo central del Sistema de Defensa Nacional tiene por finalidad formular y difundir la doctrina de seguridad y defensa nacional, concebida al servicio de los peruanos, basada en el respeto de los derechos y valores esenciales de la persona y de la colectividad".

Marque la alternativa que indica a qué organismo se refiere el texto anterior:

- a. Comando Conjunto de las Fuerzas Armadas.
- b. Secretaría de Defensa Nacional.
- c. Ministerio de Defensa.
- d. Ministerio de Guerra.
- e. Ejército Peruano.

98.- En relación a las estrategias de defensa, para responder marque la alternativa correcta:

¿Qué nombre recibió el modelo comunitario de defensa nacido en la región andina frente a la violencia terrorista?

- a. Patrullas rurales.
- b. Juntas vecinales.
- c. Sinchis.
- d. Rondas campesinas.
- e. Hechizos.

99.- Complete el siguiente enunciado: "Según el ordenamiento jurídico del Estado, en caso de conflicto entre la Ley de la República y los Tratados Internacionales celebrados por el Perú con otros Estados, prevalece _____".

- a. la Ley de la República.
- b. la decisión del Parlamento.
- c. la resolución del Presidente de la República.
- d. el dictamen del Tribunal de Garantías Constitucionales.
- e. el Tratado Internacional.

100.- Complete el siguiente enunciado:

La ONU, encargada de mantener la paz y la seguridad entre los Estados fue creada _____.

- a. después de la Revolución Francesa.
- b. antes de la Segunda Guerra Mundial.
- c. después de la Guerra de Corea.
- d. después de la Segunda Guerra Mundial.
- e. después de la Guerra de Vietnam.

Conocimientos de Especialidad – CONTENIDOS

5. Área: Educación para el Trabajo

- 71.- El MED manda elaborar 500 sillas con medidas estándares para repartir a las I.E. públicas de la UGEL Nro.05 de San Juan de Lurigancho; en ese lugar existen 222 I.E. entre Inicial, Primaria y Secundaria. Las 500 sillas solo alcanzan a las I. E. de Educación Inicial, las que tienen alumnos entre las edades de 3 a 6 años. El MED al encargarse de la elaboración de sillas, ¿qué tipo de principio tomó en cuenta?
- Principio de diseño para el promedio.
 - Principio de diseño para el individuo.
 - Principio de diseño por edades.
 - Principio de diseño para un intervalo ajustable.
 - Principio del diseño para extremos.
- 72.- Ana María es una operaria de Topy Top que realiza el trabajo de remallado en cadena. Su posición en el trabajo es sentada en su banco casi 10 horas al día con un intervalo de 30 minutos para el refrigerio. Según la ergonomía, el trabajador debe estar en una posición correcta y según las normas debe utilizar un mobiliario cómodo, de acuerdo a las medidas requeridas por el trabajador. ¿Dentro de qué tipo de ergonomía se encuentra Ana María?
- Ergonomía geométrica.
 - Ergonomía ambiental.
 - Ergonomía psicosocial.
 - Ergonomía operacional.
 - Ergonomía posicional.
- 73.- El "Libro de Apuntes Pedagógicos", de Paul Klee y "Punto y línea sobre el plano" de Wassily Kandinsky, fueron publicados por la Bauhaus y sirvieron de introducción a la gramática de la escritura visual. Gyorgy Kepes y Laszlo Moholy-Nagy utilizaron la psicología de la gestalt para aportar una racionalidad científica al lenguaje de la visión. La psicología de la gestalt ha sido desde entonces una fuente teórica dominante en la enseñanza básica del diseño. ¿Qué nos afirma la psicología gestalt al respecto?
- Existe un isomorfismo entre el mundo físico y las formas mentales.
 - Las formas son un isomorfismo entre el mundo físico y las formas mentales.
 - El isomorfismo entre el mundo físico y las formas son campos de fuerza mentales.
 - El mundo físico y las formas mentales son campos de fuerza.
 - Las formas son campos de fuerza y existe un isomorfismo entre el mundo físico y las formas mentales.
- 74.- Ramiro Guerra publicó un libro con materiales reales que crean figuras, pero para ponerlas en el libro fueron capturadas como imágenes bidimensionales. Las figuras están hechas de materiales como sogas, papel, cartón, etc., por lo que sus superficies parecen rugosas y decoradas. Las tonalidades varían mucho, pero la mayoría son opacas. La superficie de las figuras parece ser dura, pues la mayoría de sus materiales se ven rígidos. ¿Qué elementos del diseño ha empleado Ramiro en su libro?
- Color, estilo.
 - Textura, formas.
 - Color, líneas.
 - Textura, color.
 - Color, formas.

75.- César, trabajador de la empresa "Hacia el futuro", está diseñando el cartel que es parte de la campaña de publicidad de aquella. Se le ha encargado el trabajo con poco tiempo de preparación y tiene muchas dudas; después de aplicar diversos criterios y haber realizado varios bocetos toma una decisión, escoge el trabajo que responde al criterio de transparencia que consiste en.....

- las formas de adelante impiden la visión de las que están detrás.
- las formas que están detrás se aprecian a través de las formas dispuestas adelante.
- las formas deben mezclarse entre sí.
- las formas permiten observar el producto desde distintos ángulos.
- las formas presentan solo el producto en primer plano.

76.- Ana desea elaborar un estuche para CD. ¿Cuáles son los pasos a seguir en la fase de diseño?

- Boceto - croquis - vistas - definición de materiales y herramientas - diagrama del proceso de trabajo.
- Diagrama del proceso de trabajo - boceto - croquis - vistas - definición de materiales y herramientas.
- Definición de materiales y herramientas - diagrama del proceso de trabajo - boceto - croquis - diagrama.
- Diagrama del proceso de trabajo - croquis - bocetos - definición de materiales y herramientas - vistas.
- Boceto - vistas - definición de materiales y herramientas - diagrama del proceso de trabajo - croquis.

77.- Cuando se trata de dibujar objetos largos y uniformes, se suelen representar interrumpidos por líneas de rotura. Las roturas ahorran espacio de representación, al suprimir partes constantes y regulares de las piezas. Observa las figuras e indica en cuál de ellas se representa una pieza cilíndrica hueca.



FIGURA 1

FIGURA 2

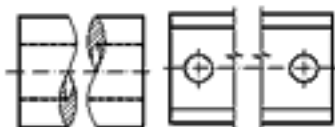

FIGURA 3

FIGURA 4

- Figura 3.
- Figura 1.
- Figura 4.
- Figura 2.
- Figura 1 y 3.

78.- Rolando recibe indicaciones de su docente: preparar un papelógrafo sobre las líneas de rotura de los materiales; debe enfatizar en el uso correcto de las líneas. Determina, ¿cuál es la idea fuerza correcta que debe indicar el papelógrafo?

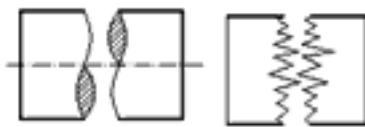
- Piezas cilíndricas huecas, la línea de rotura se indicará mediante una doble lazada.
- Piezas de madera, las líneas de rotura se indicarán con una línea lazada.
- Piezas cónicas, las líneas de rotura se indicarán mediante un trazo de punta fina.
- Piezas que tengan una configuración uniforme, la rotura se indicará con una línea de zig-zag.
- Piezas cilíndricas, línea de rotura con un trazo de punta fina.

79.- "Franky y Ricky" es una empresa familiar dedicada a la confección de prendas de vestir con más de 55 años de experiencia. Inició sus operaciones con 80 trabajadores encargados del proceso productivo de ropa interior para el mercado peruano.

En el año 2004 decidió trabajar prendas más elaboradas para reconocidas marcas internacionales de Estados Unidos y de Europa, donde la calidad del producto y la atención al cliente son prioritarias. Las fibras que utiliza son cultivadas por campesinos y agricultores nativos, su flor es de color amarillo, el teñido lo realiza con colorantes certificados por la ETAD (Ecologic Toxic Asociation Development) lo que da un mejor acabado a la tela y no contamina el ambiente. Entonces, "Franky y Ricky" ¿qué tipo de fibra utiliza para exportar sus prendas?

- a. Fibra de lana.
- b. Fibra de nilón.
- c. Fibra de algodón.
- d. Fibra de yute.
- e. Fibra de seda.

80.- En la clase sobre estructuras, del tema de recursos -tecnológicos, Javier le dice al profesor: "Si sobre los extremos de dos pilares colocamos una viga, tendremos un puente sencillo. Para aumentar su resistencia podemos colocar estructuras tipo escuadra en los laterales. Al añadir en medio del puente otro pilar o columna, incrementaremos también la resistencia. Al respecto, marque el enunciado correcto:

- a. Javier tiene una opinión acertada, dice lo correcto.
- b. Javier se equivocó al decir que se pueden colocar estructuras tipo escuadras en los laterales.
- c. Javier se equivocó al decir que en medio del puente se puede agregar otro pilar para incrementar la resistencia del puente.
- d. Javier se equivocó al decir que se puede añadir una columna para incrementar la resistencia del puente.
- e. Javier se equivoca al decir que sobre los extremos de dos pilares se puede colocar una viga y tener un puente sencillo.

81.- El profesor pide a sus alumnos que hagan un ejemplo que explique la energía eólica.

Pedro dice: "Si un pesado ladrillo sostenido en alto tiene energía eólica debido a su posición en relación al suelo, entonces tiene la capacidad de efectuar trabajo porque si se suelta caerá al piso debido a la fuerza de gravedad, y puede efectuar trabajo sobre otro objeto que se interponga en su caída".

Ricardo dice: "Las centrales hidráulicas por ejemplo, utilizan energía eólica que aprovecha el viento para conducir el cauce del río".

Ysabel dice: "La energía eólica es aprovechada por nosotros básicamente mediante un sistema de un rotor que gira a medida que pasa viento por él".

Al respecto, ¿cuál o cuáles de los tres alumnos están en lo correcto?

- a. Ysabel.
- b. Pedro.
- c. Ricardo.
- d. Ysabel y Ricardo.
- e. Ysabel y Pedro.

82.- Para transmitir el movimiento circular de un eje que gira en posición horizontal a otro eje que gira en posición vertical, ¿qué tipo de rueda debo utilizar?

- a. Piñones cilíndricos.
- b. Engranajes cónicos.
- c. Cremalleras.
- d. Engranajes planos.
- e. Piñones esféricos.

83.- Un conjunto de piezas de una máquina es utilizado en la transmisión de los movimientos. El diseño del proyecto para elevar agua del pozo se denomina...

- a. molino de viento.
- b. articulaciones de una locomotora.
- c. bandas de transmisión.
- d. ejes.
- e. árboles de transmisión.

84.- Juan ha terminado sus estudios en una I.E. y encuentra una lectura en el libro "Rostros del Comercio Exterior", que trata de la historia de Fortunato Márquez Lostanau, "Rey de la Cebolla"; a partir de ese momento, toma la determinación de convertirse en un líder en el mercado. Según los mercadólogos, ¿cuál es la acción estratégica más adecuada que deberá tomar Juan?

- a. Atacar todo el mercado (producto, precio, distribución, promoción) del líder, para luego preocuparse en el liderazgo del mercado a través de la eficacia competitiva.
- b. Atacar mercados que todavía no han sido explotados en su totalidad por el líder, para luego idear estrategias de penetración y desarrollo de mercado.
- c. Aumentar el control y sistema de distribución respecto a sus competidores.
- d. Realizar una campaña publicitaria, de venta personal, promoción de ventas y mejorar sus relaciones públicas.
- e. Vender nuevos productos no relacionados con la línea de productos ya existentes.

85.- Jhoel Llique ha notado un incremento en el interés, por parte de los turistas, en las artesanías típicas del pueblo de su madre. Aprovechando que no tiene nada que hacer en sus vacaciones de verano, decide ayudar a la economía de su casa y viaja al pueblo natal de su madre para comprar cuanto artesanía le alcance con sus ahorros, traerla a la ciudad y venderla a una feria artesanal. En el proceso se da cuenta que no es tan fácil como él había pensado inicialmente, el viaje en ómnibus es pesado, los artesanos venden sus productos a mayor precio, tuvo que pagar más al conductor por la fragilidad del producto. Aun así, le alcanzó para comprar una buena cantidad. Llegó a la ciudad y vendió su mercadería con una utilidad considerable. Ese dinero lo piensa reinvertir en un segundo viaje; ¿qué características de buen emprendedor, muy importantes para el éxito, presenta Jhoel?

- a. Deseo de poder, ser muy organizado, habilidad para motivar y conducir a las personas.
- b. Deseo y voluntad para tomar iniciativa, paciencia, autoconfianza, competitividad.
- c. Perseverancia, deseo y voluntad para tomar iniciativa, autoconfianza, competitividad.
- d. Perseverancia, paciencia, ser muy organizado, deseo de poder.
- e. Habilidad para motivar y conducir a las personas, fuerte deseo de obtener dinero, ser muy organizado.

86.- En sus últimos años de estudios, Rosa aprendió a confeccionar vestidos de noche y en vacaciones estuvo vendiéndolos a sus amigas ya que sus modelos son únicos y de buen acabado. Rosa buscaba en Internet los últimos modelos de los famosos diseñadores y los modificaba con aplicación de un estilo personal a sus diseños. Sabe que el mercado es difícil por la competencia, pero ha decidido invertir y empezar a vender sus vestidos en su comunidad con el anhelo de ser muy pronto considerada como una de las mejores confeccionistas. Sus amigas consideran que Rosa es emprendedora porque:

- a. Toma iniciativa, se arriesga, es persistente, innovadora, con capacidad de asumir riesgos y enfrentar las dificultades, genera un impacto en la comunidad.
- b. Toma iniciativa, organiza su empresa, busca a sus ayudantes, conversa con la población, es paciente.
- c. Es creativa, tiene cualidades humanas, se arriesga a enfrentar retos, le teme a los fracasos.
- d. Se arriesga a innovar el mercado, asume sus responsabilidades, prefiere formalizar su empresa antes de iniciar su trabajo, mantiene buenas relaciones humanas.
- e. Toma iniciativa, es persistente, con capacidad de liderazgo, asume sus responsabilidades, y tiene el don de mando.

87.- Luis se ha dedicado a hacer tofis de maní desde que egresó de su colegio. Sus tofis son conocidos por ser ricos y de muy buena calidad; sin embargo, hubo una campaña de salud de una ONG internacional contraria, lo cual motivó que la gente cuide su salud y consuma menos calorías; ¿cuál sería tu mejor recomendación para que Luis pueda enfrentar esa situación?

- a. Que se formalice y cree una empresa.
- b. Que analice cuidadosamente las características de la empresa.
- c. Que identifique sus fortalezas y debilidades.
- d. Que segmente adecuadamente su mercado.
- e. Que revise la misión y la visión de la empresa.

88.- La Previsora S.A. Compañía de Seguros nació bajo el nombre de "Compañía de Seguros y Empleados Públicos". Años después, el gobierno ordena a La Previsora S.A. contratar todos los seguros y bienes del Estado. A raíz de la apertura económica en 1990, fue posible penetrar en el sector privado.

La naturaleza de dicha empresa es...

- a. Sociedad de economía mixta de orden nacional.
- b. Sociedad nacional de orden internacional.
- c. Sometida al régimen de empresas industriales y comerciales del Estado.
- d. Sociedad privada y de sucesiones indivisas.
- e. Sociedad que por su función social es de economía mixta.

89.- Cuando se estudia el diagrama de operaciones se aplican los siguientes enfoques: propósito de la operación, diseño de la parte o pieza, tolerancias y especificaciones, materiales, proceso de fabricación, preparación y herramental, condiciones de trabajo, manejo de materiales, distribución en la planta y principios de la economía de movimientos. El procedimiento del analista consiste en...

- a. adoptar una actitud inquisitiva por cada uno.
- b. analizar y priorizar algunos enfoques.
- c. considerar solo la economía.
- d. la elaboración del producto final.
- e. aplicar la teoría de sistemas.

90.- En la empresa "Katia S.A." el capital social se encuentra representado por acciones, que son títulos valores negociables y que poseen un mecanismo jurídico propio y dinámico orientado a un...

- a. capital con responsabilidad limitada.
- b. capital diferencial.
- c. capital mayoritario.
- d. capital privado.
- e. capital personalizado.

91.- Al representar un objeto aplicando el dibujo técnico, se utilizan diferentes tipos de línea; tales como...

- a. línea simétrica.
- b. línea axiométrica.
- c. línea asimétrica.
- d. línea irregular.
- e. línea de puntos.

92.- Una vez representado el objeto, se tiene que colocar los valores dimensionales; sin embargo, estos deben cumplir la condición de que se puedan leer desde...

- a. abajo y derecha.
- b. arriba y abajo.
- c. arriba e izquierda.
- d. derecha e izquierda.
- e. derecha y abajo.

93.- Los integrantes de una familia están estudiando: Juan, mecánica de producción; su hermano Ricardo, ingeniería mecánica; su tío Luis, estudia para ser operario tomero; Daniel, su primo, es ayudante de mecánico y Raúl su cuñado, es un profesional en técnica de ingeniería de mantenimiento. Determinar sus niveles profesionales de acuerdo al Catálogo Nacional de Profesiones.

- a. Juan técnico profesional, Ricardo profesional universitario, Luis técnico de mando medio/ operario, Daniel obrero calificado - auxiliar, Raúl técnico profesional - tecnólogo.
- b. Juan profesional universitario, Ricardo técnico profesional, Luis obrero calificado, Daniel técnico profesional, Raúl técnico profesional - tecnólogo.
- c. Juan universitario, Ricardo técnico profesional, Luis técnico de mando medio/ operario, Daniel obrero calificado - auxiliar, Raúl técnico profesional - tecnólogo.
- d. Juan obrero calificado, Ricardo profesional universitario, Luis técnico de mando medio/ operario, Daniel técnico profesional, Raúl técnico profesional - tecnólogo.
- e. Juan técnico profesional, Ricardo profesional universitario, Luis profesional en técnica de ingeniería de mantenimiento, Daniel obrero calificado - auxiliar, Raúl técnico de mando medio.

94.- Emilio Raymundo trabaja como operario en la empresa Techint S.A.C., encargada de transportar el gas de Camisea desde hace tres años. Durante este tiempo, no ha tenido problemas en su trabajo por contar con título de técnico operativo en su área; sin embargo, hace dos semanas se cerró una sucursal y algunos trabajadores han sido incorporados en diferentes áreas. Emilio tiene temor de perder el puesto pues a su departamento llegó Samuel, que cuenta con estudios de Educación Superior Tecnológica. Cree que por tener mayores estudios de formación le puede quitar el puesto.

¿Qué tipo de formación recibió Emilio?

- a. Educación Básica Regular.
- b. Educación Superior Tecnológica (3 años).
- c. Educación Técnico- Productiva (Ciclo Medio).
- d. Educación Superior Tecnológica (4 años).
- e. Educación Técnico-Productiva (Ciclo Básico).

95.- En un taller de costura, la jefa de control de calidad estaba supervisando los trabajos de cada operador; María era nueva, en el remalle pide que Elena le pase una piqueta para poder cortar los hilos más rápido; Elena le tira la herramienta sin pararse, en ese momento la supervisora se levanta para mirarla y observa la situación. ¿Cuál crees que fué la causa más importante para que María y Elena actuarán así?

- a. Por el estrés.
- b. Para hacer mejor el trabajo.
- c. Por desconocimiento las normas de seguridad.
- d. Porque no se conoce.
- e. Porque María esta de mal humor.

96.- En la Cooperativa Santa Elisa se aprovecha el momento del almuerzo e ingresan 2 soldadores para trabajar en la oficina del administrador. Al soldar salen chispas que provocan una inflamación. El ayudante sale de la oficina porque horas antes este habría sido limpiado con petróleo. El ayudante corre y trae agua. El soldador busca un extintor y luego pide que su compañero busque y toque la alarma.

¿Qué pasos debió seguir el soldador como técnica de actuación adecuada frente a un incendio?

- a. Prevención, evacuación, investigación de la zona, lista de nombres de los trabajadores.
- b. Detención, extinción, investigación de causas del siniestro.
- c. Prevención, detención, extensión, evacuación, investigaciones de causas, reparaciones de daños.
- d. Prevención, investigación de la zona, listado de herramientas útiles en caso de incendios.
- e. Prevención, detención, evacuación, conocimiento de primeros auxilios.

97.- Un convenio internacional de la OIT se convierte legalmente en vinculante para un Estado cuando es...

- a. ratificado por el Congreso de la República.
- b. aprobado por el Consejo de Ministros.
- c. aceptado por el Presidente de la República.
- d. firmado por el presidente del Consejo de Ministros.
- e. refrendado por el ministro de Relaciones Exteriores.

98.- El director de la Institución Educativa "Belaunde", recarga el trabajo docente a la profesora Rosalía, pues es la más joven y nunca dice no; ella por su parte está cansada de la falta de equidad en el trabajo, ¿qué debería hacer Rosalía ante esta situación?

- a. Debe aceptarla porque el director es la autoridad.
- b. Debe denunciar al director en asamblea para que todos sepan que es un abusivo.
- c. Debe conversar con el director sobre lo que le molesta e incomoda.
- d. Debe ignorar al director y no contestarle.
- e. Debe presentar un escrito de queja contra el director.

99.- El director de la Institución Educativa "Bonifacio" se caracteriza por ser asertivo, pues él siempre es...

- a. complaciente con los demás para no ofenderlos.
- b. tímido para expresar sus propias ideas ante las autoridades.
- c. defensor de los derechos de manera agresiva y prepotente.
- d. expresivo en sus sentimientos y respetuoso de la dignidad de los demás.
- e. débil, termina por aceptar lo que se le pide pues se siente culpable.

100.- Una docente que en su clase de tutoría está hablando con los estudiantes acerca de las habilidades para tener buenas relaciones con los demás, debe poner énfasis en...

- a. hablar en público.
- b. iniciar y mantener conversaciones.
- c. querer a los demás.
- d. quererse a sí misma.
- e. ser el líder.

Conocimientos de Especialidad – CONTENIDOS

6. Área: Idioma Extranjero

71.- You are teaching your students the difference between / s / and / z /. Which of the following minimal pairs would you choose?

- a. Thick – sick.
- b. Sank – thank.
- c. Face – phase.
- d. Face – faith.
- e. Phase - faith.

72.- You have given your students the following alternatives which is the one with the right stress?

- a. Cómpetitive.
- b. Competítive.
- c. Compétitive.
- d. Competítive.
- e. Competítive.

73. You are having your students practice certain verb forms:

Christopher Columbus, a famous Italian navigator, ___ until recently considered to be the first European to sail to the New World.

Which word or phrase best completes the sentence?

- a. has.
- b. who has been.
- c. was.
- d. that was.
- e. which was.

74. Look at the following notice:

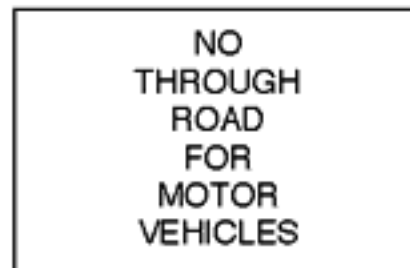

What does the above sign mean?

- a. There is no parking space for cars along this road.
- b. Cars are not allowed to drive along this road.
- c. Cars can only go in one direction along the road.
- d. This road has only one way for cars to enter.
- e. Automobiles are allowed but not trucks along this road.

75. Two ladies are talking about robbers. Look at the alternatives below and complete their conversation

Sue: Have the men been caught yet?

Jean: _____

- a. One of them was caught yesterday, but the other hasn't been caught yet.
- b. One of them has been caught yesterday, but the other wasn't caught yet
- c. One of them had been caught yesterday, but the other doesn't.
- d. One of them is already caught, but the other isn't.
- e. One of them will be caught but the other won't

76. Two friends are talking about invitations for a wedding. Look at the alternatives below and complete their conversation

Will you be having invitations printed for the wedding?

Yes, _____.

- a. Yes, they will.
- b. Yes, we shall.
- c. Yes, he will.
- d. Yes, we will.
- e. Yes, it will.

77. You are at home. Someone is ringing the doorbell. Look at the alternatives below and complete the conversation

A: Who is (1)_____?

B: (2)_____ 's(3)_____, Jim.

- a. (1) it (2) Its (3) me
- b. (1) it (2) He (3) him
- c. (1) she (2) It (3) you
- d. (1) it (2) It (3) me
- e. (1) he (2) She (3) me

78. If one of your students tells you "when I read a text in which much of the language is unfamiliar to me and I use the previous knowledge to understand it....

To focus the process, the student is using a / an.....

- a. Metacognitive strategy.
- b. Cognitive strategy.
- c. Social strategy.
- d. Affective strategy.
- e. Compensative strategy

79. Two friends are talking about a present problem.

Gordon: The economic news doesn't look good, does it?

Hobart: That's my feeling, too. Raw material now costs more. Labor is demanding higher wages and production costs continue to soar. (A)

Gordon: I saw that, too. The analysis seemed to be quite realistic. (B)

Hobart: Not according to the newspaper yesterday. I saw a similar report last night on TV. (C)

Gordon: Well, costs seem to be rising in so many categories that it appears to defeat any efforts at stabilization (D)

Hobart: I hope they're wrong. We really need to get the rising price structure under control. (E)

Gordon: There may be some relief this summer. I understand the price of some foodstuffs will decrease.

Order the ABCDE statements in the dialog

- a. EDCBA b. BDCEA c. CBEDA d. DAEB e. ABCDE

80. This happened one day in a classroom.....

Teacher: I am thinking of taking a trip but I don't want to go to Europe this time. I think I'll go to Spain and Portugal instead.

Students: But Spain is in Europe, and so is Portugal.

Teacher: My first stop is Madrid, but I haven't decided whether to go there by boat or by plane.

Students: The plane goes to Madrid, but the boat doesn't.

What's the intention of the teacher?

- a. Ask the students to practice "ing form"
- b. Ask the students to practice "negative forms"
- c. Ask the students to practice "but ... so linked sentences".
- d. Ask the students to practice "by ...or linked sentences"
- e. Ask the students to practice "an active use of the language"

81. If you read the following statements:

"It's generic or specific"

"It's definite or indefinite"

"It's countable or uncountable"

"It's post modified or not"

"It's common or proper"

You can select the grammatical category is referred to.....

- a. Article.
- b. Noun.
- c. Adjective.
- d. Adverb.
- e. Verb.

82. Training the students on minimal pairs is an activity that belongs to....

- a. Semantics.
- b. Morphology.
- c. Phonetics.
- d. Phonology.
- e. Syntax.

83. The revival of fertility on Earth is celebrated on

- a. Labour Day.
- b. Eastern.
- c. Thanksgiving.
- d. Memorial Day.
- e. Arbour Day.

84. You want your students to make a distinction between the different types of written texts. Choose the appropriate answer from the alternatives below.

Many countries in the world are faced with the appalling connected problems of increasing population and a shortage of food. It has been estimated that by the year 2050 the world's population will have risen to about ten thousand million.

Governments in such countries could discourage large families, modernize farming and develop land to produce more food, export resources to import food.

If people mean to solve these problems there are means of doing so.

The organization of the text above has the following thematic pattern. It is....

- A description about the increasing population of the world.
 - An analogy and contrast about the shortage of food in different parts of the world.
 - An argumentative text about the increasing population and shortage of food in the world.
 - Main ideas and supporting details about the increasing population of the world.
 - A chronological sequence on how the population of the world increased.
85. You want your students to make a distinction between the different types of written texts. Choose the appropriate answer from the alternatives below.

If you work as a soda jerker you will, of course, not need much skill in expressing yourself to be effective. If you work on a machine, your ability to express yourself will be of little importance. But as soon as you move one step up from the bottom, your effectiveness depends on your ability to reach others through the spoken or the written word. And the further away your job is from manual work, the larger the organization of which you are an employee, the more important it will be that you know how to convey your thoughts in writing or speaking. ...

Peter F. Drucker, "How to be an employee"

How is this passage arranged?

- Sequence of events.
 - Cause and effect.
 - General to particular order.
 - Comparison.
 - Climatic order.
86. You want your students to make a distinction between the different types of written texts. Choose the appropriate answer from the alternatives below.

Read the passage below carefully.

Nevertheless, poetry and advertising have much in common. To begin with, they both make extensive use of rhyme and rhythm ("What's the word? Thunderbird!"). They both use word chosen for their affective and connotative values rather than for their denotative content ("Take a puff ... it's springtime! Gray rocks and the fresh green leaves of springtime reflected in a mountain pool.... Where else can you find air so refreshing? And where can you find a smoke as refreshing as Salem's?"). William Empson, the English critic said in his Seven types of Ambiguity that the best poems are ambiguous; they are richest when they have two or three or more levels of meaning at once. Advertising, too, although on a much more primitive level, deliberately exploits ambiguities and plays on words; ...

S.I. Hayakawa, Language in Thought and Action

How is this passage arranged?

- Argumentative.
- Particular to general.
- Comparison.
- Climatical Order.
- General to particular.

87. You want your students to make a distinction between the different types of written texts. Choose the appropriate answer from the alternatives below.
Read the following passage carefully

Here the problem of unfamiliar forms merges with the second pedagogical problem - that the beginning writer does not know how writers behave. Unaware of the ways in which writing is different from speaking, he imposes the conditions of speech upon writing. As an extension of speech, writing does of course, draw heavily upon a writer's competencies as a speaker —his grammatical intuitions, his vocabulary, his strategies for making and ordering statements, etc., but it also demands new competencies, namely the skills of the encoding process . . .

Mina Shaughnessy, Errors and Expectations
How is this passage arranged?

- a. Comparison.
 - b. Climatical Order.
 - c. Particular to general.
 - d. Contrast.
 - e. Instructive.
88. You want your students to be aware of the different functions of a text. From the communicative situation given below choose the correct alternative.
You are reading the newspaper and you find the following advertisement:

<p>WANTED A double room with a separate bathroom and kitchen for a newly married couple. Excellent references provided. Phone: 2240968</p>
--

The above advertisement has the purpose of:

- a. Inviting someone to rent a room.
 - b. Warning you to avoid renting an apartment.
 - c. Persuading you to rent an apartment.
 - d. Giving information about an apartment to rent.
 - e. Requesting for a specific kind of apartment.
89. Read the following passage and decide what its communicative function is from the alternatives below

To prepare a banana split you have to do the following:

First cut the banana in halves and place each half on the sides of the bowl
Then put three scoops of ice cream between them
After that pour some fodge on the ice cream
Finally eat it !!!

What is the function of this text?

- a. Giving instructions on how to prepare a Banana Split.
- b. Demanding evidence on how to prepare a Banana Split.
- c. Greeting a friend.
- d. Inviting someone to eat the Banana Split.
- e. Rejecting a Banana Split.

90. On June 23rd 2001, a terrible earthquake of 6.9 degrees shook the south coast of Peru. Experts say the epicenter was in the Pacific Ocean at 83 km from Ocoña in Arequipa. The earthquake caused loss of human life and a lot of damage. It hit mainly the cities of Arequipa, Mollendo, Camana, Moquegua and Ilo. However, it also reached cities within a 500Km radius. The number of fatalities was 115; 1,529 people got hurt but more than 88,000 lost their homes. Most historical buildings and many houses were destroyed either partially or completely. People could only communicate by radio. If help had arrived faster, the situation would not have been so bad. The help that was sent was not enough either. People helped each other and did things themselves. They received a lot of donations to ease immediate needs, like medicine, water, blankets and food.

This paragraph is

- a. Telling us a story about a fire occurred last year.
- b. Showing us a picture of an accident in Tacna.
- c. Giving us information about an earthquake occurred in 2001.
- d. Describing how an earthquake occurs.
- e. Giving safety advices on what to do in cases of earthquake.

91. Read the following text:

What to see in Peru

Tourists in Peru can visit the heart of the Andes and see the city of Cusco and the ruins of Machu Picchu, one of the Seven Wonders of the Modern World. In the northern part of the country there are also famous ruins like Chan Chan, El Gran Pajaten and Kuelap. In the south you can visit the Nasca necropolis, and the figures on the desert, the Gate of the Sun, and the Sacsayhuaman fortress.

Come and enjoy Peru!!!

Choose the right answer from the alternatives below

This text was written by....

- a. An English teacher.
- b. A tourist guide.
- c. A tourist agent.
- d. A housewife.
- e. An intelligent student.

92. Read the following text

You are going to be very lucky this week. Your best friend will give you a very nice surprise. Next week you will meet a very interesting person and you will fall in love. Be careful with your money, someone will try to take it away from you.

Who wrote this?

- a. A sports broadcaster.
- b. A witch.
- c. A fortune teller.
- d. A secretary.
- e. A news broadcaster.

93. Read the following letter:

Dear Jake:

My legal assistant, Laurie McCall, is relocating to Atlanta after five years in our offices. She's the best. She orchestrates my cases without a hitch, and I am, as you can imagine, very sorry to lose her.

I understand from Ted Young that you will be in Detroit next week. If you would like to talk with Laurie at that time, please call her at our offices.

Give me a call, too, and let's get together for lunch.

Regards,
Kermit Devers

Now analyze the letter and choose the best alternative to answer the questions below

What does the salutation of the letter show us about the relationship between Jake and Kermit?

- a. They are father and son.
- b. They are friends.
- c. They are brothers.
- d. Jake is Kermit's employee.
- e. Kermit is Jake's boss.

94. Read the following passage

The United States Population is growing older. In 1987, 12 percent of Americans were 65 years old or older, compared with 8 percent in 1950. Population experts at the U.S. Bureau of the Census expect this percentage to continue to rise gradually, reaching 14 percent in 2010, then to skyrocket during the next 20 years, reaching 21 percent by 2030. This "graying of America" has generated concerns about whether the best is really yet to be, about how well off tomorrow's elderly will be. There also are questions about the impact of an aging population on the rest of the society.

Now choose the best answer for the questions below:

What is the author's main purpose in the passage?

- a. To bring attention to the needs of the elderly
- b. To contrast birthrates and life expectancy rates.
- c. To explain how and why the American population is aging.
- d. To show the percentages of age groups in the general population.
- e. To tell us that American population is aging.

95. Read the following letter :

Dear Robert,

Meeting an imposed deadline is difficult, but reaching a self-set goal (which no one else believes possible) is a feat of extraordinary self-discipline. Congratulations on achieving the AAS designation. I'd like to hear all the details during our Thursday luncheon.

Your friend,
Rich

Now analyze the letter and choose the best alternative to answer the questions below

What's the relationship between Robert and Rich?

- a. They are father and son.
- b. They are friends.
- c. They are brothers.
- d. They are acquaintances.
- e. They are cousins.

96. If a teacher selects the learning strategies he is going to use according to the level of thinking skills of his students. He is applying a
- Community Language Learning Approach .
 - Computer Assisted Language Learning Approach .
 - Cognitive Academic Language Learning Approach.
 - Cognitive Academic as Language Learning .
 - Cognitive Academic Language Learning Assisted .
97. "Make a right or a left" instead of "Turn right or left". are expressions used in USA, but possible to find them in ELT books, as an example of.....
- Semantic change.
 - Word formation.
 - Diachronic change.
 - Synchronic change.
 - Back formation.
98. "Cognates" is an important content in ELT that let the students gain confidence in the understanding of the Target Language. Select the branch of the Linguistics connected to...
- Morphology.
 - Semantics.
 - Syntax.
 - Phonetics.
 - Grammar.
99. Choose the best alternative to complete the sentence :
- Financial problems may prevent Sid from going to graduate school; _ ____, his parents may want him to return home.
- because of.
 - even though.
 - for example.
 - furthermore.
 - however.
100. During his long life, Dewey lectured and published prolifically (A). This writings were influential both, during his lifetime and after his death at the age of ninety two (B). He viewed his whole life as an experiment which would produce knowledge that would lead to further experimentation (C). The range and diversity of Dewey's writings and his influence on society place him among America's great t hinkers (D). He studied Arts too (E). The following sentence can be added to the paragraph:
 *He wrote several works on education, philosophy, logic, ethics, aesthetics, legal, political theory and the social sciences..
 Where would it best fit in the paragr aph? .Choose A, B, C, D or E
- A.
 - B.
 - C.
 - D.
 - E.

Conocimientos de Especialidad – CONTENIDOS

7. Área: Educación Religiosa

- 71.- Cuando el pueblo de Israel estaba sufriendo la esclavitud en Egipto, clama a Dios que lo salve, y es escuchado. Recurrir a Dios en situaciones de peligro, ¿cómo lo calificarías?
- Actitud interesada.
 - Sumisión a Dios.
 - Desesperación.
 - Toma de conciencia.
 - Situación de impotencia.
- 72.- La separación que sufrió la Iglesia en los siglos IX -XI, se le conoce con el nombre de :
- Cisma de Occidente
 - Cisma de Oriente
 - Cisma de los protestantes
 - Cisma de los Patriarcas
 - Cisma de los gentiles
- 73.- La siguiente afirmación: "Tal vez exista Dios, pero el asunto es que no podemos demostrarlo", expresa la ideología de una postura filosófica llamada:
- Ateísmo.
 - Agnosticismo.
 - Criticismo.
 - Hilemorfismo.
 - Antropocentrismo.
- 74.- Nuestra fe en Jesús, Dios y Hombre verdadero se basa en el Concilio de Calcedonia en el año 451 d.C., donde la Iglesia define sobre la naturaleza de Jesús de la siguiente manera:
- En Jesús existe una naturaleza Divina y una persona Divina
 - En Jesús existe una naturaleza Divina y dos personas : Divina y humana
 - En Jesús existe una naturaleza Divina
 - En Jesús existen dos naturalezas: Divina y humana y una persona humana
 - En Jesús existen dos naturalezas: Divina y humana y dos personas, Divina y humana
- 75.- "El nombre de indica su oficio, no su naturaleza. Si preguntas por su naturaleza, te diré que es un espíritu; si preguntas por lo que hace, te diré que es un"
- (San Agustín)
- querubín.
 - ángel.
 - serafín.
 - alma.
 - ánima.

76.- La vida religiosa a ejemplo de Cristo entregado a los hombres tiene como base de su fe los llamados consejos evangélicos. ¿Cuáles son dichos consejos?

- a. Castidad – Obediencia - Pobreza
- b. Castidad – Humildad - Comunidad
- c. Obediencia - Pobreza - Humildad
- d. Obediencia – Comunidad - Castidad
- e. Comunidad – Humildad - Pobreza

77.- ¿Cuál de estos documentos no fue escrito por el Papa Juan Pablo II?

- a. *Sollicitudo Rei socialis.*
- b. *Evangelium Vitae.*
- c. *Deus est Caritas.*
- d. *Laborem excersens.*
- e. *Centesimus Annus.*

78.- La Iglesia en América Latina vive las injusticias sociales y económicas que se manifiestan en la frase : "Los pobres cada vez más pobres a causa de los ricos cada vez más ricos". Esta frase se encuentra en el documento de :

- a. Aparecida.
- b. Medellín.
- c. Santo Domingo.
- d. Brasilia.
- e. Puebla.

79.- Sobre la naturaleza del hombre existen diversas tendencias y enfoques. La afirmación "El hombre es una realidad de cuerpo, alma y espíritu", corresponde al enfoque:

- a. Maniqueo.
- b. Tricotómico.
- c. Dicotómico.
- d. Gnóstico.
- e. Unidad psicosomática.

80.- " Los fieles laicos se encuentran en la línea más avanzada de la vida de la Iglesia, por ello esta es el principio vital de la sociedad". Este párrafo nos refiere que todos los laicos debemos de:

- a. Pertenecer a una Iglesia particular.
- b. No solo pertenecer a la Iglesia, sino colaborar con ella.
- c. No solo pertenecer a la Iglesia, sino testificar a la Iglesia.
- d. No solo pertenecer a la Iglesia, sino debemos ser Iglesia.
- e. Pertenecer a la Iglesia universal.

81.- El mundo se enfrenta a una cultura de muerte, y cada día se acortan los espacios de encuentro personal con Dios. ¿A quiénes les corresponde como misión cambiar el orden temporal o cristificar el mundo?

- a. Los laicos y laicas.
- b. Las religiosas y religiosos.
- c. Los movimientos laicales.
- d. Las congregaciones religiosas.
- e. Las parroquias y capillas.

82.- Es común oír a muchas personas decir que se alejan de la Iglesia. Según tu criterio, la causa principal está en:

- a. El sacerdote no hace atractivas sus charlas.
- b. La persona no ha descubierto a Jesucristo.
- c. Los profesores no saben enseñar.
- d. Las Instituciones Educativas descuidan la educación religiosa.
- e. La persona no asiste a las charlas en la parroquia.

83.- Constantemente vemos que la naturaleza y los recursos naturales los deterioramos y ponemos en riesgo la vida humana. La explicación que podemos dar es porque:

- a. Dios le dio al hombre el derecho de dominar la Tierra.
- b. Necesitamos los bienes de la naturaleza para poder vivir.
- c. La naturaleza tiene poca capacidad para renovarse.
- d. Vivimos dominados por nuestros apetitos e instintos personales.
- e. No sabemos explotar los recursos adecuadamente.

84.- A Dios no lo podemos ver, pero sí contemplar a través de la naturaleza. Si tienes que explicárselo a una persona que no cree en Dios, ¿cómo se lo dirías?

- a. La razón nos predispone para entender lo que no vemos con los ojos de la fe.
- b. En el Génesis está escrito que Dios creó el Universo.
- c. Hay cosas que debemos aceptarlas porque no se pueden explicar.
- d. La razón nos permite comprender cosas no materiales.
- e. San Francisco de Asís llamaba hermanos a los animales y al Sol.

85.- La Iglesia Católica utiliza muchos elementos de la naturaleza para ayudarnos a comprender el misterio de la salvación. Entre ellos están:

- 1. El incienso.
- 2. El pan.
- 3. El aceite.
- 4. El agua.
- 5. El vino.

¿Cuáles crees que son los más representativos?:

- a. 2, 5
- b. 1, 3
- c. 3, 4
- d. 4, 5
- e. 2, 4

86.- "..... se sirve de todas las aportaciones cognoscitivas, provenientes de cualquier saber, y tiene una importante dimensión interdisciplinar, dialoga con las diversas disciplinas que se ocupan del hombre, e incorpora sus aportaciones".

Este comentario corresponde a:

- a. La Antropología Filosófica.
- b. La doctrina social de la Iglesia.
- c. La educación.
- d. La espiritualidad.
- e. La tendencia globalizante.

87.- En la Encíclica

Juan Pablo II conmemora el vigésimo aniversario de la « *Populorum progressio* » y trata nuevamente el tema del desarrollo desde un doble aspecto: « el primero, la situación dramática del mundo contemporáneo, desde el perfil del desarrollo fallido del Tercer Mundo, y el segundo, el sentido, las condiciones y las exigencias de un desarrollo digno del hombre. »

Nos referimos a la Encíclica:

- a. *Laborem Exercens.*
- b. *Sollicitudo rei sociales.*
- c. *Populorum progressio.*
- d. *Mulieris Dignitatem.*
- e. *Pacem in Terris.*

88.- El Compendio de la Doctrina Social de la Iglesia nos propone:

- a. Un humanismo poco solidario.
- b. Un humanismo integral y solidario.
- c. Un humanismo integral pero no solidario.
- d. Un humanismo proselitista, aunque integral.
- e. Una solidaridad de escaso humanismo.

89.- "*bonum est facendum, malum vitandum*" ("se debe hacer el bien y evitar el mal").

Esta afirmación define, en resumen:

- a. La dificultad del valor moral.
- b. La obligación ante el valor moral.
- c. La moralidad del obrar.
- d. La norma de los dependientes.
- e. El desafío del cristianismo.

90.- Educar en valores tiene su fundamento en:

- a. Lo que dice el Magisterio de la Iglesia.
- b. Los documentos del Concilio Vaticano II.
- c. Los mandamientos de la Iglesia.
- d. La ley moral inscrita por Dios en el corazón de la persona.
- e. El Código de Derecho Canónico.

91.- Ordena cronológicamente los siguientes sucesos:

1. Fundación de la Iglesia.
2. Predicación de Pablo.
3. Nacimiento de Jesús.
4. Persecución de Nerón.
5. La reforma protestante.

Opciones de respuestas:

- a. 3-2-1-5-4
- b. 1-3-2-4-5
- c. 3-4-1-2-5
- d. 3-1-2-4-5
- e. 1-3-2-5-4

92.- Una niña de 14 años es agredida y violada por un familiar cercano, sus padres desean ocultar lo sucedido y la llevan de viaje donde los abuelos. Trascurridos unos meses se confirma que está embarazada, los padres desean que aborte y los abuelos exigen que ella asuma la responsabilidad.

¿Qué documento eclesial te serviría para resolver este caso?

- a. *Laborem excersens.*
- b. *Evangelium Vitae.*
- c. *Humane Generis.*
- d. *Mulieris Dignitatis.*
- e. *Humane Vitae.*

93.- El Papa Juan Pablo II, era un hombre que promovía la unidad de todos los cristianos y soñaba que algún día, todas las denominaciones cristianas se congregarán en la unidad, pero era consciente de que existen grupos no católicos, que no buscan la unidad, ni participan en el diálogo ecuménico y que son:

- a. Los mormones.
- b. Los presbiterianos.
- c. Los luteranos.
- d. Los anglicanos.
- e. Los evangélicos.

94.- Cuando hablamos de religiones no cristianas que existen en el mundo nos referimos a aquellas que tienen sus propios conceptos de Dios, sus fundadores, sus propios libros sagrados y sus propios templos.

¿Cuál de estas denominaciones consideras que no es una religión?

- a. Los budistas.
- b. Los judíos.
- c. Los islámicos.
- d. Los ortodoxos.
- e. Los hindúes.

95.- El pueblo de Israel, conducido por Dios a la tierra prometida, es figura de la Iglesia porque tiene un destino semejante, llegar al Reino de Dios. Quiere decir que debemos prepararnos para:

- a. Ocupar cargos administrativos en el futuro gobierno.
- b. Formar una organización que nos permita hacer un buen gobierno .
- c. Cambiar nuestras actitudes y valores, vivir solidariamente.
- d. Trabajar para que se nos reconozca como un partido responsable.
- e. Reconocer a los que tenemos los mismos objetivos y ayudarnos mutuamente.

96.- Las capacidades del área de Educación Religiosa, contribuyen al desarrollo de:

- a. La capacidad de tomar decisiones.
- b. Las cuatro capacidades fundamentales del DCN.
- c. Las capacidades de pensamiento crítico y creativo.
- d. La capacidad de solucionar problemas.
- e. Actitudes, valores y virtudes cristianas.

97.- Estás trabajando en tu casa, te queda un cuarto de hora y luego tienes una reunión con los profesores. De pronto tocan a tu puerta hermanos de otras religiones o sectas, ¿qué harías en esta situación?

- a. No les abres la puerta.
- b. Das a entender que no hay nadie en casa.
- c. Atiendes a los hermanos y los escuchas.
- d. Los invitas a participar contigo en la Iglesia.
- e. Discutes con ellos para que no regresen.

98.- La tendencia en el mundo de hoy es acumular bienes ya sea materiales, intelectuales o personales, en contraste con otros que viven en la miseria y pasan hambre. ¿Cuál debería ser la actitud habitual frente a los bienes y a los necesitados?

- a. Cuidar todas las cosas como si fueran nuestras.
- b. Compartir solo cuando piden los demás.
- c. Estar dispuesto a compartir lo que se tiene.
- d. Tener pocos bienes para que no nos codicien.
- e. Ser indiferente ante la pobreza y el hambre.

99.- Un padre de familia tiene a su hijo moribundo, no tiene trabajo y después de haber solicitado ayuda a familiares y amigos solo ha logrado reunir el 50% de la medicina que salvará la vida de su hijo. En la farmacia no le quieren rebajar el precio, por lo tanto, en un descuido roba la medicina y logra salvar la vida de su hijo. ¿Este acto se considera robo o no?

- a. Se justifica el robo para salvar una vida porque es un don de Dios.
- b. Robar para el pobre no es tan malo que si robara un millonario.
- c. Robar poco no es delito que pueda imputarse según la ley civil.
- d. En ningún caso se justifica el robo aun para salvar una vida.
- e. Solo se justifica el robo por hambre y desesperación de los hijos.

100.- En los Hechos de los Apóstoles se relata la manera en que vivía la primera comunidad cristiana: nadie pasaba necesidad, todo lo ponían en común. Esta manera de vivir se debía a:

- a. La predicación de los apóstoles.
- b. La ayuda que se daban unos a otros.
- c. La acción de Cristo resucitado.
- d. La gente encontraba cariño en la comunidad.
- e. Los apóstoles eran buenos líderes.

III PARTE

¿Qué ítems contiene?

- Prueba psicológica

¿Quiénes responden?

Docentes que postulan a:

- Educación Secundaria (EBR)
- Avanzado (EBA)

PRUEBA PSICOLÓGICA

INTRODUCCIÓN

Este cuestionario contiene una serie de frases u oraciones que permiten hacer una descripción de usted. Para ello, debe indicar en qué medida cada una de dichas frases u oraciones se adecuan mejor a usted, de acuerdo a como se siente, piensa o actúa la mayoría de las veces frente a lo sostenido. Las alternativas que tiene por cada frase u oración son cinco:

- A.- Rara vez o nunca es mi caso
- B.- Pocas veces es mi caso
- C.- A veces es mi caso
- D.- Muchas veces es mi caso
- E.- Con mucha frecuencia o siempre es mi caso.

INSTRUCCIONES

Lea cada una de las frases u oraciones y seleccione **UNA** de las cinco alternativas, la que sea más apropiada para usted, luego seleccione la letra (A, B, C, D o E) que corresponde a la respuesta que eligió según sea su caso. **Marque en la FICHA ÓPTICA la letra seleccionada.**

Si alguna de las frases no tiene que ver con usted, igualmente responda teniendo en cuenta cómo se sentiría, pensaría o actuaría si estuviera en esa situación. Notará que algunas frases u oraciones no le proporcionan toda la información necesaria; aunque no esté seguro(a) seleccione la respuesta más adecuada para usted. **Debe contestar la totalidad de ítems de este cuestionario.**

No se detenga a pensar si las respuestas son "correctas" o "incorrectas"; no hay respuestas "buenas" o "malas".

Responda honesta y sinceramente de acuerdo a cómo es usted, **NO** como le gustaría ser, no como le gustaría que otros le vieran.

LA PRUEBA TIENE UN TIEMPO DE DURACION DE 45 MINUTOS, CONTADOS A PARTIR DE FINALIZADA LA LECTURA DE INSTRUCCIONES (TOTAL 1 HORA).

Trabaje con rapidez y asegúrese de responder a **TODAS** las frases u oraciones.

ÍTEMS DE LA PRUEBA PSICOLÓGICA

- 1.- Para superar las dificultades que se me presentan actúo paso a paso.
- 2.- Es duro para mí disfrutar de la vida.
- 3.- Prefiero un trabajo en el que se me diga casi todo lo que tengo que hacer.
- 4.- Sé como enfrentar los problemas más desagradables.
- 5.- Me agradan las personas que conozco.
- 6.- Trato de valorar y darle el mejor sentido a mi vida.
- 7.- Me resulta relativamente fácil expresar mis sentimientos.
- 8.- Trato de ser realista, no me gusta fantasear ni soñar despierto(a).
- 9.- Reconozco con facilidad mis emociones.
- 10.- Soy incapaz de demostrar afecto.
- 11.- Me siento seguro(a) de mí mismo(a) en la mayoría de situaciones.
- 12.- Tengo la sensación de que algo no está bien en mi cabeza.
- 13.- Tengo problemas para controlarme cuando me enojo.
- 14.- Me resulta difícil comenzar cosas nuevas.
- 15.- Cuando enfrento una situación difícil me gusta reunir toda la información que pueda sobre ella.
- 16.- Me gusta ayudar a la gente.
- 17.- Me es difícil sonreír.
- 18.- Soy incapaz de comprender cómo se sienten los demás.
- 19.- Cuando trabajo con otros, tiendo a confiar más en sus ideas que en las mías.
- 20.- Creo que puedo controlarme en situaciones muy difíciles.
- 21.- Realmente no sé para qué soy bueno(a).
- 22.- No soy capaz de expresar mis ideas.
- 23.- Me es difícil compartir mis sentimientos más íntimos con los demás.
- 24.- No tengo confianza en mí mismo(a).
- 25.- Creo que he perdido la cabeza.
- 26.- Soy optimista en la mayoría de las cosas que hago.
- 27.- Cuando comienzo a hablar me resulta difícil detenerme.
- 28.- En general, me resulta difícil adaptarme.
- 29.- Me gusta tener una visión general de un problema antes de intentar solucionarlo.
- 30.- No me molesta aprovecharme de los demás, especialmente si se lo merecen.
- 31.- Soy una persona bastante alegre y optimista.
- 32.- Prefiero que otros tomen decisiones por mí.
- 33.- Puedo manejar situaciones de estrés, sin ponerme demasiado nervioso.
- 34.- Pienso bien de las personas.
- 35.- Me es difícil entender cómo me siento.
- 36.- He logrado muy poco en los últimos años.

- 37.- Cuando estoy enojado(a) con alguien se lo puedo decir.
- 38.- He tenido experiencias extrañas que no puedo explicar.
- 39.- Me resulta fácil hacer amigos(as).
- 40.- Me tengo mucho respeto.
- 41.- Hago cosas muy raras.
- 42.- Soy impulsivo(a), y eso me trae problemas.
- 43.- Me resulta difícil cambiar de opinión.
- 44.- Soy bueno para comprender los sentimientos de las personas.
- 45.- Lo primero que hago cuando tengo un problema es detenerme a pensar.
- 46.- A la gente le resulta difícil confiar en mí.
- 47.- Estoy contento(a) con mi vida.
- 48.- Me resulta difícil tomar decisiones por mí mismo(a).
- 49.- No puedo soportar el estrés.
- 50.- En mi vida no hago nada malo.
- 51.- No disfruto lo que hago.
- 52.- Me resulta difícil expresar mis sentimientos más íntimos.
- 53.- La gente no comprende mi manera de pensar.
- 54.- Generalmente espero lo mejor.
- 55.- Mis amigos me confían sus intimidades.
- 56.- No me siento bien conmigo mismo(a).
- 57.- Percibo cosas extrañas que los demás no ven.
- 58.- La gente me dice que baje el tono de voz cuando discuto.
- 59.- Me resulta fácil adaptarme a situaciones nuevas.
- 60.- Cuando intento resolver un problema analizo todas las posibles soluciones y luego escojo la que considero mejor.
- 61.- Me detendría y ayudaría a un niño que llora por encontrar a sus padres, aun cuando tuviese algo que hacer en ese momento.
- 62.- Soy una persona divertida.
- 63.- Soy consciente de cómo me siento.
- 64.- Siento que me resulta difícil controlar mi ansiedad.
- 65.- Nada me perturba.
- 66.- No me entusiasman mucho mis intereses.
- 67.- Cuando estoy en desacuerdo con alguien soy capaz de decírselo.
- 68.- Tengo tendencia a fantasear y a perder contacto con lo que ocurre a mi alrededor.
- 69.- Me es difícil llevarme con los demás.
- 70.- Me resulta difícil aceptarme tal como soy.
- 71.- Me siento como si estuviera separado(a) de mi cuerpo.
- 72.- Me importa lo que puede sucederle a los demás.
- 73.- Soy impaciente.

- 74.- Puedo cambiar mis viejas costumbres.
- 75.- Me resulta difícil escoger la mejor solución cuando tengo que resolver un problema.
- 76.- Si pudiera violar la ley sin pagar las consecuencias, lo haría en determinadas situaciones.
- 77.- Me deprimó.
- 78.- Sé cómo mantener la calma en situaciones difíciles.
- 79.- Nunca he mentado.
- 80.- En general me siento motivado(a) para continuar adelante, incluso cuando las cosas se ponen difíciles.
- 81.- Trato de continuar y desarrollar aquellas cosas que me divierten.
- 82.- Me resulta difícil decir "no" aunque tenga el deseo de hacerlo.
- 83.- Me dejo llevar por mi imaginación y mis fantasías.
- 84.- Mis relaciones más cercanas significan mucho, tanto para mí como para mis amigos.
- 85.- Me siento feliz con el tipo de persona que soy
- 86.- Tengo reacciones fuertes, intensas que son difíciles de controlar.
- 87.- En general, me resulta difícil realizar cambios en mi vida cotidiana.
- 88.- Soy consciente de lo que me está pasando, aun cuando estoy alterado(a).
- 89.- Para poder resolver una situación que se presenta, analizo todas las posibilidades existentes.
- 90.- Soy capaz de respetar a los demás.
- 91.- No estoy muy contento(a) con mi vida.
- 92.- Prefiero seguir a otros a ser líder.
- 93.- Me resulta difícil enfrentar las cosas desagradables de la vida.
- 94.- Nunca he violado la ley.
- 95.- Disfruto de las cosas que me interesan.
- 96.- Me resulta relativamente fácil decirle a la gente lo que pienso.
- 97.- Tiendo a exagerar.
- 98.- Soy sensible a los sentimientos de las otras personas.
- 99.- Mantengo buenas relaciones con los demás.
- 100.- Estoy contento(a) con mi cuerpo
- 101.- Soy una persona muy extraña.
- 102.- Soy impulsivo(a).
- 103.- Me resulta difícil cambiar mis costumbres.
- 104.- Considero que es muy importante ser un(a) ciudadano(a) que respeta la ley.
- 105.- Disfruto las vacaciones y los fines de semana.
- 106.- En general tengo una actitud positiva para todo, aun cuando surgen problemas.
- 107.- Tengo tendencia a depender de otros.
- 108.- Creo en mi capacidad para manejar los problemas más difíciles.
- 109.- No me siento avergonzado(a) por nada de lo que he hecho hasta ahora.
- 110.- Trato de aprovechar al máximo las cosas que me gustan y me divierten.

- 111.- Los demás piensan que no me hago valer, que me falta firmeza.
- 112.- Soy capaz de dejar de fantasear para volver a ponerme en contacto con la realidad.
- 113.- Los demás opinan que soy una persona sociable.
- 114.- Estoy contento(a) con la forma en que me veo.
- 115.- Tengo pensamientos extraños que los demás no logran entender.
- 116.- Me es difícil describir lo que siento.
- 117.- Tengo mal carácter.
- 118.- Por lo general, me trabo cuando pienso acerca de las diferentes maneras de resolver un problema.
- 119.- Me es difícil ver sufrir a la gente.
- 120.- Me gusta divertirme.
- 121.- Me parece que necesito de los demás más de lo que ellos me necesitan.
- 122.- Me pongo ansioso(a).
- 123.- No tengo días malos.
- 124.- Intento no herir los sentimientos de los demás.
- 125.- No tengo una buena idea de lo que quiero en la vida.
- 126.- Me es difícil hacer valer mis derechos.
- 127.- Me es difícil ser realista.
- 128.- No mantengo relación con mis amistades.
- 129.- Haciendo un balance de mis puntos positivos y negativos me siento bien conmigo mismo(a).
- 130.- Tengo una tendencia a explotar de cólera fácilmente.
- 131.- Si me viera obligado(a) a dejar mi casa actual, me sería difícil adaptarme nuevamente.
- 132.- En general, cuando comienzo algo nuevo tengo la sensación que voy a fracasar.
- 133.- He respondido sincera y honestamente a las frases anteriores.