

## EL RASGO EN LOS MODELOS NO LINEALES: LA FONOLOGÍA AUTOSEGMENTAL

### 1. El segmento sonoro en la fonología generativa clásica (lineal)

Conjunto *inordenado* de rasgos

Realización *simultánea* de todos los rasgos

- ¿Son todos los rasgos iguales? → *organización*
- ¿Se relación entre ellos de la misma manera? → *jerarquía*
- ¿Todos duran lo mismo? → Duración (largo vs. breve)
- ¿Hay una coincidencia temporal entre los rasgos y el segmento? → segmentos complejos vs. segmentos simples.

### 2. Segmentos simples y segmentos complejos

Tipos de segmentos complejos: africadas, prenasalizadas, postnasalizadas, labiovelares, clics

→ ¿Qué ocurre en las representaciones de (1a) y (1b)? ¿son correctas?

(1)

a)

(-consonántico  
+alto  
+bajo)

b)

(+consonántico  
-sonorante  
-continuo  
+continuo)

La representación de una africada (oclusiva + fricativa):

(2)

a)

Inicio **OCCLUSIVO**

[-continuo]

b)

Final **FRICATIVO**

[+continuo]

c)

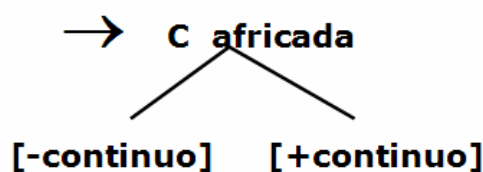

(3) a) Africada

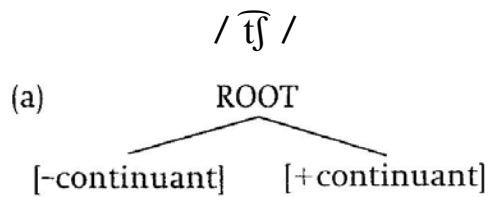

b) Prenasalizada

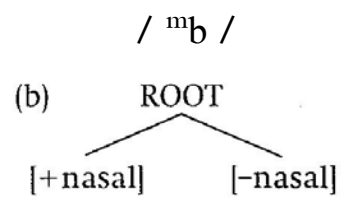

(4) a) Labiovelar

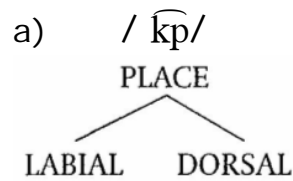

b) Clic dental

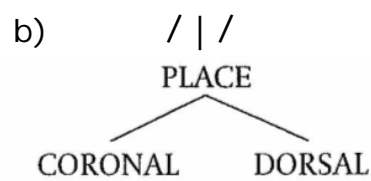

### 3. La duración de los segmentos y el esqueleto

- La diferencia entre un segmento breve y otro largo no es de contenido segmental

(5)

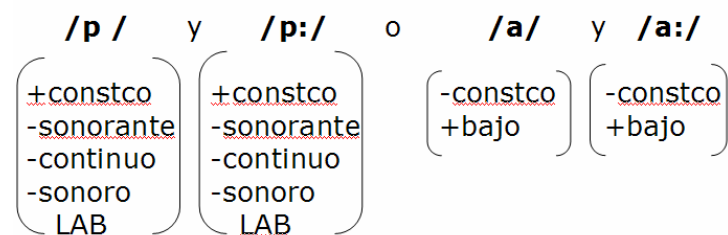

- La duración de los segmentos se recoge en las *posiciones* del *esqueleto* de la representación fonológica
- Posiciones temporales (duración): X, C, V.

X (normal, breve) vs. XX (largo)

(6)

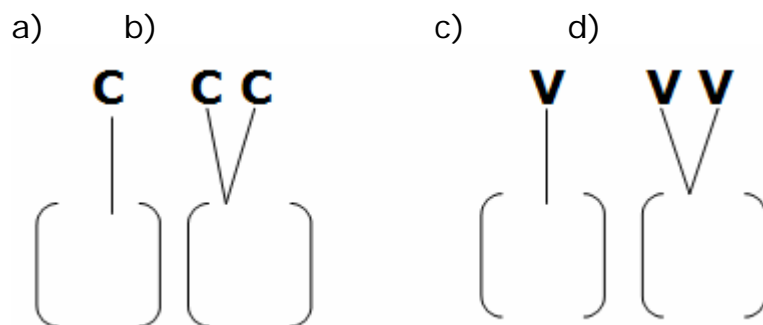

(6 a): Consonante normal/breve; (6b): Consonante geminada  
(6 c): Vocal normal/breve; (6 d): Vocal larga

Representación de / si / /s:i / /si:/: esqueleto y contenido segmental

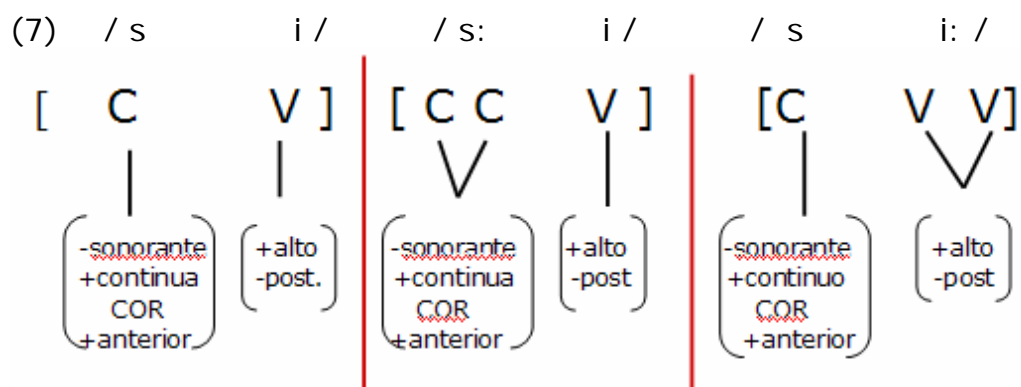

#### 4. El tono

- Tipológicamente el tono marca la diferencia entre lenguas tonales y lenguas no tonales.
- Aproximadamente un 25% de las lenguas del mundo son lenguas tonales.
- Los símbolos fonéticos para el tono:

(1) AFI. Tonos de registro o nivel y tonos de contorno

LEVEL			CONTOUR	
é <sub>or</sub>	┘	Extra high	e	∧ Rising
é	┘	High	ê	∨ Falling
ē	┘	Mid	ẽ	↗ High rising
è	┘	Low	ẽ	↘ Low rising
è <sub>or</sub>	┘	Extra low	ẽ	↗↘ Rising-falling

(2) Yip, M. (2007): otros tipos de *transcripción*

*Tone symbols*

		<i>Africa</i>		<i>Asia</i>	<i>Central America</i>
High tone	H	acute accent	á	55/5	1
Low tone	L	grave accent	à or unmarked a	11/1	5
Mid tone	M	level accent	ā or unmarked a	33/3	3
Fall from high to low	HL	acute plus grave	â	51	15
Rise from low to high	LH	grave plus acute	ǎ	15	51

- Carácter distintivo tono: léxico y gramatical

(3) Igala

AA:	áwó	guinea
AM:	áwō	incremento
AB:	áwò	agujero
BA:	àwó	palmada
BM:	àwō	peine
BB:	àwò	estrella

(4) Logunda

	<i>Neutro</i>		<i>Futuro</i>		<i>Continuo</i>	
	<i>Sing.</i>	<i>Plur.</i>	<i>Sing.</i>	<i>Plur.</i>	<i>Sing.</i>	<i>Plur.</i>
1ª persona	ná	ká	ń	ké	náná	ká:
2ª persona	nà	kà	̀	kè	nà̀nà	kà:

## 5. El carácter autosegmental del tono.

- Fonología autosegmental (Goldsmith 1976): "*carácter especial del tono*": estabilidad tonal frente a procesos segmentales
- La representación autosegmental: hileras, autosegmentos (rasgos)
- Hilera tonal, hilera segmental y las líneas de asociación

## La estabilidad tonal

(5) Margi

Indefinido	Definido	
sál	sálári	<i>hombre</i>
kùm	kùmári	<i>comida</i>
tì	tjări	<i>mañana</i>
ʔímí	ʔmjári	<i>aguar</i>
kú	kwári	<i>gota</i>
tágú	tágwári	<i>caballo</i>
tì	tjări	<i>mañana</i>
hù	hwǎ rì	<i>grave</i>
úʔù	úʔwǎ rì	<i>fuego</i>
ʃèré	ʃèrèrì	<i>patio</i>
tóró	tórórì	<i>tres peniques</i>
áncalá	áncalári	<i>calabaza</i>
cédè	cédèrì	<i>dinero</i>
fà	fǎrì	<i>granja</i>

- Las representaciones autosegmentales y las condiciones de asociación

(6) HILERA TONAL	A	B	A B	B A	A	B
HILERA SEGMENTAL	V	V	V	V	V V	V V

---

- Las Condiciones de Asociación (CA):
  - (CA 1) Se asocian biunívocamente (uno a uno) las vocales (UPT) con los tonos
  - (CA 2) Si tras la asociación inicial permanece algún tono sin asociar, se une a la **última** vocal
  - (CA 3) Si tras la asociación inicial alguna vocal (UPT) queda sin asociar, se une al **último** tono
  - (CA 4) Las líneas de asociación no pueden cruzarse

(7)

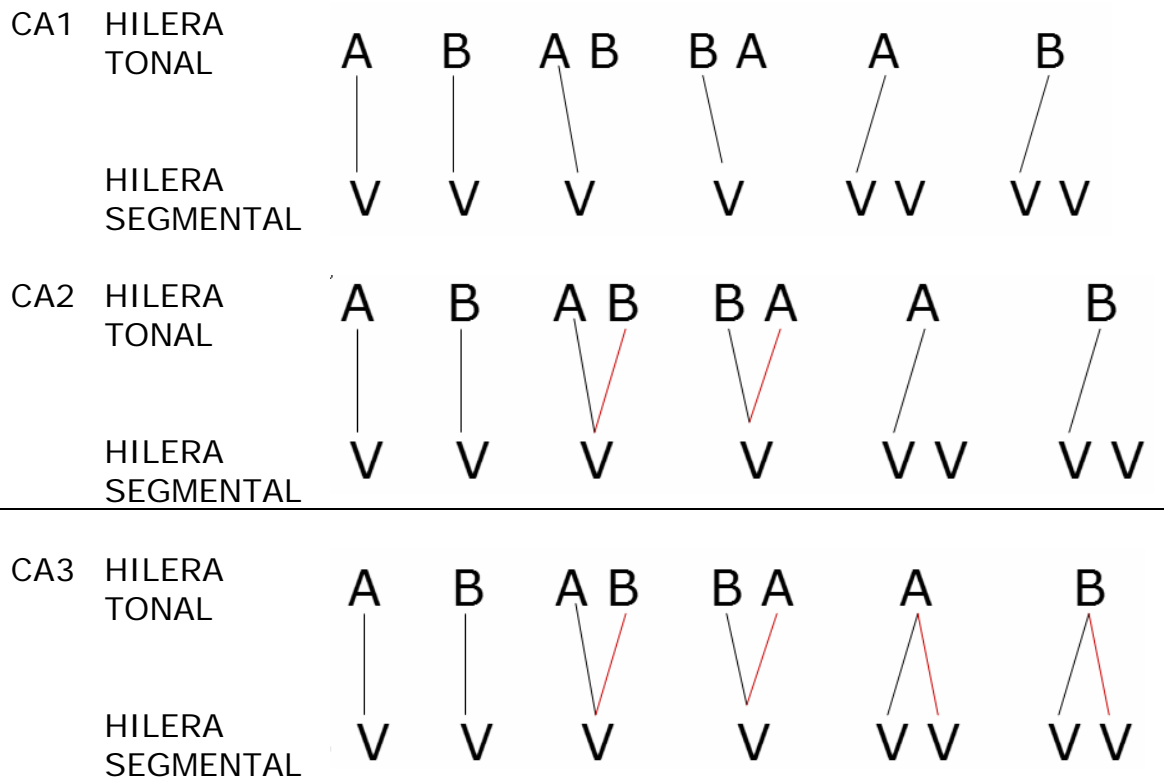

- La formación de los tonos de contorno: CA2
  - A: tono Alto (H) B: tono Bajo (L)
  - A+B: **tono de contorno**; B+A: **tono de contorno**
  - AB: tono descendente; BA: tono ascendente

(8)

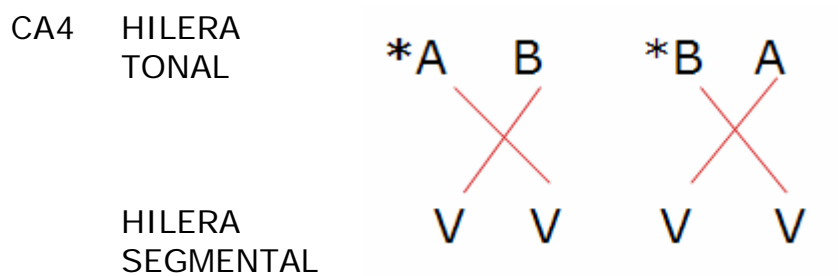

(9) La estabilidad del tono y la formación de tonos de contorno

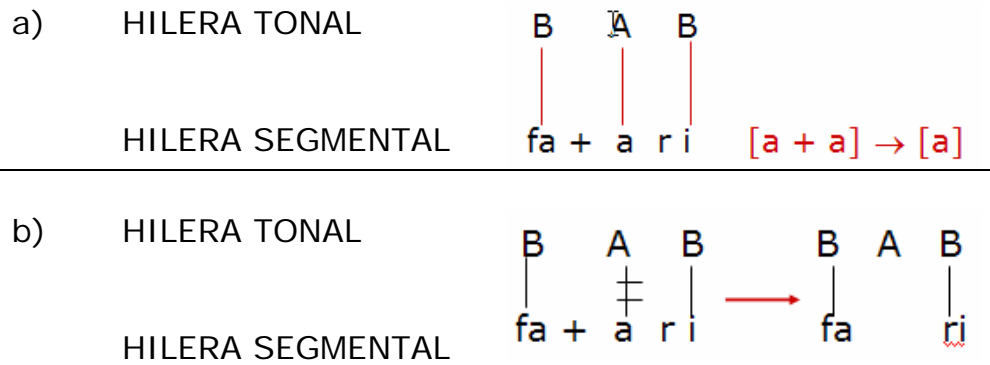

- **Desasociación:** pérdida de la relación entre un elemento de un tono y su unidad portadora de tono (UPT)

(10)



(11) Aplicación de las CA a (9b)

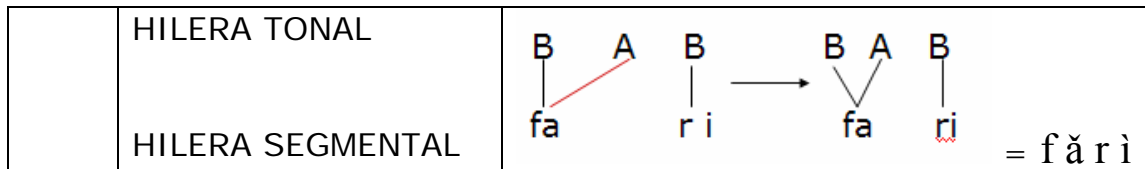

→ **AUTOSEGMENTOS:** rasgos que presentan un comportamiento *especial*, diferente al de otros rasgos

## CITAS Y REFERENCIAS

- Yip, Moira (2007) *Tone* en n de Lacy, P. Ed. *The Cambridge Handbook of Phonology*, Cambridge, CUP. Pg. 230
- Romera, L. Salcioli, V. y Rosselló, J. (1997) *Tipología Lingüística* Barcelona. Edicions de la Universitat de Barcelona. Pg.74
- <http://phonetics.ucla.edu/vowels/chapter2/chinese/recording2.1.html>
- <http://phonetics.ucla.edu/vowels/chapter2/cantonese/recording2.2.html>
- <http://phonetics.ucla.edu/course/chapter10/thai/thai.html>
- <http://phonetics.ucla.edu/vowels/chapter12/mpi.html>
- <http://phonetics.ucla.edu/appendix/languages/margi/margi.html>
- <http://phonetics.ucla.edu/course/chapter11/ewe/ewe.html>
- Goldsmith, John (1976). Autosegmental Phonology. Doctoral dissertation, MIT.