

LÍNEA
PRÁCTICA AW
BICENTENARIO



ALUBIN





ÍNDICE

PÁGINA

CARACTERÍSTICAS	2
VENTAJAS	3
EJEMPLOS DE APLICACIONES	4
PERFILES	8
HERRAJES, SELLOS Y TROQUELES	10
DESCUENTOS DE ARMADO	14
TROQUELES	20
GRÁFICA DE RESISTENCIA	22
VINIL Y ABERTURAS PARA ACRISTALAMIENTO	24
INSTRUCCIONES DE ARMADO DE VENTANA	27
CORREDIZA CON MOSQUITERO PARA VENTANA.	

CARACTERÍSTICAS

Presentamos la **LÍNEA PRÁCTICA AW Bicentenario**. Una solución para ventanas y puertas corredizas para nivel residencial. Con todas las ventajas de las nuevas líneas perimetrales. Se ajusta a los proyectos de alta exigencia y facilidad de fabricación. Se incluye con solución de fijos que son

totalmente modulables con los rieles de la **LÍNEA**.

Todo lo que necesita en una ventana de aluminio con todas las comodidades y funcionamiento óptimo.

Además el sistema **AW Bicentenario**, es modular a su **LÍNEA** hermana, sistema de apertura **AW 45**.

- ▶ Sistema Corredizo y fijos.
- ▶ Para vidrio sencillo o doble vidrio con cámara aislante.
- ▶ Abertura de la hoja para doble vidrio 21.23 mm.
- ▶ Acristalamiento por medio de empaque de vinyl.
- ▶ Uniones por medio de escuadras de aluminio y tornillería.
- ▶ Espesor general del Aluminio 1.20 mm.
- ▶ Ensamblajes con corte a 45°.
- ▶ Troqueles y maquinaria para baja y alta producción.
- ▶ Compatible con el sistema **AW 45**.



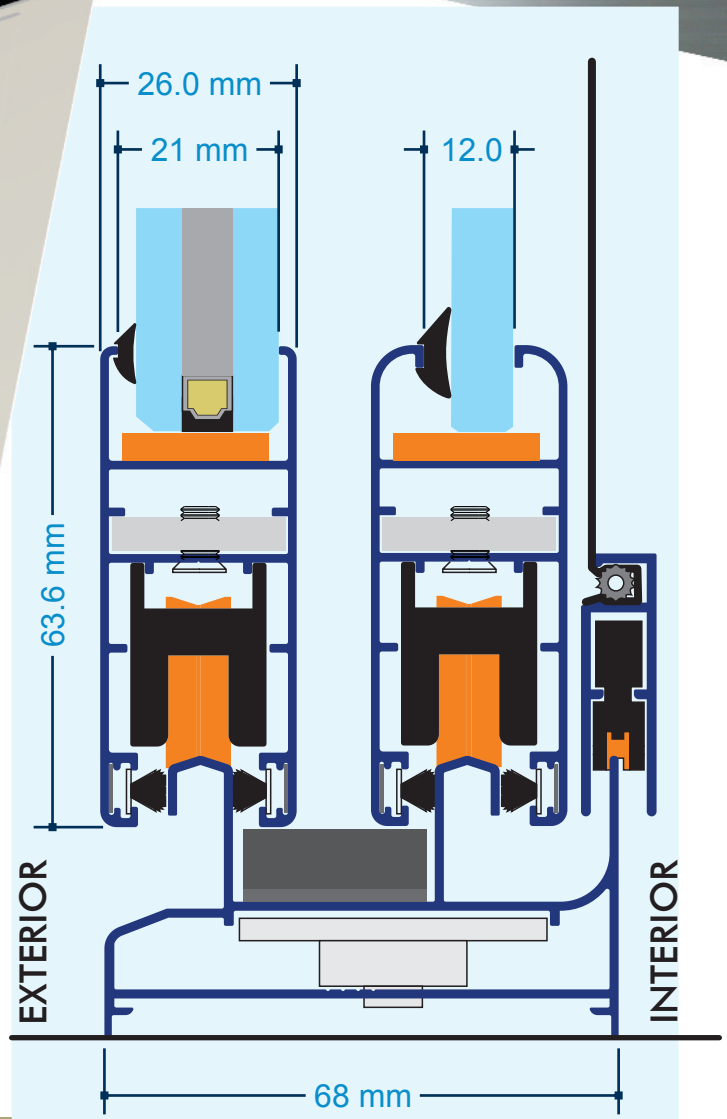
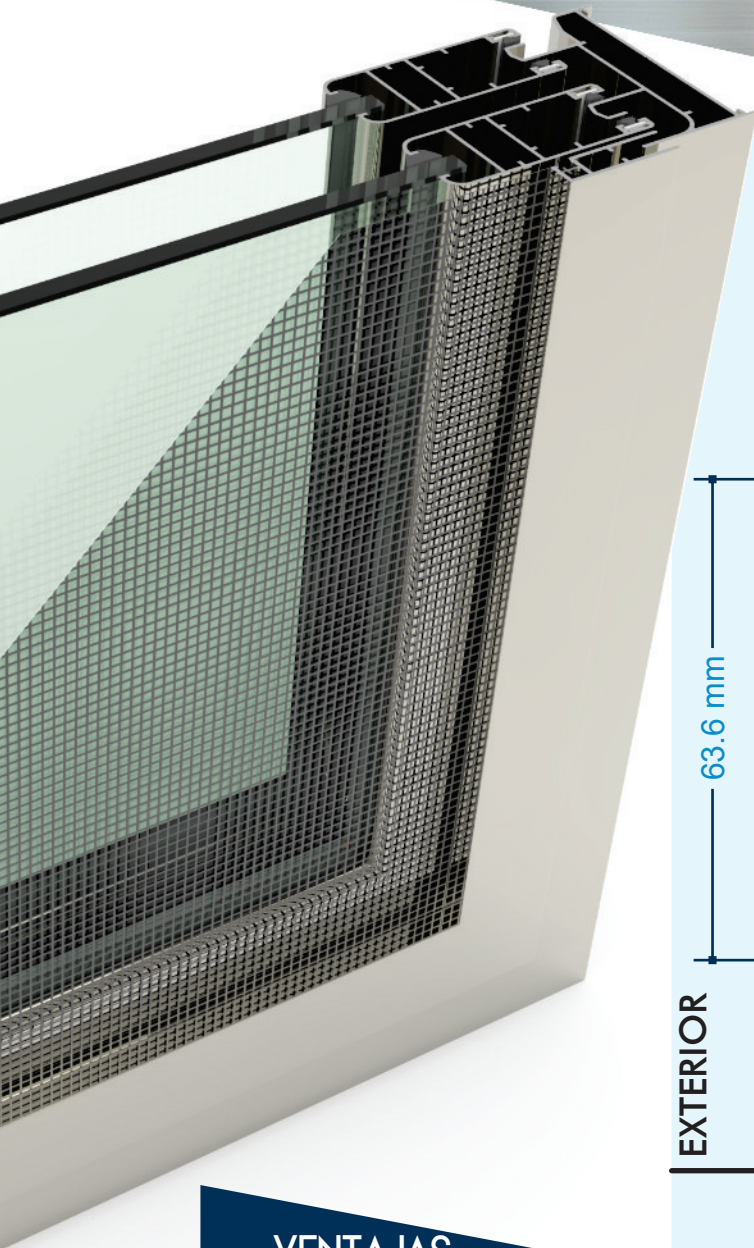

VENTAJAS:

- Utilizando hojas de doble vidrio tendrá una mayor resistencia al viento, así como un excelente aislamiento acústico y térmico.
- Hermeticidad a los elementos exteriores como viento, polvo e insectos.
- Los mejores acabados en anodizado, electro pintura y sublimado.
- Acceso a herrajes de alto desempeño.
- Rapidez en el armado.
- Cristal Monolítico hasta 10mm. Insulado hasta 18mm.

EJEMPLOS DE APLICACIONES

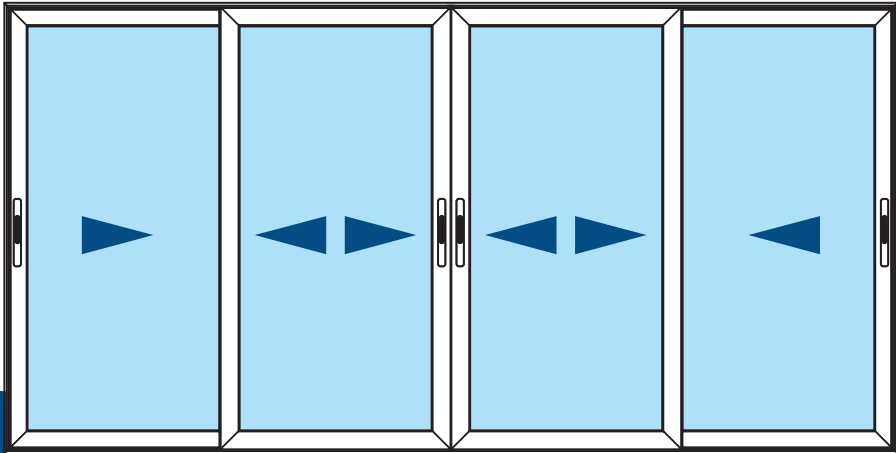
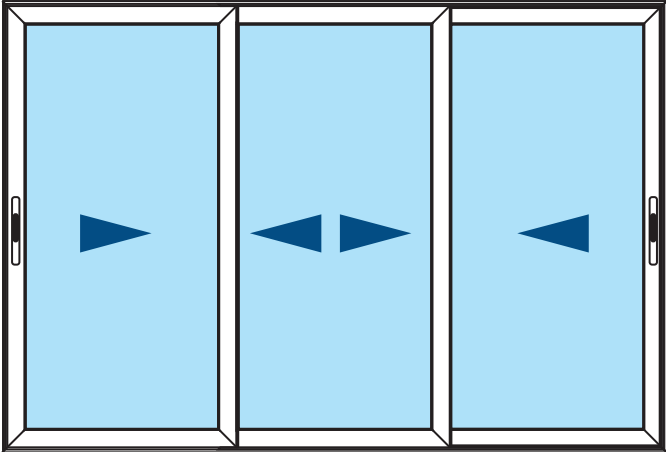
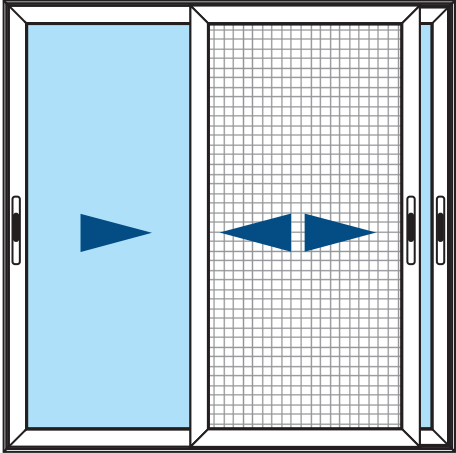
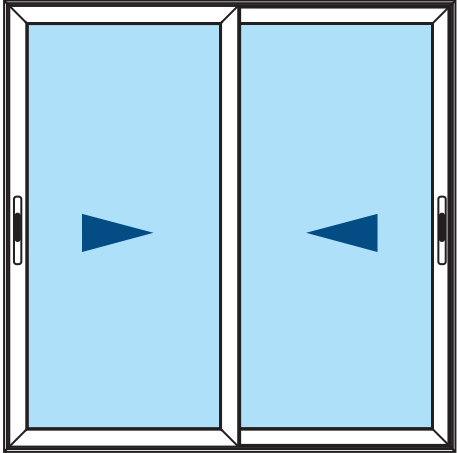

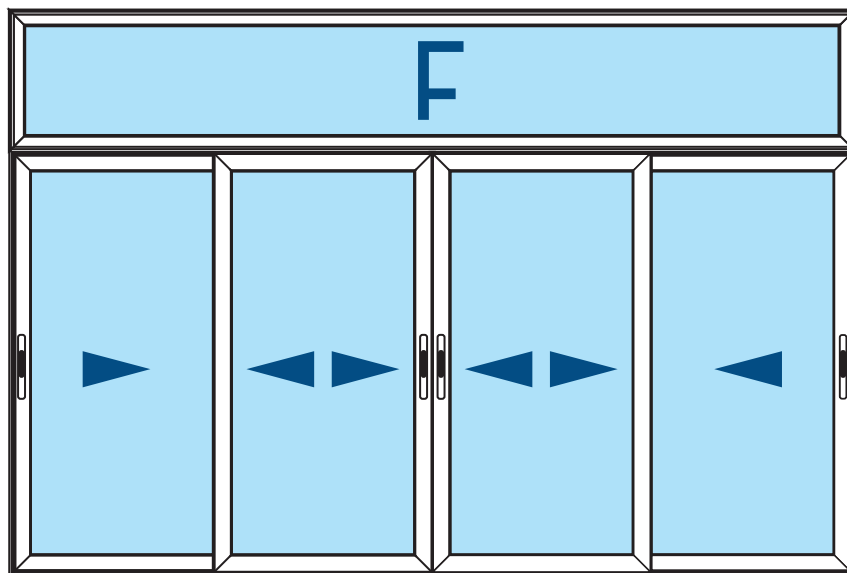
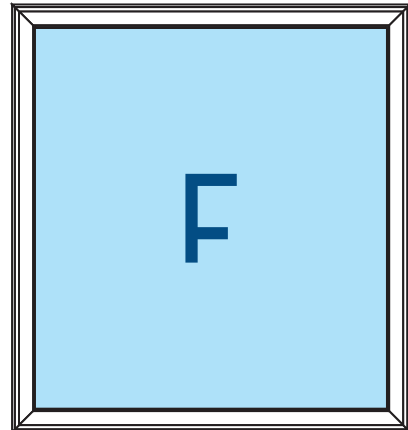
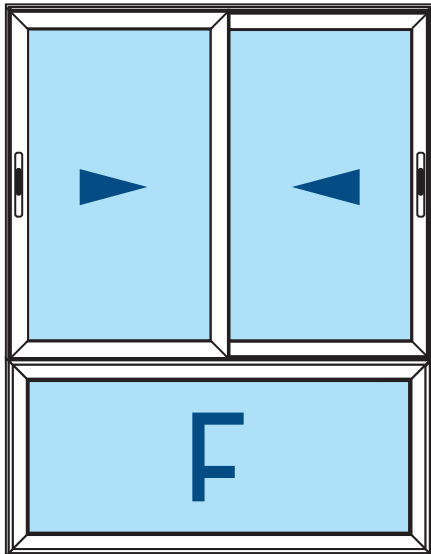
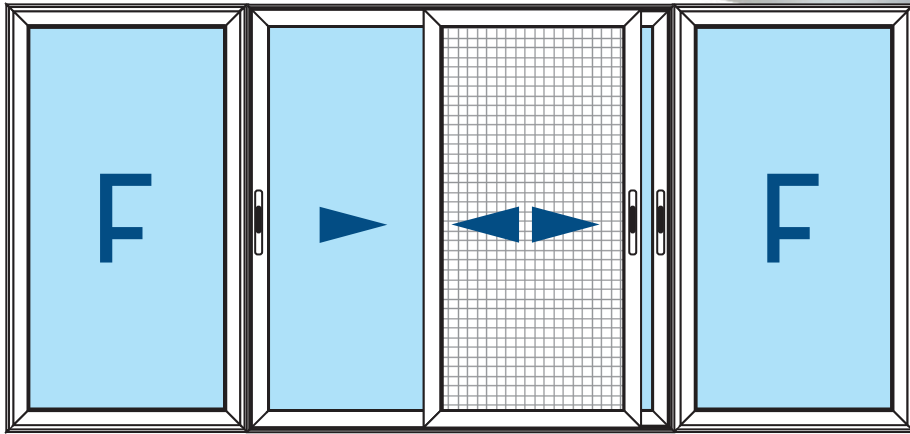





PERFILES

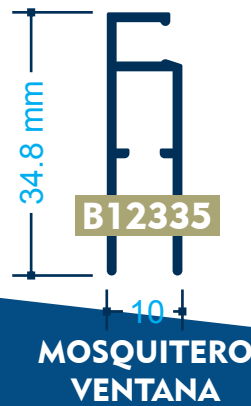
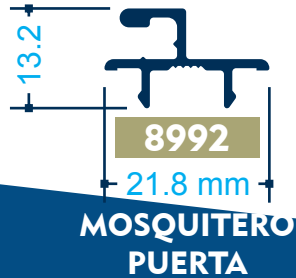
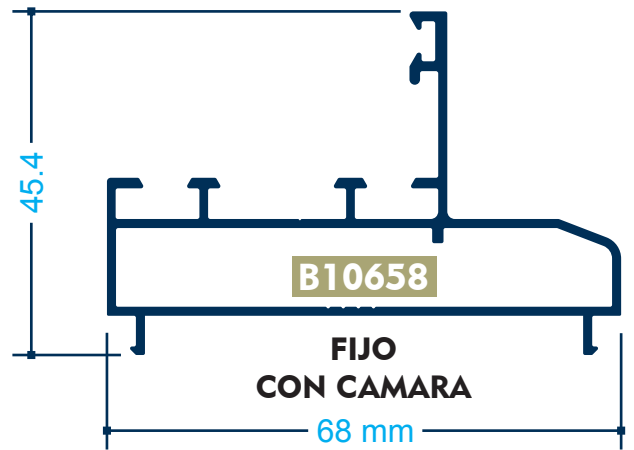
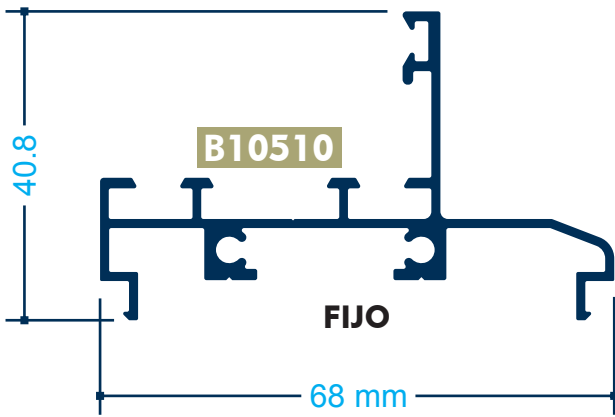
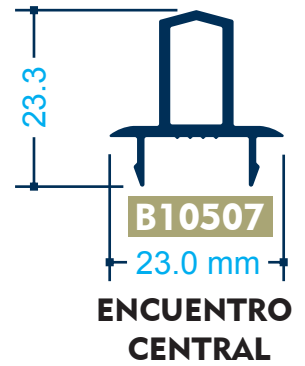
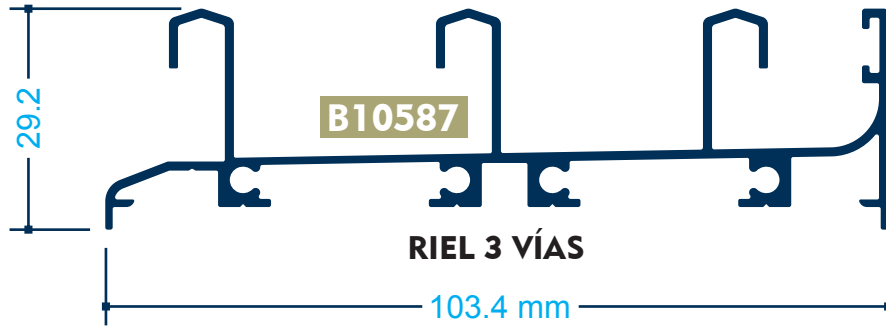
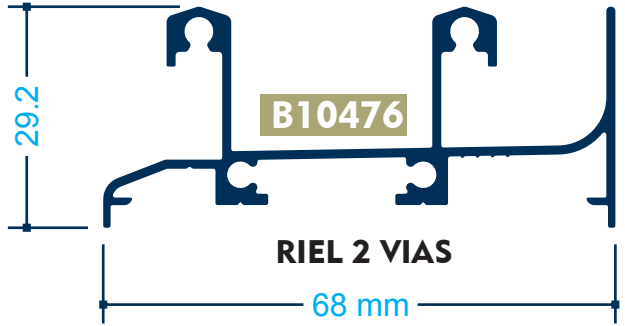

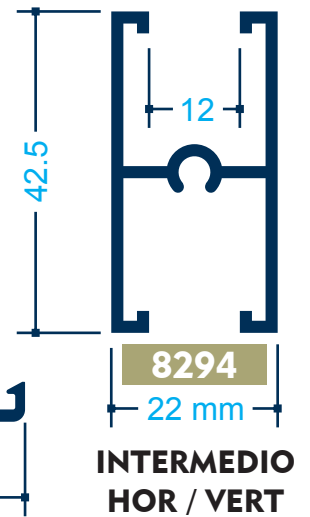
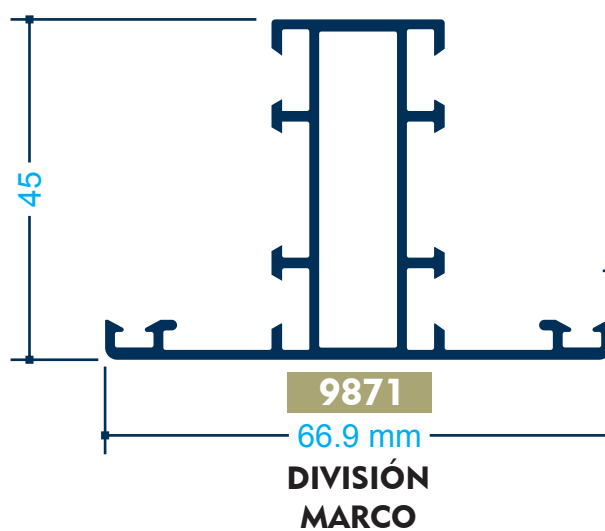
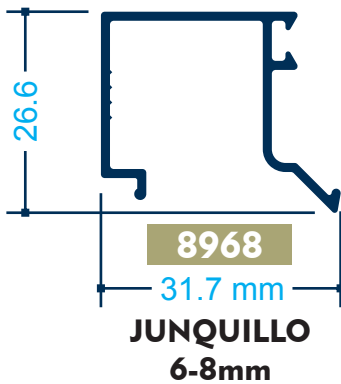
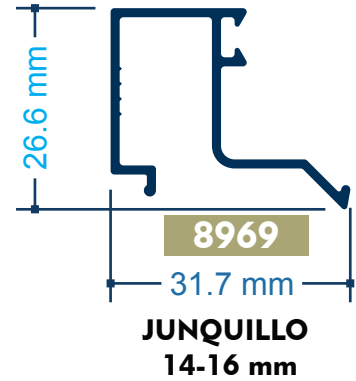
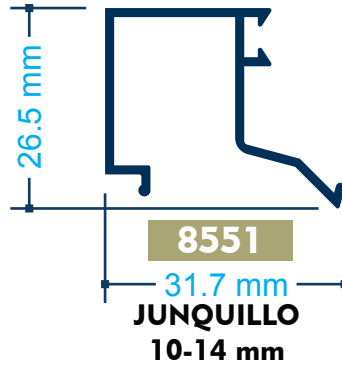
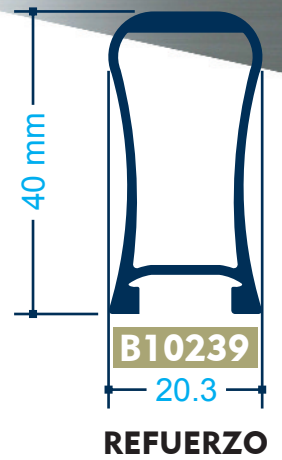
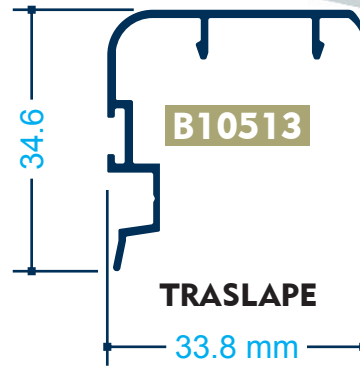
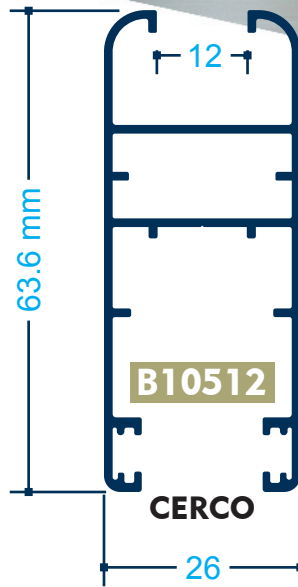
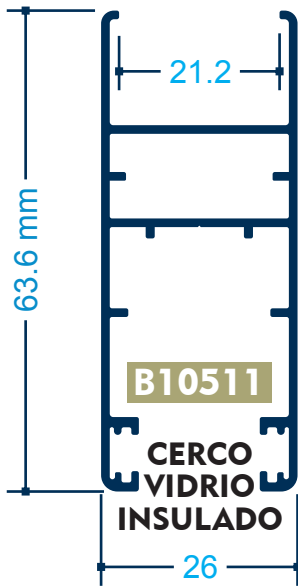

HERRAJES, SELLOS Y TROQUELES

36114

FELPA

Rollo de felpa para sello.
Color: Negro.

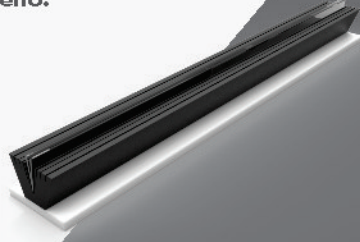

270050

EMPAQUE

Goma de mosquitero.

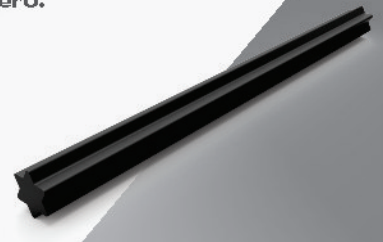

1502

EMPAQUE

Vinil interior.
Medida de 2 mm.

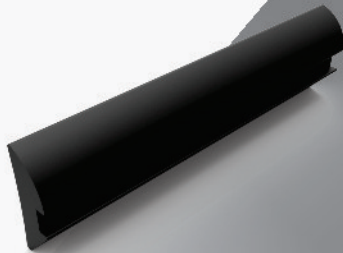

1503

EMPAQUE

Vinil interior.
Medida de 3 mm.

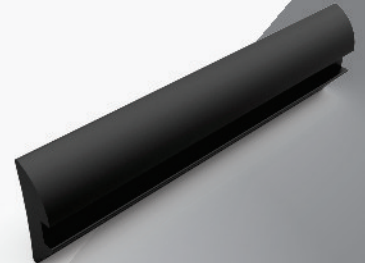

1504

EMPAQUE

Vinil interior.
Medida de 5 mm.

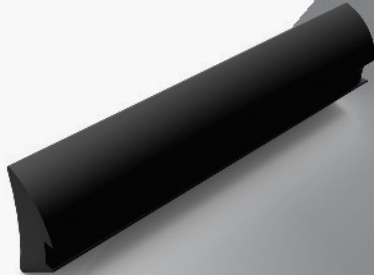

1828

EMPAQUE

Vinil Exterior.
Medida de 3 mm.

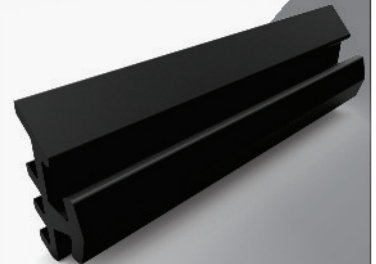

KM2010

KIT MOSQUITERO

Carretilla y escuadra de unión para mosquitero sencillo. Se compone de 2 guías y 2 carretillas.

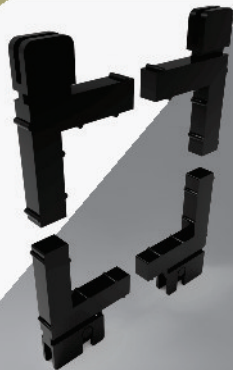

935

RODAMIENTO

Rodamiento con cuerpo de plástico y ajuste de 3 posiciones de altura.





CIE2010

CIERRE EMBUTIDO

Cuerpo de aluminio.
Color: Blanco y Negro.



CIE2010/11

CIERRE CON LLAVE

Conjunto de cierre embutido con uñero.
Con llave para cierre y apertura desde el exterior.



CN2010

CONTRA / CIERRE

Kit de contra y gancho para cierre embutido código CIE2010 y CIE2010/11.

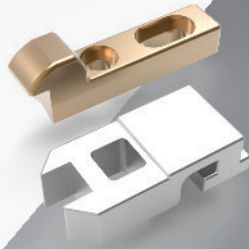

26110

ESQUINA

Esquina, cierre y resorte. Escuadra de botón fabricada en aluminio con cierre de tornillo.



EB2010

ESCUADRA

Escuadra de aluminio de unión para hoja de 1.5" x 15/16".

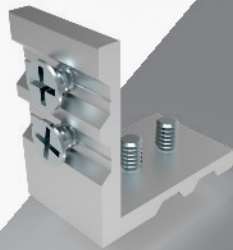

26548

UNION DE DIVISION

Unión de división fabricada de aluminio.



300005-00

TAPÓN TRASLAPE

Tapadera para traslape de plástico.



ST2010

SELLOS DE TRASLAPE

Sello de goma para el centro de las hojas.



EA2010

ESCUADRA

Escuadra de alineación para las esquinas de la hoja.

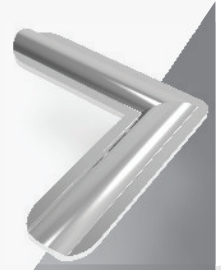

HERRAJES, SELLOS Y TROQUELES

KBIC2H

KIT 2 HOJAS

Tapón traslape	300005-00	4 pz
contra/Cierre	CIE2010	2 pz
Sellos de traslape	ST2010	2 pz
Escuadra de alineación	EA2010	16 pz
Rodamiento para cerco	935	4 pz
Escuadras 1.5" x 15/16"	EB2010	8 pz
Cierre Embutido	CIE2010	2 pz



KBIC3H

KIT 3 HOJAS

Tapón traslape	300005-00	8 pz
contra/Cierre	CIE2010	2 pz
Sellos de traslape	ST2010	4 pz
Escuadra de alineación	EA2010	24 pz
Rodamiento para cerco	935	6 pz
Escuadras 1.5" x 15/16"	EB2010	12 pz
Cierre embutido	CIE2010	2 pz



2999-35

TROQUEL

Troquel sencillo para punzonado de la escuadra de unión de aluminio código: EB2010, Escuadra 1.5" x 15/16".

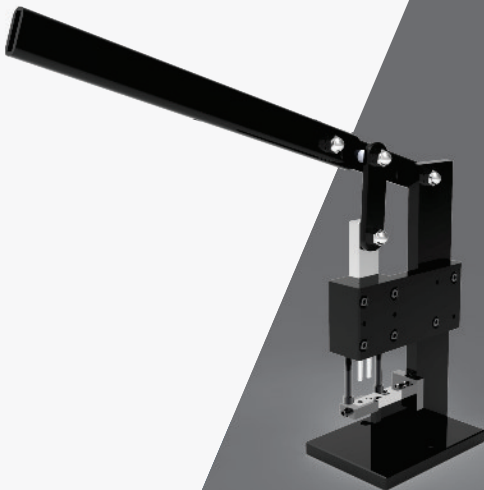

2999-36

TROQUEL MATRIZ

Troquel matriz con 6 diferentes cortes. Todos los troquelados para escuadra de unión y botón. Punzonado para pija de rieles. Troquelado para Tapadera traslape y desagüe. Para altas producciones.

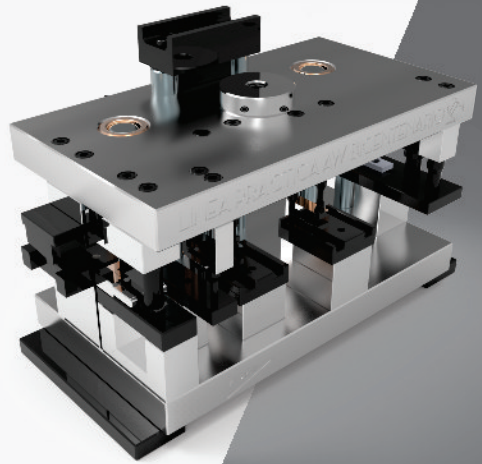



DESCUENTOS DE ARMADO

RIEL 2 VÍAS CON CAMARA, DOS HOJAS VIDRIO INSULADO Y MOSQUITERO UNIVERSAL.

CLAVE	DESCRIPCIÓN	CORTE	DIBUJO	CANT.	DESCUENTO EN mm.
B10657	RIEL 2 VÍAS CON CAMARA	45°		2	A
B10657	RIEL 2 VÍAS CON CAMARA	45°		2	B
B10511	CERCO VIDRIO INSULADO	45°		4	A - 65
B10511	CERCO VIDRIO INSULADO	45°		4	$(B - 3) / 2$
B10513	TRASLAPE	90°		2	A - 65
B12235	MOSQUITERO	45°		2	A - 63
B12235	MOSQUITERO	45°		2	$(B - 76) / 2$
CIE2010	CIERRE EMBUTIDO	CAJA		2	165 x 19.5
KBIC2H	KIT 2 HOJAS	VARIOS		1	
36114	FELPA	SIN CORTE		1	
KM2010	KIT MOSQUITERO	SIN CORTE		1	

EXTERIOR

A

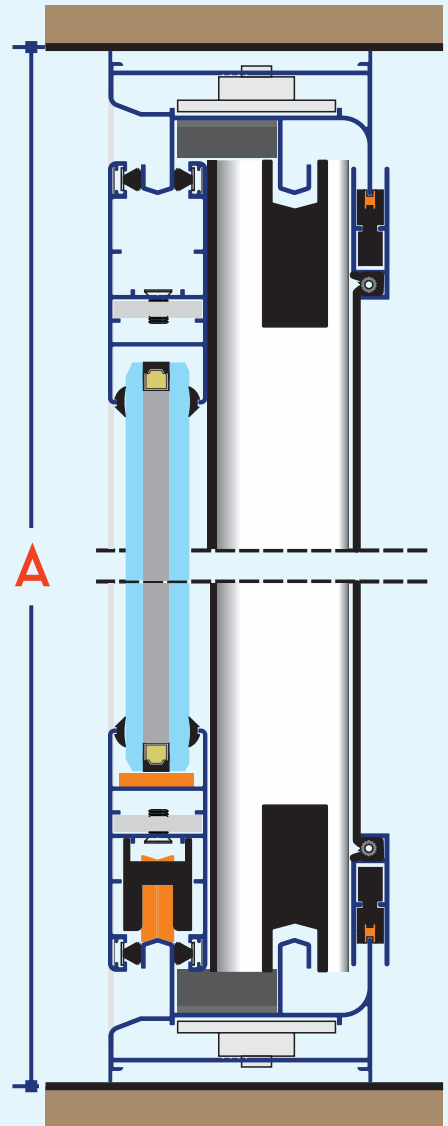

B

EXTERIOR

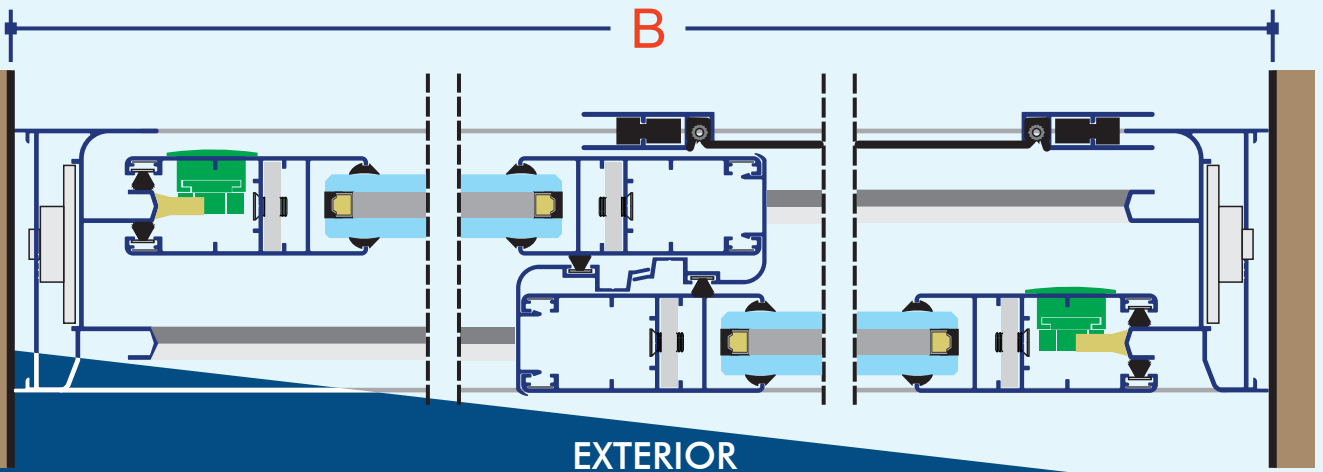



RIEL 2 VÍAS , CON DOS HOJAS Y MOSQUITERO UNIVERSAL.

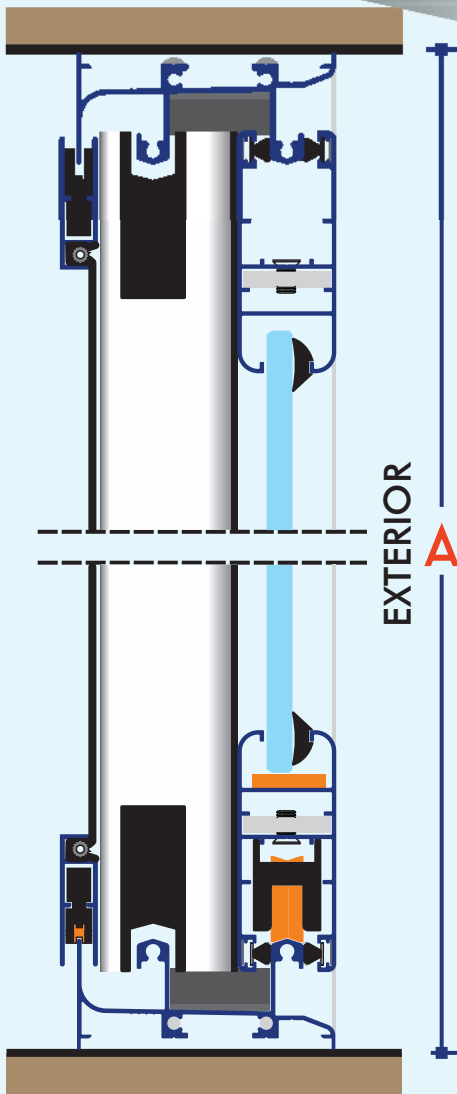



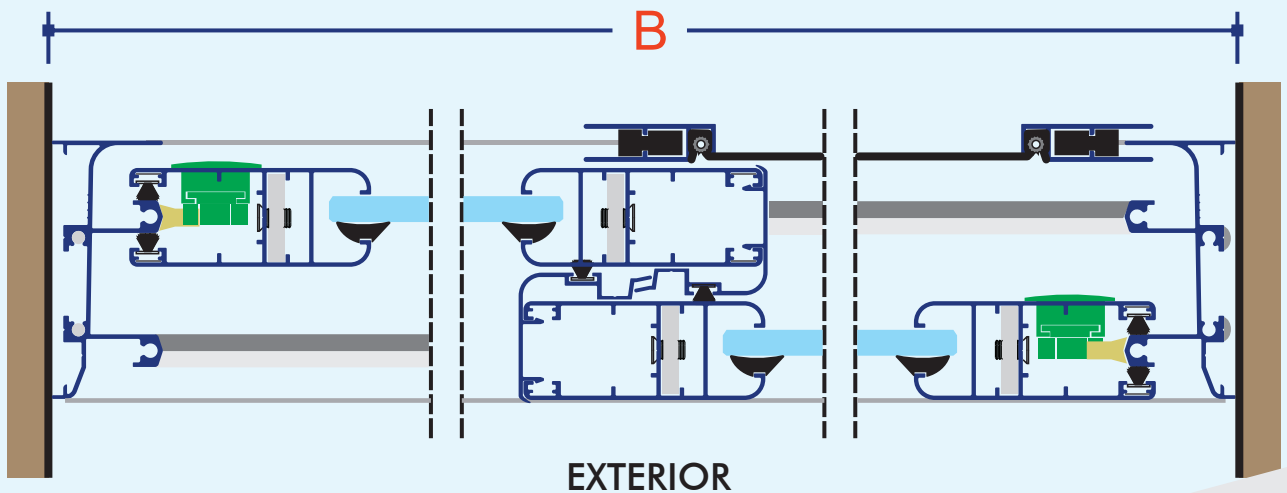







CLAVE	DESCRIPCIÓN	CORTE	DIBUJO	CANT.	DESCUENTO EN mm.
B10476	RIEL 2 VÍAS	45°		2	A
B10476	RIEL 2 VÍAS	45°		2	B
B10512	CERCO	45°		4	A - 42
B10512	CERCO	45°		4	$(B + 24) / 2$
B10513	TRASLAPE	90°		2	A - 42
B12335	MOSQUITERO	45°		2	A - 46
B12335	MOSQUITERO	45°		2	$(B - 38) / 2$
KBIC2H	KIT 2 HOJAS	VARIOS		1	
36114	FELPA	SIN CORTE		1	
KM2010	KIT MOSQUITERO	SIN CORTE		1	



DESCUENTOS DE ARMADO

RIEL 3 VÍAS, DOS HOJAS VIDRIO INSULADO Y HOJA CON ADAPTADOR MOSQUITERO.

CLAVE	DESCRIPCIÓN	CORTE	DIBUJO	CANT.	DESCUENTO EN mm.
B10587	RIEL 3 VÍAS	45°		2	A
B10587	RIEL 3 VÍAS	45°		2	B
B10511	CERCO VIDRIO INSULADO	45°		4	A - 42
B10511	CERCO VIDRIO INSULADO	45°		4	$(B + 24) / 2$
B10512	CERCO	45°		2	A - 42
B10512	CERCO	45°		2	$(B + 24) / 2$
B10513	TRASLAPE	90°		2	A - 42
8992	ADAPTADOR PARA MOSQUITERO	45°		2	A - 170
8992	ADAPTADOR PARA MOSQUITERO	45°		2	$B/2 - 118$
KBIC3H	KIT 3 HOJAS	VARIOS		1	
36114	FELPA	SIN CORTE		1	

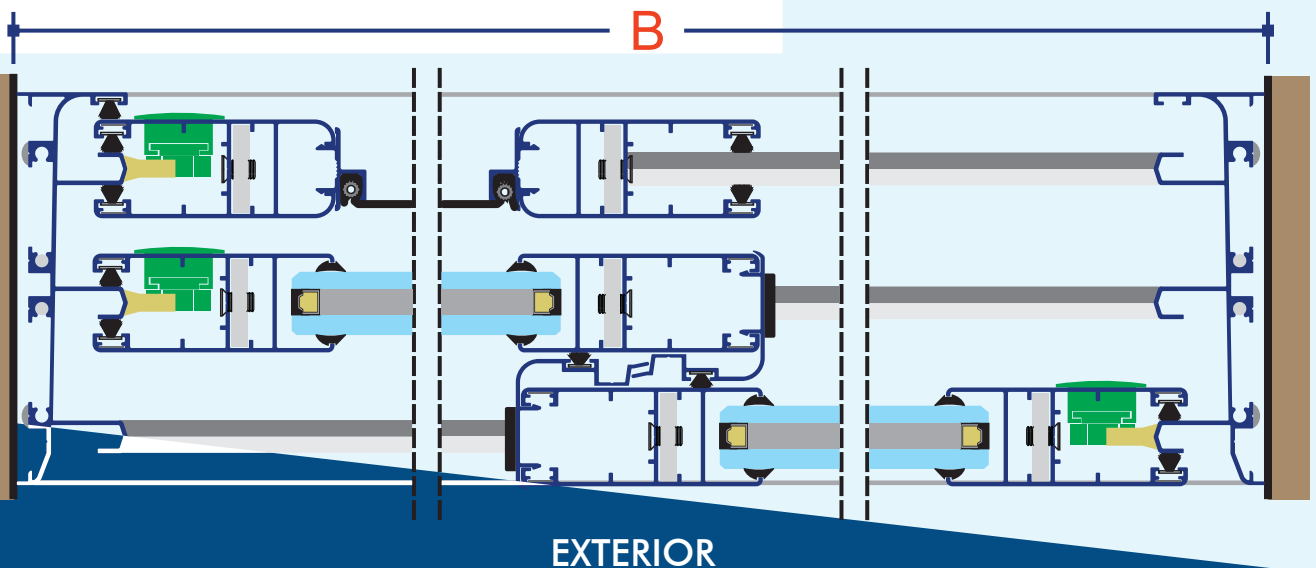
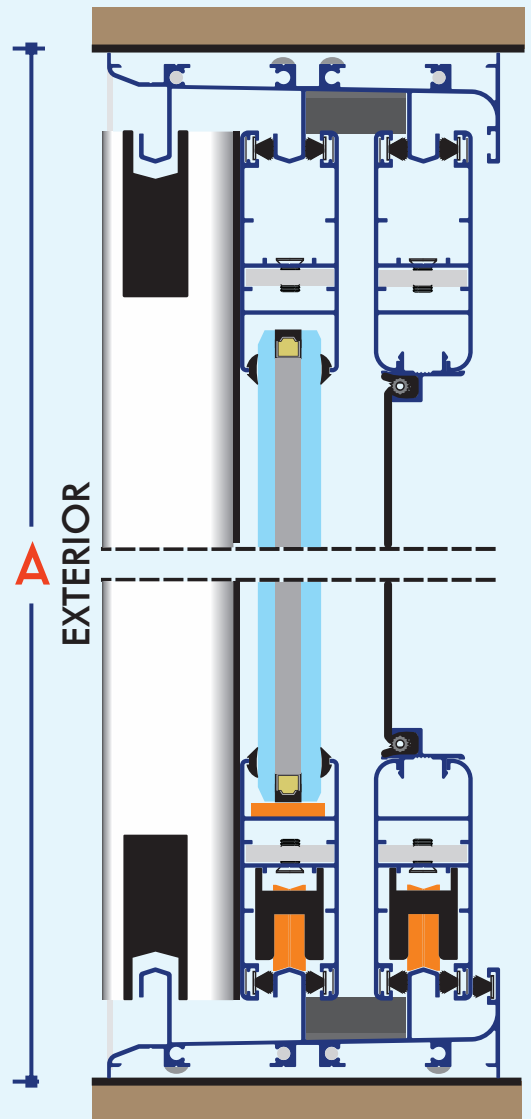

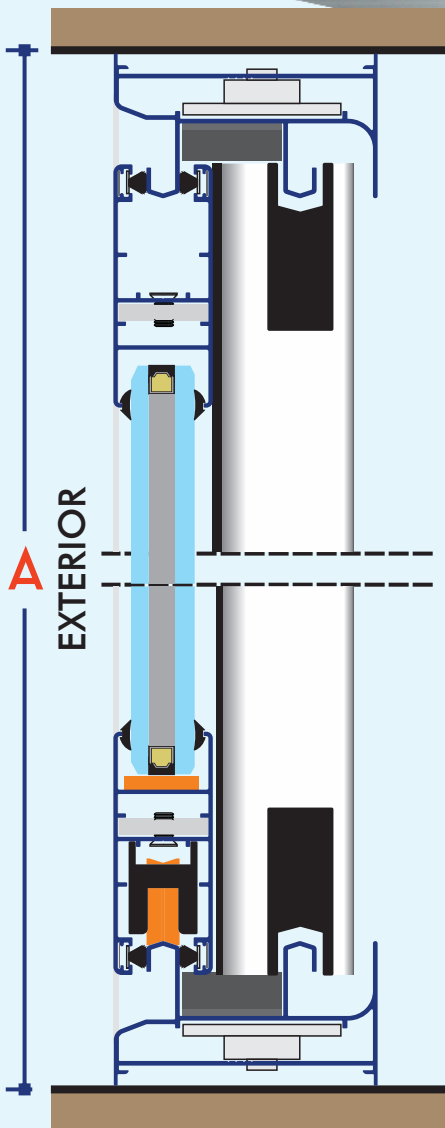

**RIEL 2 VÍAS CON CAMARA,
Y CUATRO HOJAS VIDRIO INSULADO
CIERRE AL CENTRO.**



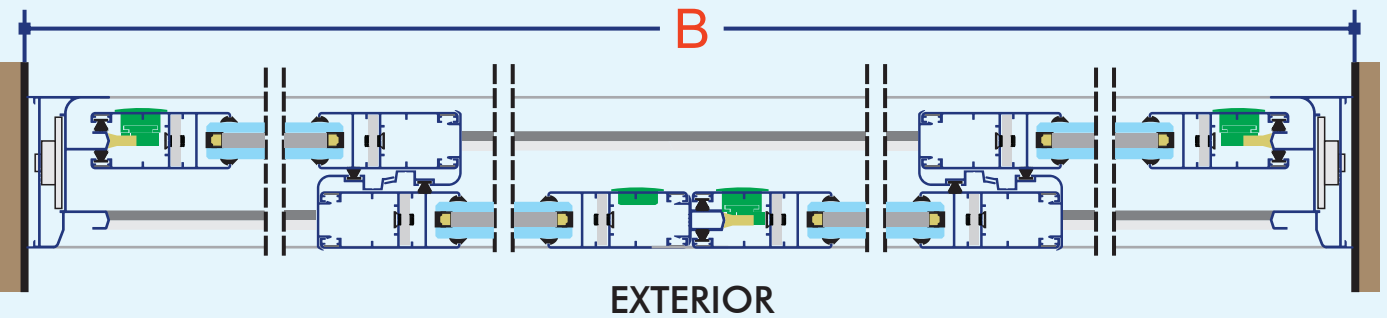



CLAVE	DESCRIPCIÓN	CORTE	DIBUJO	CANT.	DESCUENTO EN mm.
B 10657	RIEL 2 VÍAS CON CAMARA	45°		2	A
B 10657	RIEL 2 VÍAS CON CAMARA	45°		2	B
B 10511	CERCO VIDRIO INSULADO	45°		8	A - 55
B 10511	CERCO VIDRIO INSULADO	45°		8	$(B + 68) / 4$
B 10513	TRASLAPE	90°		4	A - 55
B 10513	ENCUENTRO CENTRAL	90°		1	A - 55
KBIC2H	KIT 2 HOJAS	VARIOS		2	
36114	FELPA	SIN CORTE		1	



EXTERIOR

DESCUENTOS DE ARMADO

RIEL 3 VÍAS, TRES HOJAS VIDRIO INSULADO.

CLAVE	DESCRIPCIÓN	CORTE	DIBUJO	CANT.	DESCUENTO EN mm.
B10587	RIEL 3 VÍAS	45°		2	A
B10587	RIEL 3 VÍAS	45°		2	B
B10511	CERCO VIDRIO INSULADO	45°		6	A - 42
B10511	CERCO VIDRIO INSULADO	45°		6	$(B + 86) / 3$
B10513	TRASLAPE	90°		4	A - 42
KBIC2H	KIT 2 HOJAS	VARIOS		2	
36114	FELPA	SIN CORTE		1	

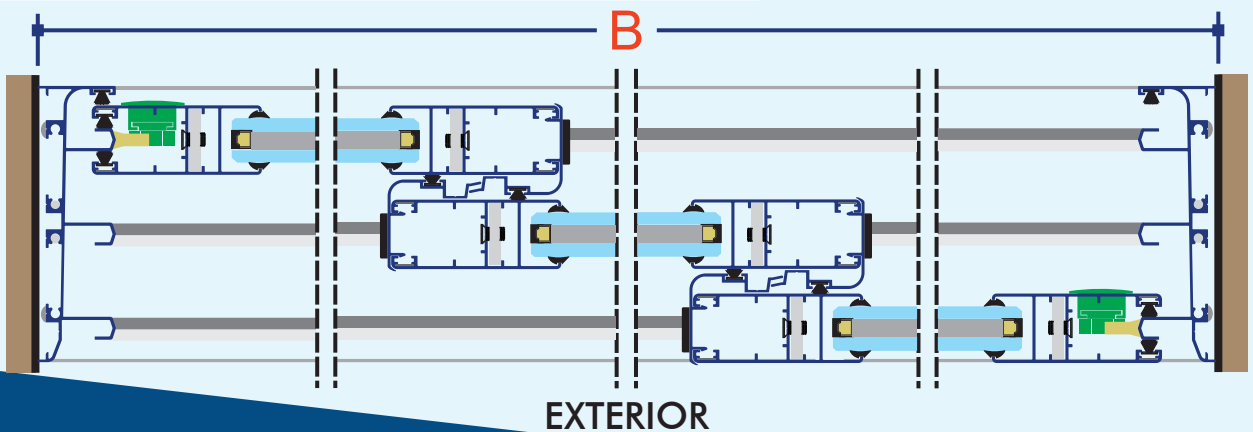
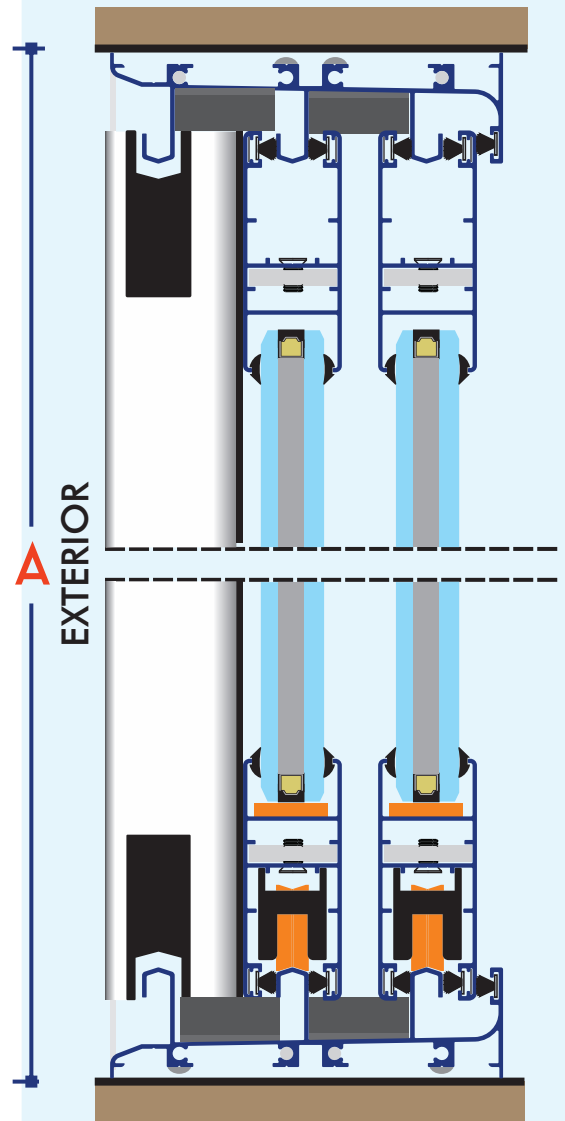

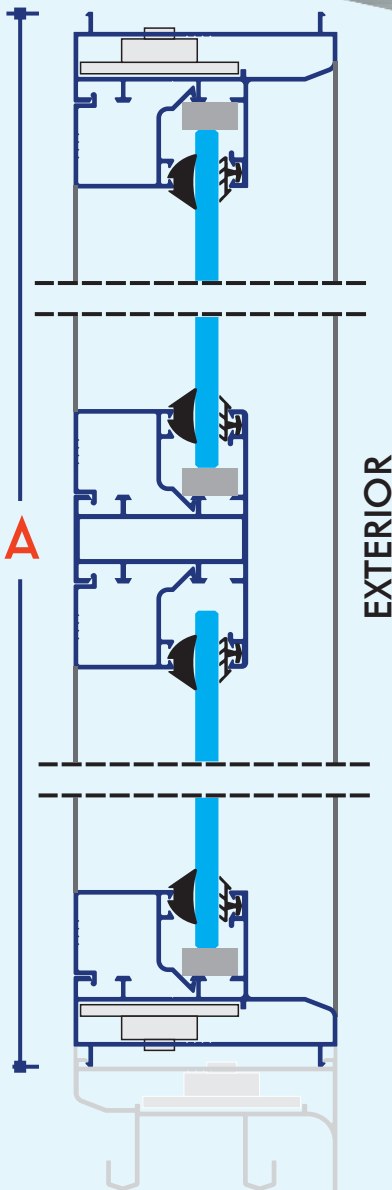

FIJO CON CAMARA UN INTERMEDIO HORIZONTAL.

CLAVE	DESCRIPCIÓN	CORTE	DIBUJO	CANT.	DESCUENTO EN mm.
B 105 10	FIJO CON CAMARA	45°		2	A
B 105 10	FIJO CON CAMARA	45°		2	B
B 105 12	DIVISIÓN MARCO	90°		1	B - 48
8968	JUNQUILLO	45°		4	(A - 48) - (24)
8968	JUNQUILLO	90°		4	B - 48
261 10	ESQUINA	TROQUEL		4	VER ARMADO
26548	UNIÓN DE DIVISIÓN			2	VER ARMADO
1828	VINIL	45°		1	
1504	VINIL	45°		1	

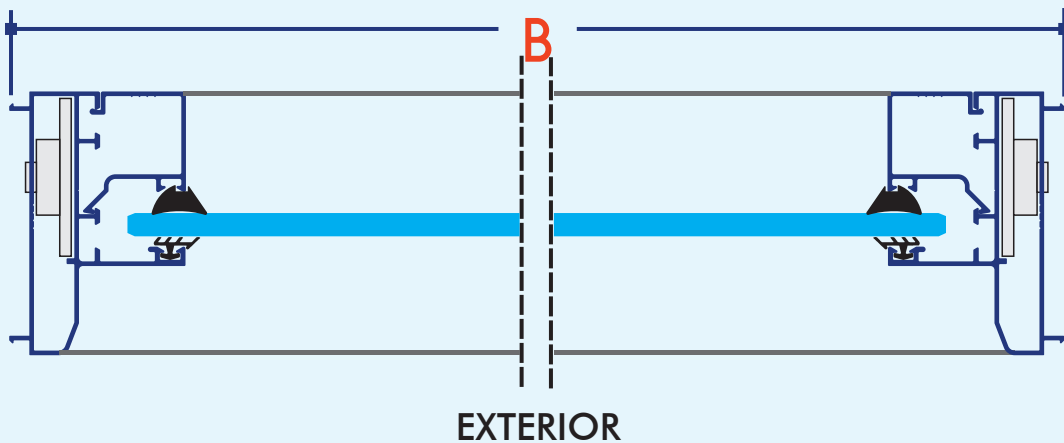

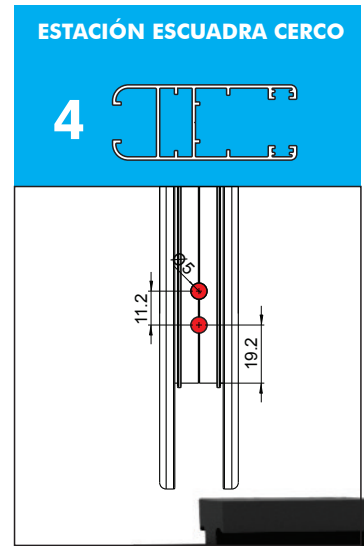
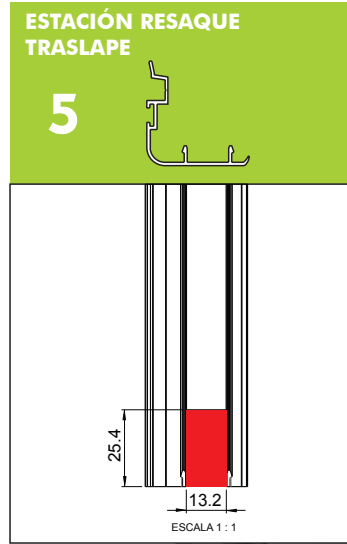
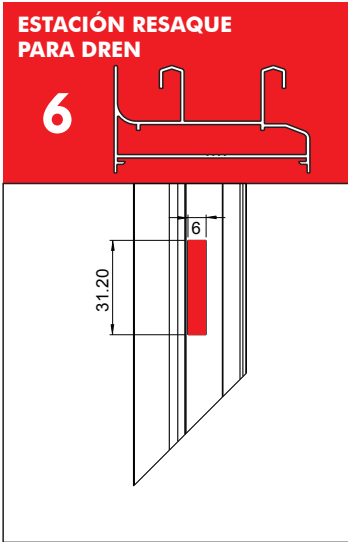

ESTACIÓN 6

Troquel Manual Únicamente para ESTACIÓN 4

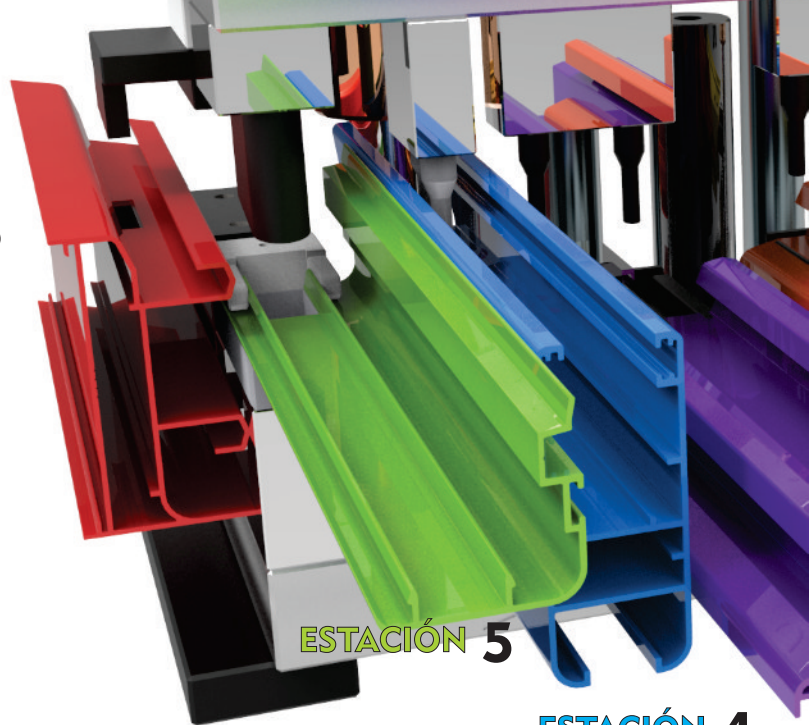

ESTACIÓN 5

ESTACIÓN 4

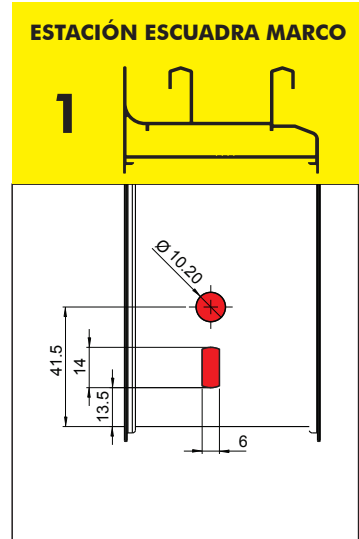
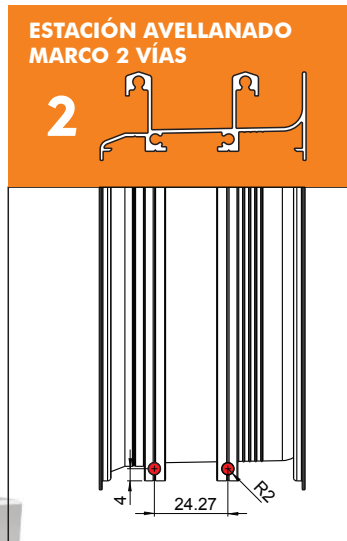
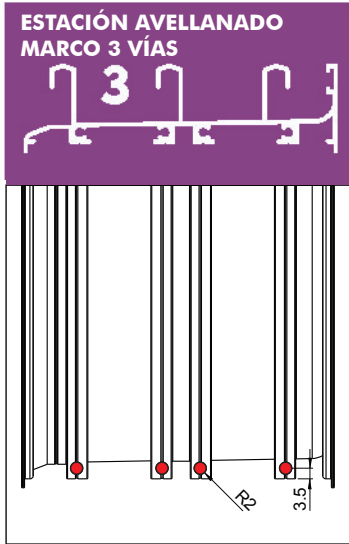

ESTACIÓN 2

ESTACIÓN 1

ESTACIÓN 3

GRÁFICAS DE RESISTENCIA

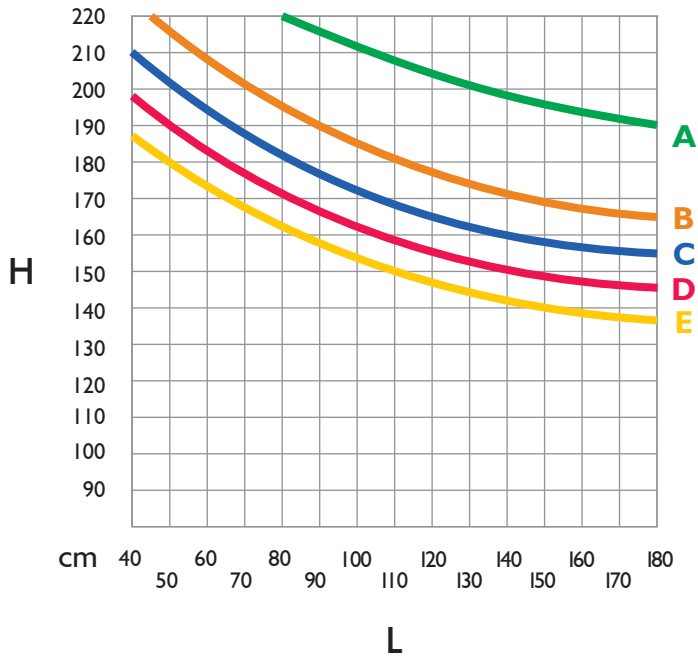

Aluminio:
Aleación: 6063
Temple: 5

Los límites máximos de medida de fabricación para los perfiles, deben ser los que se encuentran por debajo de las curvas graficadas.

Referencia

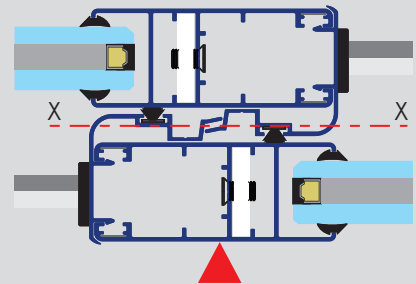
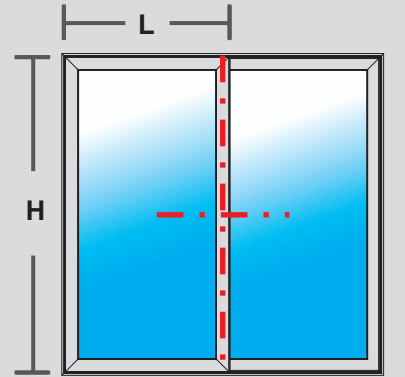

Presión del viento = P
Pascal Pa

Momento de inercia total
I_{xx}: 18.70 cm

CLASE DE PRESION	PRESIÓN (Pa)	VELOCIDAD DE VIENTO	ZONA
A	500	101.7 Km/h	CENTRO DE GRANDES CIUDADES
B	840	131.8 Km/h	ZONAS RESIDENCIALES
C	1050	147.4 Km/h	EDIFICIOS BAJOS
D	1260	161.5 Km/h	CAMPO ABIERTO
E	1560	180.0 Km/h	ZONA COSTERA



Referencia

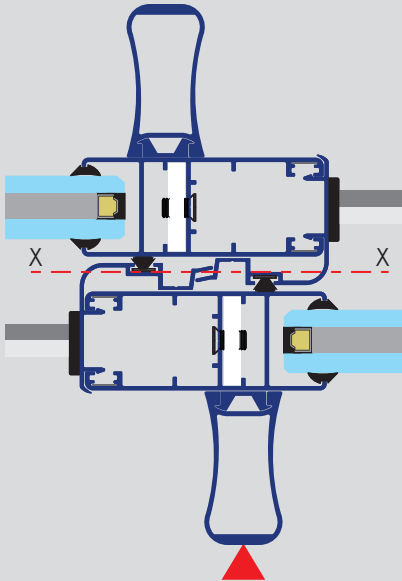
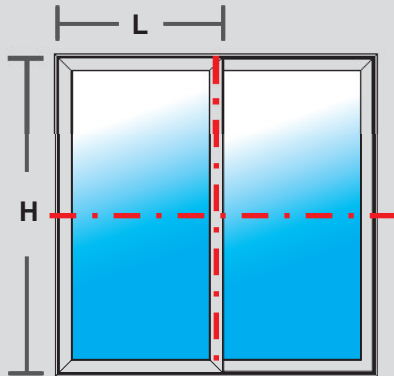

Presión del viento = P
Pascal Pa

Momento de inercia total
I_{xx}: 70.00 cm

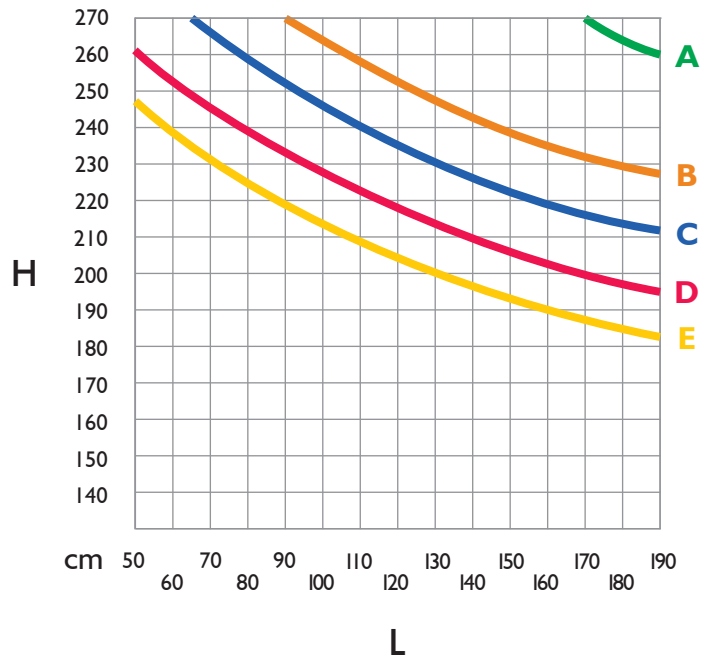

Aluminio:
Aleación: 6063
Temple: 5

Los límites máximos de medida de fabricación para los perfiles, deben ser los que se encuentran por debajo de las curvas graficadas.

CLASE DE PRESION	PRESIÓN (Pa)	VELOCIDAD DE VIENTO	ZONA
A	500	101.7 Km/h	CENTRO DE GRANDES CIUDADES
B	840	131.8 Km/h	ZONAS RESIDENCIALES
C	1050	147.4 Km/h	EDIFICIOS BAJOS
D	1260	161.5 Km/h	CAMPO ABIERTO
E	1560	180.0 Km/h	ZONA COSTERA

VINIL Y ABERTURAS PARA ACRISTALAMIENTO

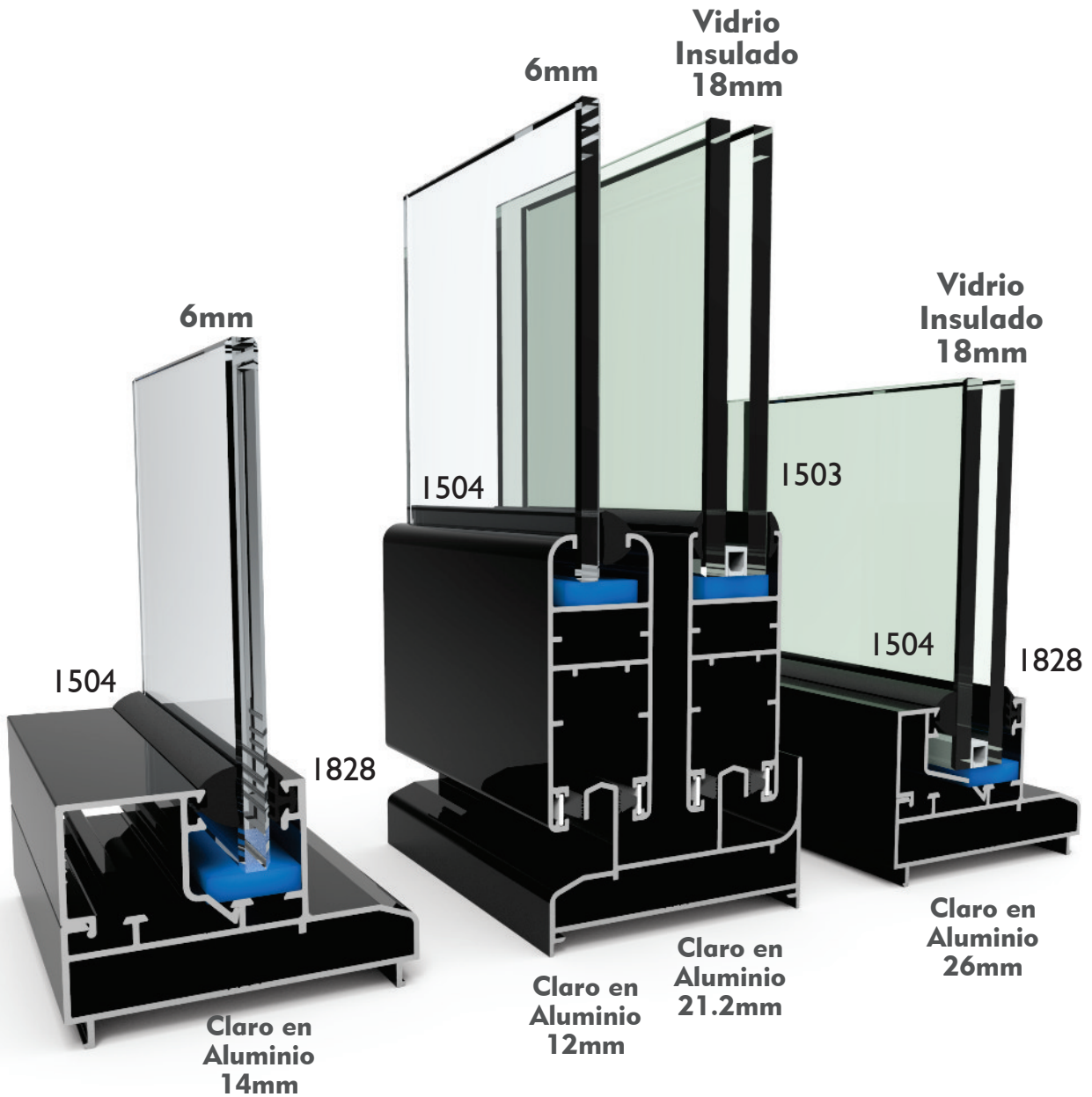





INSTRUCCIONES DE ARMADO

VENTANA CORREDIZA CON MOSQUITERO PARA VENTANA

LÍNEA
PRÁCTICA AW
BICENTENARIO



1

Tomamos medidas y verificamos que el claro es adecuado para poder instalar la ventana.

A: Altura

B: Ancho

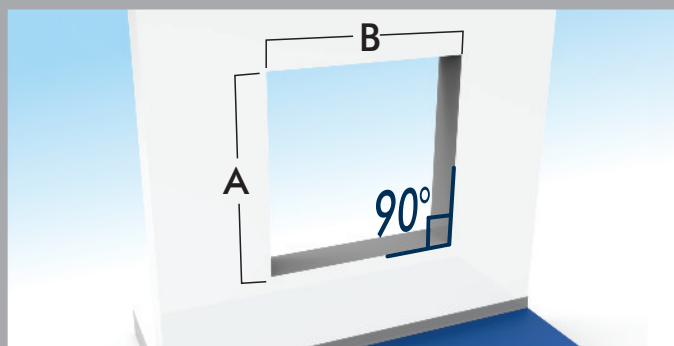

2

Iniciamos con la fabricación del riel de acuerdo con la formula de los descuentos:

A = (Altura de claro).

B = (Ancho de claro).

Se corta el perfil **B10657**, a la misma medida que el ancho y la altura del claro.

Nota: deje un milímetro menos para facilitar la instalación.

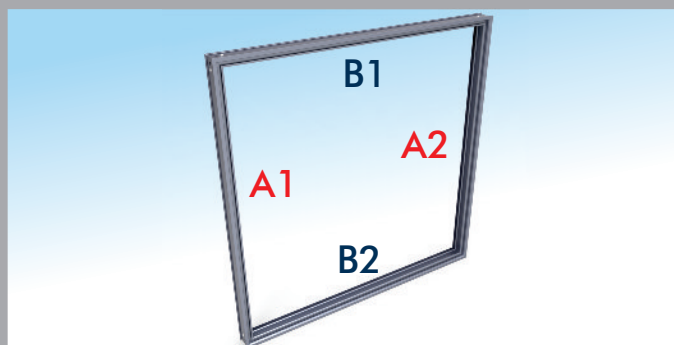

3

Se cortan las puntas a 45°, y se deja la medida de los descuentos tomando en cuenta que son de punta a punta y que los cortes se hacen de manera simétrica. Siempre quedando la parte exterior como la más larga.

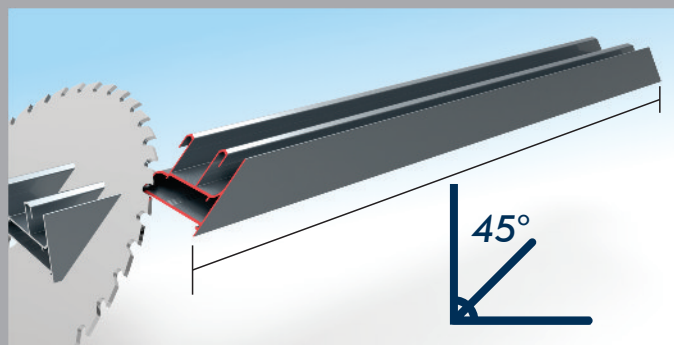

4

Cuando tenga las 4 piezas cortadas, presentelas para asegurar que todos los lados concuerdan y la ceja para desagüe quede del mismo lado en todo el perímetro.

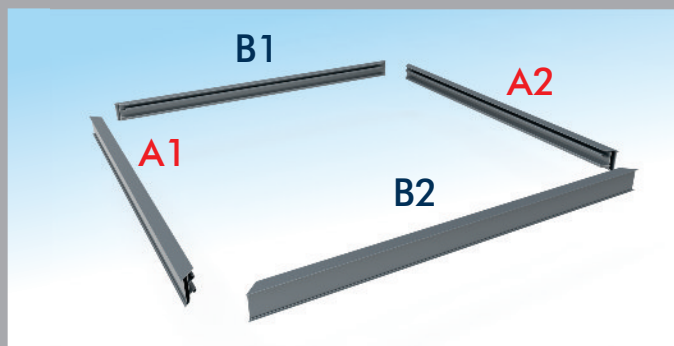

5

Limpiamos de rebabas los cortes del perfil.

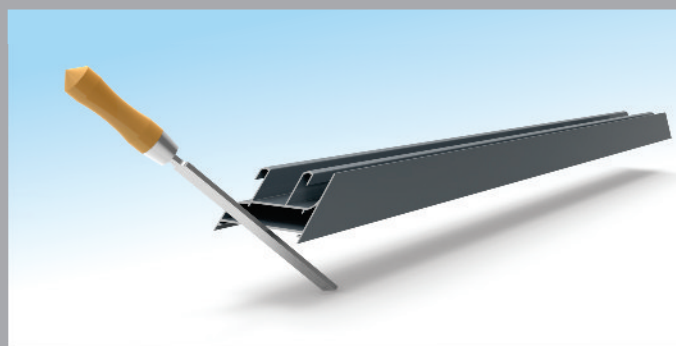

6

Hacemos los cortes para el desagüe. Únicamente en el riel inferior, y del lado que estando la ventana cerrada, quede expuesto a la lluvia.

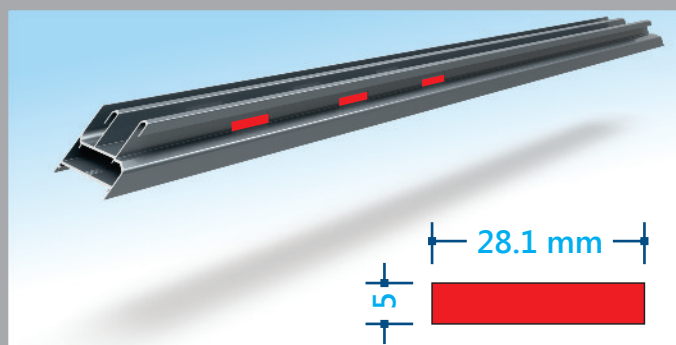

7

Si cuenta con el Troquel, el corte se hace en la estación número 6.
Estación resaque para dren.

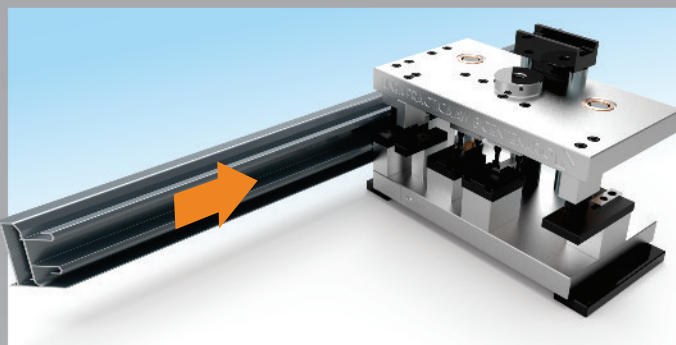

8

Hacemos los barrenos para los sellos de traslape de Goma **ST2010**.
Estos van en el riel inferior y superior, en exactamente en el centro por dos barrenos a 93 mm de distancia.

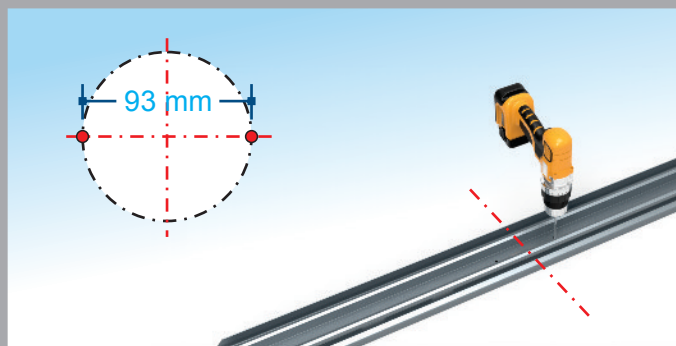



9

Lo fijamos por medio de 2 pijas.

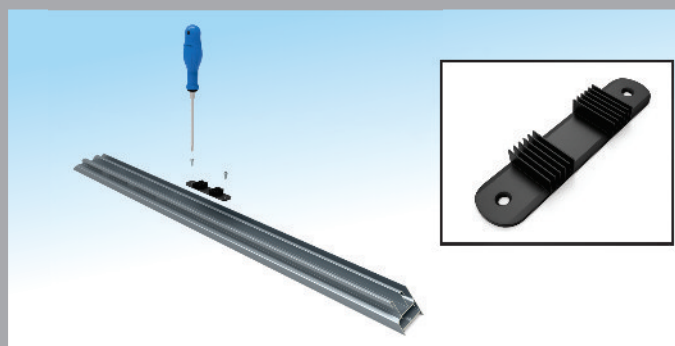

10

Hacemos el corte para la esquina cierre resorte, **26110**. Con las medidas que se indican en la imagen.

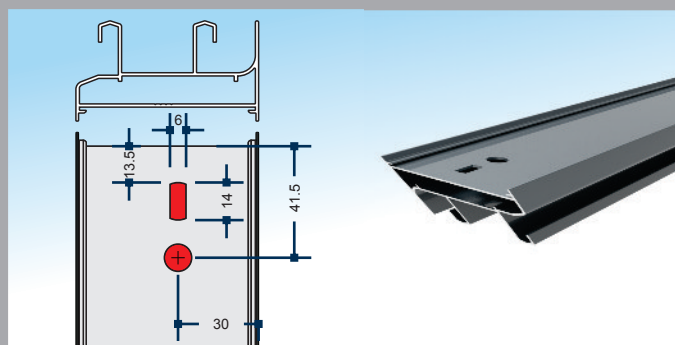

11

Si cuenta con el Troquel, el corte se hace en la estación numero I.
Estación escuadra marco.

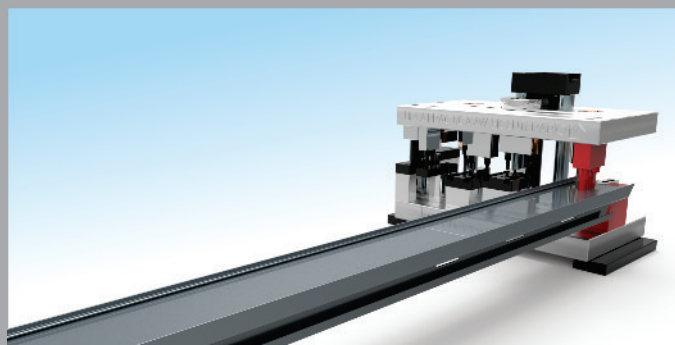

12

Armamos el riel poniendo en cada extremo una de las esquinas cierre resorte cod. **26110**. Introducimos cada lado hasta que el botón entre en el barreno de registro.

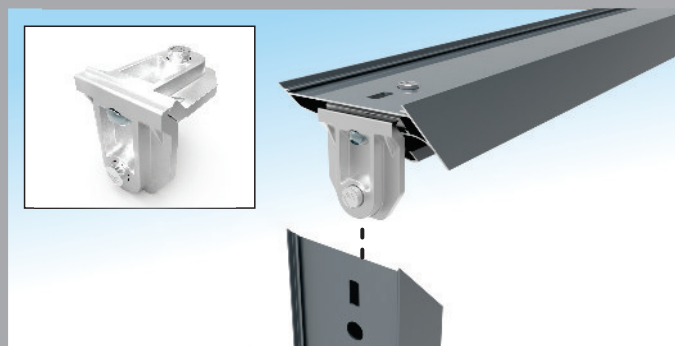

13

Apretamos la escuadra por medio del tornillo con una llave allen larga de **4mm**.



14

Para armar la ultima sección tenemos que poner las escuadras en el ultimo perfil, para que entren al mismo tiempo.

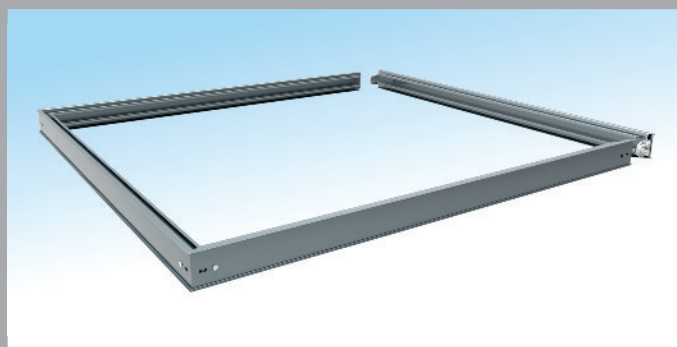

15

Concluimos por ahora el armado del riel.



16

Iniciamos con la fabricación de las hojas de acuerdo con la formula de los descuentos:

A - 65 mm. (4 piezas)

$(B - 3 \text{ mm}) / 2$. (4 piezas)

En este caso el perfil **B10511**.

La A (altura del claro, menos 65mm). La B (ancho total menos 3 mm, el total se divide entre dos.

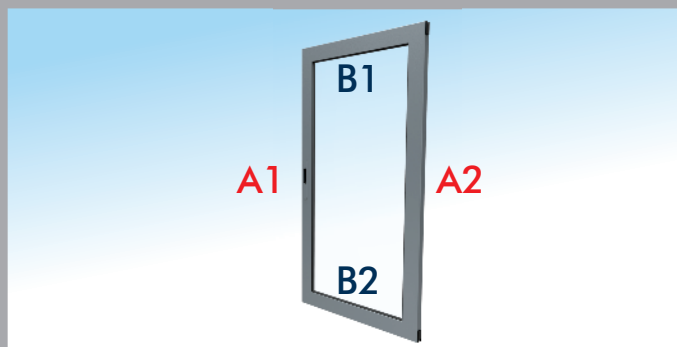



17

Se cortan las puntas a 45°, y se deja la medida de los descuentos tomando en cuenta que son de punta a punta y que los cortes se hacen de manera simétrica. Siempre quedando la parte exterior como la más larga.

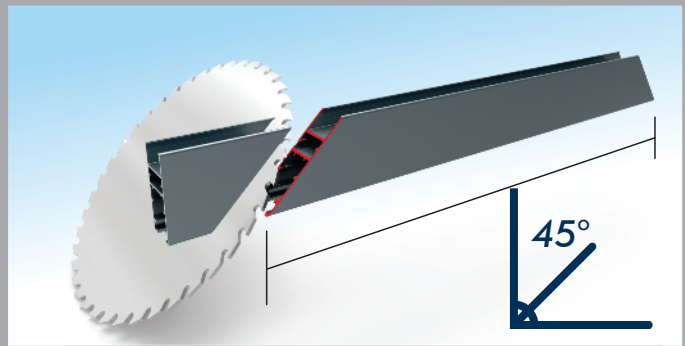

18

Cuando tenga las 4 piezas cortadas, presentelas para asegurar que todos los lados concuerdan; Después haga otras 4 piezas para la segunda hoja.

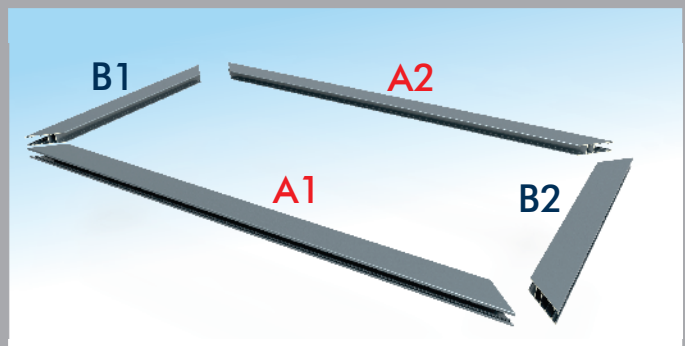

19

Instalaremos los rodamientos, código: 935.

Las carretillas quedaran en los extremos.

Nota: Debe quedar a 50 mm dentro del perfil aproximadamente.

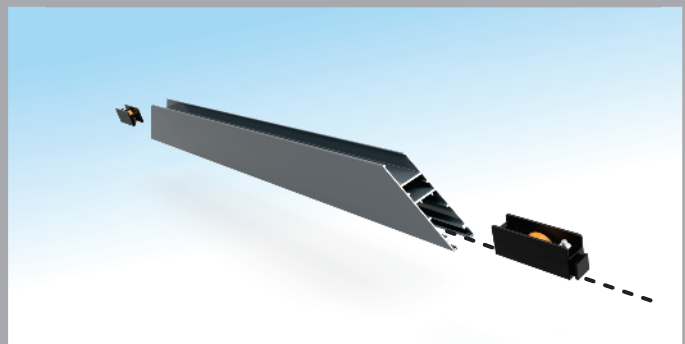

20

Entonces ambas carretillas se fijaran por medio de un desarmador tipo de cruz ó phillips.



21

Hacemos el corte para la chapa embutida **Cod. CIE2010**. Sobre una cara del perfil, que se designa para el, en el lado interior de la ventana. Hagalo con un Troquel o Router, según las medidas que se muestran en la imagen.

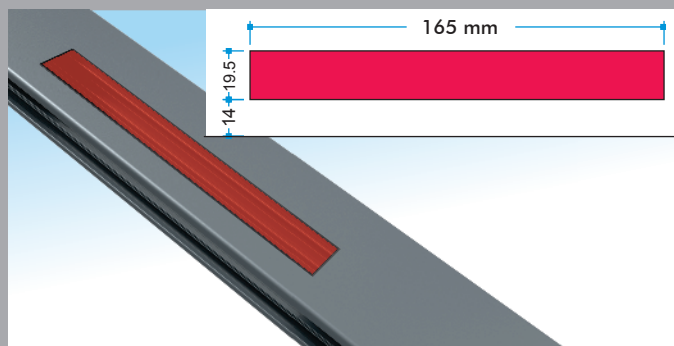

22

Introduzca la parte inferior de la chapa embutida presionando hacia abajo y hacia adentro.

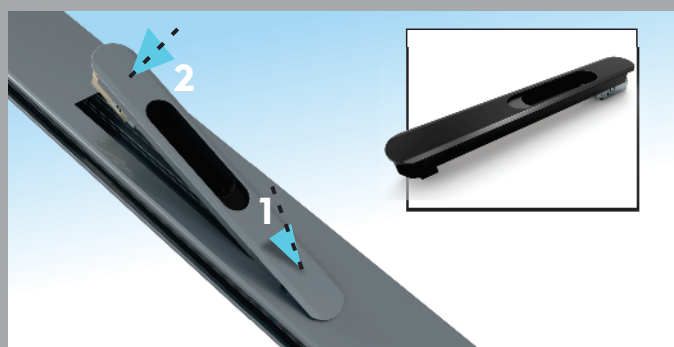

23

La jaladera entra a presión. La parte superior debe presionarse hasta que todo el cuerpo entre y haga "Clic".

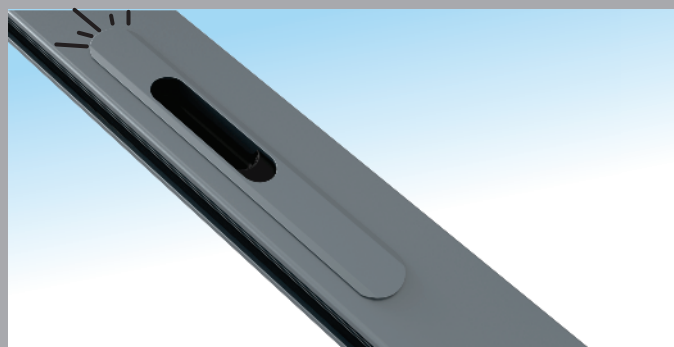

24

Ponemos la felpa **36114**. Esta es la pieza más importante para obtener una excelente hermeticidad.

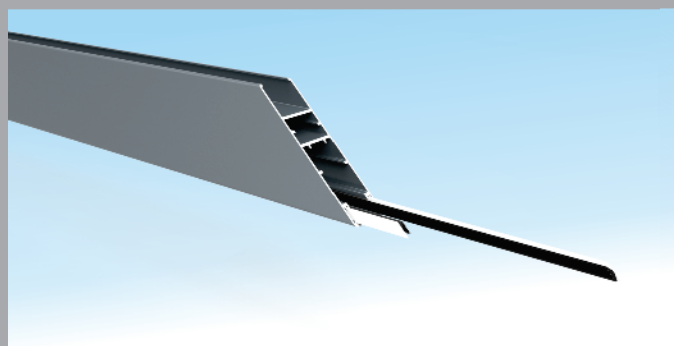



25

Troquelamos ó barrenamos la hoja para preparar el armado de las esquinas.

A cada lado del perfil.

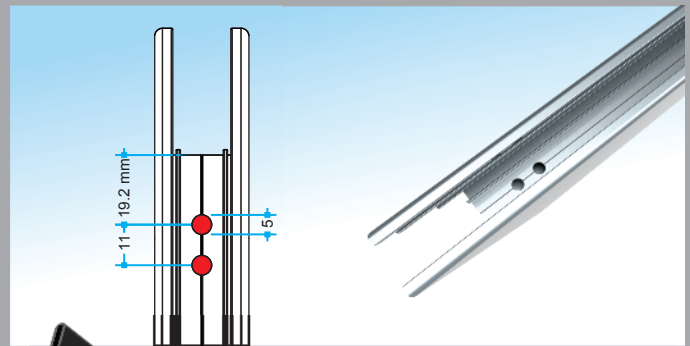

26

Los barrenos los podemos hacer con taladro. Pero para facilitar el trabajo y mejorar el tiempo y la calidad, utilice el troquel manual o el troquel completo para taller.

Nota: En el troquel utilice la estación numero 4.

Estación escuadra cerco.

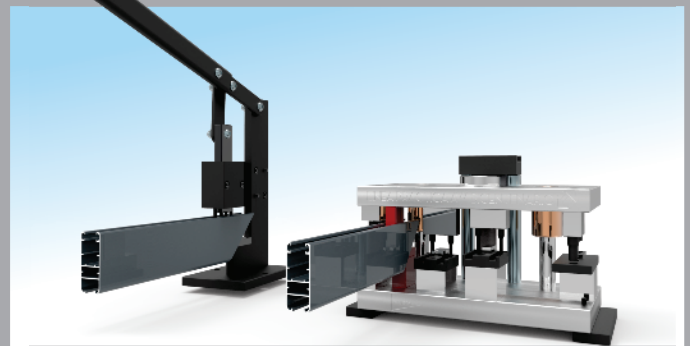

27

En el armado de la esquina, acomodamos todo, y al final terminamos apretando fuerte para que la escuadra quede bien cerrada. Utilizamos la escuadra de armado Cod.**EB2010**, y la escuadra de alineación Cod. **EA2010**.

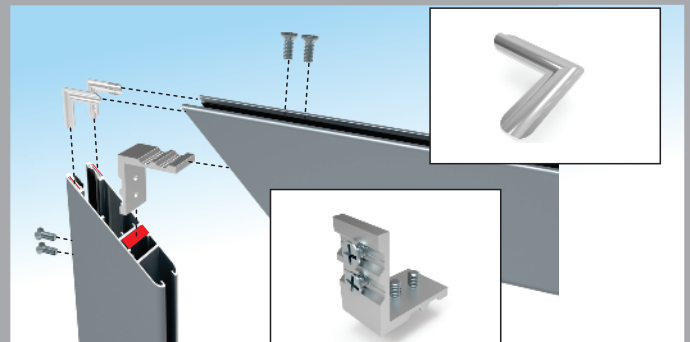

28

Una vez armadas las tres secciones de la hoja, colocamos las calzas de neopreno y colocamos la hoja de vidrio.

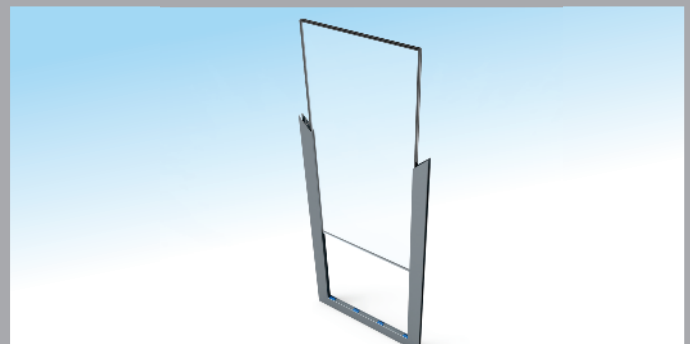

29

Cerramos la hoja, primero armando las 2 escuadras en la ultima sección para poder unir las al final como se muestra en la imagen.

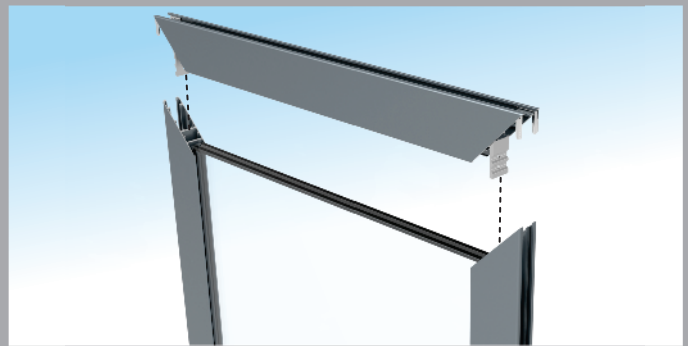

30

Envidriamos utilizando el empaque Cod. 1502. para hoja doble vidrio.

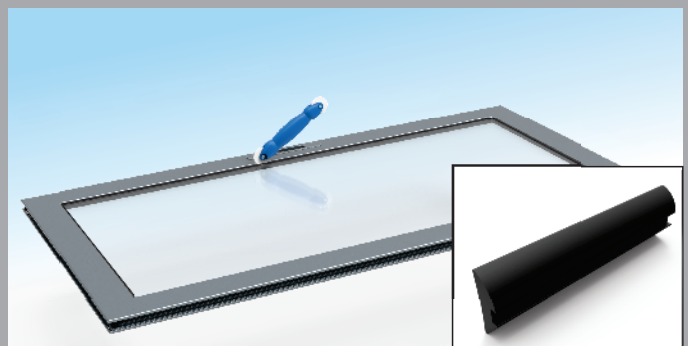

31

Cortamos el traslape Cod. B10513, según la medida de los descuentos.

A - 57 mm

Este es un corte a 90°.

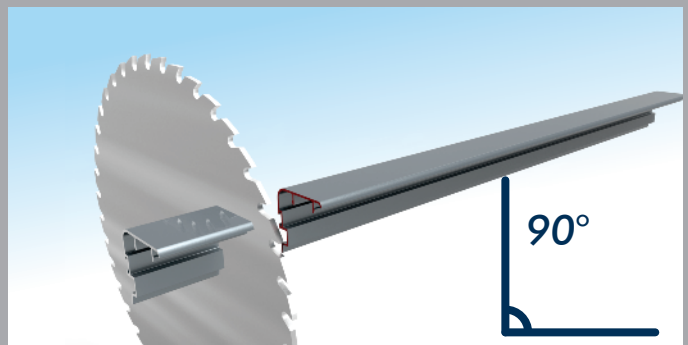

32

Troquelamos el resaque para que el riel pueda pasar libre por la hoja. Se hace entre las uñas de armado según las medidas de la imagen. Tanto arriba como abajo del traslape.

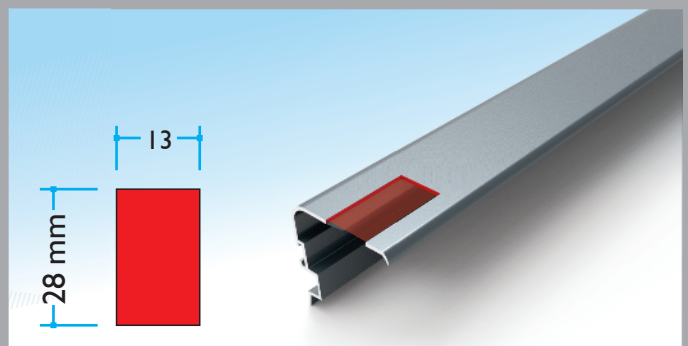



33

Para troquelar el traslape en nuestro troquel. Utilice la estación numero 5.

Estación resaque traslape.

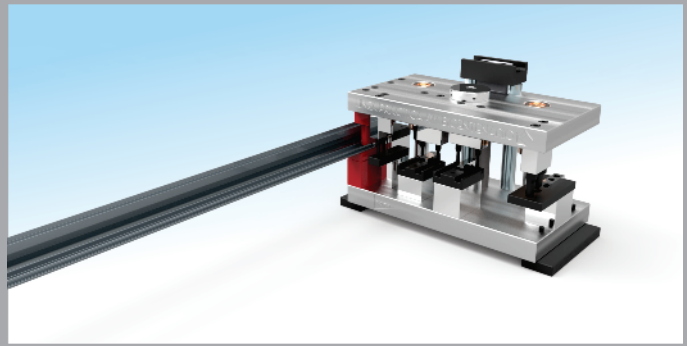

34

Después del troquelado, rebaje las esquinas de los extremos de las uñas del traslape. Esto es necesario para que las uñas no queden por fuera en los extremos ya ensamblados.

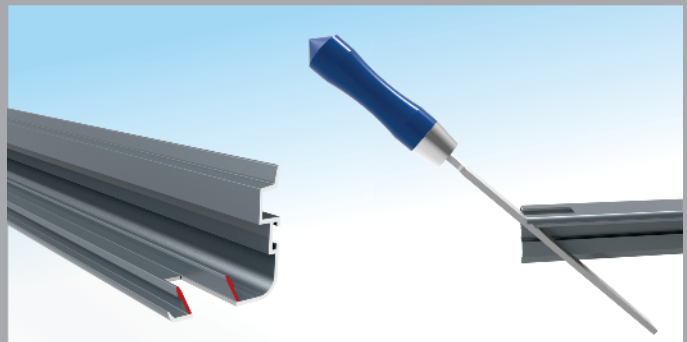

35

Colocamos a presión las tapaderas para traslape. Cod. **300005-00**

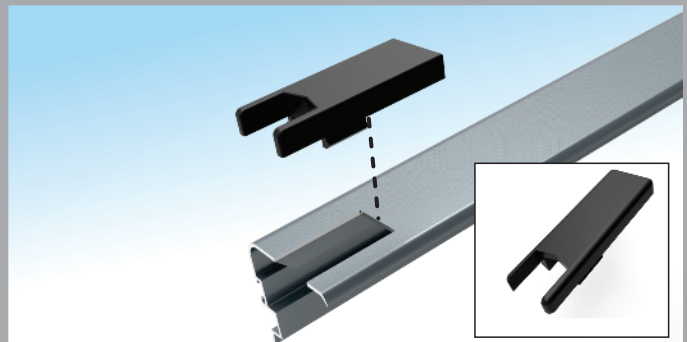

36

Colocamos la felpa, Cod. **36114** en la vena para el traslape. Con unas pinzas, “muerda” la vena en la parte inferior del perfil para que no se pueda salir.

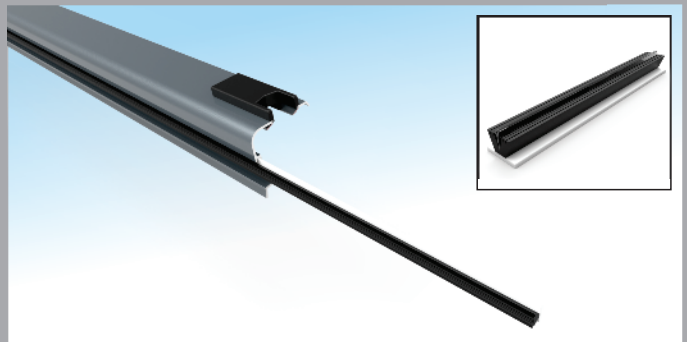

37

Agregamos el traslape a la hoja. Las uñas del traslape entran en la abertura del perfil de la hoja. Este debe entrar hasta donde topa y "clipar". Alineado tanto de arriba como de abajo. Sin sobrepasar el marco de la hoja. Observe bien su posición en la ventana antes de fijar.

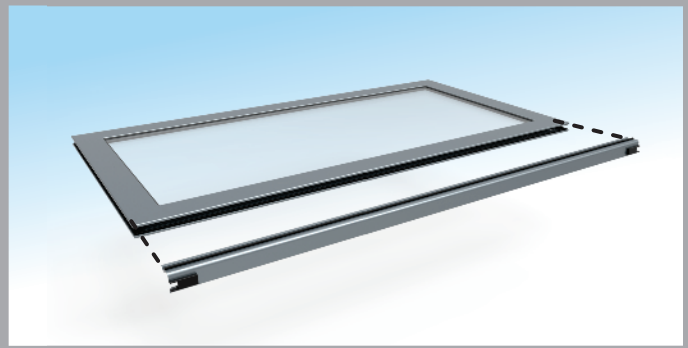

38

Taladre con broca de 1/8", y reparta tres barrenos en un metro lineal.

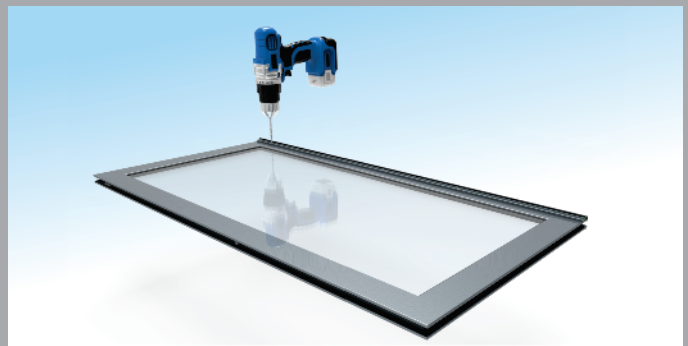

39

Atornille las pijas para unir fuertemente el traslape a la hoja.

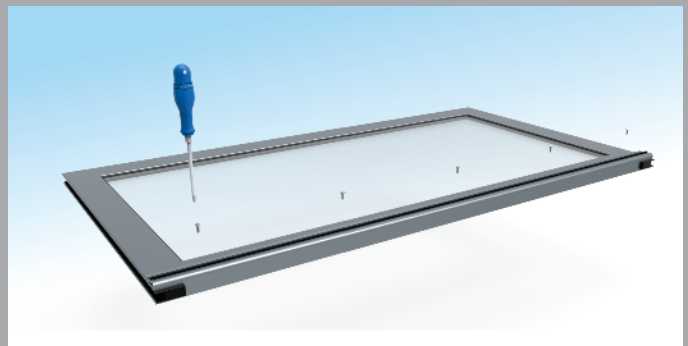

40

Iniciamos la fabricación del mosquitero con el perfil:

Hoja mosquitero universal.

Cod. **B12335**

Formula.

Corte **A** = **A - 65 mm.**

Corte **B** = **(B - 76 mm) / 2.**

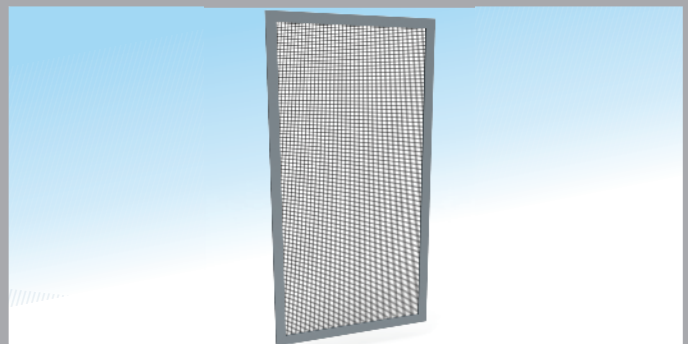



41

Se cortan las puntas a 45°, y se deja la medida de los descuentos tomando en cuenta que son de punta a punta y que los cortes se hacen de manera simétrica. Siempre quedando la parte exterior como la más larga.

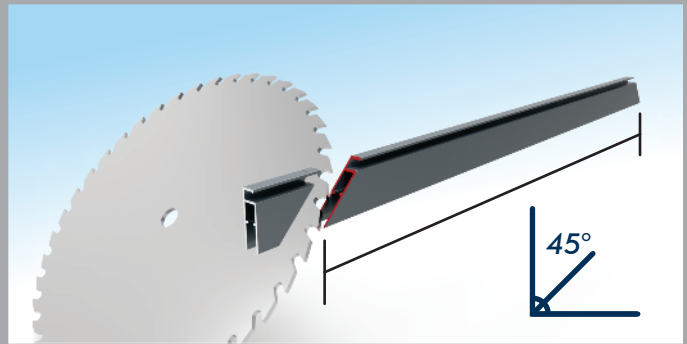

42

Cuando tenga las 4 piezas cortadas, presentelas para asegurar que todos los lados concuerdan.

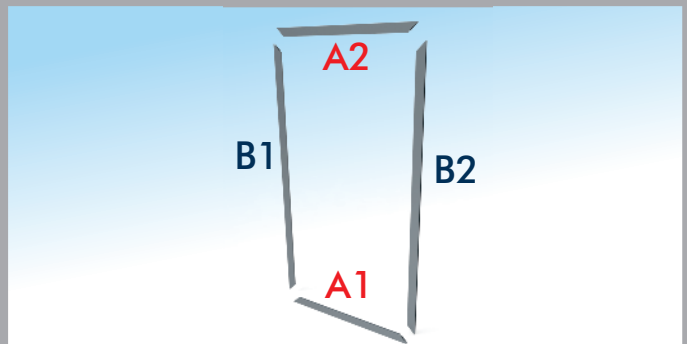

43

Con el Kit Mosquitero, **KM2010** utilizamos las dos guías para armar las dos esquinas superiores, dejando la guía en ambos lados en el perfil superior.

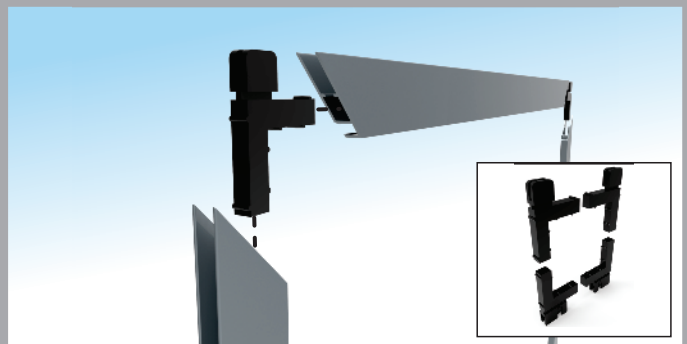

44

Y las carretillas en el lado inferior de igual forma.

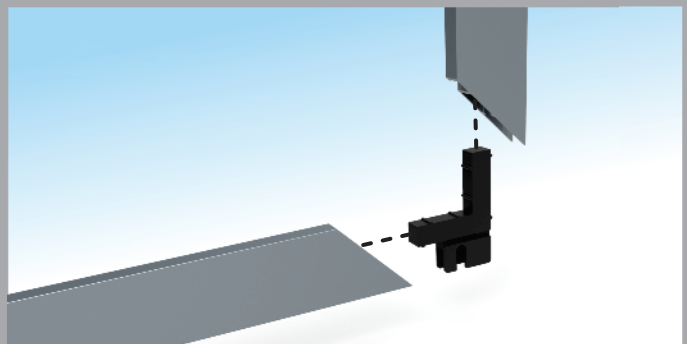

45

Con el empaque Cod. **270050**, colocamos la tela mosquitero.

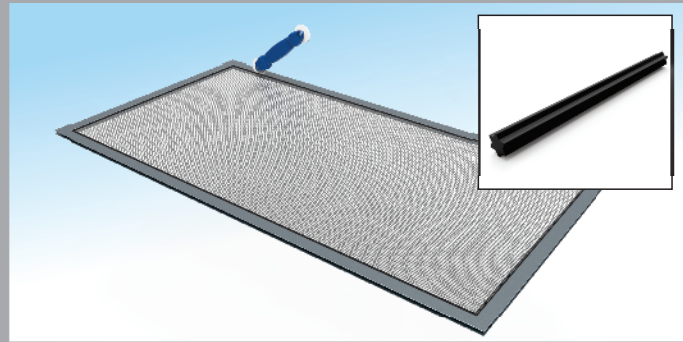

46

Se prepara y limpia el claro para comenzar la instalación.

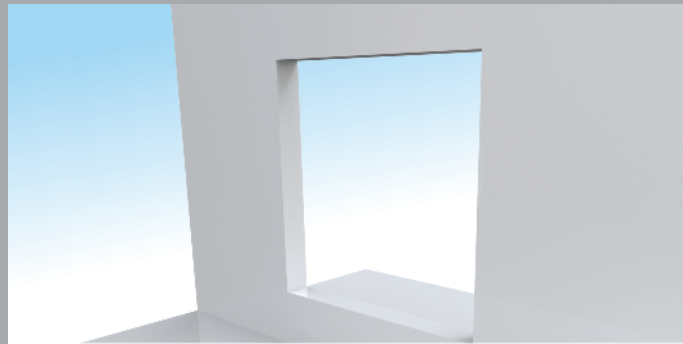

47

Se monta el contramarco para barrenar los laterales y preparar la instalación de la puerta y ventana.



48

Retiramos el contramarco y colocamos los taquetes de fijación.

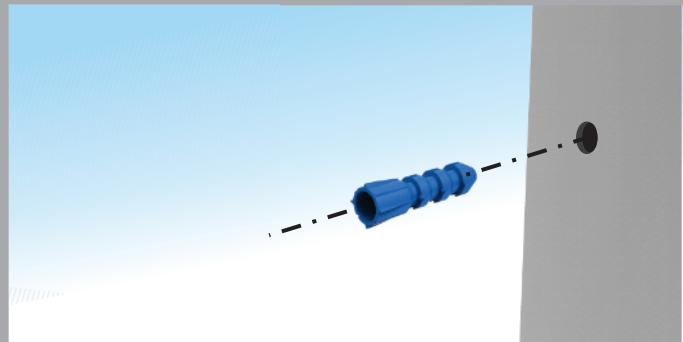



49

Se fija el contramarco al claro.



50

Sellamos con silicon ambos lados y las juntas de los 4 perfiles para asegurar la estanqueidad de la ventana o puerta.

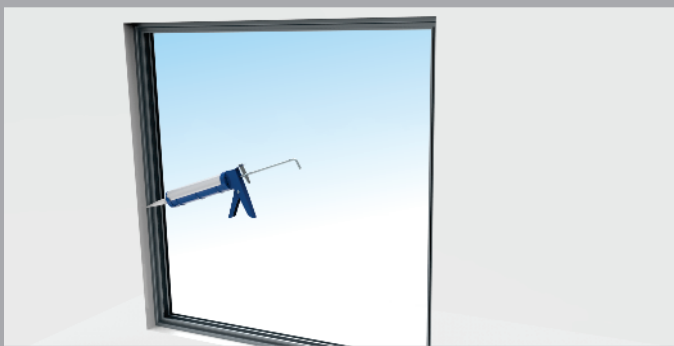

51

Primero montamos la hoja interna. Metemos la parte superior del riel con una ligera inclinación. Ya cuando este sobre su riel, dejamos que la parte inferior se apoye sobre el riel inferior. Cuide que la orientación del traslape sea la correcta.



52

De igual manera vamos a instalar la segunda hoja introduciendo la ranura superior sobre el riel exterior y levantamos para montar en el riel inferior.



INSTRUCCIONES DE ARMADO

53

Montamos el mosquitero *universal*, metiendo la ranura superior en la ceja del riel, y dejando caer la ranura inferior sobre la ceja del riel inferior.



54

Alineamos el gancho del cierre embutido metiendo con la contra Cod. **CN2010**. Cuando tengamos el cierre justo, con poco juego aseguramos el gancho con el opresor. Debe cerrarse con un ligero golpe para asegurar su correcta colocación.



55

Probamos que todas las hojas se muevan y cierren de manera adecuada.

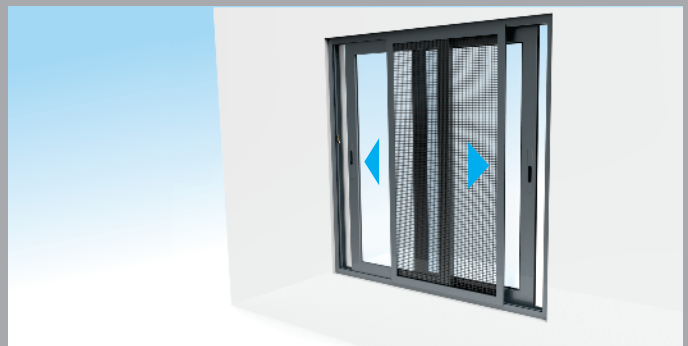

56

La ventana esta lista.

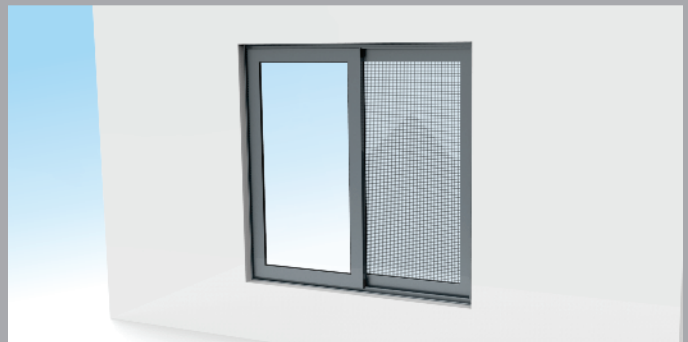



LÍNEA
PRÁCTICA AW
BICENTENARIO



ALUBIN®



Alubin de México

Calle 2 Sur, No. 120,
Parque Industrial Toluca 2000,
Toluca, Edo. De México.
C.P. 50200.
Teléfono: 01(722) 262 1500

www.alubindemexico.com