







WIELKA ILUSTROWANA  
ENCYKLOPEDJA  
POWSZECHNA  
WYDAWNICTWA »GUTENBERGA«





WIELKA ILUSTROWANA  
**ENCYKLOPEDJA**  
POWSZECHNA

TOM

XIV.

***Polska Agencja Telegraficzna***  
do  
***Rewindykacja***



---

WYDAWNICTWO »GUTENBERGA«, KRAKÓW

WSZELKIE PRAWA ZASTRZEŻONE

---

WYDAWNICTWO »GUTENBERGA«  
FERGO i SP.  
KRAKÓW

DRUKARNIA LUDOWA W KRAKOWIE  
POD ZARZĄDEM IGNACËGO WINIARSKIEGO

## P.

**Polska Agencja Telegraficzna**, ob. artykuł. Agencja telegraficzna i P. A. T.

**Polska Akademia Umiejętności**, ob. Akademia Umiejętności.

**Polska Gazeta Lekarska**, tygodnik założony 1922 we Lwowie; por. Przegląd lekarski.

**Polska historjografia**. Związkiem h. polskiej były pojawiające się od wprowadzenia chrześcijaństwa roczniki, nekrologi i żywoty świętych. Pierwszą kroniką polską wyszła z pod pióra cudzoziemca, t. zw. Galla (ok. 1113); ze względu na wielkie bogactwo treści i prawdomówność autora stanowi ona nieocenione źródło do poznania Polski bolesławowskiej. Twórczość rodzimą w tej dziedzinie zapoczątkował mistrz Wincenty (zw. Kadłubkiem), którego „Chronica Polonorum“ (ok. 1218—23) będąca nietyle dziełem historycznym, co encyklopedją wiedzy średniowiecznej, z racji swych walorów retorycznych i tendencji moralizatorskich przez parę stuleci używaną była do nauki szkolnej. Znaczący krok w rozwoju h. oznaczają Kronika Wielkopolska (schyłek XIV. w.), oraz poświęcona dziejom współczesnym 1370—1384 kronika Janka z Czarnkowa, wprowadzająca do naszego dziejopisarstwa pierwiastek autobiografii i subiektywizmu politycznego. Na najwyższe szczyty dźwignął polską h. średniowieczną Jan Długosz (1415—80), który w „Liber Beneficiorum Dioecesis Cracoviensis“ zebrał ogromny materiał do dziejów gospodarczych, geografii historycznej i statystyki Małopolski, w głównym zaś dziele „Historia Poloniae“ dowiódł niezmiernie rozległych poszukiwań źródłowych, uwzględniania wiążących się z dziejami Polski źródeł i spraw europejskich, dążenia do głębszej konstrukcji i sądu historycznego. Twórczość jego znalazła w XVI. w. kontynuatorów w osobach M. Miechowity, J. L. Decjusza, B. Wapowskiego, M. Kromera, oraz Joachima Bielskiego. Obok tego zjawia się drugi kierunek, skupiający swe zainteresowania wyłącznie na przedstawieniu epoki współczesnej; zapoczątkował go St. Orzechowski, rozwinięli Ł. Górnicki, J. D. Solikowski, S. Orzelski, K. Warszawicki, do mistrzostwa doprowadził R. Heidenstein. Zainteresowania historyków polskich zwracają się ku dziejom powszechnym, jak o tem świadczy „Kronika Świata“ Marcina Bielskiego, „Kronika polska, litewska, żmudzka i wszystkiej Rusi“ M. Strykowskiego, historia Litwy A. Rotundusa-Mieleckiego. Pomnikiem świadomej pracy około gromadzenia dokumentów historycznych pozostaną teki St. Górskiego (t. zw. późniejszy Acta Tomiciana). Występujący w XVII. w. upadek literatury najmniej stosunkowo odbił się na losach h., która może się wykazać przedstawiającymi wysoką

wartość źródłową, aczkolwiek ujmowaniami zazwyczaj pod kątem widzenia pewnego kierunku politycznego kronikami P. Piaseckiego, St. Łubińskiego, W. Rudawskiego, W. Kochowskiego i in., aż do dziejopisa doby Augusta II. t. zw. E. Otwinowskiego. Począwszy od doby Samozwańców rozkwita bujnie pamiętnikarstwo obfitujące w szereg utworów o pierwszorzędnym dla historyka znaczeniu (pamiętnik St. Żółkiewskiego, diariusz A. St. Radziwiłła).

Narodziny nowoczesnej historjografii polskiej przypadają na epokę stanisławowską. Poprzedził je szereg prac krytycznych („Specimen historiae polonae criticae“ [1733] J. J. Załuskiego, badania historyczno-prawne G. Lengnicha, zbiór F. Łojki) oraz edytorskich i bibliograficznych (herbarz K. Niesieckiego. „Volumina Legum“ St. Konarskiego, kodeks dyplomatyczny M. Dogiela, zbiór kronik polskich Mizler de Koloffa, prace bibliograficzne B. Janockiego), podwaliny rzucił w wiekopomnych „Dziejach narodu polskiego“ (1780—86) A. Naruszewicz. Przejęły teorjami Montesjusza i Woltera, pierwszy w Polsce sformułował postulat uwzględniania historii obyczajów i kultury, zgromadził olbrzymi materiał rękopiśmienny (teki Naruszewicza), przedmiot potraktował krytycznie, odrzucając pierwiastek bajeczny i nadprzyrodzony. Z przekonania zdecydowany monarchista przepoił swe dzieło poglądem, że przyczyną słabości Polski stał się upadek władzy królewskiej, przez co wyrósł na twórcę pierwszej w Polsce szkoły historycznej. Poważny postęp w traktowaniu historii w duchu poglądów Oświecenia, z uwzględnianiem momentu kultury oznaczają prace H. Kołłątaja. Kontynuację dzieła Naruszewicza podjęło grono historyków, zgrupowanych około warszawskiego Towarzystwa Przyjaciół Nauk, którzy w szeregu monografij przedstawili dzieje Polski do czasów Jana Kazimierza, ze względu zaś na wspólną tendencję tworzą t. zw. szkołę naruszewiczowską (J. Albertrandi, T. Czacki, Ł. Gołębiowski, M. Krajewski, K. Kwiatkowski, J. U. Niemcewicz). — Anormalne warunki, w jakich znalazł się naród w epoce porzobiorowej, odbiły się dotkliwie na losach nauki historycznej. Gromadzone trudem całych pokoleń archiwa i biblioteki wskutek katastrof narodowych ulegały zniszczeniu, rabunkowi, lub kryły się na obczyźnie. Wydawnictwa materiałów, dokonywane gdzie indziej sumptem państwa, były u nas dziełem ofiarnej garstki mecenasów kultury narodowej, jak E. Raczyński, T. Działyński, A. Przeździecki, Plater. Brak wyższych uczelni utrudniał kształcenie badaczy i normalną pracę naukową. Symbolem niejako tej epoki jest największy dziejopis polski XIX. w. Joachim Le-

leweł, który, oderwany od katedry uniwersyteckiej, na tularcze emigracyjnej, wśród wiru walk politycznych, dokonał olbrzymich dzieł w zakresie metody historycznej. Średniowiecza polskiego, dziejów powszechnych, bibliografji, numizmatyki i historii geografji, jako historjograf zaś stał się mistrzem nowej szkoły republikańsko-demokratycznej, do której zaliczają się J. Moraczewski, H. Schmitt, J. Bartoszewicz oraz mistrz pióra, K. Szajnocha.

Pomyślny zwrot w losach h. zaszedł po 1870 roku. Spolszczenie wyższych uczelni galicyjskich i założenie Akademii Umiejętności w Krakowie skojarzyło się z przeniesieniem na grunt polski metod nowocześniejszej pracy historycznej, zarówno w ujmowaniu zagadnień, jak pracach edytorskich i kształceniu młodych pracowników po seminarjach. Obok Krakowa i Lwowa wydatny udział w budowie h. wzięła pracująca w najgorszych warunkach Warszawa, a zaznaczyły się również ośrodki prowincjonalne. W dziedzinie pedagogicznej zajął przodujące miejsce niezrównany wychowawca całego zastępu przodujących historyków, K. Liske. Uczeń jego L. Finkel, pomnikową „Bibliografją historii polskiej“ stworzył podstawę dalszych badań; równocześnie zastęp pracowników wzięł na siebie trud skatalogowania zbiorów rękopiśmiennych Bibl. Jagiellońskiej, Ks. Czartoryskich, Akad. Umiejętności, Ossolineum i in. Praca wydawnicza postawiona znakomicie jak na swój czas przez A. Bielowskiego i Z. Helcla, z czasem skupiła się około Akademii Umiejętności. Podstawowe wydawnictwa J. Szujskiego, M. Bobrzyńskiego, W. Zakrzewskiego, F. Piekosińskiego, A. Lewickiego, B. Ulanowskiego, A. Prochaski, J. Korzeniowskiego znalazły dziś kontynuatorów w ks. J. Fijałku, St. Kutrzebie, W. Semkowiczu. W szerszym zakresie dotrzymywał kroku Lwów z „Aktami grodzkimi i ziemskimi“ Liskego i Prochaski, Warszawa z „Źródłami dziejowemi“ A. Pawińskiego i A. Jabłonowskiego. Rozwój nauk pomocniczych historii był dziełem w pierwszym rzędzie Piekosińskiego, W. Kętrzyńskiego, A. Małeckiego, O. Balzera (wspaniała „Genealogja Piastów“); metody zachodnio-europejskie przeszczepił na grunt polski St. Krzyżanowski, nowe drogi otworzył, zwłaszcza w dziedzinie genealogji, heraldyki i geografji historycznej W. Semkowicz, w dziedzinie dyplomatyki St. Kętrzyński. Wzrosła znakomicie liczba krytycznych opracowań pomników źródełowych, z fundamentalnym rozbiorem kroniki Długosza pióra A. Semkowicza na czele.

W przedstawieniu poszczególnych okresów najwięcej skupiono uwagi na średniowieczu polskim, które należy dzielić do epok najgruntowniej zbadanych. Mistrzowskie badania T. Wojciechowskiego, K. Potkańskiego, S. Smolki, F. Papée'go, pełne erudycji prace Lewickiego i Prochaski otrzymały nadbudowę w szeroko zakreślonych studiach St. Zakrzewskiego („Bolesław Chrobry“), w monografiach St. Zachorowskiego, J. Dąbrowskiego, R. Grodeckiego, O. Haleckiego, który zasłużył się zwłaszcza, wraz z K. Chodynickim i L. Kolankowskim, około wświetlenia historii Litwy i Rusi. Dzieje Polski nowożytnej, zapoczątko-

wane przełomowemi, bogatemi w oryginalne poglądy badaniami J. Szujskiego oraz wytrawnymi studjami W. Zakrzewskiego, zostały następnie odtworzone w gruntownych pracach pierwszorzędnego stylisty L. Kubali (czasy Jana Kazimierza), w wielkim dziele niezmordowanego na wielu polach pracy historycznej T. Korzona („Dola i niedola J. Sobieskiego“), tudzież w badaniach K. Jarochońskiego (czasy Augusta II.), W. Czermarka, W. Sobieskiego, A. Szlągowskiego, w ostatniem dwudziestoleciu w podjętych na wielką miarę syntetycznych dziełach najwybitniejszego znawcy XVII i XVIII. w., niestrudzonego badacza archiwów krajowych i zagranicznych, W. Konopczyńskiego. Szczególnemi względami historyków cieszy się epoka stanisławowska, z którą związane są dwa zwłaszcza wielkie nazwiska: znakomitego odtwórcy Sejmu Czteroletniego, ks. W. Kalinki, oraz gruntownego znawcy dziejów wewnętrznych i problemów kościuszkowskich, Korzona. Polityka zagraniczna Sejmu W. przyciągnęła uwagę B. Dembińskiego i S. Askenazego. Ten ostatni, przerzuciwszy się następnie do epoki porobiorowej, dzięki niepospolitej erudycji, świetności pióra, zdolnościom organizatorskim i pedagogicznym, nie tylko rozświetlił ją w szeregu pierwszorzędných dzieł, ale zainteresował nią szeroki ogół i wykształcił zastęp młodszych pracowników, wśród których znajdują się badacze o wyraźnie dziś skryształowanej indywidualności i nawskróci samodzielnych poczynaniach, jak M. Kukiel, A. Skałkowski, M. Sokolnicki. Równoległe z szkołą Askenazego przystąpił do opracowania epoki porobiorowej szereg badaczy o głośnem już niejednokrotnie w innej dziedzinie historii nazwisku: należą tu tej miary uczeni, co Smolka, W. Tokarz, J. Kucharzewski, M. Handelsman. Dzięki intensywnym wysiłkom również najnowszy okres naszej przeszłości z mroku legend coraz bardziej wychyla się na światło prawdy historycznej.

Obok rozkwitu badań nad dziejami politycznymi dokonało się opracowanie szeregu dziedzin, leżących dotąd przeważnie odlegiem. Historia ustroju Polski doczekała się gruntownych studjów monograficznych pióra Bobrzyńskiego, Piekosińskiego, Ulanowskiego. A. Pawiński poświęcił znakomite prace dziejom polskiego parlamentaryzmu i skarbowości, A. Rembowski dał porównanie ustroju Polski z konstytucjami stanowemi Zachodu. Współczesnymi mistrzami w tej dziedzinie są: autor szeregu podstawowych studjów z różnych dziedzin ustroju Polski O. Balzer, oraz St. Kutrzeba, który od konstrukcyj monograficznych przeszedł do syntetycznego ujęcia całokształtu przedmiotu. W zakresie historii społeczno-gospodarczej na pierwszy plan wysuwa się zdumiewająco wszechstronna i owocna działalność naukowa i organizatorsko-pedagogiczna F. Bujaka. Znajomość stosunków społeczno-gospodarczych średniowiecza polskiego wzbogacili znakomicie K. Tymieniecki, Grodecki, S. Arnold, epoki nowożytnej T. Baranowski, W. Grabski, Szlągowski, J. Rutkowski, R. Rybarski. Historia Kościoła

w Polsce może się poszczycić dwoma uczonymi pierwszorzędnej miary: W. Abrahamem i ks. J. Fijałkiem. Wśród najpoważniejszych pozycji badań nad historją kultury wymienić należy studia W. Łozińskiego z dziedziny polskiej obyczajowości, J. Płaśnika nad cywilizacją materialną, zwłaszcza urbanistyką, piękne prace K. Morawskiego o kulturze doby jagiellońskiej, dzieło W. Smoleńskiego o „Przewrocie umysłowym w Polsce XVIII. w.“, badania S. Łempickiego, L. Chmaja, K. Dobrowolskiego, przedewszystkiem zaś znakomite prace i poczynania organizatorskie St. Kota w zakresie historii reformacji, wychowania, idej politycznych, stosunków kulturalnych z Zachodem, oraz pionierskie badania A. Brücknera. Dokonał się również ważny zwrot w ustosunkowaniu naszej myśli historycznej do przeszłości. Pesymizm Szkoły Krakowskiej (Szujski, Kalinka, Bobrzyński), upatrującej przyczynę upadku Polski w błędach samego narodu ustąpił czasem miejsca optymistycznej Szkole Warszawskiej (Korzon, Smoleński, Askenazy), która położyła odpowiedni nacisk na powszechnoeuropejskie podłoże problemu i zajęła się wyświeceniem procesu odrodzenia narodu w dobie stanisławowskiej. Najnowsze badania, uwzględniając w należytej mierze metodę porównawczą i przynosząc wciąż świeże przyczynki archiwalne, przygotowują nową syntezę, opartą na trzeźwym, krytycznym, wolnym zarówno od potępień jak tendencji apologetycznych ustosunkowaniu się do najdonioślejszych zagadnień naszych dziejów.

Nowe warunki powstały dla h. polskiej z chwilą wskrzeszenia Rzpltej. Rozbudowa wyższych uczelni, zwrot zagrabionych zbiorów bibliotecznych i archiwalnych, udostępnienie nowych zasobów źródłowych, patronat własnego państwa, wszystko to pozwala przypuszczać, że mimo ciężkich warunków rozwojnych h. wejdzie w erę pomyślnego rozwoju. Dotychczasowe doświadczenia pozwalają stwierdzić szereg objawów dodatnich. Wzmogło się niezaprzeczenie zainteresowanie dla zagadnień historii powszechnej. Do powstałych uprzednio pięknych studjów J. Klaczki i K. Chłędowskiego nad kulturą włoskiego Odrodzenia, do badań źródłowych Dembińskiego nad soborem trydenckim i Wielką Rewolucją przybyły: samodzielny dorobek polski w zakresie historii starożytnej (T. Zieliński, M. Schorr, L. Piotrowicz P. Wałek-Czarnecki), badania historyków warszawskich nad średniowieczem frankońskim pod kierunkiem Handlsmana, prace Z. Morawskiego o renesansie włoskim, studia Haleckiego nad średniowiecznym Bizancjum, zwłaszcza głębokie i oryginalne dzieło Kucharzewskiego: „Od białego caratu do czerwonego“. Gałęzią wiedzy zawdzięczającą zdumiewająco intensywny rozwój wskrzeszeniu państwowości jest historia wojskowa, której poświęca swe pióro cały zastęp badaczy z Tokarza i Kukiem na czele. Wydatny postęp daje się stwierdzić w zakresie nauk pomocniczych, archiwistyki, nauki o książce, dziejów społeczno-gospodarczych, historii kultury. Zjawiskiem wysoce pożądanym i sym-

patycznym jest rozkwit badań regionalnych, które w odniesieniu do ziem kresowych łączą się z obroną polskich praw i stanu posiadania wobec zakusów wroga. Widoczną jest dążność do syntezy erudycyjnej, ogarniającej całokształt epok i zagadnień (Hist. polit. Polski, wyd Akad. Um., „Polska, jej dzieje i kultura“, „Dzieje Polski średniowiecznej“ Dąbrowskiego i Grodeckiego, zarysy: metodologii historycznej Handlsmana, historii gospodarczej Rutkowskiego, historii źródeł prawa pol. Kutrzeby, hist. wychowania Kota, hist. kultury Brücknera, hist. wojskowości Kukiela, dzieła zbiorowe o Wielkopolsce, Pomorzu, Gdańsku i Śląsku). Zróżnicowanie kierunków badań ujawnia się m. i. w powstaniu szeregu nowszych czasopism: obok „Kwartalnika“ i „Przeglądu hist.“ pojawiły się „Reformacja w Polsce“, „Roczn. hist. poznańskie“, „Slavia Occidentalis“, „Ateneum Wileńskie“, „Przegląd histor. wojskowy“, „Roczniki społ.-gospodarcze“, „Insurrekcje“, „Niepodległość“. Wzmagający się udział historyków polskich w wielkich przedsięwzięciach międzynarodowych, świetne wystąpienie delegacji polskich na kongresach w Brukseli (1924) i Oslo (1928), konferencja historyków wschodniej Europy w Warszawie (1927) dowodzą niezbicie, że historjografia nasza uzyskała w własnym państwie najskuteczniejszą podstawę do odegrania należytej w nauce światowej roli.

Literatura: Najpełniejsze zestawienie prac, odnoszących się do dawniejszych okresów i autorów w „Historyce“ Handlsmana (II. wyd. 1928), gdzie znajduje się również zarys historjografji pol. do Lelewela. Ob. też Pamiętniki IV. i V. zjazdu hist. pol. w Poznaniu (1925) i Warszawie (1930). Do czasów nowszych: Smoleński, Szkoły histor. w Polsce (1898), Zakrzewski, Historjogr. pol. wobec wskrzeszenia państwa. Kwart. hist. 1923, Feldman, Dziesięciolecie badań hist. w Polsce Odrod. Przegl. Powsz. 1928—29. (Ob. też art. Kronikarstwo polskie w tomie 8).

Polska i Litwa w dziejowym stosunku, źródłowa i wyczerpująca praca zbiorowa przez Wl. Abrahama, ks. J. Fijałka, J. Rozwadowskiego, A. Brücknera, Wl. Semkowicza i St. Kutrzebę, wydana w r. 1914 przez księgiarnię Gebethnera i Wolffa w Warszawie.

Polska Krajowa Kasa Pożyczkowa (skrót. P. K. K. P.), instytucja założona 1916 w Warszawie przez okupacyjne general-gubernatorstwo niemieckie, dla emitowania banknotów (marek polskich). W grudniu 1918 otrzymała w drodze ustawy charakter polskiego banku emisyjnego i centralnej kasy państwowej. Pierwotna emisja, określona na 500.000.000 Mk. była na skutek ciągłej inflacji wielokrotnie podwyższana. W związku z wprowadzeniem złotego i założeniem Banku Polskiego (1924) zlikwidowana.

Polska literatura dla dzieci i młodzieży. Pisma i książki dla młodzieży, przeznaczane dla rozrywki i kształcenia umysłowego młodzieży, pojawiły się najpierw w średniowieczu, ale tylko sporadycznie; przełom wprowadziły w tej dziedzinie „Télémaque“ Fénelona (1717) i „Robinson Crusoe“ Daniela Defoe (1719); na-



stępnie w dobie oświecenia filantropiści niemieccy za inicjatywą pedagoga Jana Basedowa zwrócili baczną uwagę na literaturę dla młodzieży, w której wyróżnił się zwłaszcza Joachim Campe, w Niemczech też powstało pierwsze czasopismo dla dzieci pod redakcją Adclunga; we Francji rzecznikiem filantropizmu stał się Arnold Berquin. Te wzory obce przedostają się w przekładach i do Polski, począwszy od poł. XVIII w. Pierwszą oryginalną autorką polską, piszącą dla dzieci i młodzieży była Klemeantyna z Tańskich Hoffmanowa (od r. 1819), która też od r. 1824 zaczęła wydawać pierwsze polskie czasopismo tego rodzaju p. t. „Rozrywki dla dzieci”. Następnie wyróżnili się: Stanisław Jachowicz, twórca poczyj dla dzieci i wydawca jedynego dotychczas w tym rodzaju pisma codziennego p. t. „Dziennik dla dzieci”; Paulina Krakowowa, autorka „Wspomnień wygnanki” i redaktorka „Zorzy” (1843—46); Ewaryst Estkowski, redaktor „Szkółki dla dzieci” (1850—53) i in. W dobie pozytywizmu zwrócono baczną uwagę na sprawę wychowania młodzieży i od tej pory polska literatura dla dzieci i młodzieży rozwija się coraz pomyślniej, przyczem szereg zdolnych pisarzy poświęca się wyłącznie tej dziedzinie. Z pism dla młodzieży, które dłużej przetrwały, należy zwłaszcza wymienić „Przyjaciela Dzieci” (założonego w r. 1861 przez F. H. Lewestama, redagowanego następnie przez Wł. L. Anczyca, później przez J. K. Gregorowicza), „Wieczór Rodzinne” (od r. 1880), „Wiek Młody” (od r. 1893), „Mały świątek” (od r. 1887) i in., wreszcie dotychczas istniejące: „Moje Pisemko” (od r. 1905), „Piomyk” (od r. 1917) i „Iskry” (od r. 1923). Do wybitniejszych polskich pisarzy dla dzieci i młodzieży należą: Teresa Jadwiga Papi, Marja Julja Zaleska, Zofja Urbanowska, Walery Przyborowski, Erazm Majewski, Marja Konopnicka, Marja Bujno-Aretowa, Zofja Bukowiecka, Zofja Rogoszówna, Janusz Korczak, Władysław Umiński, Marja Werycho, Jadwiga Warnkówna, Bohdan Dyakowski, Zofja Żurkowska i w. i. Nadto i wybitni pisarze dla dorosłych przyczyniają się do wzbogacenia literatury dla dzieci, jak Adolf Dygasiński, Henryk Sienkiewicz („W pustyni i w puszczy”, arcydzieło rodzaju), Waclaw Sieroszewski, Kornel Makuszyński, Włodzimierz Perzyński, Bronisława Ostrowska, Juljusz Kaden-Bandrowski i i. Zarys historyczny „Polskiej literatury dla dzieci i młodzieży” opracował Kazimierz Króliński (1927).

**Polska literatura teologiczna.** Nauka teologiczna przyszła do Polski z Zachodu razem z chrześcijaństwem. Szepekili ją u nas naprzód, oczywiście w sposób popularyzatorski, prymitywny, duchowni z Czech, Włoch, Niemiec i Francji. Rozsadnikiem jej od XI w. była szkoła katedralna krakowska, kształcąca przeważnie samych duchownych. Ogniskami, z których płynęła do Polski wiedza teologiczna, były przedewszystkiem uniwersytety w Bolonji (zał. 1158), w Padwie (zał. 1222), w Paryżu (zał. 1200) i w Pradze (zał. 1348). Nie była też ogniskiem akademja Kazimierzowska, założona w r. 1364, nie posiadająca fakultetu teologicznego, był natomiast uniwersytet Jagielloński (1400), posiada-

jący już cztery wydziały, a więc obok innych także teologiczny.

Okres pierwszy dziejów literatury polskiej, idący od czasów najdawniejszych aż po koniec wieku XV., nazywany jest literaturą kościelną, ponieważ charakter piśmiennictwa jest kościelny, religijny, teologiczny. Systemem panującym jest scholastyka, w uniwersytecie Jagiellońskim przetrwała ona po koniec wieku XVIII., t. j. do reformy Kollatajowskiej, podręcznikiem właściwym nauki teologicznej w średniowieczu jest Summa Theologica, skupiająca w sobie wiadomości z dziedziny dogmatyki, pastoralnej, moralnej i t. p. U nas w Polsce podręcznikiem tym były Sententiarum libri quatuor Piotra Lombarda, książka rozchwytywana i przez kilka wieków służąca za podręcznik szkolny także za granicą.

O literaturze teologicznej w Polsce aż do wieku XIV. niema mowy. Listy pasterskie, jakie do naszych czasów się dochowały, statuty diecezjalne i prowincjonalne, konstytucje diecezjalne, informacje i podręczniki dla użytku kleru, który teologii umiał bardzo mało, są to jedynie źródła do poznania stanu nauki teologicznej u nas w pierwszych wiekach po przyjęciu chrześcijaństwa. Znakomitego myśliciela i teologa wydaje dopiero wiek XIV., a jest nim Mateusz z Krakowa, autor traktatu (wydanego przez Akademię Umiejętności w Krakowie) p. t.: „Rationale operum divinorum”. Jest to jedna z pierwszych w literaturze europejskiej teodecey. Widoczny jest w tem dziele wpływ myśli i poglądów św. Augustyna.

Wiek XV. wydał kilku teologów. Są to: Benedykt Hesse, autor traktatu o soborze bazylijskim, Jakub z Paradyża, autor około 80-ciu traktatów o treści przeważnie teologiczno-moralnej, prócz tego autor kazań, Tomasz ze Strzempina, piszący „De conformatione voluntatis humanae cum voluntate divina”, t. j. „O zgodności woli ludzkiej z wolą Boską”, Andrzej z Kokorzyna, Mikołaj z Błonia (znakomity prawnik i kaznodzieja), Piotr z Miłostawia, Maciej z Raciaża i w. i. Z pośród teologów XV-go stulecia jedni pozostają pod wpływami św. Augustyna, inni są już zwolennikami teologii św. Tomasza, która zatacza coraz szersze kręgi, inni wreszcie są skotystami. Najwybitniejszym skotystą krakowskim był Michał z Bystrzykowa. Najjaśniejszą gwiazdą XV-go wieku był najwybitniejszy teolog-historyk, nie tylko w Polsce, lecz w całej Europie, Jan Długosz. Obok jego „Kroniki Polski” wymienić należy „Liber beneficiorum diocesis Cracoviensis”.

Teologia w traktatach postępuje się językiem łacińskim, jako językiem urzędowym Kościoła. Wszyscy wymienieni powyżej autorowie piszą po łacinie, ale mówią, zwłaszcza gdy chodzi o wykład podstawowych zasad wiary, po polsku. Ojeze nasz, Zdrowaś Marjo, Wierze, oraz inne modlitwy, jak np. Spowiedź powszechna są wypowiedziane w języku ojczystym, w którym przechowały się w odpisach z XV. wieku. Pieśń „Bogurodzica” jest, w pierwszych swych zwrotkach, dziełem XIII. stulecia. Po niej idą inne

pieśni religijne polskie, obok nich zaś kazania, jak świętokrzyskie, gnieźnieńskie, tłumaczenia psalterza (florjański i pułaski), Biblia królowej Zofji (t. zw. Szarospatacka. z XV. w.), żywoty świętych, legendy i t. d., co wszystko nie jest teologią ścisłą, ale z wiedzą teologiczną jest związane, jako jej wykwit i owoc. Pokazują się pierwsze polskie książeczki do nabożeństwa, Ogródki duszne-Hortulusy, jako pierwsze druki polskie, lecz z niemi wchodzimy już w początki wieku XVI. Pierwszą taką książeczkę wydał Biernat z Lublina około 1514 r. Około 1517—1518 ukazany się „Żywot Pana Jezu Krysta“, tłumaczony ze św. Bonawentury przez Baltazara Opecia.

Wiek XVI. — to wiek humanizmu i reformacji, oraz czasy reformy trydenckiej. Zainteresowanie się zagadnieniami teologicznymi dochodzi do wysokiego stopnia natężenia. Wszyscy mówią i piszą o sprawach religijnych, teologicznych. Z jednej strony protestanci, jak luteranie, kalwiński, arjanie (socjananie) i t. p., z drugiej obóz katolicki. Toczy się walka o zasady, stąd literatura tego okresu posiada charakter polemiczny, apologetyczny. Psalterz, biblia to są księgi pod ręczną. Biblię w całości lub poszczególne jej części przekładają naprzód pisarze protestanci, za nimi zaś i przeciw nim katolicy. Cztery Ewangelje w przekładzie Murzynowskiego wydaje w Królewcu luteranin Seklucjan w r. 1551. W r. 1552 wydaje on cały Nowy Testament w przekładzie tegoż Murzynowskiego (jest to t. zw. Biblia Seklucjana). W r. 1561 wyszło w Krakowie u Scharffenbergera tłumaczenie katolickie biblij kszędza Leopoldy, stąd nazwa jej: Biblia Scharffenbergera czyli Leopoldy. Wydali i kalwiński swoje tłumaczenie biblij w r. 1563 nakładem Mikołaja Radziwiła Czarnego w Brześciu Litewskim; jest to t. zw. Biblia Brzeska czyli Radziwiłowska. Szymon Budny przełożył biblię dla arjan, wydaną w Nieświeżu w r. 1572, stąd nosi ona nazwę Biblii Nieświeżkiej czyli Budnego. Wreszcie prześlicznym, pełnym wdzięku językiem przełożył Pismo św. ksiądz katolicki, jezuita Wujek, naprzód Nowy Testament, wydany w r. 1593, a potem całe Pismo św., wyd. w r. 1599. Jest to znana Biblia Jakuba Wujka, używana w kościele i w nauczaniu także jeszcze dzisiaj.

Wymienić należy wybitniejszych pisarzy obozu protestanckiego, zajmujących się zagadnieniami teologicznymi. Ruchliwym wydawcą, księgarzem i agitatorom był kaznodzieja królewicki Jan Seklucjan, autor „Katechizmu“ oraz „Wyznania wiary chrześcijańskiej“ (1544). Jednym z tłumaczy Biblii Brzeskiej jest przyjaciel Reja, Jakub Lubelczyk, tłumacz Psalterza wierszem. Tłumaczeniem tem posługiwał się przy układaniu swego Psalterza Kochanowski. Wybitnym „reformatorem“ polskim jest Jan Łaski, jeden z przekładaczy Biblii Brzeskiej. Polemistami są dwaj bracia Niemcewscy, z których jeden, Jakub, kalwinista, walczy z jezuitami i arjanami. drugi zaś Jan, arjanin, broni socynjanizmu przeciw księdzu Powodowskiemu. Szymon Budny obok przekładu Biblii wydał jeszcze

inne utwory, wśród nich: „O przedniejszych wiary chrześcijańskiej artykułach...“. Andrzej Wolan, słynny polemista kalwiński, walczył piórem z Socynem, a przedewszystkiem ze Skargą; pisał przeważnie po łacinie. Głośnym kaznodzieją, „Skargą kalwińskim“, był Grzegorz z Żarnowca, z księdza katolickiego i kanonika katedralnego krakowskiego przedzierzgnięty w ministra kalwińskiego. Jest autorem „Postylle Krześcijańskiej...“ Znane jest nazwisko doskonałego pisarza, zacięgiego arjanina, Jarosza (Hieronima) Moskorzewskiego, który staczał namiętne walki ze Skargą, na którego „Zawstydenie arjanów“ pisał „Zawstydenie księdza Skargi“ oraz „Zniesienie Zawstydenia...“. Był jednym z autorów „Katechizmu Rakowskiego“. Zśród teologów-polemistów protestanckich wymienić jeszcze należy Marcina Czechowicza, Marcina Krowickiego, Stanisława Farnowskiego, Erazma Otwinowskiego i Piotra Statorjusza (Stojeńskiego), nie mówiąc o takich szlandarowych pisarzach, nie teologach, ale zaczepiających bardzo silnie o sprawy teologiczne, jak Mikołaj Rej i Andrzej Frycz-Modrzewski.

Naprzeciw obozu protestanckiego stoi obóz pisarzy katolickich, mogący się poszczycić nazwiskami tej miary, co Skarga, Wujek, Hozjusz. Obóz ten znajduje się pod znakiem reformy trydenckiej Kościoła. Walenty Kuczborski przełożył prześlicznym językiem „Katechizm“, opracowany na podstawie uchwał soboru trydenckiego. Wujek, obok tłumaczenia Biblii, wydał kazania, t. zw. „Postylle“, większą i mniejszą. „Postylle“ wydał także Marcin Białobrzeski. Stanisław Sokołowski jest autorem kazań i prac z dziedziny dogmatycznej i moralnej (napisanych wyłącznie po łacinie). Po polsku pisze kaznodzieja i polemista Hieronim Powodowski, który przez swe kazanie sejmowe, wydane p. t.: „Proposycja z wyroków Pisma św. zebrana na Sejm walny koronny krakowski R. P. 1595“, jest właściwym twórcą polskich kazań politycznych (a więc nie Skargal). Ponad wszystkimi góruje, nie głębokością myśli, lecz bujną wyobraźnią i plomienistością uczuć, znakomity pisarz, jeden z największych znawców języka polskiego, wojowniczy Mazur. ks. Piotr Skarga, autor „Kazań Sejmowych“, którego działalność polemiczna objęła wiele dziedzin; apologetyczną i polemiczną, kaznodziejską, hagiograficzną, dogmatyczną, moralną, polityczną i charytatywną. Nie był Skarga, jako teolog, umysłem samodzielnym i głębokim, był raczej znakomitym popularyzatorem teologii. Teologiem natomiast bardzo wybitnym, którego dzieła obiegaly całą ówczesną Europę, przytem humanistą, piszącym wyłącznie po łacinie, był kardynał Stanisław Hozjusz. Dzieło jego p. t.: „Confessio fidei Catholicae christiana...“, wydane po raz pierwszy w r. 1553, doczekało się w ciągu dwudziestu lat dwudziestu wydań. Z innych pisarzy wymienić należy Benedykta Herbasta, także humanistę, teologa-apologetę, oraz Jakuba Górskiego, autora traktatów teologicznych, którego dzieło:

„De pastore“ (czyli o obowiązkach pasterza), wydane w r. 1580, jest zapowiedzią całego odrębnego działu, jaki wytworzył się z nauki teologicznej w w. XIX., t. j. teologii pastoralnej.

W w. XVII. literatura polska obniża swój lot. Nadchodzi panowanie baroku: napuszystość, makaronizm, panegiryzm zajmują miejsce dawniejszej prostoty i naturalności. Odbiło się to musiało i odbiło się na kaznodziejstwie, które, podobnie, jak w w. XVI. stanowi główny i niemal jedyny trzon teologii w Polsce. Dzieł teologicznych, naukowych jest u nas bardzo wiele, ale są to dzieła pisarzy nie polskich, polscy zaś profesorowie teologii przetrawiają i przeżywają obcych, od siebie dodają bardzo niewiele. Charakter polemiczny, apologetyczny polska literatura teologiczna posiada do pewnego stopnia jeszcze w pierwszej połowie XVII. w. Potem ten charakter znika; nie było bowiem już potrzeby walczyć z reformacją, która chyliła się ku upadkowi. Upada więc powoli polemika, do głosu natomiast przychodzi ascetyka. Teologia ascetyczna ma swych przedstawicieli w dwóch pisarzach, z których pierwszy, Mikołaj Łęczycki (Lancicius), pisze wyłącznie po łacinie, drugi, Kacper Drużbicki, po łacinie i po polsku. Drużbicki — to jeden z najwybitniejszych pisarzy ascetycznych nie tylko Polski, lecz także całej Europy. Kaznodzieją i teologiem był Tomasz Młodzianowski, którego „Praellectiones theologicae“ w 8 tomach wychodzi kolejno od r. 1666 do 1674. Dialogowane „Colloquia theologi...“ o niektórych różnicach wiary między katolikami a dysydentami napisał Wojciech Kujawowicz; krakowski profesor, Szymon Stanisław Makowski, obok innych utworów, z których niektóre do dziś pozostały w rękopisach, wydał w r. 1682: „Theologia Christiana“. Prócz Makowskiego możnaby wymienić wiele nazwisk teologów-profesorów. Są to jednak nazwiska, które na myśl teologiczną europejską nie wywarły najmniejszego wpływu.

Kaznodziejstwo okresu upadku, czasów Saskich, może się wykazać taką osławioną książką, jak Hilarjona Fałęckiego, karmelity bosego, sławnego (!) kaznodziei krakowskiego: „Wojsko serdecznych noworekrutowanych na większą chwałę Boską afektów...“ (!!), wydana w Poczajowie w r. 1739. Ciekawą rzeczą i bardzo charakterystyczną dla tych czasów, a więc czasów, które najgorzej mówiły, jest pojawienie się całego szeregu podręczników teoretycznych o wymowie, jak np. Faustyna Grodzickiego, jezuita, „Theatrum Eloquentiae“; Adama Malczewskiego, jezuita, „De vera eloquentia dissertatio...“; Stanisława Jaworskiego, jezuita, „Pro vera eloquentia oratio“ i t. d. Teoretykami zepsutego smaku i stylu kaznodziejskiego byli jezuita. Przeciw niemu wystąpił znakomity i wielkiej zasługi pedagog Stanisław Konarski w swej książce p. t. „De emendandis eloquentiae vitiiis“, w r. 1741. Był on także znakomitym politykiem. Zagadnienia teologiczne poruszył w „Rozmowach dwóch kawalerów, katolika z dysydentem“, oraz w utworze: „O religii poczciwych ludzi“.

Ze Stanisławem Konarskim literatura polska wchodzi w okres odrodzeniowy, Stanisławowski. Znamienne dla okresu jest, że najwybitniejsi pisarze, wśród których blyszcza nazwiska biskupów Naruszewicza i Krasickiego, stoją od teologii zdaleka; zajmują się historją, filozofją, poezją. Jeśli wiek XVI. stał pod znakiem teologii, polemiki religijnej, a wiek XVII. skłaniał się ku ascetzie, wiek XVIII., okres Stanisławowski, stoi pod znakiem reformy politycznej. Teologja zajmuje w nim stanowisko drugo- a nawet trzeciorzędne. Teologiem, a właściwie kaznodzieją najwybitniejszym tych czasów jest Michał Karpowicz, talent duży, lecz naśladowniczy; nazywano go „Massillonem polskim“, „księciem kaznodziejów“. Wydał dwa tomy kazań w r. 1776—1778. Prócz niego wydawali kazania Wilhelm Kaliński i Józef Męcinański.

Okres porozbiorowy, pseudoklasyczny, nie wykazuje również wyższego zajęcia się zagadnieniami teologicznymi. Rozbudzone jest uczucie religijne, którem tętni coraz żywiej poezja polska, teologja — milczy. Teologiem, a właściwie kaznodzieją największym tych czasów, „Skargą“ swego okresu, jest Jan Paweł Woronicz, biskup i poeta. Dziedzina teologiczną zajął się filozof Feliks Jaroński w „Kazaniu teologa Polaka do filozofów“ z r. 1802.

Romantyzm był reakcją uczucia przeciw zimnemu racjonalizmowi wieku oświecenia. Poezja polska wznosi się ku zawrotnym wysokościami. Nie jest to, oczywiście, teologja, jak nie była teologją religijna poezja wieku XVII., ale do pewnego stopnia jest to odprysk teologicznej myśli chrześcijańskiej. Religijność u niektórych romantyków dochodzi do mistycyzmu, mistycyzm ten u towiańczyków odrywa się od katolicyzmu i wydaje swą własną, odrębną, mistyczną literaturę. Ulegają towiańizmowi Mickiewicz, Słowacki, Goszczyński i inni. Nie ulega mu Krasiański, poeta-filozof, który w traktacie „O Trójcy w Bogu i o Trójcy w człowieku“ buduje własną teologję i filozofję. Ascetyzm polski ówczesny zdobywa się na dwie książki do nabożeństwa Stefana Witwickiego: „Ofiarzyk polski“ i „Podarek ślubny“. Polska teologja katolicka swych najwybitniejszych przedstawicieli w okresie romantyzmu posiada w Hieronimie Kajsiewiczu, Piotrce Semenińcu i Aleksandrze Jełowickim. Kajsiewicz to kaznodzieja i asceta, zainteresowany unją kościoła bułgarskiego z Rzymem; kaznodzieją jest również Jełowicki. Teologiem-myślicielem, głębszym od nich obu, był Semenińko. Jeśli romantyzm polski szczyty się trójcą pisarzy: Mickiewiczem, Słowackim i Krasiańskim, polska myśl teologiczna może się również wykazać, do pewnego stopnia, trójcą wymienioną powyżej. Obok nich występują na niwie piśmiennictwa teologicznego Ignacy Hołowiński, metropolita mohylewski, Stanisław Chołoniewski, arcybiskup Zygmunt Szczęsny Feliński, oraz wielu innych.

Wiek XIX. jest wiekiem rozpadania się nauk na poszczególne dziedziny, wiek specjalizacji, wiek tworzenia się nowych nauk. Proces ten



przechodzi także teologja. W średniowieczu teologję całą stanowiły summy, dzisiaj jest ona olbrzymią dziedziną, rozpadającą się na poszczególne działy, z których każdy wymaga specjalizacji. Głównymi odłamami teologji są obecnie: teologja dogmatyczna, moralna, pastoralna, prawo, bibliistyka i historia. Odłamy te rozpadają się znowu na poszczególne nauki pomocnicze, znowu wymagające specjalizacji. Jeśli chodzi o rozwój nauk teologicznych, musimy przyznać, że rozwój ten dokonywał się dotąd i jeszcze dokonywa siłami zagranicznymi. — W ruchu teologicznym europejskim braliśmy udział mały; tylko kilkoma nazwiskami na światową miarę możemy się poszczycić, jak np.: Hozjuzem. Przyczyniły się do tego niewątpliwie także rozbiory Polski. Z odrodzeniem nasze państwo w oświeceniu powinna i w tej dziedzinie nastąpić zmiana. Narazie chodzi o wychowanie, wykształcenie uczonych. Czynią to uniwersytety. Tworzą się organizacje naukowe teologiczne, skupiające około siebie siły starsze i młode. Ukazują się publikacje naukowe. Trudno o wyszczególnienie w tym artykule wszystkich nazwisk uczonych, służących dzisiaj dziedzinie teologicznej w Polsce. Wypada tylko stwierdzić, że polska nauka teologiczna pod kierownictwem cił profesorskich rozpoczyna nowy okres.

**Polska Macierz Szkolna**, ob. art. Macierz. Oświata pozaszkolna w tomie Polska.

**Polska. Obrazy i opisy**, wzorowo na swój czas opracowany przez najlepszych znawców przedmiotu, obszerny podręcznik o Polsce, wydany nakładem Macierzy Polskiej we Lwowie (1906—09, 2 t.).

**Polska Partja Socjalistyczna**, ob. Socjalizm w Polsce.

**Polska w kulturze powszechnej**, dzieło zbiorowe, informujące w wielu przez wybitnych specjalistów opracowanych artykułach o udziale Polaków w poszczególnych dziedzinach nauki, sztuki i cywilizacji, opracowane pod redakcją Feliksa Konecznego, staraniem i nakładem Patronatu polskich spółek oszczędności i pożyczek w Krakowie (1918, 2 t.).

**Polska Zbrojna**, dziennik, wychodzący w Warszawie od 1921, zał. przez Remigjusza Kwiatkowskiego, organ poświęcony sprawom obrony państwa, reprezentuje koła wojsk. zbliżone do Józefa Piłsudskiego.

**Polski Grzebień**, przełęcz (2.208 m) w Tatrach Wysokich, między szczytami: Wielickim i Małą Wysoką. Przez P. wiedzie najważniejszy szlak turystyczny z płn. strony Tatr na płd.

**Polski Hymn narodowy**, ob. Jeszcze Polska nie zginęła.

**Polski Instytut Sztuk Pięknych** powstał 1923 za inicjatywą profesorów Akademji Sztuk Pięknych w Krakowie; zadaniem jego jest ześrodkowanie i pogłębianie działalności na polu kultury artystycznej w Polsce. Siedzibą Zarządu Instytutu jest Kraków, zaś w innych miastach uniwersyteckich posiada on oddziały. Wydaje miesięcznik „Sztuki Piękne“.

**Polski Instytut Teatrológiczny Związku Artystów Scen Polskich** w Warszawie, powstał 1925; zadaniem I. jest stworzenie centrali studjów teatrológicznych i w tym celu działalność jego

idzie w kierunku: bibliotecznym, muzealnym, wydawniczym i nakładowym. Stałym organem I. jest tygodnik „Życie Teatru“ a nadto wydaje on „Zarys historii teatru polskiego“, „Rocznik teatrów polskich“, „Biblioteka zapomnianych utworów dramatycznych“ oraz monografie o wybitnych artystach polskich.

**Polski Komitet do Zwalczenia Raka** w Warszawie, powstał 1921 w celu zogniskowania działalności leczniczo-naukowej w dziedzinie choroby raka i innych nowotworów. K. posiada zakład leczenia radem oraz prowadzi poradnię dla chorych na nowotwory. Wyniki naukowych badań nad nowotworami umieszczane są w organie K. „Biuletyn Polskiego Komitetu do zwalczenia raka“.

**Polski Komitet Olimpijski**, ob. tom Polska. Wychowanie fizyczne (Życie sportowe).

„Polski Korytarz“, ob. Korytarz.

**Polski Kościół Narodowy**, nazwa przyjęta przez twórców i zwolenników ruchu religijnego, który powstał przed w. wojną wśród Polaków-katolików amerykańskich, zyskał sobie też później nieco zwolenników w Polsce, pod kierunkiem biskupa Hodura. Mają polską liturgję i nie uznają zwierzchnictwa papieża.

**Polskie insygnja koronne**, ob. Korona, Szczerbiec, Włóczęnia św. Maurycego.

**Polskie Legjony**, ob. Legjony polskie oraz art. Dzieje (Epoka porobiorowa) w tomie Polska.

**Polskie monety**. Okres przedhistoryczny: w okresie tym obiegaly po ziemiach polskich monety greckie, rzymskie, bizantyjskie, niemieckie, skandynewskie, angielskie, czeskie, węgierskie, francuskie, włoskie. Środkiem wymiennym byly jednak przedewszystkiem skóry zwierzęce, grudki soli, oraz metal szlachetny lub nieszlachetny, ważony w szlachach lub grudkach.

Okres I. denarowy trwa od pojawienia się monety polskiej do schyłku XIII. w. Zasadniczą jednostką monetarną jest denar. obok niego bito i półdenary czyli obole. Metalem mennicznym jest stale srebro. Okres ten dzieli się na: a. okres denarów grubych (od Mieszka I. do końca XI w.), b. okres denarów cienkich (od końca XI. w. do początku XIII. w.), c. okres brakteatów (od początku XIII. w. do końca XIII. w.). Denar jednak był zbyt małą jednostką monetarną, stąd obok niego, jako jednostka wyższa, występowała grzywna, w mennictwie zjawiająca się prawdopodobnie za Bolesława Śmiałego. Pierwotną zasadniczą wagą menniczą był w Polsce funt karoliński, o wadze 367.32 gr, który dzielił się na 20 solidów i 240 denarów. Wagę grzywny ustalono natomiast na 183.5 gr. W tej jednostce monetarnej istniała wielka rozmałość, tak co do metalu mennicznego (grzywna srebra czystego lub mieszanego), jak co do nazwy i wagi (grzywna poznańska, gnieźnieńska, krakowska, sandomierska, sądecka i t. d.). Grzywna dzieliła się na 4 wiardunki, 24 szkójce, 240 denarów i 480 oboli. Co do stopy mennicznej w tym okresie, to wraz z funtem karolińskim zjawia się w Polsce stopa niemiecka (z 1 funta miano wybijać 240 denarów, 1 denar = około 1.53 gr). Zczasem jednak mennice,

tak księżęce jak biskupie i miejskie, zniżyły stopę menniczą przeszło o połowę. Prawdopodobnie od czasu Bolesława Śmiałego z grzywnybito 240 denarów (1 denar = 0.75 gr.). W miarę jednak posuwania się ku XIII. w. stopa mennicza jeszcze więcej się obniża, w XII. w. bito z grzywny 1300 nawet 1400 denarów o wadze 0.17 do 0.10 gr. Wobec tego, że moneta wybijana w tej ilości musiała być bardzo cienka, musiano ograniczyć się do bicia monety, ostemplowanej tylko z jednej strony i nie mieszczącej niemal żadnego napisu.

**O k r e s II. g r o s z o w y, o d k o ń c a XIII. w. d o k o ń c a XV. w.** Okres ten rozpoczyna się zaprzestaniem bicia brakteatów i przejściem do monety dwustronnej, pod wpływem grosza czeskiego. Charakterystyczną jego cechą jest wielka różnorodność monety (półgrosze, tenary, kwartniki, denary), pojawienie się monety z łotej (florén), zmiana ciężaru grzywny i zmiana liczenia. Wobec przyjęcia grosza zmieniono wagę grzywny na 200 gramów, z której bito 48 groszy, 1 wiardunek = 12 groszy, 1 szkociec = 2 grosze 1 grosz = 2 półgrosze = 12 denarów, 1 półgrosz = 1 kwartnik. Naogół w Polsce ograniczono się przeważnie do bicia denarów i kwartników, tylko Kazimierz W. bił grosze krakowskie. W miarę posuwania się ku XV. w. stopa mennicza pogarsza się coraz więcej, tak iż ostatecznie i system groszowy nie mógł się utrzymać.

**O k r e s III. z ł o t o w y, o d XVI. d o XVIII. w.** charakterystyczny nieznaną dawniej ilością i różnaitością monety polskiej. Obok grosza, jednostki niższego rzędu, występuje teraz, jako jednostka wyższożędna, złoty = 30 groszy. Z początku jest on monetą rzeczywistą, bitą w złocie (złoty czerwony). W miarę jednak jak wartość grosza malała (za Zygmunta III. 1 złoty = 150 gr), pierwotna jednostka rachunkowa 1 zł. = 30 gr stała się idealną jednostką rachunkową, zwaną złotym polskim. Za Jana Kazimierza poczęto wybijać monetę srebrną o wartości 30 groszy, rzeczywiste złotówki, które później bito stałe za Stanisława Augusta Poniatowskiego, oraz w czasach Księstwa Warszawskiego i Królestwa Kongresowego. Naogół jednak stopa mennicza i wartość poszczególnych jednostek pogarsza się coraz więcej także i w tym okresie. Szelągi za Jana Kazimierza są już bite nie ze srebra lecz miedzi; tak samo grosz, nawet trojak, w XVIII. w. jest monetą miedzianą. Jedynie talary i dukaty zachowały swą dawną wartość i przez to stawały się coraz droższe. Ten stan rzeczy połączony z ustawiczną w tym okresie walką z fałszywą monetą (w XVI. w. świdnicką, w XVII. w. szwedzką, w XVIII. w. pruską), wpływający bardzo ujemnie na życie ekonomiczne kraju, zmieniły dopiero reformy Stanisława Augusta. Zostały one przeprowadzone w r. 1765. Za podstawę systemu menniczego przyjęto grzywnę kolońską (233 gr) oraz stopę konwencyjną, według której z grzywny czystego srebra wybijano 10 talarów = 20 półtalarów = 40 dwuzłotówek = 80 złotych = 160 półzłotych = 320 groszy srebrnych. Nadto powiększono ilość monety miedzianej i bito z 1 funta miedzi 40 tro-

jaków = 120 groszy = 240 półgroszy = 360 szelągów. Bez zmiany pozostawiono tylko dukata czyli czerwonego złotego.

Powstanie Kościuszkowskie wpłynęło na nowe zmiany w monecie polskiej. Obniżono stopę menniczą, by uzyskać większe dochody z mennicy; wprowadzono nowy rodzaj złotych monet: stanisławdor czyli suweren (3 dukaty), półsuweren (1½ dukata), talar (6 złotych), drobna moneta 6-groszówki. Po raz pierwszy zjawia się w tej epoce w Polsce moneta papierowa, opiewająca na 1000 złp., 500 złp., 100 złp., 50 złp., 25 złp., 10 złp., 5 złp., 4 złp., 1 złp., oraz 10 gr i 5 gr. Z chwilą upadku powstania w r. 1794 straciła ona wszelką wartość.

Królestwo Kongresowe posiadało własną monetę, bitą w mennicy warszawskiej. Stopę monetarną w porównaniu z Stanisławowską epoką obniżono, bito bowiem z 1 grzywny kolońskiej srebra 86½ złotych. Bito monety miedziane (1 i 3 gr), w bilonie (5 i 10 gr), srebrne (1, 2, 5 i 10 zł), złote (25 i 50 zł). Widnieje na nich popiersie cesarza rosyjskiego i herb Królestwa Kongresowego. W czasie powstania w 1831 r. usunięto z monet popiersia carskie i herb Królestwa Kongresowego, a wprowadzono herb Polski i Litwy. I w tej epoce wydano dużo banknotów po 100, 50 i 5 złp.

Po upadku powstania zanika znowła wszelki ślad po dawnej monecie polskiej. W 1834 r. wprowadzono stopę rosyjską (waleuta rublowa i kopiejkowa, funt rosyjski; 409½ gr). W r. 1835 usunięto orła polskiego i zamiast niego dano postać św. Jerzego oraz wprowadzono na monecie napisy dwujęzyczne, określając jej wartość w walucie rosyjskiej i polskiej. Od r. 1842 wybijano już monety czysto rosyjskie.

Monety Wolnego Miasta Krakowa były bite w mennicy warszawskiej. Od r. 1835 bito je w mennicy wiedeńskiej; wszystkie były opatrzone herbem miasta Krakowa i miały napis polski.

O współczesnych m. p. ob. Złoty.

**Polskie Powszechne Towarzystwo Farmaceutyczne** z siedzibą w Warszawie, utworzone 1919. jest centralą okręgowych towarzystw farmaceutycznych, które rozwijają swą działalność we wszystkich większych miastach polskich. Celem T. jest popieranie rozwoju nauk farmaceutycznych, obrona interesów zawodowych. T. prowadzi pracownię do badań analitycznych środków lekarskich i spożywczych i do analiz fizjologicznych; posiada zbiory biblioteczne, botaniczne, farmakognostyczne i mineralogiczne. T. wydaje „Wiadomości Farmaceutyczne“ i „Bibliotekę Farmaceutyczną“.

**Polskie prawo, ob. Prawo polskie.**

**Polskie Towarzystwo Antropologiczne** w Poznaniu, założone 1925, ma na celu popieranie nauk antropologicznych w Polsce. Organem T. jest kwartalnik „Przegląd Antropologiczny“.

**Polskie Towarzystwo Astronomiczne** w Krakowie, założone 1923, ma na celu naukowe zjednoczenie astronomów i geodetów polskich. Członkowie T. dzielą się na czynnych, korespondentów (zostają nimi osoby z wykształceniem uniwersyteckim, posiadające prace nau-

kowe z dziedziny astronomji i geodezji), honorowych i popierających (tymi ostatnimi są osoby, które złożyły jednorazowo kwotę 300 zł. na cele Tow.).

**Polskie Towarzystwo Badań Psychicznych** w Warszawie, powstało 1914, zalegalizowane 1920, ma na celu pracę teoretyczną i praktyczną nad zjawiskami psychologicznymi. T. stoi w ścisłym porozumieniu z podobnymi instytucjami zagranicznymi; wydaje „Biuletyn Polskiego Towarzystwa Badań Psychicznych w Warszawie“.

**Polskie Towarzystwo Biologiczne** w Warszawie, powstało 1922 jako polski oddział „Société de Biologie“ w Paryżu; ma ono na celu pielegnowanie pracy naukowej w dziedzinie nauk biologicznych. Działalnością swą obejmuje T. całą Polskę, ma charakter towarzystwa naukowego; członkowie dzielą się na: honorowych, członków komisji redakcyjnych, rzeczywistych krajowych, rzeczywistych zagranicznych. Organem T. jest wydawnictwo centralnych władz S. B. w Paryżu „Comptes Rendus de la Société de Biologie“.

**Polskie Towarzystwo Botaniczne** w Warszawie, powstało 1922, celem popierania i rozwoju botaniki i nauk pokrewnych. Działalnością swą obejmuje całą Polskę (posiada oddziały miejscowe we wszystkich miastach uniwersyteckich), ma charakter towarzystwa naukowego; członkowie dzielą się na: honorowych, zwyczajnych, nadzwyczajnych i korespondentów. Organem T. jest kwartalnik „Acta Societatis Botanicorum Poloniae“; wydaje nadto „Bibliotekę Botaniczną“.

**Polskie Towarzystwo Fizyczne** w Warszawie, założone 1919, stało się 1920 organizacją ogólnopolską celem popierania rozwoju nauk fizycznych i krzewienia ich wśród społeczeństwa. W wszystkich miastach uniwersyteckich posiada swe oddziały. Oficjalnym wydawnictwem Tow. są „Sprawozdania i Prace Polskiego Towarzystwa Fizycznego“.

**Polskie Towarzystwo Geograficzne** w Warszawie, założone 1917 celem popierania rozwoju geografji i nauk pokrewnych oraz krzewienia ich wśród społeczeństwa. Organizacyjnie działalność Tow. skupiona jest w sekcjach geodezyjnej, kartograficznej i nauczania geografji w szkołach średnich; członkowie T. dzielą się na: rzeczywistych, korespondentów, honorowych i zwyczajnych. Organem T. jest „Przegląd Geograficzny“.

**Polskie Towarzystwo Geologiczne** w Krakowie, powstało 1921 celem naukowego zjednoczenia geologów polskich dla rozwoju nauki. Oddziały T. zorganizowano we Lwowie i Warszawie. Organem T. jest „Rocznik Polskiego Towarzystwa Geologicznego w Krakowie“ (od 1923).

**Polskie Towarzystwo Heraldyczne** w Warszawie, powstało 1906 jako Lwowskie T. Heraldyczne, lecz 1925 zmieniło swą nazwę na dzisiejszą, by 1930 stać się ogólnopolskim Tow. Herald. z zarządem głów. w Warszawie. W innych miastach uniwersyteckich posiada T. oddziały. Celem T. jest organizowanie i popieranie badań na polu heraldyki i genealogji; T. wydaje „Miesięcznik Heraldyczny“ (wychodził od 1908—1915 we Lwowie, wznowiony 1930 w War-

szawie), „Rocznik Heraldyczny“ od 1908—1913, wznowiony 1920; w pierwszym z nich pomieszczane są drobne prace, w „Roczniku“ obszernie.

**Polskie Towarzystwo Historyczne** we Lwowie, zorganizowane 1887 przez grono historyków lwowskich pod przewodnictwem Ks. Liske, jako Tow. Historyczne we Lwowie, przekształcone 1925 na ogólnopolskie Towarzystwo Historyczne z Zarządem Głównym we Lwowie. Celem T. jest popieranie rozwoju nauk historycznych; ono też jest oficjalną reprezentacją historyków polskich na terenie międzynarodowym. Oddziały T. zorganizowano w niemal każdym większym mieście Rzeczypospolitej. Organem T. jest wychodzący od 1887 „Kwartalnik Historyczny“.

**Polskie Towarzystwo Krajoznawcze** w Warszawie, założone 1906, działało do 1918 tylko na terenie Królestwa Kongresowego, dziś na terenie całej Polski. Celem T. jest gromadzenie i opracowywanie materiałów dotyczących krajoznawstwa polskiego, popularyzacja wiadomości krajoznawczych, rozbudzenie zamiłowania do zwiedzania Polski i organizacja oraz ułatwianie zwiedzania, ochrona przyrody ziem polskich. T. dzieli się na szereg sekcji oraz utrzymuje i organizuje muzea, biblioteki i zbiory fotograficzne w zakresie krajoznawstwa. T. posiada kilkadziesiąt oddziałów rozsiansych na terenie całej Polski; wydaje dwutygodnik „Ziemia“ (od 1910) i „Orli Lot“ (miesięcznik dla młodzieży).

**Polskie Towarzystwo Lekarzy Weterynaryjnych** w Warszawie, powstało 1910 jako Warszawskie T. Weterynarskie, zaś od 1924 zmieniło swą nazwę na dzisiejszą. Celem T. jest rozwój ruchu naukowego wśród weterynarzy oraz ochrona godności swych członków. T. wydaje „Wiadomości Weterynaryjne“ (od 1919).

**Polskie Towarzystwo Matematyczne** w Krakowie, powstało 1919 jako Tow. Matematyczne w Krakowie; od 1920 ogólnopolskie z oddziałami we wszystkich miastach uniwersyteckich. Celem T. jest pielegnowanie rozwoju nauk matematycznych czystych i stosowanych. Organem T. jest „Rocznik Polskiego Towarzystwa Matematycznego“ od 1921.

**Polskie Towarzystwo Muzyczne** we Lwowie, założone 1810, zreorganizowane 1872, ma na celu pielegnowanie i rozkrzewianie muzyki na terenie Polski przez ułatwianie nauki muzyki i popieranie rozwoju literatury muzycznej. T. utrzymuje i prowadzi konserwatorium muzyczne, szkołę dramatyczną i operową.

**Polskie Towarzystwo Politechniczne** we Lwowie, powstało 1877 celem zespolenia inżynierów oraz rozwoju naukowego wszystkich działów techniki; terenem działalności T. jest dawny zabór austriacki; oddziały T. zawiązano w Nowym Sączu, Przemyślu, Samborze, Stanisławowie i Tarnowie; organem T. jest „Czasopismo Techniczne“.

**Polskie Towarzystwo Prawnicze** we Lwowie, założone 1848 celem uprawiania w duchu narodowym polskim nauk prawnych i społecznych, tak teoretycznych, jak i praktycznych. T. prowadzi własną bibliotekę i wydaje oficjalny organ „Przegląd prawa i administracji“ od 1876.



**Polskie Towarzystwo Przyrodników im. Kopernika** z Zarządem Głównym we Lwowie, założone 1874, a zreorganizowane 1920 (samodzielne oddziały z Zarządem Głównym, wybieranym przez Walny Zjazd delegatów oddziałów) celem wszechstronnego badania przyrody polskiej, pielęgnowania nauk przyrodniczych i ich rozpowszechniania. T. prowadzi Stację Biologiczną im. Zamojskich w Drozdowicach pod Lwowem; wydaje popularno-naukowy miesięcznik „Przyroda i Technika” oraz organ oficjalny, kwartalnik „Kosmos” od 1876.

**Polskie Towarzystwo Psychiatryczne** (Zarząd Główny w Warszawie, oddziały w miastach uniwersyteckich), założone 1919 celem skupienia lekarzy psychiatrów, programowego opracowania organizacji opieki nad umysłowo chorymi oraz dla zapobiegania chorobom psychicznym przez badania naukowe. T. wydaje rocznik „Rocznik Psychiatryczny”.

**Polskie Towarzystwo Psychologiczne** w Warszawie, założone 1907 celem naukowego badania zjawisk psychicznych, postawiło sobie w r. 1918 za zadanie: naukowe badanie zagadnień psychologii i filozofji. T. posiada zasobną bibliotekę, poświęconą wymienionym zagadnieniom; prace członków T-wa zamieszczane są w czasopiśmie: „Ruch Filozoficzny” i „Przegląd Filozoficzny”.

**Polskie Towarzystwo Tatrzańskie** w Krakowie, założone 1873, działało za czasów zaborczych tylko na terenie b. Galicji. Dopiero od 1922 po zmianie statutu, na podslawie którego przeprowadzono decentralizację T., tworząc w szeregu miejscowości autonomiczne oddziały. objęło P. T. T. swą działalnością całą Polskę. Zadaniem T. jest popieranie rozwoju turystyki i ochrona przyrody. Do celów tych dąży T. przez wyznaczanie i budowanie szlaków górskich, budowę schronisk, prowadzenie wydawnictw i odczytów, poświęconych turystyce i badaniom przyrody polskiej. Przy oddziałach T-wa gromadzone są zbiory przyrodnicze i turystyczne, zaś Zarząd Główny w Krakowie posiada zasobną bibliotekę turystyczną. Organami T-wa są: kwartalnik „Przegląd Turystyczny”, wydawany w Krakowie i rocznik „Wierchy”, organ Oddziału Lwowskiego. Prócz czasopism wydaje T-wo monografie, poświęcone polskiej przyrodzie; m. in. wydano album widoków górskich (w języku pol. i franc.) p. t. „Góry Polskie” 1925.

**Polskie Towarzystwo Teologiczne** we Lwowie, założone 1920 celem organizacji i popierania nauki teologicznej w Polsce. T. posiada szereg oddziałów w większych miastach Polski; organem T. jest kwartalnik „Przegląd teologiczny”.

**Polskie Związki sportowe**, ob. tom Polska. Wychowanie fizyczne (Życie sportowe).

**Polsko-Francuskie Towarzystwo Lekarskie** (Société Médicale Franco-Polonoise) jest autonomicznym oddziałem Stowarzyszenia Polsko-Francuskiego; celem jego jest zacieśnianie stosunków naukowych w dziedzinie medycyny, lekarzy polskich i francuskich. T. wydaje „Sprawozdania ze zjazdów lekarzy polsko-francuskich”.

**Polsza**, rosyjska nazwa Polski.

**Polucja**, ob. Zmaza.

**Polucyt**, minerał, rzadki, bezbarwny minerał cezowy, tworzący regularne kryształy i ziarno w granicie na Elbie.

**Poly...** (greck.), wiele..., wiele, dużo. Por. też Poli...

**Polyacanthus** (Macropodus), gatunek ryb, ob. Macropodidae.

**Polyadelphus** (grec.), kwiaty, których pręciki są zrosnięte w więcej, niż dwie wiązki, stąd *Polyadelphia* 18. klasa Lineuszowskiego systemu roślin.

**Polyaesthesia** (greck.), pomnożenie wrażenia. przez co pojedynczy bodziec zostaje odczuty podwójnie lub więcej razy, powstaje przy wiązki rdzenia i niekiedy w innych chorobach nerwowych.

**Polyandrus** (grec.-łac.), kwiaty o wielu pręcikach (ponad 20), stąd *Polyandria*, 13. klasa Lineuszowskiego systemu roślin.



Polyangidae. *Chondromyces apiculatus*.

A) Trzonek z cystami (30 × powiększony).

B) Cysta kiełkująca (200 × powiększona).

C) Cysty w stanie przetrwalnikowym (600 × powiększone).

D) Bakterje (1500 × powiększone).

**Polyangidae** (Myxobacteriaceae), kolonjalne mikroorganizmy, wykazujące podobieństwo z Myxomycetami. W kolonjach da się zauważyć stadium czysto wegetatywne (pseudoplasmodium), w odróżnieniu od stadium rozrodkowego, przystosowanego do rozsiewania zarodników przez wiatr. Stadium wegetatywne przedstawia się jako masa śluzu, w której znajdują się szlabkowate bakterje. Komórki dzielą się szybko przez podział, powiększając kolonje, która doszedłszy do pewnej wielkości, tworzy owocnik: w pewnych miejscach pseudoplasmodium zbiera się garść osobników, które się otaczają wspólną błoną, tworząc puszkę (cystę). Tworzy się przylem trzonek, na jego końcu pewna ilość cyst, które wiatr odrywa i unosi. Przy kiełkowaniu tworzy się w cyście otwór, przez niego wypływają bakterje, by nanowo się dzielić. M. żyją saprofitycznie na nawozie lub gnijących substancjach.

**Polyanthes** L. (*tuberoza*), rośliny z rodziny Liliaceae, cebulkowe, o liściach równowąskich, występują głównie w Meksyku. *P. tuberosa* (*tuberoza*) ma kwiatostan kłosaowy, kwiaty białe, o silnym zapachu. Hodowana, dostarcza cennych perfum.

**Polyarthritus rheumatica acuta**, ostre zapalenie stawów. ob. Reumatyzm.

**Polybios** (Polibjusz), historyk grecki, (ok. 201—ok. 120 prz. Chr.), polityk i wódz, działał na rzecz Związku Achajskiego. 167 udał się jako zakładnik do Rzymu, gdzie nawiązał przyjaźń z Scypionem Młodszym. Po zburzeniu Koryntu użył swych wpływów u Rzymian dla złagodzenia losu swych ziomków, po zamienieniu Grecji w prowincję rzymską zasłużył się przy ułożeniu nowej formy rządu. Jego dzieło historyczne w 40 księgach (z tych 1—5 dochowały się w całości, inne w fragmentach), przedstawia rozwój potęgi rzymskiej i ma na celu dowieść, że jest ona wynikiem nie szczęśliwego trafu, ale waleczności narodu rzymskiego i doskonałości jego urządzeń politycznych i wojskowych, i że panowanie Rzymu nad światem jest koniecznością dziejową. P. jest jednym z najwcześniejszych przedstawicieli dziejopisarstwa pragmatycznego.

**Polycarpae** (wielooowokowe), rząd roślin dwuliściennych, wolnopłatkowych. Ziola lub krzewy, ulistnione zazwyczaj skrętolegle. Okwiat pojedynczy, lub zróżnicowany na kielich i koronę. W tym ostatnim wypadku, działki kielicha powstały z podkwiatków, lub też są pierwotnym okwiatem, podczas gdy płatki powstały przez zamianę pręcików. Liski okwiatu ustawione skrętolegle lub też okółkowo. Przy ułożeniu cyklicznym zwykle w dwu okółkach. Pręciki liczne, owocolistków 1 lub wiele, zwykle wolne, rzadziej zróżnic. Słupek górny zanurzony w dno kwiatowe, lub dolny. Ważniejsze rodziny: Nymphaeaceae, Ranunculaceae, Berberidaceae, Magnoliaceae, Anonaceae, Myristicaceae, Lauraceae.

**Polycarpus**, święty chrześcijański, ob. Polikarp.

**Polychaeta** (wieloszczety), p. Szczeciognogi.

**Polycythaemia** (greck., polyglobulia, hyperglobulia), chorobliwe pomnożenie czerwonych ciałek krwi do 9—10 milj., i 31—36 tys. białych ciałek krwi w 1 mm<sup>3</sup> krwi, z odpowiednim wzrostem zawartości hemoglobiny; występuje przy braku tlenu na wysokich górach, i jako samostna, wolnoprzebiegająca choroba, często z powiększeniem śledziony (p. splenica).

**Polydaktylia** (greck.), nadliczbowość palców u rąk lub nóg; u człowieka najczęściej jako hexadaktylia (6 palców), zazwyczaj dziedziczna przez kilka pokoleń.

**Polygala** L. (krzyżownicca), rośliny zielne, krzewinki lub też drzewa z rodziny Polygalaceae mają liście całobrzegie, kwiaty nieregularne, zebrane w kłosy lub grona. P. senega L. z płn. Ameryki, roślina trwała o lancetowatych liściach, drobnych białych lub czerwonych kwiatach, dostarcza korzenia, który zawiera saponinę i bywa używany przeciw ukąszeniom węży. P. amara L. (k. gorzkawa), rozpowszechniona w Polsce na całym niżu, ma kwiaty białe, fioletowe lub niebieskie, miała dawniej zastosowanie w medycynie podobnie jak i P. vulgaris L. (k. wycza jana).

**Polygalaceae** (krzyżownicowate), rodzina roślin drzewiastych lub też zielnych z rzędu Terebinthales, mają liście pojedyncze. na-

przeciw. lub naprzemian-legle z przylistkami lub też bez. Kwiaty grzbieciste, kielich 5-dzielny, zwykle dwa działki rozwinięte w płatki. Płatków 3—5, pręcików 8, rzadziej mniej, zróżnicowanych nitkami. Słupek złożony z dwu owocolistków. Owocem puszka, orzech lub niełupka. Ważniejsze rodzaje: Polygala, Epirhizanthus, Xanthophyllum.

**Polygalactia** (greck. obfitość mleka), bolesne przepelnienie piersi mlekiem przy odstawieniu dziecka i t. p. Leczenie: wysokie ułożenie, podwiązanie piersi, gorące okłady, środki przeczyszczające, ograniczenie płynów w pożywieniu.

**Polyglobulia**, ob. Polycythaemia.

**Polygnot** (Polygnotos), malarz grecki, jeden z najslawniejszych artystów, pochodził z Thasos. był uczniem swego ojca Aglaophona, przebywał ok. 475—455 w Atenach i Delfach. Uchodzi za twórcę malarstwa monumentalnego, pomimo prymitywnego typu kompozycji i techniki malarzkiej, będącej raczej kolorowaniem rysunków konturowych. Główne dzieła: w Atenach „Porwanie córek Leukipposa“ (wspólnie z Mikonem. ob.), „Czyni Tezeusza“, w Stoa poikile „Zdobycie Troi“ i in.; w lesche (ob.) knidyjszyków w Delfach znajdowały się głównie arcydzieła P. („Zburzenie Troi“ i „Odjazd Greków“, „Odyszeusz w podziemiach“). P. oddziałal silnie na malarstwo wazowe.

**Polygonaceae** (rdestowate), jedyna rodzina rzędu Polygonales, okwiat 3—6 dzielny, zwykle kielichowaty. Pręcików tyle, co listków okwiatu lub więcej. Słupek złożony z 2—4-reo<sup>o</sup> owocolistków, o tyłuż znamionach, jednokomorowy. Owocem orzech o bogatej tkance zapasowej. Zapylane wiatrem, rzadziej przez owady. Z ważniejszych rodzajów: Rumex, Rheum, Polygonum, Fagopyrum, Muehlenbeckia, Cocoloba.

**Polygonatum** Tourn. (kokoryczka), roślina trwała z rośliny Liliaceae, ma płozące się kłącze, zwisające kwiaty i kulistą jagodę. P. officinale All. (Convallaria polygonatum L.) k. lekarska pospolita w Polsce na niżu, ma kwiaty białe, stojące pojedynczo lub po dwa, rośnie w lasach liściastych. Kłącze używane w lecznictwie ludowym na rany. P. multiflorum All. (k. wielokwiatowa) pospolita na całym niżu, hodowana także jako roślina ozdobna.

**Polygonum** L. (rdest), ziola lub krzewinki z rodziny Polygonaceae, kwiatostany kłosowate lub groniaste, owocem orzeszek. P. bistorta Tourn. (r. wężownik) o purpurowych kwiatach, w całej Polsce, dostarcza korzenia, używanego dawniej jako środek ściągający. Na miejscach mokrych rośnie P. hydropiper L. (r. ostrogorzki) na niżu i w krainie uprawy. P. aviculare L. (r. ptasi) na całym niżu, ma kwiaty czerwone. P. persicaria L. (r. plamisty), dochodzący wysokości 1,25 m, liście czarno upstrzone, kwiaty różowe lub zielonobiaławe, rośnie na polach jako chwast. P. tinctorium L. z Azji wsch. dostarcza indyga. Z hodowanych jako ozdobne należy wymienić: P. cuspidatum S. et Z. (r. ostrokończysty) z Japonji i P. sachalinense F. Schmidt. r. sachaliński.



*Polygnum bistorta*. a) kwiat.

**Polygynus** (grec.-łac.), kwiaty o wielu słupkach, stąd *Polygynia*, rząd Lineuszowskiego systemu roślin.

**Polymastia** (greck.), anormalne występowanie ponadliczbowych gruczołów mlecznych.

**Polymelia** (greck.), potworności, występujące w postaci nadmiernej ilości odnóży.

**Polymyositis**, tyle co dermatomyositis (ob.).

**Polynejes** (greck., Polinik), w mitach tebańskich syn Edypa i Jokasty, wypędzony przez brata swojego Eteoklesa, uciekł do Adrastosa i spowodował wyprawę siedmiu przeciw Tebom (ob. też Antygona).

**Polyneuritis**, ob. Nerwów zapalenie.

**Polypeptydy**, wysokocząsteczkowe produkty kondensacji cząsteczek aminokwasów, wykazujące wiele podobieństwa do peptonów (ob.). Otrzymanie ich (E. Fischer, 1901) jest ważnym krokiem do syntezy peptonów (ob. Peptydy. Białko).

**Polyperchon**, wódz Filipa i Aleksandra W., 319 mianowany następcą Antipatra, nie utrzymał swego stanowiska w walce z Kassandrem, w dalszych walkach diadochów doszedł chwilowo znowu do pewnego znaczenia.

**Polyphaga**, podrząd chrząszczy, ob.

**Polyphaga**, p. Pożywienie zwierząt.

**Polyphagia** (greck., panphagia, allotriophagia). obżarstwo; por. Picae.

**Polyphemus** (o k o g ł ó w). rzeczek, należący do płeszczy (ob.).

**Polyphyllia** (greck.), p. Potworności w państwie roślinnym.

**Polypnoe** (greck.), przyspieszenie oddechu (normalnie 16—18 oddechów na minutę u człowieka), występuje po wysiłkach fizycznych, w gorączce, w ciężkich niedokrwistościach, w chorobach serca.

**Polypodaceae** (p a p r o t k o w a t e), rodzina paproci (ob.).

**Polypodium L.** (p a p r o t k a), paproć z rodziny Polypodaceae, charakterystyczna tem, że kupki nie pokrywa zawijka. Rośnie głównie w krajach tropikalnych. Z krajowych należy wymienić: *P. vulgare L.* (p. z w y c z a j n a) na

nizu i w górach po krainę kosodrzewu, dość pospolita, rośnie na murach, skałach, drzewach. Pęd ma smak słodkavo-gorzki, zawiera mannit, cukier, garbnik, kwas jabłkowy i in. Dawniej miał znaczenie w lecznictwie. *P. aureum L.* 1 m wysokości, z Antyli, sprowadzana do Europy jako środek tamujący krew.

**Polyporaceae** (ż a g w i o w a t e), rodzina grzybów podstawczaków. Warstwa zarodnikonośna pokrywa spód owocnika, na zewn. uchodzi otworkami. Najważniejsze rodzaje: *Boletus*. *Fistulina*. *Lenzites*, *Merulius*, *Polyporus*.



*Polyporus fomentarius*.

**Polyporus** (żagiew, huba), ob. H u b a.

**Polypterini** (miastugi, brachioganoidea). rząd ryb kostnoszkieletowych z rodziny Polypteridae, żyją w tropikalnej Afryce, pokryte silnym pancerzem, płetwa grzbietowa rozpada się na 8—18 pletewek. W rzekach afrykańskich najczęstszy *P. bichir Geoffr.* (m. wielopłetwa).

**Polypus** (greck.), rodzaj osmiornic. *P. vulgaris* do 1,5 m długi, wagi do 25 kg jadalny. Wybrzeża m. Śródziemnego.

**Polythalamia**, p. Ameby.

**Polythelia** (greck. hyperthelia), mnogość brodawek sutkowych, ob. Sulki.

**Polytrichum L.** (p ł o n n i k), mech o wydłużonym styliku. Czapeczka, silnie owłosiona, otacza puszkę. Z krajowych p. pospolity, *P. commune L.*, duży mech, o łożysce wysokiej na 10—40 cm, w poduchach tworzy podszycie lasów. Ważny składnik torfowisk. Dawniej był używany w lecznictwie.

**Polyuria** (greck.), wzmoczone wydzielanie moczu przy moczowce prostej, marskości nerek (ob. Nerek choroby), przy zaburzeniach nerwowych i wzruszeniach psychicznych (strach, oczekiwanie).

**Połabianie**, ludy zachodnio-słowiańskie, zamieszkujące od pocz. VI w. wschodnie dorzecze Łaby. Pierwotnie poszczególne szczepy połabskie rządziły się samodzielnie, a dopiero w VIII w. pod wpływem pańca Sasów wytworzyły 3 ośrodki państwowe: państwo Serbów czyli Łużyczan (ob.) między Sałą a Łabą (niezdolni do stworzenia trwałego organizmu państwowego wcześniej ulegli Łużyczanom przemocy Niemców, którzy już na początku X w. ziemie ich stosunkowo łatwo opanowali), państwo Weletów w dorzeczu Haweli i Pieni aż do Bałtyku i państwo Obotrętów, inaczej Rarogów między dolnym biegiem Łaby a zatoką Łubecką. Najpotężniejsze z nich, Związek Welecki, wchłonął w siebie plemiona Ratarów (plemię naczelne), Doleńców, Czrepienian i Chyżan; Związek Welecki występuje na widownię w czasach Karola W., z którym prowadził zacięte walki; l. 839—929 przynoszą pokój. Dopiero Henryk I. ruszył na nowe podboje, zdobył gród Brandenburg i zmusił Weletów do



składania daniny (929—936). Powstanie przeciw zależności niemieckiej wywołał najazd Węgrów na Bawarię, lecz cesarz Otton I. po pokonaniu hord węgierskich zmusił również i Weletów do uznania zwierzchnictwa niemieckiego, a to tem łatwiej, że ci i na wschodniej granicy walczyć musieli z wylaniającem się na widownię dziejową państwem polskiem. Kłeska Ottona II. we Włoszech zachęciła do nowego, znowu bezskutecznego powstania 983. Spokój dla Weletów przyniosły wojny Henryka II. z Polską; w tym czasie wpływy chrześcijańskie przenikają do ziem P. Po 1017 Weletowie znowu występują do walki z cesarstwem, początkowo niepomocnej. Dopiero 1056 udało się Weletom odnieść stanowcze zwycięstwo nad Sasami, dzięki czemu przewaga niemiecka złamana została na dłuższy czas. Jednak Weleci nie potrafili wyzyskać zwycięstwa, a nawet zaczyna się walka między poszczególnymi szczepami, państwo weleckie chyli się ku upadkowi. Henryk IV. łatwo narzucił zwierzchnictwo niemieckie skłóconym Weletom, następcy jego wcielają systematycznie ich kraj w obręb ziem niemieckich, procesu tego dokończył margraf Albrecht w połowie XII. w., zajmując główny gród Brandenburg. Państwo obrotkowe, obejmujące Wagrów, Obotrytów, Połabów i Warnów nie odgrywało większej roli, jest ono niemal stale pod zwierzchnictwem ościennych państw (niemieckiego lub duńskiego), a mimo prób uzyskania niepodległości zostało ostatecznie podbite przez Sasów w II. połowie XII. w.

**Połaniec**, osada miejska w pow. Sandomierz (woj. kielecki), nad rz. Czarną, nieopodal jej ujścia do Wisły, 5 km od stacji kolejowej w Rytwanach z 2.561 mieszk. i młynami. Stary ten gród (później kasztelanja), miasto od 1264, znany jest stąd, że Kościuszko wydał tu 7 maja 1794 słynny manifest z ulgami dla ludu wiewskiego.

**Połatowate**, ob. Loganiaceae.

**Połączone naczynia**, system rur lub też naczyń dowolnego kształtu, łączących się ze sobą. Ciecz, wypełniająca p. n. sięga we wszystkich gałęziach (ramionach) tychże do tego samego poziomu. Jeżeli p. n. wypełniają ciecze niemieszające się ze sobą, to licząc od powierzchni zetknięcia, wysokości wzniesienia różnych cieczy są odwrotnie proporcjonalne do ich gęstości.

**Poląga** (lit. Palanga), obok Kłajpedy jedyny port nadbałtycki Litwy, 22 km na pln. od Kłajpedy. Letnisko i kąpiele morskie. Do 1795 była P. (położona w granicach Żmudzi) jedynym portem wkiego ks. litewskiego.

**Polcha**, ob. Popielica.

**Połyński-Janta Leon**, polityk polski, \* 1867, studiował w Krakowie, Berlinie i Paryżu, był patronem kółek włościańskich na Pomorzu, wydawał „Gazetę gdańską“ (1898—1905) i „Kłosy“ (1900—1919); 1919—21 wiceminister dzielnicy pruskiej, 1922 senator z ramienia chrześcijańskiej demokracji, za rządów pomajowych dwukrotnie minister rolnictwa.

**Połock**, miasto okręg. na Białorusi sowieckiej, przy ujściu rz. Połoty do Dźwiny, nieopodal granicy polskiej, ważny węzeł kolejowy (koleje do Mołodeczna, Rygi, Smoleńska i i.)

z 21.455 mieszk., przeważnie Żydów. Przemysł drzewny, handel zbożem i drzewem. P. należy do najstarszych grodów ruskich, już za czasów Ruryka był znacznym miastem, a później stolicą osobnego księstwa, o które w XIII. w. walczyli Kawalerowie Mieczowi i Litwini, aż w XIV. w. zostało ostatecznie przyłączone do Litwy, a po unji z Polską zamienione na województwo. W 1563 zdobył P. Iwan Groźny, lecz już w 1579 odebrał go Stefan Batory, który założył tu w 1580 kolegium jezuitów. Po skasowaniu zakonu był P. głównym ośrodkiem jezuitów, którzy posiadali tu nawet 1812—20 akademję, mającą konkurować z wileńską. W 1772 został P. zabrany Polsce przez Rosjan i był 1777—87 miastem gubernjalnem.

**Połogowe odchody** (greck. lochia), początkowo krwawa, później jaśniejsza wydzielina części płciowych kobiety po porodzie, która w trzecim lub czwartym tygodniu znika, u karmiącej wcześniej niż u niekarmiącej. P. o. towarzyszą odnowieniu się błony śluzowej macicy i zmniejszeniu się mięśni macicy zgrubiałych podczas ciąży.

**Połogowe zakażenie** (febris puerperalis), choroba gorączkowa, występująca u położnic na skutek zakażenia ran poporodowych dróg rodnych i to albo przez doprowadzenie od zewnątrz bakterij ropotwórczych, albo przez wzmoczenie się zjadliwości bakterij stałe w drogach rodnych przebywających. Przebieg zależy od natężenia zakażenia. Zapalenie błony śluzowej macicy (endometritis puerperalis) zdradza się przez wysoką gorączkę, bolesność uciskową macicy i gnilny rozkład odchodów połogowych. Zakażenie może objąć tkanki i narządy sąsiednie, tworząc wysięki i ropnie. W najcięższej postaci zakażenie uogólnia się i albo drogą naczyń limfatycznych zajmuje otrzewną, opłucną, osierdzie, albo też drogą naczyń krwionośnych tworzy ropnie w najrozmaitszych narządach. Gorączka w czasie połogu niezawsze wskazuje na p. z., ale zawsze wymaga zawezwania lekarza, aby stwierdził przyczynę, którą mogą być resztki błon płodowych w macicy lub pozostałe kawałki łożyska. Celem zaopieczętowania p. z. należy dbać o jak największą czystość i jałowość całego otoczenia położnicy. Położna, mająca w pieczy swojej położnicę z z. p. nie może objąć nowego porodu. Dzięki profilaktyce aseptycznej zmniejszyła się znacznie ilość z. p., a w szpitalach czy klinikach należy do wyjątków.

**Połoniny**, pastwiska górskie, pokryte roślinnością trawiastą i zielną, położone powyżej górnej granicy lasu w Beskidach Wschodnich (Bieszczady, Gorgany, Czarnohora).

**Połonka**, miasteczko w pow. Baranowicze (woj. nowogrodzkie) w gminie Nowa Mysz, nad rz. Połonką z 440 mieszk., pamiętna zwycięstwem Stef. Czarnieckiego i Pawła Sapięhy nad wojskiem moskiewskiem Chowańskiego 27 czerwca 1660.

**Połonne** (ros. По́лонное), miasto w okręgu Szepetówka na Ukrainie, nad rz. Chomara (Chomorem), przy kolei: Koziatyn—Szepetówka, nieopodal Zwiaha z 16.190 mieszk., fabr. fajansów i browarem. W 1648 zostało P. zdobyte przez Kozaków pod Krzywonosem i ludność w pień

wyciętą. W 1761 został uznany za twierdzę, która odegrała pewną rolę w wojnie polsko-rosyjskiej 1792 r.

**Połowcy**, ob. Kumanowie.

**Połowicze niedowidzenie**, ob. Hemianopsia.

**Połowicze porażenie** (hemiplegja), ob. Porażenie.

**Połowiczna kąpiel**, rodzaj kąpeli, w której kąpiącego się, zanurzonego aż do wysokości pępka w wodzie o temp. 20°—30°, naciera się lekko i co 3—5 minut polewa coraz chłodniejszą wodą. Po 10—15 min. przenosi się go do łóżka. P. k. przyczynia się do utraty ciepła z ustroju i stosowana bywa u chorych gorączkujących i w chorobach nerwowych.

**Położenie**, w muzyce w harmonji forma akordu, zależna od tego, czy w basie jest nuta podstawowa (trójdźwięk), czy jej tercja (akord sekstowy), czy kwinta (akord kwartsekstowy). Jest nadto p. oktawy, tercji i kwinty, zależnie od tego, czy w sopranie jest interwał oktawy, tercji lub kwinty, licząc od basu.

**Położenie geograficzne** danej miejscowości, góry etc. określa się zapomocą podania długości i szerokości geograficznej.

**Położna**, akuszerka, ob. Akuszer, Położnictwo, Połóg.

**Położnica**, ob. Połóg.

**Położnictwo**, nauka o rozwoju płodu, jego wydalaniu z ustroju kobiecego i o pomocniczych zabiegach, potrzebnych w czasie przebiegu prawidłowej i nieprawidłowej ciąży, porodu (rozwiązania) i położu. Położna albo lekarz powinni chronić od szkodliwości, rozpoznać wcześniej nieprawidłowości i objąć pierwszą opiekę nad noworodkiem. Głównym zadaniem jest uchronić rodzącą od zakażenia. Pomocy przy normalnym porodzie udziela zasadniczo położna (akuszerka), która po odpowiednim obmyciu się i odkażeniu rąk musi zorientować się o stanie porodu, ukladzie dróg rodnych i ułożeniu dziecka, jakoteż przekonać się, czy dziecko żyje. Nadzoruje ona bóle porodowe, ogólny stan matki i dziecka. Przy przerywaniu się główki podtrzymuje krocze, aby je uchronić od obrażeń (pęknięcia). Po urodzeniu się dziecka musi je odpętlić i oczyścić. Następnie czeka na odejście łożyska, względnie przez ucisk z zewnątrz wypycha popłód. Teraz dopiero zaopatruje i obmywa zewnętrzne części płciowe rodzącej. Przy jakichkolwiek nieprawidłowościach, dotyczących czyto samego porodu, czy też ogólnego stanu matki lub dziecka, należy niezwłocznie zawezwać lekarza, który ewentualnie zastosuje operacje położnicze, a więc w razie potrzeby założy kleszcze, zastosuje pomoc ręczną, wykona wreszcie kraniotomię (ob.), embrjotomię (ob.) lub cesarskie cięcie. (Por. Poród). Wskazaniem jest już w drugiej połowie ciąży udanie się dla kontroli do lekarza. Także przy normalnym porodzie można łagodzić bóle zapomocą narkotyków, ale osłabiają one i przebieg porodu.

**Historja p.** Już w świętych księgach Egipcjan i Izraelitów spotyka się wzmianki o położnych. Według Hippokratesa lekarze w trudniejszych wypadkach udzielali pomocy i rady. Pierwszy podręcznik dla położnych na-

piisał grecki lekarz Moschion ok. 220 po Chr. W średniowieczu p. było na Zachodzie w rękach nieuków i parłaczy i opierało się na gusłach i czarach. Dopiero w XVI. w. zaczyna się poprawa dzięki podręcznikom, a z rozwojem medycyny podnosi się również naukowy poziom p., zwłaszcza część operatywna. Kleszcze porodowe wynalazł ok. 1600 Piotr Chamberlen. Od XVIII. w. zaczęły powstawać szkoły położnych i zakłady położnicze, których najważniejszą zasadą jest ścisła aseptyka, przez co ograniczono rozpowszechnione dawniej zakażenie położowe.

U zwierząt domowych pomoc przy porodzie staje się konieczną nie tyle wskutek nieprawidłowości budowy matki, ile przez wadliwe ułożenie płodu lub jego nadmierną wielkość, co zdarza się u krowy i klaczy.

**Połów** (łac. puerperium), okres ok. 6 tygodni od ukończenia porodu do zupełnego wygojenia się narządów rodnych. Późem występuje zwykle u kobiet niekarmiących menstruacja. Po ukończeniu porodu i ustąpieniu lekkich dreszczy występuje senność, uczucie ciepła i poty. Między 2—4 dniem nabrzmiewają piersi wskutek przyływu pokarmu. Zmniejszenie się macycy dokonywa się nieraz szybciej u kobiet karmiących, niż u niekarmiących. Rana wewnątrz macicy oczyszcza się z wydzieleniem odchodów położowych (ob.) i goi się, równocześnie zablizniają się liczne powierzchowne obrażenia dróg rodnych. Wiązadła macicy napinają się po rozluźnieniu ciążowem. Aby przeciwdziałać wiotkości powłok brzusznych zalecana jest gimnastyka, ale nie przed piątym dniem po porodzie. Najważniejszą rzeczą celem uniknięcia powikłań jest bezwzględna czystość i odpowiednie pielęgnowanie. Położnica powinna przy normalnym przebiegu pozostawać przynajmniej 5 dni w łóżku, przyczem ruchy są dozwolone. Pożywienie powinno wzmacniać, a nie zapychać. Normalny p. przebiega bez gorączki; gorączka wskazuje na powikłanie, najczęściej zakażenie rany.

**Poławia**, miasto okręg. (do 1924 gubernjalne) na Ukrainie przy ujściu rz. Poławki do Worskii i kolei: Charków—Kijów z 88.749 mieszk. Posiada kilka muzeów, przemysł żelazny, skórnny i i. oraz znaczny handel bydłem. Pod P. został pobity 8 czerwca 1709 Karol XII. szwedzki przez Piotra Wkiego.

**Poławskaja**, osada kozacka na Płn. Kaukazie (okręg Kuban) w Rosji z 14.291 mieszk.

**Poltina** (poltinnik), rosyjska moneta srebrna, wartości pół rubla.

**Polubińscy**, rodzina kniazów litewskich:

1. Aleksander, kasztelan nowogrodzki, bronił za Zygmunta Augusta Inflant.

2. Aleksander Hilary, marszałek w. lit. († 1679), na czele własnej chorągwi odznaczył się w wojnach za Jana Kazimierza, zwłaszcza pod Warszawą, Prostkami i Tykocinem, oraz przeciw Rakoczemu.

**Południa punkt**, ob. Południk miejscowy.

**Południca** (łac. daemonium meridianum, meridiana), zjawia, spotykana w wierzeniach prawie wszystkich ludów i wszystkich czasów, ukazująca się w południe ludziom pracującym

w polu lub też samotnie w domu pozostałej gospodyni i trapiąca ich pytaniami. Por. Zmora.

**Południe**, strona świata i pora dnia, w której słońce przechodzi przez południk danego punktu. Ponieważ jednak słońce porusza się ku wsch. w stosunku do gwiazd stałych niezupełnie regularnie, a zatem i prawdziwy dzień słoneczny (od południa do południa) jest zmienny, wobec czego przyjęto za podstawę rachuby czasu średnie p. i średni dzień słoneczny.

**Południe**, czasopismo poświęcone sztuce i krytyce artystycznej, wydawane w l. 1921—25 w Wilnie (od r. 1924 w Warszawie) przez Wileńskie Towarzystwo Artystów Plastyków pod redakcją Stanisława Woźnickiego.

**Południk**, ob. Południk miejscowy, magnetyczny, Południki ziemskie, Niebo.

**Południk magnetyczny**, płaszczyna pionowa, przechodząca przez oś igły magnesu.

**Południk miejscowy**, koło wierzchołkowe, przechodzące przez bieguny niebieskie. Jego przecięcie z kołem horyzontu wyznacza na nim punkt południa i punkt północy.

**Południk zerowy**, ob. Południki ziemskie.

**Południki ziemskie** (niebieskie), koła wielkie na powierzchni ziemi (sklepieniu niebieskiem), przechodzące przez oba bieguny. Południkiem zerowym nazywamy południk, od którego liczy się długość geograficzna, obecnie południk, przechodzący przez Greenwich (dawniej przez Ferro, Paryż i i.). Ten p. nazywa się także południkiem zasadniczym (głównym).

**Południkowa linja**, przecięcie płaszczyny południka miejscowego z poziomem.

**Południkowe koło**, narzędzie astronomiczne, służące do obserwacji współrzędnych gwiazd (rektascenzji i deklinacji), oraz do wyznaczania czasu. Główną część p. k. stanowi luneta, poruszająca się dokładnie w płaszczynie południka i zaopatrzona w mikrometr nitkowy, często bezosobowy. Bardzo precyzyjne koła dzielone pozwalają na dokładne obserwowanie odległości zenitalnych (z) gwiazd, a pośrednio ich deklinacji (δ). Ustawiane w pewnych odległościach stałe celowniki (miry) pozwalają na wyznaczenie małych odchyłeń lunety od południka i uwzględnienia tychże przy rachunku.

**Południkowy fotometr**, instrument astronomiczny, wynaleziony przez Pickeringa, służący do pomiarów jasności gwiazd w pobliżu południka, przyręczem gwiazdą porównawczą jest gwiazda polarna.

**Południowa Afryka angielska** obejmuje 1) Unję pld.-afrykańską, 2) protektoraty: Kraj Basuto, Kraj Becuanów i kraj Swazi, 3) Płn. i Pld. Rodezję i 4) obszar mandatowy Afryki Pld.-Zach. (protektorat).

**Południowa Ameryka**, ob. Ameryka.

**Południowa Australia** (South Australia), brytyjskie dominjum zajmujące pld. część Australji między oceanem Indyjskim na pld. a 26° szerok. geograf. na płn., 129° wsch. dług. geograf. na zach. i 141° na wsch., z 984.341 km<sup>2</sup> pow. i (1928) 577.756 mieszk.

P. A. składa się z następujących krain: 1) płyty zach.-australijskiej, 2) niziny i depresji jeziora Eyre'go, 3) rowu zapadliskowego, cią-

gnącego się od jeziora Eyre'go do zatoki Spencera, 4) gór Flindersa i 5) niecki nad rzeką Murray. Najwyższe wzniesienia znajdują się na płn.-zach. w górach Musgrave Ranges (1.594 m). Góry Flindersa zbudowane są z łupków, piaskowców i wapieni, wzgórz nad jeziorem Gairdner z granitów. Góry Gambier na pld.-wsch. stanowią masyw wulkaniczny. Klimat jest zdrowy i suchy (Adelaide: średn. temp. roku 17,2°, stycznia do 47°, sierpnia do 0°). Opady, głównie zimowe i bardzo nieregularne dochodzą na pld. do 520 mm, we wnętrzu kraju nie przekraczają 250 mm. Stąd wielkie obszary P. A. zajmuje pustynia. Jedyną rzeką stałą jest Murray. Liczne jeziora (Eyre, Torrens, Gairdner i inne) zamieniają się w okresie suszy w słone bagna.

Najważniejszy obszar P. A. stanowią żyzne i dobrze nawodnione tereny nad zatokami Spencera i Św. Wincentego oraz na pld.-wsch. 57% całej ludności, przeważnie pochodzenia angielskiego mieszka w stolicy Adelaide.

Największe znaczenie gospodarcze posiada rolnictwo (pod uprawą 2,5% ogólnej pow.) i hodowla. P. A. produkuje głównie pszenicę, siano i owoce. W hodowli na pierwszym miejscu stoją owce (1927: 7,5 milj.), a później bydło rogate i konie. Górnictwo dostarcza miedzi i żelaza, a przemysł mąki, maszyn rolniczych, narzędzi i skór. Handel zagraniczny kieruje się w lwiej części na Adelaide, a następnie na Port Augusta, Port Pirie, Wallaroo i Port Lincoln. P. A. wywozi: wełnę, mąkę, pszenicę, rudy i skóry; sprowadza zaś: towary tekstylne, metalowe, maszyny, herbatę i cukier. W 1928 było tu 5.500 km kolei żel. W pustynnym wnętrzu używa się często do komunikacji wielbłąd.

Rząd składa się z gubernatora, mianowanego przez koronę brytyjską i 7 ministrów. Izba wyższa liczy 20, a izba niższa 46 członków.

P. A. została skolonizowana przez Anglję w 1836. Kolonją brytyjską była do 1901, do czasu wejścia w skład Związku Australijskiego.

**Południowa Dakota**, ob. South Dakota.

**Południowa Georgia**, subantarktyczna wyspa, pod 54°—55° szer. pld., mająca ok. 4.000 km<sup>2</sup>, wys. ponad 2.000 m. jest pokryta lodowcami i ma wybrzeża fiordowe, a mieszk. 1.895. Od 1775 należy do Anglji.

**Południowa Karolina**, ob. South Carolina.

**Południowa Korona**, gwiazdozbiór, p. Korona.

**Południowa Osetja**, autonom. obszar w Gruzji, utworzony w 1922, ma 3.708 km<sup>2</sup> i 87.300 mieszk., Osetów (69%) i Gruzinów. Obejmuje obszary na pld. zboczach centralnego Kaukazu, pokrytych przeważnie lasami (75% obszaru użytkowego). Ludność trudni się głównie chowem bydła (pastwiska 17% użytków) oraz rolnictwem i sadownictwem (role 8% użytków). Stolicą jest Zchinwali.

**Południowa Ryba** (łac. Piscis austrina), gwiazdozbiór.

**Południowa ziemia Wiktorji**, wąska strefa górska w Antarktydzie, między 160° i 170° dług. wsch., na pld. od 70° szer. pld., opada łagodnie ku wsch., a stromo ku morzu Rossa, wys. do 5.000 m. Kraj ma charakter wysokiej wyżyny, pokrytej na pld. potężnymi lodowcami. Odkryt go w 1841 J. C. Ross.



**Południowe morze** (hiszp. Mar del Sur), najdawniejsza nazwa oceanu Spokojnego, użyta po raz pierwszy przez Balboę i używana do dziś na oznaczenie równikowej i pld. części Pacyfiku.

**Południowe Prusy**, ob. Prusy Południowe.

**Południowe Sandwich**, subantarktyczna grupa wysp wulkanicznych między 56° i 59° szer. pld. oraz 27° i 29° dług. zach., mających 420 km<sup>2</sup>. Wyspy odkrył w 1772—75 Cook. Wpobliżu wysp znajduje się największa głębia w pld. części Pacyfiku (8.050 m).

**Południowe Szetlandzkie wyspy**, grupa wysp na pld.-wsch. od przyl. Hoorn, między 53° i 63° dług. zach. oraz 61° i 63° 30' szer. pld., mająca 2.300 km<sup>2</sup>. Wyspy zostały odkryte w 1819 przez połowiaczy fok.

**Południowo-afrykańska republika**, ob. Unja pld.-afrykańska (Dzieje).

**Południowo-afrykańska Unja** (Union of South Africa), ob. Unja południowo-afrykańska.

**Południowo-afrykańskie Towarzystwo** (British South Africa Company), towarzystwo założone przez Cecila Rhodes, a złożone z członków arystokracji rodowej i pieniężnej, które otrzymało w 1889 jako teren działalności obszary w pld. Afryce, między 16° i 35° szer. pld. W 1923 odstąpiło Towarzystwo rządowi angielskiemu zarząd Pld. i Ptn. Rodezji, zachowując sobie prawa górnicze.

**Południowo-arabski język**, język pld.-arabskich napisów, dziś wymarły, miał dwa główne narzecza: mineickie i sabeickie. Dzisiejsze narzecza pld.-arabskie (mehri, szihri, sokotri) nie wiążą się z niem bezpośrednio.

**Południowo-Chłńskie morze**, przybrzeżne morze u wybrzeży wsch. Azji, między pld. Chinami, Indochinami, Borneo, Filipinami i Formozą, głębokie do 5.000 m. Z odmóg morza P.-C. najważniejsze są: zatoka Syjamska i Tonkińska, a największą wyspą Hainan.

**Południowo-Wschodnie wyspy**, grupa wysp (Tenimber, Aru i Kei), należąca do Molukków (Indje holenderskie).

**Południowo-Zachodni kraj**, do 1918 nazwa gubernij kijowskiej, wołyńskiej i podolskiej, czyli ziem ruskich dawnej Polski.

**Południowo-Zachodnie wyspy**, grupa wysp (wyspa Wetar z 3.905 km<sup>2</sup> i 2.300 mieszk. i wyspa Sermata z 6.987 km<sup>2</sup> i 50.000 mieszk.), należąca do Molukków (Indje holend.). Na pld.-wsch. od wysp P. znajduje się grupa wysp Damar z 315 km<sup>2</sup> i 1.700 mieszk.

**Południowy Kaukaz**, ob. Kaukaz Południowy.

**Południowy Krzyż**, ob. Krzyż południowy.

**Południowy Trójkąt** (łac. Triangulum australe), gwiazdozbiór nieba pld.

**Polykanie**, czynność fizjologiczna, dzięki której zawartość jamy ustnej dostaje się do żołądka. Język przesuwając kęs lub łyk do gardzieli, łuki podniebienne zbliżając się, zamykają dostęp do jamy ustnej, podniebienie miękkie podniesione do góry oddziela jamę nosową, podniesioną krtani przykrywa nagłośnią. Przy plynach i bardzo miękkich kęsach wystarcza samo ciśnienie w jamie ustnej do posunięcia pokarmów ku wpustowi, zresztą współdziałają mięśnie gardzieli i przełyku. Początek p. jest zależny od

woli, dalsze przesuwanie się kęsu poprzez gardziel i przełyk jest odruchem, którego nie można zahamować. Jeśli przy mówieniu, śmianiu się, płakaniu, kichaniu, kaszlu dostaną się cząstki pokarmowe do otwartej głośni, wywołują one zakrzuszenie i kaszel, przez co ciała obce wydostają się nazewnątrz. Skoro wskutek porażenia nerwów czuciowych i ruchowych krtani i gardzieli (dyfterja, choroby mózgu) głośnia nie może się zamykać i kaszel jest wykluczony, mogą ciała obce dostać się do płuc i wywołać często śmiertelne zapalenie płuc aspiracyjne. — Trudności w p. (dysphagia) mogą być następstwem schorzeń języka, migdałków, podniebienia, kregów szyjnych, krtani, gardzieli i przełyku; wchodzą tu w grę głównie zapalenia z wytworzeniem ropni, następnie owrzodzenia po plynach żrących lub przy gruźlicy i kile, wreszcie nowotwory, które to wszystkie sprawy prowadzą do zwiężenia p. i wymagają leczenia. Utrudnienie p. może być także następstwem porażenia lub kurczenia w zakresie muskulatury gardła. Jeśli leczenie zachowawcze nie potrafi usunąć przeszkody, trzeba ją ominąć przez wytworzenie od zewnątrz sztucznego dostępu do żołądka.

**Połysek** powstaje wskutek odbijania się promieni świetlnych od gładkiej powierzchni ciał, przychem światło padające miesza się z tem, które zostało przez ciała zaabsorbowane i jako barwne zostaje odrzucone napowrót. W mineralogji służy p. do oznaczania minerałów. Zwykle wyróżnia się następujące odmiany p.: 1. Metaliczny, występujący na ciałach nieprzeźroczystych. 2. Diamentowy, bardzo żywy, charakterystyczny dla diamentu, blendy cynkowej i t. d. 3. Tłusty, jak u ciał, których powierzchnia została pociągnięta olejem. Z minerałów p. taki posiada np. eleoliti. 4. Szklisty, najczystszy rodzaj p., jak przy szkły, kwarcu i t. d. 5. Perłowo-maciczny, charakterystyczny dla perłowej macicy, występuje u ciał, odznaczających się dobrą łupliwośćią, np. u gipsu i muskowitu. 6. Jedwabisty, występuje u minerałów drobno-włóknistych, jak np. u azbestu.

**Połyśnica różana** (Pssila rosae Fabr.), mała muszka czarna o czerwonej głowie. Larwy żyją w buraku, wygrzając chodniki, wywołują gnicie korzeni. Obecność szkodnika wskazują zwidnięte liście. Zwalcza się, posypując grzędę piaskiem, wapnem lub popiołem, a w jesieni po spręczeniu przekopując głęboko ziemię.

**Pomacentridae**, rodzina ryb kostnoszkieletowych z podrzędu Acanthopterygii. Ok. 150 gatunków żyje w morzach tropikalnych, zwłaszcza na ławicach koralowych. Ciało bocznie spłaszczone, świetnie ubarwione.

**Pomacy** (ros. Pomaki), Bułgarzy, wyznający mahometanizm, zaprzędani islamowi i Turcji, mieszkający w górach Rodepe. Niektórzy dopatrują się w nich potomków starożytnych Traków.

**Pomada** (włosk. „pomata“, franc. „pommade“, od „pomme“ jabłko), ob. Perfumerja.

**Pomairols Charles de**, poeta franc., (1843—1916), autor zbiorów: „La vie meilleure“ (1879), „Rèves et pensées“ (1881), „La nature et l'ame“

(1887), „Regards intimes“ (1894), „Pour l'enfant“ (1904) — Parnasista, naśladowca Lamartine'a.

**Pomarańcza**, owoc drzewa pomarańczowego, p. Citrus.

**Pomarańczowe drzewo**, p. Citrus.

**Pomarańczowy olejek**, olejek eteryczny, otrzymywany zapom. destylacji świeżych liści pomarańczy. Tworzy ciecz bezbarwną, żółkniejącą z czasem, woni przyjemnej. Zawiera limonen, linalool, geraniol oraz ester metylowy kwasu antranilowego. Używany w perfumerji.

**Pombal Sebastian José**, margr., portugał. mąż stanu, (1699—1782), po służbie dyplomatycznej został 1750 premierem, uzyskawszy ogromny wpływ na Józefa I. rządził niemal absolutnie w duchu Oświecenia, wygnął 1759 jezuitów, ograniczył inkwizycję, okiełznał szlachtę, podniósł oświatę i wymiar sprawiedliwości i napełnił skarb. Marja I., (od 1777), przyjaciółka duchowieństwa, udzieliła mu dymisji.

**Pomègues**, skalista wysepka u wejścia do portu Marsylii.

**Pomerania**, łacińska nazwa Pomorza.

**Pomerelia**, nazwa używana niekiedy, zwłaszcza przez Niemców, na oznaczenie Pomorza wschodniego (gdańskiego), t. j. dawnego (przed 1772) województwa pomorskiego.

**Pomezania**, w średniowieczu część Prus Wsch., na prawym brzegu Wisły, w okolicy Kwidzyna. W 1249—1524 istniało tu biskupstwo pomezaniańskie.

**Pomian** Waclaw, ob. Komierowski Jan.

**Pomianowski-Pomian** Józef Stefan, architekt polski, (1864—1919), studja odbył w Petersburgu, był inżynierem w powiecie będzińskim, później w Sosnowcu. Wybudował kościoły w Dąbrowie Górniczej, Nivce, Pogoni, Sosnowcu, Strzemieszycach i Zagórz. Pozostawił również prace malarskie.

**Pomiarowe oddziały artylerji** uzupełniają braki obserwacji naziemnej; dzielą się na plutony optyczne i akustyczne. Utworzono je w czasie wojny światowej, celem wyszukiwania zamaskowanych stanowisk baterji przeciwnika, dozorowania celów i współpracy z obserwatorami z powietrza. Plutony optyczne określają stanowiska dział przeciwnika na zasadzie błysków wylotowych, powstających przy wystrzałach, w tym celu wystawia się trzy posterunki obserwacyjne, które podają kąt położenia błysku od obserwowanego kierunku, poczem zestawia się podane kąty na mapie terenu, co umożliwia określenie stanowiska. W wypadku zamaskowania błysków ognia wylotowego, huk wystrzału (rozchodzący się ze stałą szybkością 330 m/sek) umożliwia plutonowi akustycznemu stwierdzenia stanowisk dział przez porównanie różnicy czasu usłyszenia dźwięku na czterech posterunkach. — Na zasadzie wysokości rozprysków pocisków w powietrzu kierują p. o. a. ogniem własnej artylerji lub przygotowują elementy strzelania dla milczących baterji własnego odvodu ogniowego.

**Pomidor**, p. Solanum.

**Pomieszanie** (confusio) ruchomych rzeczy w ten sposób, że powstaje jedna rzecz nierozdzielna, wzgl., że rzeczy pomieszane dadzą się rozdzielić tylko przy niestosunkowo wielkich

kosztach; ma ten skutek, że rzecz połączona staje się wspólną własnością uczestników.

**Pomigliano d'Arco**, miasto w prow. Neapol (Włochy) z 10.681 mieszk.

**Pominięcie**, nieuwzględnienie dziedzica koniecznego w rozporządzeniu ostatniej woli.

**Pomirowski** Leon, współczesny polski krytyk literacki, kierownik działu literackiego w „Polisce Zbrojnej“, następnie w warszawskim „Kurierze Porannym“, oprócz studjów i artykułów w czasopismach, wydał oddzielnie: „Doktryna a twórczość. Rzecz o współczesnej krytyce, najnowszej prozie polskiej i dramacie“ (1928).

**Pommern**, ob. Pomorze.

**Pomnik** (łac. monumentum), znak, mający na celu utrwalenie pamięci pewnej osoby, idei lub zdarzenia historycznego w postaci kamienia nagrobnego, płyty z napisem, posągu, popiersia, obelisku, łuku triumfalnego, kolumny lub mauzoleum. P. osób w kształcie posągów, częste w starożytności (w idealnym lub portretowym ujęciu), występują rzadziej w średniowieczu, w renesansie rozpowszechniają się ponownie (np. konne posągi Gattamelaty w Padwie i Colleonego w Wenecji). W czasach nowszych rozpowszechniły się p. w najróżnorodniejszych formach (np. powojenny, t. zw. Grób Nieznanego Żołnierza). Wyrazu p. używa się również w znaczeniu zabytku przeszłości.

**Pomniki sztuki**, dzieła sztuki dawnych epok, o znaczeniu historycznym, podlegające w krajach cywilizowanych specjalnej opiece sfer rządzących, w uznaniu ich wartości artystycznej i dokumentarnej. W celu ewidencji i ochrony zabytków w poszczególnych krajach przeprowadza się inwentaryzację; istnieją specjalne urzędy konserwatorskie.

**Pomo**, plemię Indian z nad Russian River (Kalifornja), zajmujących się zbieractwem (żołądziej i koszykarstwem. Wsie podlegają radom, złożonym z naczelników rodzin.

**Pomoc w nagłych wypadkach** (pierwsza pomoc w nagł. wyp.) obejmuje wszystkie zabiegi, które stosuje się w nieszczęśliwych wypadkach (najczęściej zranieniach), zanim chorem zajmie się lekarz. Zadaniem jej jest 1) usunięcie niebezpieczeństwa, zagrażającego życiu; 2) zapobieganie szkodliwościom, które mogłyby powstać przez nieodpowiednie zachowanie się; 3) możliwie nieboleśny i wygodny przewóz chorego. R a n zewnętrzných nie wolno zmywać wodą lub płynami odkażającymi (woda karbolowa lub sublimat); wolno tylko otoczenie rany zapendzlować 5% świeżą jodyną i, nie dotykając rany palcami, przewiązać ją jałową gazą, w wypadkach, gdy takowej niema, czystą, świeżo wyprasowaną chusteczką do nosa. K r w a w i e n i e z rany należy doraźnie tamować (odpowiednio do stopnia i rodzaju) przez założenie opatrunku uciskowego, wysokie ułożenie zranionej kończyny i przez podwiązanie jej opaską elastyczną powyżej rany (ob. Krwotok, Opatrunek); rany powstałe przez oparzenie należy opatrywać gazą, przesiąkniętą mazidłem na oparzeliny (oliwą), pęcherzy nie należy otwierać. Jeśli płomień objęły ubranie, powinien płonący rzucić się na ziemię i należy go okryć kocami, ubranie i t. p. oraz tarzać go po ziemi, aby słu-





## Objaśnienia do tablicy na str. 22:

1. Ucisk na tętnicę szyjną, przy krwotokach na szyi lub głowie.
2. Ucisk na tętnicę podobojczkową przy krwotokach w pasze.
3. Ucisk na tętnicę udową przy krwotokach w pachwinie.
4. Uciskanie tętnicy ramieniowej.
5. Uciskanie zapomocą krepulca.
6. Zakładanie podwiązki elastycznej.
7. Opatrunek pospieszny.
8. Opatrunek przylepcowy.
9. Zaginanie opaski opatrunkowej.
10. Opatrunek barku i ramienia.
11. Opaska ósemkowa stawu.
12. Opatrunek chustkowy kolana.
13. Opatrunek chustkowy całej ręki.
14. Opatrunek chustkowy stawu skokowego.
15. Opatrunek chustkowy ramienia (temblak).
16. Opatrunek szynowy nogi bez środków pomocniczych (zdrowa noga jako szyna).
17. Opatrunek odnoża dolnego zapomocą szyny słomianej.
18. Szyna słomiana.
19. Opatrunek szynowy z laski i parasola.
20. Opatrunek szynowy przedramienia.
21. Przenoszenie zaopatrzonego opatrunkiem szynowym.
22. Sztuczne oddychanie u topielca.
23. Sztuczne oddychanie I.
24. Sztuczne oddychanie II.

mieć ogień. Ubrań nie należy rozbierać, lecz rozciąć (w szwach) i ostrożnie usunąć. Z ranami powstałymi przez działanie żrące ługów lub kwasów, należy postępować podobnie, jak z oparzelinami; przy oparzeniu kwasami należy oparzone miejsce zmyć mydlinami, wodą wapienną i t. p.; przy oparzeniu ługami obmywamy oparzeliny rozcieńczonym octem, limonjadą i t. p.

Przy zranieniach kości i stawów wolega pierwsza pomoc na unieruchomieniu złamanej kończyny lub stawu przez opatrunek szynowy (szyny sięgać muszą powyżej i poniżej złamania). Szyny można sporządzić doraźnie z gałęzi, kory drzewnej, lasek, parasoli, szabel i t. d., zamiast opasek można posługiwać się chustkami, ręcznikami, rzemieniami, szelkami i t. d. Jeśli złamana kończyna wykazuje zgięcie, a także przy znacznym przesunięciu odcinków, należy naciągnąć ją ostrożnie przed założeniem szyn. Rany na złamanej kończynie należy trokskownie (aseptycznie) opatrzyć.

Dołknięci nieszczęśliwym wypadkiem ulegają często omdleniu lub tracą przytomność. Chorego kładzie się wówczas poziomo z głową nisko ułożoną, usuwa się uciskające części ubrania (kołnierz, pasek), daje się do wachania amonjak, salmjak i t. p., zmywa zimną wodą. Jeśli nieprzytomny może polykać, podaje się czarną kawę, wino, wódkę; jeśli polykać nie może, daje się lewatywę z wina. Jeśli utrata przytomności nastąpiła z powodu zbyt dużego napływu krwi do głowy, co objawia się czerwono-siną barwą twarzy, wytrzeszczeniem oczu, pełnem, zwolnionem tętnem, czasem chrapliwym oddechem, układa się głowę wysoko, nogi okłada się gorącymi termoforami lub fiaskami z gorącą wodą, łydki — papką z mączki gorczyczej.

W wypadkach uduszenia, zatrucia dymem lub gazem należy przedewszystkiem usunąć przyczynę zatrucia, chorego należy wynieść na świeże powietrze i zastosować sztuczne oddychanie (ob. Oddychanie sztuczne), które powinno się tak długo przeprowadzać, aż chory znacznie odychać, wzgl. występujące plamy pośmiertne oznajmiją zgon. Równocześnie powinno się pobudzać czynność serca przez miasienie serca (rytmiczne uderzanie pięścią w okolicy serca, nacieranie zimną wodą, alkoholem i t. d.). Skoro chory odzyska możność polykania, podaje mu się kawę, herbatę, wino i t. p. Przed rozpoczęciem sztucznego oddychania należy się przekonać, czy jama ustna i drogi oddechowe

nie są zatkane ciałami obcymi; język uchwycony przez czystą chusteczkę wyciąga się z jamy ustnej, przyczem chwytą się dolną szczęką poza jej kątem i wysuwa się ją ku przodowi, tak, aby dolne zęby wystawały naprzód górnymi. Język powinien być stale wyciągnięty, aby nie wpadał i nie zatykał krtani. — O ratowaniu tonących, ob. Utonięcie.

Przy rażeniach prądem elektrycznym należy przedewszystkiem rażonego usunąć z pod działania prądu (wylączyć prąd). Czynność ta wymaga przy szybkiej orjentacji także wiadomości z zakresu elektrotechniki. Pamiętaj należy, że „śmierć” przez rażenie prądem el. jest zwykle pozorną i że natychmiast po uwolnieniu rażonego należy energicznie i długo wykonywać sztuczne oddychanie.

Przy ostrych otruciach należy przed przybyciem lekarza usunąć z żołądka truciznę przez pobudzanie do wymiotów (techtanie gardzieli, podawanie dużej ilości letniej wody). Pozostałe resztki trucizny zobojeźnia się, podając otrutemu duże ilości oliwy, mleka, kleiku i t. d. Jeśli trucizna jest znana, można podać odtrutkę: Przy otruciach ługami — ocet, limonjadę, mleko, surowe jaja; przy silnych kwasach (kwas siarkowy, solny, azotowy) — paloną magnezję we wodzie (zawiesina), mydliny, mleko, sodę apteczną; przy zatruciach arsenikiem — paloną magnezję, mleko, surowe jaja (alkalijów nie wolno); przy zatruciu fosforem — dużo magnezji i wody (nie wolno podawać tłuszczów, oliwy lub mleka); przy zatruciach sublimatem, śnieżką (grynszpanem) — mleko, jaja; przy zatruciach wilczemi jagodami, atropiną, morfiną, opjum, nikotyną lub grzybami trującymi — po wypłókaniu żołądka mocną czarną kawę; przy utracie przytomności — zimne zlewanie głowy, czasem sztuczne oddychanie.

**Pomocnicza służba** zorganizowana była w państwach, prowadzących wojnę, dla tych, którzy nie służyli przy wojsku i miała na celu złuzowanie mężczyzn, zdalnych do służby frontowej.

**Pomocnicze okręty**, 1. statki marynarki wojennej, służące rozmaitym celom (patrolowce, minowce, szkolne, transportowe, bazy i t. p.); 2. statki marynarki handlowej pod flagą wojenną z załogą wojskową, używane w czasie wojny wedle właściwości; szybkie okręty pasażerskie i jachty, jako krążowniki pomocnicze; handlowe statki przeznaczają się na bazy pływające lub brandery; kutry rybackie i holowniki łączą się w grupy patrolowe, strażnicze, minowe:

3. statki marynarki handlowej pod flagą handlową i z własną załogą, podległe komisarzowi mar. woj., zafraktowane jako transportowce.

**Pomocniczy cel** służy za oparcie wzrokowe dla przyrządów celowniczych, działa przy ustalaniu bocznego kierunku strzału; w braku widocznego obiektu używa się lat celowniczych.

**Pomocnik**, 1. osoba, której pracownik używa do wykonywania pracy. Prawo paustr. i poniem. dopuszcza, o ile to wynika z okoliczności lub umowy, wykonywanie pracy przez inne osoby, które pozostają do pracodawcy w stosunku pracy lub nie (np. rodzina dozorców, pracowników rolnych i t. p., pomagająca lub wykonująca za nich pracę); 2. p. handlowy, osoba, zajęta u kupca lub pracodawców wymienionych w ustawach o p. h. (zakłady kredytowe, adwokaci i notariusze, inżynierowie, maklerzy) do czynności handlowych lub biurowych. Dotyczy jej zakaz konkurencji, wynagrodzenie stałe lub prowizja, prawo do urlopu, odpowiednie wypowiedzenia i czasu na poszukiwanie pracy, ubezpieczenia w Kasie chorych i zakładzie ubezp. P., posiadający praktykę i szkołę dokształcającą, ew. egzamin, zajęcia w przedsiębiorstwach wymienionych w rozp. z 14. VIII. 1930 zaliczeni są do pracowników umysłowych i podpadają pod przepisy rozp. z 16. III. 1928.

**Pomocrium** (łac. postmoerium, zamurze), w star. Rzymie granica pomiędzy urbs i ager, wolna po obydwóch stronach muru przestrzeń nieuprawiana i niezaludniona.

**Pomoideae** (Pomaceae, jabłkowe), podrodzina różowatych (Rosaceae).

**Pomologia** (łac.-greck.), dawniej nauka o hodowli i uprawie drzew owocowych, synonim sadownictwa, obecnie pojęcie węższe: morfologiczny opis owoców jadalnych i ich wartości użytkowych. Systematyka pomologiczna opiera się na elementach nast.: wielkość, kształt i barwa łupiny owocowej, ogonka, znaczka (kielich), rodzaj miąższu zalążni i pestek, budowa pączków kwiatowych, kwiatów i czas kwitnienia. Rejestracja odmian uwzględnia również budowę pnia, szybkość i rodzaj wzrostu, wymagania klimatyczne, glebowo-nawozowe, plenność oraz odporność na niekorzystne wpływy zewnętrzne.

**Pomona** (z łac. pomum, owoc), rzym. bogini drzew owocowych, u Owidjusza kochanka Vertumnusa.

**Pomona** (Mainland), największa z wysp Orkney, ma 536 km<sup>2</sup> i 14.083 mieszcz. oraz liczne zabłki z czasów przed- i wczesnohistorycznych.

**Pomona**, miasto ogrodów w dolinie San Bernardino, w Kalifornii (Stany Zjedn. Am. Płn.), 50 km na wsch. od Los Angeles z 13.505 mieszcz.

**Pomorcy** (Pomorjanie, Danielici), jedna ze sekt religijnych rosyjskich, (powstała 1694), nie uznająca duchownych, ani sakramentów. Rozszerzyła się ona wśród ludności nad Morzem Białym, od czego wyznawcy dostali nazwę Pomorzan, Pomorców.

**Pomorje**, kraj między jez. Onega i m. Białym.

**Pomorska** (Kaszubska) **Szwajcarja**, najbardziej malownicza, leśnista i pagórkowata część pojezierza Pomorskiego (Wieżycza 331 m),

w okolicach Kartuzów i Kościerzyny, usiana mnóstwem jezior (Wdzydzkie, Raduńskie i i.), wśród których znajduje się wiele letnisk.

**Pomorski zalew**, ob. Szczeciński zalew.

**Pomorskie województwo**, obejmuje polską część Pomorza (ob.) oraz dawną ziemię Chełmińską i stanowi klin (t. zw. kuryłtarz) wciśnięty między niemieckie Pomorze i Grenzmark Posen—Westpreussen z jednej, oraz Prusy Wsch. i W. M. Gdańsk z drugiej strony. Od płn. przytka P. do brzegów Bałtyku (137 km granicy morskiej, bez Helu 69 km, na otwartem morzu 29 km i w zatoce Gdańskiej 40 km), stanowi też jakby okno na świat dla całej Polski, ważne dla jej samodzielności gospodarczej i politycznej. P. ma 16.386 km<sup>2</sup> i (w 1921) 935.643 mieszcz., w tem 758.158 (81%) Polaków i 175.329 (18,7%) Niemców, a więc, jak widzimy, Polacy mają tu mimo blisko półtorawiekowej (1773—1918) pracy germanizacyjnej przynajmniej większość. Część ludności polskiej mówi dialektem kaszubskim (ob. Kaszubi). Pod względem wyznaniowym 79,6% mieszcz. należy do religii rzym.-katolickiej, 19,9% do protestanckiej, a 0,3% (2.927 osób) wyznaje religję mojżeszową. Na 1 km<sup>2</sup> mieszka w P. 57,1 mieszcz., na ludność w miastach przypada 25% ogółu mieszcz. Z ogólnej powierzchni 1.587.000 ha grunty orne zajmują 56,1% (890.000 ha), łąki 6,1%, pastwiska 3,2%, sady i ogrody 0,9%, lasy 22,8% (362.000 ha), a nieużytki 10,9% (173.000 ha). Pszenicą obsiewa się 46.000 ha, żytem 298.400 ha, jęczmieniem 58.200 ha, owsem 71.000 ha, gryką 1.300 ha, grochem 15.300 ha, ziemniakami 132.100 ha, a burakami cukrowymi 23.400 ha. Kultura rolna stoi tu bardzo wysoko, podobnie jak w Wielkopolsce. W gospodarstwach rolnych przeważa własność średnia i wielka. Gospodarstwa karłowate (niżej 2 ha) zajmują 1,6%, małe (2—5 ha): 3%, średnie (5—20 ha): 20,7%, większe (20—100 ha): 25%, a wielkie (ponad 100 ha): 49,7% ogólnej powierzchni gruntów ornych. Hodowla bydła odgrywa mniejszą rolę. Koni było w 1929 r. na obszarze województwa 158.444 sztuk, bydła rogatego 395.210 sztuk, trzody chlewnej 361.730 sztuk, a owiec i kóz 205.740 sztuk.

Rolnictwem i pokrewnymi zajęciami trudni się 61,9% ogółu ludności, przemysłem 13,5%, handlem 3,6%, komunikacją 5,8%, służbą publiczną i wojskową 4,6%. Znaczną rolę odgrywa w P. rybołówstwo, zwłaszcza morskie. Tem ostatniem trudniło się w 1929 r. 1.370 osób na 125 łodziach motorowych i 906 nie motorowych, a dało 27.829 kwintali ryb (głównie flądry i szprotły).

Analfabetów było w 1921 w P. zaledwie 5,2% ludności. W r. szk. 1929/30 było na obszarze województwa 1.384 szkół powszechnych z 3.222 naucz. i 132.114 uczniów, z których 127.869 uczęszcza do szkół polskich, a 4.245 do niemieckich. Szkół średnich ma P. 32 z 7.783 uczn., 8 seminarjów naucz. z 1.366 uczn., a szkół zawodowych 23 (16 średnich) z 1.422 (1.105) uczn. Czasopism ukazuje się w P. (1929 r.) 108 (17 dzienników), w tem 95 polskich i 13 niemieckich.

Miast na terenie P. w. jest 33, gmin wiejskich 1.357, obszarów dworskich 666. Stolicą województwa jest Toruń. P. dzieli się na 20 powiatów.

**Pomort** (lub **sztort**), dęty instrument drewniany XVI. w., ze zgiętą częścią dolną rury dźwiękowej, o głębokim głosie basowym; dla węzowatego kształtu nazywano go *serpentem*.

**Pomorzanie**, ob. Pomorze, dzieje.

**Pomorzan**, miasto w pow. Zborów (woj. tarнопolskie), nad Złotą Lipą, przy kolei: Lwów—Potutry z 3.375 mieszk., gorzelnią, garbarnią, młynami i handlem. Miasto (od 1456) było wielokrotnie niszczone w XVI. i XVII. w. przez napały tatarskie i tureckie, a w 1672. wytrzymało nawet większe oblężenie przez Turków. W XVII. w. miasto należało do Sobieskich i zawdzięcza wiele królowi Janowi III. Z czasów dawnych zachował się zamek z XVI. w. i piękny ratusz.

**Pomorze**, część nadbałtyckiego pasa pojezierzy, obejmująca P. Zaodrzańskie i pojezierze Pomorskie.

P. **Zaodrzańskie**, położone na zach. od dolnej Odry, naprzeciw wyspy Rugji zajmuje pas przybrzeżny, przytykający na pół-zach. do pojezierza Meklemburskiego.

Pojezierze Pomorskie, sięgające od dolnej Odry do dolnej Wisły rozpada się na 2 części: P. zach., niemieckie i P. wsch. albo kaszubskie, polskie. Wyżynę pojezierza P. budują twory akumulacji lodowcowej (piaski, gliny, glazy narzutowe) i aluwjalne (osady rzek, wydmy) na podłożu trzeciorzędowym. Starsze skały (jura, kreda) występują niekiedy na P. niemieckim. Rzeźba pojezierza jest najcisłej związana z działalnością lodowców dyluwjalnych. Wysokie garby moren czołowych nadają krajobrazowi piętno górzystości. P. kaszubskie, osiągające we wzgórzach Szymborskich (Wieżyca) 331 m wznosi się wyżej od P. niemieckiego (Schimmritzberg 256 m). Liczne jeziora (przeważnie typu rynnowego) i niezliczone maleńkie jeziora, t. zw. „oczka” podnoszą urok krajobrazu pojezierza. Pół. stoki pojezierza zajmują piaszczyste sandry. Wybrzeże P., obfite w mierzeje (Hel) i jeziora przybrzeżne posiada przebieg prostolinijny.

Na P. kaszubskim (ograniczonem na pół. dolinami Noteci i dolnej Brdy, a opadającym stromym brzegiem na wsch. ku dolinie Wisły i żuławom jej delty) wzgórzca dochodzą prawie do samego brzegu Bałtyku. Dawne, zasypane zatoki morskie i pradoliny porożynały te wzniesienia na pojedyncze kępy (Orłowska, Oksywska, Pucka, Swarzewska), górujące nad równinami wybrzeża.

Za najpiękniejszą część polskiego P. uchodzi okolica Kartuz, zwana „Szwajcarią kaszubską”. Z jezior polskiego P. największemi są: Żarnowieckie i Raduńskie. Piaszczyste obszary pół. P. pokrywają bory Tucholskie, przeważnie sosnowe (nad jeziorem Mukrz skupienia cisów).

Łagodny klimat morski cechuje tylko wąski skraj wybrzeża (Hel: średn. temp. roku 7,6°, stycznia —0,7°, lipca 17,4°). Wyżynne pojezierze odznacza się klimatem ostrzejszym, niż krainy sąsiednie (Chojnice: średn. temp. roku 6,8°, stycznia —2,9°, lipca 17,5°). P. Pomorskie województwo, Pomorze, prowincja pruska.

**Dzieje**. Ludy słowiańskie, zamieszkujące P. od początków VI. w. pozostawały, z powodu położenia geogr., zdala od wpływów kultury zachodniej, a także i od walk z Niemcami, jakie toczyły sąsiednie ludy połabskie. Pierwotne losy P. giną w pomroce dziejów, gdyż pierwsze wiadomości pochodzą z X. w. W tym czasie Pomorzanie walczą z Duńczykami, którzy założyli na P. gród Jomsborg. Na początku XI. w. dostaje się P. w zależność od Polski. Chrobry postanawia dla P. biskupstwo w Kołobrzegu, lecz po jego śmierci zawiadnął tą krainą duński Kanut W., zmuszając Pomorzan do płacenia daniny. W następnym okresie Pomorzanie tylko przejściowo uznają zwierzchnictwo polskie. Dopiero od czasów Władysława Hermana zaczyna Polska systematycznie podbijać poszczególne księstwa, a podboju ostatecznego P. wschodniego dokonał Bolesław Krzywousty 1113, zdobywszy Nakło. Od tego czasu walka toczyła się o P. szczecińskie (zachodnie) z w. księciem Warcisławem, który po zdobyciu przez Bolesława Szczecina (1020) przy pomocy floty duńskiej, uznał zwierzchnictwo Polski, zobowiązał się płacić daniny oraz przyjął chrześcijaństwo. Bolesław wysłał na P. biskupa bamberskiego Ottona celem chrystianizacji podbitego kraju i ten w latach 1124—27 założył cały szereg gmin chrześcijańskich. Z zaprowadzeniem chrześcijaństwa zaczyna się szerzyć również na P. zachodniem wpływ niemieczyny, reprezentowany przez duchowieństwo świeckie i zakonne. Następcy Bolesława nie potrafili ugruntować panowania Polski na tych ziemiach, mimo, że potomkowie Warcisława szukali w Polsce poparcia przeciw zakusom niemieckim. W 1181 przyjmują książęta pomorscy zwierzchnictwo niemieckie, wchodząc w skład rzeszy. Lubo od czasu do czasu Polska nawiązać potrafiła stosunki z książętami szczecińskimi (Kazimierz W. adoptował wnuka po kądzieli Kaźka Szczecińskiego i dał mu zaopatrzenie w Polsce z myślą związania go z Polską), to jednak nie zdołano już nigdy wciągnąć P. zachodniego w orbitę wpływów polskich, co ostatecznie doprowadziło do zupełnego ziemienia tej krainy. Pomyślniej natomiast rozwinięły się stosunki z P. wschodniem. Wprawdzie w okresie dzielnicowym uzyskuje P. niezależność, lecz ostatni ks. Mszczuj II. zapisuje je Przemysławowi (ob. Polska, Dzieje) i w ten sposób wraca ono na jakiś czas w obręb państwa polskiego. Ponownie traci Polska P. na pocz. XIV. w., tym razem na rzecz Zakonu Krzyżackiego, który zdradziecko zajął tę krainę. Jednak wpływy kulturalne polskie tak silnie ugruntowały się w tej dzielnicy, że nie dała się ona związać na stałe z państwem zakonnem. Z chwilą pogromu grunwaldzkiego wypowiadają się Pomorzanie za polskiem panowaniem, a późniejsze niepowodzenia nie zdołały ich odwieść od myśli złączenia z innymi ziemiami polskimi. Przedewszystkiem dzięki ofiarności Gdańska i innych miast pomorskich zdołał Kazimierz Jag. odzyskać P. i przyłączyć na stałe do Polski. Odtąd dzieje P. są nierozzerwalnie połączone z dziejami Polski, a w krytycznych dla Polski momentach (czasy „potopu”) świeci społeczeństwem



przykładem ofiarności na rzecz dobra publicznego.

Po rozbiorach Polski dostało się P. pod panowanie pruskie, lecz nawet zdecydowana polityka germanizacyjna nie zdołała odebrać mu polskiego oblicza. Z chwilą wskrzeszenia Polski P., luźno mocno okrojone, weszło w skład ziem państwa polskiego, tworząc osobne województwo. Niemcy chcąc zatrzeć jego prastarą słowiańską nazwę ukuli nań wyrażenie „korytarza gdańskiego“.

**Pomorze** (Pommern), pruska prowincja z 30.208 km<sup>2</sup> pow. i (1926) 1.897.166 mieszk. składa się z P., leżącego na zach. od Odry (Vorpommern) i P. na wsch. od Odry (Hinterpommern).

Ludność w 95% jest wyznania protest. Polacy mieszkają tu na pograniczu z Polską. Głównym zajęciem ludności jest rolnictwo, zatrudniające 51% mieszk. Uprawia się przedewszystkiem: ziemniaki, żyto, owies i buraki cukrowe. Duże znaczenie posiada hodowla (bydło, konie, świnie, owce) oraz rybołówstwo.

Przemysł słabo rozwinięty skupia się w głównych portach P.: Szczecinie i Stralsundzie. Stolicą prowincji jest Szczecin.

**Pomost ładowniczy** służy do przenoszenia na krótkiej przestrzeni przeważnie ładunków masowych (jak np. węgla, rudy, piasku i t. p.) z magazynów do urządzeń przewozowych (wagonów, okrętów) i naodwrot lub też z jednego urządzenia przewozowego do drugiego. P. składa się zwykle z elektrycznych transporterów, zawieszonych wzgl. opartych na specjalnych ruszowaniach konstrukcji żelaznej, które jako jedna całość dają się przesuwac na torach szynowych.

**Pompa** (greck.-iac.), parada, uroczystość; paradne, napuszone urządzenie obchodów i t. p. — P., m a s z y n a, ob. Pompy, por. też poniższe odsyłacze.

**Pompa dyfuzyjna**, ob. Dyfuzyjna pompa.

**Pompa pneumatyczna** (Antlia), gwiazdozbiór południowy.

**Pompa powietrzna** (pneumatyczna), ob. Prężniowe pompy.



J. A. Pompadour.

**Pompadour Jeannette Antonia Poisson**, margr. (od 1745), księżna (od 1752), (1721—1764), zamężna za dzierżawcą podatków Lenormant d'Etiolles, została 1745 kochanką Ludwika XV., który rozwiódł ją z mężem i powołał na dwór, gdzie wywierała ona silny wpływ na politykę,

wzbogacała swą rodzinę i faworytów, intrygami i rozrzutnością przyczyniła się do zohydzenia monarchji i pogorszenia stanu finansów Francji. Ob. jej „Correspondance“ (wyd. 1878).

**Pompe** (greck.), 1. uroczysta procesja podczas wielkich świąt np. Panatenejów. 2. w języku oskijskim liczebnik pięć (stąd imiona osób, np. Pompejus).

**Pompe funèbre** (franc.), uroczyste obrzędy pogrzebowe.

**Pompej**, miasto w Kampanji, założone przez Osków. Zniszczone już w 63 r. prz. Chr. przez trzęsienie ziemi, zostało w r. 79 prz. Chr. wskutek wybuchu Wezuwjusza wraz z Herkulanum i Stabiae zasypane popiołem. Mieszkańcy (ok. 20.000) uratowali się ucieczką (zginęło ok. 2000 ludzi). W P. zachowały się częściowo ściany budynków, dachy zapadły się wskutek ciężaru przysypującego je popiołu. Wiele rzeczy cenniejszych zdołali uchodzący zabrać i to nie tylko przedmioty użytku oraz dzieła sztuki, ale i okładki marmurowe budowli. Wykopaliska w P. podjęto 1808—15, później prowadzono je od r. 1860, pod kierunkiem Fiorelliego. Obecnie odkopane jest około 3/5 miasta, z forum i najważniejszymi budowlami. Forum stanowiło centrum miasta, było otoczone 2-piętrowymi halami arkadowymi; przy niem też leżały główne budynki publiczne, jak bazylika, świątynia Apollina, hala targowa, świątynia Jowisza i t. d. Na forum wiodło 7 ulic. Z innych ważnych budowli wymienić należy łaźnie (termy), teatr na 5.000 widzów i drugi mniejszy na 1.500 widzów, wreszcie na wsch. stronie miasta wybudowany w r. 70 prz. Chr. amfiteatr, mogący pomieścić 20.000 widzów. W licznych domach, o typie greckim i grecko-rzymskim, zachowały się malowidła ścienne (ob. Rzymska sztuka). Ruiny P. przez różnorodność zachowanych przedmiotów dają nam obraz domu grecko-italskiego i pewne szczegóły życia prywatnego, a także bogaty materiał zabytkowy z zakresu sztuki z czasów republiki i wczesnego cesarstwa.

**Pompejusz** (Pompeius), rzymski ród pleb., rozgałęziony na rodziny z cognomen Rufus i Magnus.

1. Cnaeus P. Strabo, odznaczył się jako wódz w wojnie ze sprzymierzeńcami (91—88 prz. Chr.), zdobył Askulum, zginął rażony piorunem w r. 87. w bitwie przeciw Cynnii i Marjuszowi.

2. Cnaeus P. Magnus, syn poprz., triumwir, (106—48 prz. Chr.). Odznaczywszy się w wojnie przeciw sprawnictwu Marjusza, po śmierci Sulli bronił zakonniczych przez Sullę arystokratycznych urzędów przeciw Lepidusowi. Ukończył wojnę w Hiszpanji po zamordowaniu Sertorjusza (72); zniszczył resztki wojsk buntowniczych Spartakusa i odbył 71 wspaniały triumf. Jako konsul uczynił pewne koncesje demokracji, za co 67 otrzymał naczelną dowództwo w walce z piratami, którą szybko ukończył. 66 jako naczelnny wódz z nadzwyczajną władzą w wojnie przeciw Mitrydatesowi, pobił go i wporządkował stosunki na Wschodzie. Podejrzany przez senat o dążenia antyrepublikańskie związał się w r. 60 z Cezarem i Krassusem w t. zw. pierwszy triumwirat, po odnowieniu którego w Luce (56) otrzymał konsulat i zarząd

provincji Hiszpanji na lat 5. Po śmierci Krasusa (53), wskutek której faktycznie triumwirat ustał, walki w Rzymie między bandami Milona i Klodjusza zbliżyły P. znowu do partji aryst.-konserw.; mianowany 52 jedynym konsulem, działał w duchu tej partji, zerwał z Cezarem, który dążył do jedynowładztwa. Cezar 49 przekroczył Rubikon, rozpoczął ofensywę przeciw P., który nieprzygotowany należycie do starcia, opuścił Italję, odniósł pewne sukcesy pod Dyrachium, ale w bitwie pod Farsaluz (48) został na głowę pobity. P. uciekł do Egiptu, gdzie został zdradziecko zamordowany za sprawą króla Ptolemeusza XIV.

3. Cnaeus P. Magnus, najstarszy syn popr., prowadził walkę po śmierci ojca przeciw Cezarowi, został pobity pod Munda i zginął w ucieczce (r. 45).

4. Sextus P. Magnus, brat popr., (75 przed Chr.—35), walczył przeciw Cezarowi w Afryce i Hiszpanji. Po śmierci Cezara (44) opanował Sycylję, Korsykę i Sardynję, traktatem zawartym w Misenum (39) został formalnie uznany przez drugi triumwirat; po zerwaniu traktatu pokonany w bitwach pod Mylae i Naulochos, uciekł do Azji, gdzie w Milecie został zabity.

5. P. Trogus, ob. Trogus.

**Pompejusza kolumna**, monolit z czerwonego granitu w Aleksandrii (ob.).

**Pompięgił Basilio**, \*1858, 1911 kardynał, 1913 wikariusz generalny papieża na diecezję rzymską, 1917 kardynał biskup Velletri.

**Pompignan Jean Jacques Le Franc**, ob. Le Franc.

**Pompilidae** (nastecznikowate), rodzina błonkówek. Mają ciało wysmukłe, odwłok bez wyraźnego stylika, długie cienkie rożki, u samca częstokroć na końcu pastorołowato zwinięte. Biegają po ziemi podlatując krótkim, urywanym lotem. Żyją parami, wygrzebując gniazda niegłębokie w piasku. Należy tutaj *Pompilus Fabr.* (nastecznik) z licznymi gatunkami, *Planiceps*, *Pseudagenia Kohl.*, *Priocnemis Schiödle*, *Ceropales*, występujący głównie w okolicach cieplejszych południowych.

**Pomponazzi Pietro** (Petrus Pomponatius), filozof włoski, (1462—1524), był profesorem w Padwie, Ferrarze i Bolonji i założycielem szkoły aleksandrystów. Dzieło jego „*De immortalitate animae*“ (1516), w którym zaprzecza substancjalnej nieśmiertelności duszy, wywołało wielką polemikę. Zbiorowe wydanie jego dzieł nosi tytuł: „*P. Pomponatii tractatus*“ (1525, drugie wyd. 1567).

**Pomponius 1.** Lucius, rzymski dramaturg, ok. 90 prz. Chr. podniósł Atellany do wyżyny sztuki.

2. Titus P. Atticus, ob. Attikus Tytus Pompejusz.

3. Publius P. Secundus, wódz za ces. Klaudjusza, jako tragedjopisarz ceniony przez Tacyta i Kwintyljana.

4. P. Mela, ob. Mela.

5. P. Porphyrio, ob. Porphyrio.

**Pomponne Simon Arnauld**, margr., franc. mąż stanu, (1618—1699), był 1665—68 posłem w Sztokholmie, 1671—79 ministrem spraw zagranicznych, zwolniony z powodu zbyt pokojowego

usposobienia, od 1691 był radcą stanu. „*Mémoires*“ (wyd. 1860—61, 2 t.).

**Pompy**, maszyny robocze do podnoszenia i tłoczenia cieczy, która dostawczy się do korpusu wzgl. cylindra (ob. tabl. rys. 1), zostaje stąd wypchana siłą. Wsanie cieczy następuje w ten sposób, że w korpusie a zostaje łokiem wytworzona niedoprężność. Nadprężność atmosfery wcisła ciecz rurą wlotową c, zaworem samoczynnym d do korpusu a. Przy ruchu tłoka w lewo zamyka się z a w ó r w l o t o w y d i ciecz zostaje wtłoczona otwierającym się z a w o r e m wypustowym e do rury f. Droga ssania w praktyce ogranicza się do 6—8 m, tłoczenia zaś jest nieograniczona, właściwie jednak zależną od wytrzymałości materiału. Suma wysokości drogi ssania i tłoczenia stanowi wysokość transportu. Rura ssająca na dole zwykle posiada ochronny kosz g, oraz otwierającą się ku wnętrzu kłapę zaworową h dla uniemożliwienia opróżnienia rury wlotowej przy przerwach w pracy. Dla uniknięcia wpływu wstrząsów, powstałych w cieczy przy rozmaitych chyżościach, związanych z jej biegiem w p., i dla ujednostajnienia wytryskającego strumienia — używa się powietrznika l. Do p. stosuje się zawory wszelkiego rodzaju.

Zasadniczo rozróżnia się: p. tłokowe (tu należą także skrzydłowe) i beztłokowe; według napędu: ręczne, transmisyjne i bezpośrednio sprzęgnięte z silnikiem; według użytkowania: studzienne, kotłowe, kondensacyjne i t. d.; według cieczy: wodne, oliwne, kwasowe i t. d.

P. tłokowe, do których należy także p. studzienna z zaworami w tłoku, zwane są p. ssącemi. Sposób działania widoczny jest z rysunku. Pojedynczo lub podwójnie działające p. tłoczące posiadają tłoki tarczowe lub nurniki i używane są do znacznych wysokości transportu. Do zasilania wodą kotłów parowych używa się przeważnie p. parowych podwójnych systemu Worthingtona, przy których poszczególne p. umieszczone są obok siebie, a tłok parowy i pompy umocowane są na wspólnym drążku, który odpowiednimi dźwigniami przedstawia stawidło sąsiedniej p. Skrzydłowe posiadają płaski tarczowy tłok, nachylający się kołisto tam i zpowrotem. P. z wirującym tłokiem (także trybowe) nie posiadają zaworów.

P. beztłokowe z membraną (błoną) używane są przeważnie do kwasów, zanieczyszczonych cieczy i t. d. W nich ruch zewnętrznej dźwigni przenosi się na membranę umocowaną w cylindrze, która odpowiednio wybrzuszając się, tłoczy lub ssie ciecz. P. ośrodkowe buduje się jako nisko-średnioprężne lub jako wielostopniowe, wysokoprężne turbopompy. Jak widać z rysunku 8, szybko obracające się koło łopatkowe c, zwane wirnikiem, wyrzuca wodę przy napełnionem wnętrzu naokoło siebie, wywołując w miejscu środkowym a niedoprężność, wskutek której dopływa stale rurą wlotową s świeża woda, podczas gdy wytworzona na obwodzie koła nadprężność pcha wodę do rury f. Napęd skuteczniejszy jest od zewnątrz.

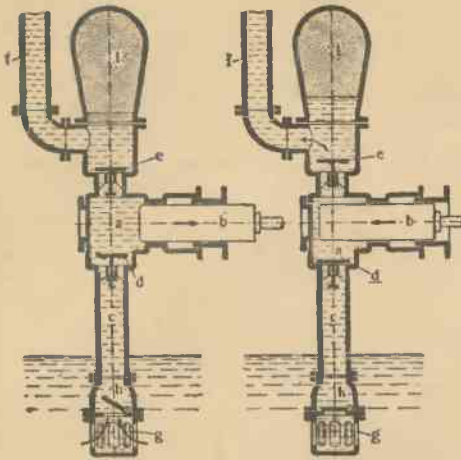

1. Prosta pompa ssąco-tłocząca.

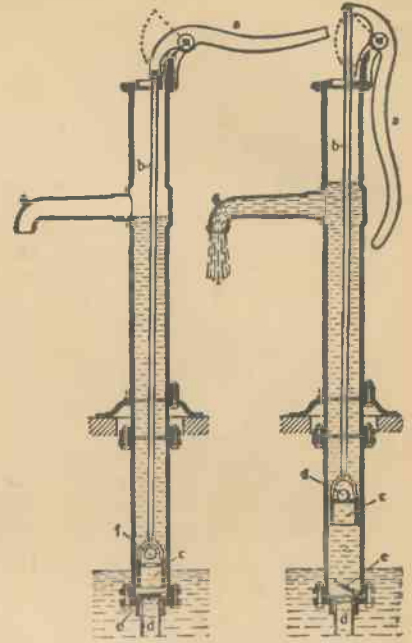

2. Pompa studzienna.

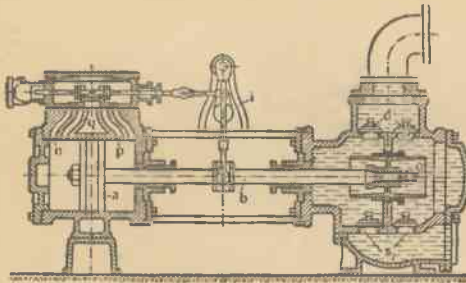

3. Pompa parowa (podwójna).

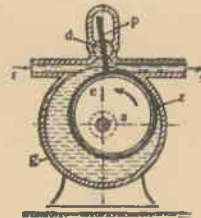

4. Pompa z tłokiem obrotowym.

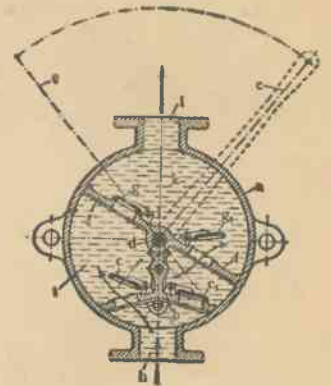

6. Podwójnie działająca pompa skrzydłowa.

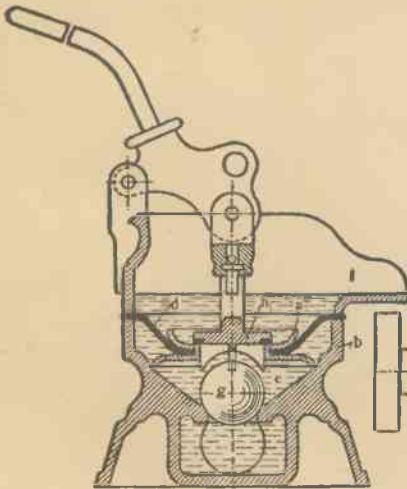

5. Pompa membranowa.

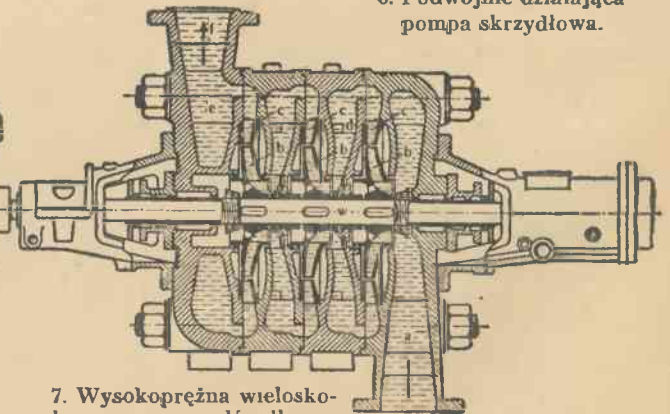

7. Wysokoprężna wielosko-kowa pompa odśrodkowa.



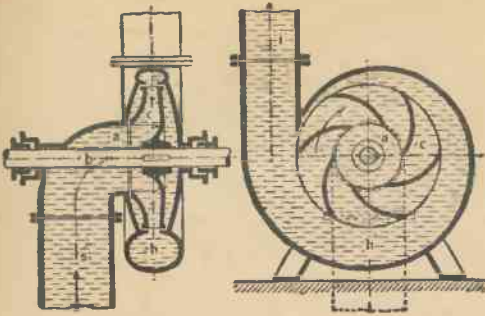

8. Niskopiętna pompa odśrodkowa.

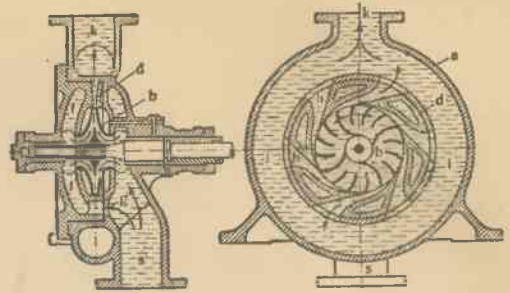

9. Wysokopiętna pompa odśrodkowa.

P. odśrodkowe pracują bez wstrząsów, jednostajnie, i nie potrzebują powietrzników; są małe, to też wysokość transportu i wydajność jest niewielka.

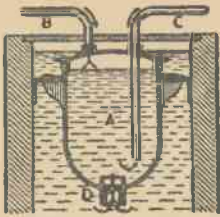

Rys. 10

Przyrząd do podnoszenia cieczy bezpośrednim działaniem ściśniętego powietrza (p. powietrzna) przedstawia rys. 10: zbiornik A, zaopatrzony u dołu w wentyl ssący D, zanurza się do naczynia z cieczą, względnie studni z wodą. Rurą B tłoczy się powietrze, które wypycha słup cieczy przez rurę C. Gdy ciecz opadnie w zbiorniku poniżej ujścia rury C, wpada do niej powietrze, wytwarza w zbiorniku próżnię, wentyl D otwiera się pod zewnętrznym naciskiem cieczy i zbiornik A napełnia się nanowo. Na tej samej zasadzie zbudowane są p., używane w cukrowniach do transportowania syropu, zwane *montejusami*. Do tłoczenia używa się w nich, zamiast ściśniętego powietrza, pary wodnej.

**Pomrów**, p. *Limax*.

**Pomum** (łac.), jabłko. P. *Adami*, jabłko Adama, p. *Gryka*.

**Pomurnik**, roślina, p. *Parietaria*.

**Pomurnik** (*Tichodroma* Ill.), ptak z rodziny pęłaczy (*Certhiidae*). T. *muraria* Naun., p. górski. Mały ptak popielaty, skrzydła czarniawe, na nich plamy karminowo-czerwone. Żyje w górach pld. Europy i Azji. W Tatrach występuje w części wapiennej, górale zwa go tu *mentlem*. Żywi się owadami, które zbiera nieraz na prostopadłych ścianach, gnieździ się wysoko w rozpadlinach skalnych, lato spędza w górach, na zimę zlatuje w sąsiedztwo mieszkań ludzkich. Coraz rzadszy, tępiony dla cenionych barwnych piórek.

**Pomus** (łac.), drzewo owocowe.

**Ponape**, największa (347 km<sup>2</sup>) i najwyższa (872 m) wyspa w Karolinach z 7.069 mieszk., doskonałymi portami i zabytkami sztuki mikroezyjskiej. W 1910—11 wybuchło na wyspie powstanie, stłumione przez Niemców.

**Ponarskie góry**, wał moren czołowych na zach. od Wilna, ciągnący się wygiętym ku pld. łukiem do rz. Waki wzdłuż pld. brzegu Wilji na przestrzeni 10 km. Malownicze erozyjne i lesiste wzniesienia P. sięgają do 227 m, wobec jednak obniżenia poziomu na zach. (dolina Waki) i pld. (dolina Wilji) robią P. wrażenie dość wysokich wzgórz, a nawet kolej: Warszawa—Wilno biegnie tu na pewnym odcinku tunelem. 19 czerwca 1831 stoczyli tu powstańcy litewscy pod wodzą gen. Giełguda krwawą bitwę z Moskalami, zakończoną klęską Polaków.

**Ponce**, miasto na pld. wybrzeżu wyspy Porto Rico (Indje Zach.) z 41.912 mieszk. i handlem.

**Ponce de León**, 1. Juan (†1521), towarzysz Kolumba w czasie jego drugiej wyprawy do Indj Zach., później gubernator wyspy Portorico. W 1515 odkrył P. Florydę.

2. Fray Luis, liryk hiszpański, (1527—1591), augustjanin i profesor teologii, za rozpowszechnianie swego przekładu „Pieśni nad pieśniami” przez 5 lat więziony, później rehabilitowany; autor pism teologicznych („Nombres de Cristo” 1583, „La perfecta Casada” 1583), oraz mistyczno-religijnych poezj, zaliczanych do najpiękniejszych utworów liryki hiszp., również świetny tłumacz, zwłaszcza z hebrajskiego.

**Poncelet Jean Victor**, francuski inżynier i matematyk, (1788—1867), twórca podstaw geometrii rzutowej. Od r. 1834 członek Akademji.

**Ponchielli** Amilcare, kompozytor włoski, (1834—1886), skomponował hymn Garibaldiego (1882) i liczne opery, z nich najpopularniejsza: „Gioconda” (1876).

**Poncho** (hiszp.), rodzaj płaszcza Indian i gaulców Ameryki środk. i pld.; czworoboczny kawał sukna, bez rękawów, z wycięciem na głowę, jeden z najstarszych typów odzienia.

**Poncejan**, ob. *Pontianus*.

**Poncz** (z sanskr. „pancza”, pięć), napój przywieziony do Europy w XVII. w. przez Anglików, sporządzany z wody (lub wina: p. winny), herbaty, araku, soku cytrynowego i cukru. Spo-



żywa się go na gorąco, na zimno lub mroźny.

**Ponderomotoryczne siły**, dynamiczne działania, jakim ulegają w polu magnetycznym jakiegokolwiek pochodzenia przewodniki, przez które płyną prądy elektryczne.

**Pondiszერი** (Pondichéry), franc. posiadłość na wybrzeżu Koromandel (Indje Przedgang.) z 291 km<sup>2</sup> i 184.315 mieszk. Stolica P., leżąca w dolinie rz. Penna ma 47.329 mieszk., przemysł bawełniany oraz kopalnie miedzi i żelaza. W 1672 odstąpił książe Bidżapur P. Francuzom.

**Pondo** (Pondoland), terytorjum w Kraju Przylądkowym z 10.117 km<sup>2</sup> i 264.904 mieszk. (Pondo). Terasowała kraina nadmorska stanowiła dawniej część niezawisłego terytorjum Kafirów (Nomansland), a od 1865 (1887) należy do Kraju Przylądkowego.

**Ponente** (włos.), zachód, w przeciwstawieniu do Levante (wschód).

**Ponerologia** (greck.), nauka o grzechu.

**Ponętowski Jan**, pisarz polski XVI w., († ok. 1586), był opatem gradoskim w Morawji, napisał: „Krótki rzeczy polskich sejmowych pamięci godnych komentarz“ (1569), „Interregnum to jest królestwo bez króla“ (1572) i in.

**Ponferrada**, miasto okręg. w prow. León (Hiszpanja), nad rz. Sil z 9.829 mieszk. i źródłami siarczanemi.

**Pongo**, p. Orangutan.

**Pongola**, rzeka w pld. Afryce, wypływa z gór Smocznych i nazywa się w dolnym biegu Usutu.

**Pöngpu**, miasto okręg. w prow. Nganhuei (Chiny), przy kolei: Tientsin—Pukou z ok. 70.000 mieszk.

**Poniatowska** Dyonizja z Iwanowskich, pisarka pol., (1816—68), Beatrycze Bohdana Zaleskiego (od r. 1836), napisała: „Pologne et Ruthénie“ (1861, toż po pol.), „Luttes des peuples Lechites contre les Ouraliens“ (1874, 2 t.), „Bolesław Wstydlivy i Leszek Czarny“ (1875), „Wspomnienia z młodości, od 1830 do 1850 r.“ (1874, t., pod pseud. K. Nehemar); nadto „Listy do Bohdana i Józefa Zaleskich“ (1900, 2 t.).

**Poniatowski**, 1. Stanisław, kasztelan krak., (1676—1762), z niezamożnej rodziny, za młodu walczył w armji austriackiej przeciw Turkom, później wszedłszy w służbę Sapiechów brał po ich stronie udział w wojnie domowej na Litwie. Jeden z najgorliwszych popleczników Karola XII., został generałem szwedzkim, po bitwie poltawskiej, w której uratował królowi życie, działał jako dyplomata w Turcji, ujawnił niezwykle talent i przedsiębiorczość i oddał sprawię szwedzko-stanisławowskiej ogromne usługi. Po śmierci Karola XII. przeszedł do Augusta, który obyspał go łaskami, mianował podskarbnim w lit., wojewodą mazowieckim (1731) i oddał dowództwo nad wojskiem koronnem. Przez małżeństwo z Konstancją Czartoryską wszedł P. w skład „Familji“ i brał wydatny udział w jej polityce i zamierzeniach reformatorskich. W czasie przedostatniego bezkrólewia popierał kandydaturę Leszczyńskiego, potem pogodziwszy się

z dworem odbył 1740 i 1741 misję do Wersalu, gdzie usiłował odwrócić Francję od popierania Prus, 1752 został kasztelanem krakowskim. Przed sejmem grodzieńskim 1744 ogłosił bezimienny „List ziemianina do pewnego przyjaciela z innego województwa“, w którym nakreślił wszechstronny program naprawy Rzpltej. Jest nadto autorem książeczki: „Remarques d'un Seigneur Polonais sur l'histoire de Charles XII.. par M. Voltaire“ (1741). Pamiętnik jego o działalności w Turcji ogł. Gozainow p. t. „Journal d'un frère d'armes de Charles XII.“ (1910).

2. Kazimierz, syn poprz., podkomorzy kor., (1721—1800), stał się głośnym z powodu pojedynku z Adamem Tarłą (1744), w którym przeciwnik jego zginął dość niejasną śmiercią; w życiu publicznym wydatniejszego udziału nie brał, oddany zabawom i hulance, zakładał w swych dobrach wspaniałe ogrody, pałacyki i oranżerie, zyskał u współczesnych opinję „najlubiejszego człowieka“ i „największego próżniaka“, który „całe szczęście życia położył w marnowaniu czasu“.

3. P. Stanisław August (właśc. Antoni), brał poprz., ostatni król pol., (1732—1798), wychowany starannie w szkole politycznej starych Czartoryskich, w dwukrotnych (1750—52 i 1753—54) podróżach na Zachód poznał Niemcy, Francję, Holandję i Anglję, przyswoił sobie najnowsze zdobycze kultury zachodniej. W 1752 obrany do izby poselskiej, pełnił tę funkcję ośmiokrotnie. 1755—58 przebywał w Petersburgu, ostatnio jako poseł saski, został kochankiem w. ks. późniejszej carowej Katarzyny; dzięki jej poparciu obrany 7 września 1764 królem polskim. Przeniknięty pragnieniem dźwignięcia Rzpltej z upadku przy pierwszych już zamierzeniach reformatorskich napotkał na opór Rosji, który potęgując się stopniowo, wtrącił króla w tragiczne przejścia konfederacji radomskiej, następnie barskiej. Pierwszy rozbiór stał się również osobistą katastrofą dla St. A., który wskutek nowej konstytucji utracił prawo szafowania wakansami i dostał się pod wszechwładny wpływ ambasadora rosyjskiego Stackelberga. Mimo niesłychanie trudnego położenia znalazł St. A. możność użytecznej pracy dla kraju i stał się ośrodkiem wielkiego ruchu odrodzającego w zakresie nauki, literatury, sztuki, reform społecznych i gospodarczych. Po zebraniu się Sejmu Czteroletniego początkowo przeciwstawiał się orjentacji stronnictwa patrijotycznego, następnie wszedł z niem w porozumienie i odegrał wybitną rolę w przygotowaniu Ustawy 3 Maja. Gdy wybuchła wojna w jej obronie, bez próby poważniejszego oporu skapitułował przed Rosją i pociągnął za sobą naród w katastrofę drugiego rozbioru. W czasie insurekcji pozbawiony faktycznej władzy i powszechną darzonymi nieufnością, otaczany był jednak ze strony Kościuszkizki zewnętrznymi oznakami uszanowania. 25 list. 1795 abdykował i osiadł w Grodnie, 1796 powołany został przez cara Pawła do Petersburga. — Charakter i rola dziejowa St. A. należą do najbardziej spornych zagadnień nowszej historii polskiej. Wszechstronnie uzdolniony, o umyśle światłym, wrażliwym na naj-

nowsze prądy kultury europejskiej, dużej pracowitości, wymowy, talentu jednania sobie ludzi, był St. A. największym budziaczem światła w upadającej Polsce. Świetny rozkwit piśmiennictwa, reforma wychowania, przeobrażenia w stosunkach włościańskich, uprzemysłowienie kraju były przedewszystkiem jego dziełem. Szczodry protektor uczonych i artystów, na „obiadach czwartkowych“ skupiał ludzi pióra, dał impuls do powstania niejednego znakomitego dzieła (np. „Historji“ Naruszewicza), z najwybitniejszymi koryfeuszami piśmiennictwa, Krasickim, Trembeckim i in. w zażyłych pozostawał stosunkach, ściągał na swój dwór artystów zagranicznych z Bacciarellim na czele. Jemu zawdzięcza w przeażającim mierze powstanie Szkoła Rycerska, jak również najcenniejsze zabytki artystyczne Warszawy z Łazienkami. Tym jego zasługom odpowiadają równie wielkie wady i przewinienia: pozbawiony woli i charakteru, ulegający obcym wpływom, wiecznie w potrzebach materialnych, bez skrupułów brał od Rosji pieniądze, pozwalał się tyranizować jej ambasadorom, w rezultacie, stał się uległym narzędziem zniszczenia państwowości polskiej. Na politykę jego wywierały duży wpływ liczne kochanki, z jedną z nich Elż. Grabowską wszedł w 1784 w związki morganatyczne. St. A. próbował swych sił w literaturze, tłumaczył Szekspira, pisywał wiersze polskie i francuskie, pozostał francuskie pamiętniki (wyd. krytycz. 1914, przekł. pol. pod red. Konopczyńskiego 1915), oraz ogromną, przeważnie niewydaną korespondencję. Sąd historjografji polskiej o St. A. oscyluje pomiędzy krańcową apologją a równie surowym potępieniem. Obronę polityki królewskiej dał Kalinka, ostro ocenili St. A. Korzon i Askenazy, w ostatnich czasach podjęli znów próby rehabilitacji Dembiński, Skalkowski i in. Najlepszy obraz całokształtu działalności dał Forst-Battaglia, St. A. P. (1929, po niem.), o działalności kulturalnej Wasylewski, Na dworze króla Stasia (1919).

4. Andrzej, brat popr., generał austr., (1734—1773), zaciągnąwszy się wcześniej do służby cesarskiej odbył wojnę siedmioletnią, dosłużył się rangi generał-zbrojmistrza i inspektora piechoty, 1765 otrzymał książęcą godność czeską. W czasie bezkrólewia 1764 popierał kandydaturę St. Augusta, którego usiłował następnie zbliżyć do Austrii.

5. Michał Jerzy, brat popr., ostatni prymas Rzpłtej, (1736—1794), od wczesnej młodości zaprawiał się do wielkiej kariery politycznej. Przywdziewszy suknię duchowną został 1764 opatem czerwińskim. 1768 sekretarzem w kor., 1773 biskupem plockim, następnie objął po Sołtyku administrację biskupstwa krakowskiego, 1784 mianowany prymasem. Górując nad braćmi zdolnościami politycznymi i silną wolą, przyniknęły duchem Oświecenia, jako członek Komisji Edukacyjnej położył znaczne zasługi około dźwignięcia oświaty, pracował skutecznie nad uprzemysłowieniem kraju, z drugiej strony odpychał ludzi bezgraniczną chciwością (potrafił skupić w swem ręku połowę parafij polskich), rozwiązałem życiem i służalstwem wobec Rosji. W czasie oblężenia Warszawy zmarł nagle, jak

twierdziła opinja śmiercią samobójczą wskutek wykrycia zdradzieckiej jego korespondencji z królem pruskim. Wynoszony pod niebiosa przez Kalinkę, doczekał się u nowszych historyków krytyczniejszej oceny.

6. Stanisław, syn P. 2, podskarbi w. lit., (1755—1836), wykształcony, zdolny i uczciwy, ulubieniec St. Augusta, który starał się zapewnić mu następstwo tronu, założył w Warszawie szkołę malarstwa, w rozległych swych dobrach zreformował w duchu humanitarnym stosunki włościańskie, po rozbiorach osiadł w Rzymie, gdzie zgromadził światowej sławy kolekcję obrazów, rzeźb i kamei.

7. Józef, książę, polski generał dywizji, minister wojny i wódz naczelny, marszałek Francji, \*7 maja 1763 w Wiedniu, †1813; synowiec króla Stanisława Augusta, syn P. 4. i Teresy z książąt Kinskych; wychowany w Wiedniu i Pradze, dzięki opiece króla uniknął wynarodowienia, choć uczył się wojskowości w służbie cesarskiej i w niej doszedł do stopnia pułkownika; w r. 1788 ranny w wojnie tureckiej pod Sabaczem. W r. 1789 na życzenie króla i sejmu wezwany do służby narodowej, dowodził jedną z dywizji, później całością wojska, stojącego na Ukrainie; wbrew legendzie, jakoby pochłaniały go hulanki i mitostki, dokonał wielkiej i owocnej pracy na polu organizacji i wyćwiczenia wojska; miał pogląd na rzeczy wojskowe rozumny i bystry; górował nim nad wszystkimi współczesnymi mu dowódcami polskimi. W r. 1792 dowodził wojskiem koronnem w wojnie z Rosją; wobec wielkiej przewagi przeciwnika starał się głównie o ocalenie wojska; zrećcznie i szczęśliwie przeprowadził odwrót z kresów ukraińskich poprzez Wołyń za Bug; pod Zieleńcami 18 czerwca zwyciężył jeden z korpusów rosyjskich, Markowa. Po daremnej obronie linii Bugu (bitwa Kościuszki pod Dubienką) musiał ustąpić w Lubelskie, na wiadomość o akcesie króla do Targowicy, w rozpaczliwej walce pod Markuszowem szukał śmierci; nie zdecydował się natomiast na proponowany mu zamach i porwanie króla. Wraz z wielu innymi zgłosił dymisję, żegnany z uwielbieniem przez wojsko (medal „miles imperator“; w związku z Zieleńcami król ustanowił krzyż wojskowy „Virtuti militari“). Z zagranicy przybył po wybuchu powstania 1794 do obozu Kościuszki, zgłosił się jako żołnierz-ochotnik. Bił się dzielnie pod Warszawą w czasie oblężenia; w obronie Powązek 26 sierpnia walczył nieszcześnie, ale z największym poświęceniem i narażeniem osobistym; z poświęceniem bił się również w październiku na linii Bzury. Po klęsce i rozbiorze osiadł w Warszawie, w pałacyku „pod Blachą“, związany losami stryja, później spuszczony po nim. Pogrzyżył się w życiu z dnia na dzień, w środowisku po części hulaszczem i bezmyślnem, w pozor-nem znieczuleniu wobec spraw publicznych. W r. 1806, po wejściu Murata do Warszawy, na jego nalegania zdecydował się wystąpić po stronie Napoleona, pociągając za sobą żywiwoły zachowawcze; był (styczeń 1807) dyrektorem wojny i wodzem naczelnym; mając do zwalczania nieufność Napoleona, a później Davouta, niena-

wić Zajączka, niechęć Dąbrowskiego i wielu b. legionistów, stopniowo zdobywał sobie zaufanie ogólne i przywiązanie wojska. W 1809 stał czoło dwukrotnie przemagającym siłom austriackim; w bitwie pod Raszynem 19 kwietnia zaimponował swoim i przeciwnikom bohaterstwem osobistym; zmuszony oddać Warszawę, przeniósł wojnę w zabór austriacki (oswobodzenie Lublina, Zamościa, Sandomierza, Lwowa), doprowadził do załamania się ofensywy austriackiej i opuszczenia Warszawy, wkroczył zwycięsko do Krakowa. Odtąd posiadał bezwzględne zaufanie i szacunek Napoleona i Francuzów; w Polsce miał (mimo zarzucanych mu błędów i niedociągnięć w dziedzinie administracyjnej) ogromny autorytet moralny. Uczestniczył w przygotowaniach do wojny z Rosją; dowodził w niej częścią wojsk polskich, tworzącą 5-ty korpus Wielkiej Armji; odznaczył się 1812 wielokrotnie: pod Smoleńskiem, Możajskiem, Czyrykowem, Winkowem. Po katastrofie objął od razu pracę nad odtworzeniem wojska polskiego. Oparł się 1813 naleganiom rządu i opinji polskiej, skłaniającej się do ugody z Aleksandrem I.; wyprowadził wojsko polskie z Krakowa przez Austrię do Saksonji, gdzie jako dowódca 8-go korpusu Wielkiej Armji, wziął zaszczytny udział w kampanji jesiennej. W pierwszym dniu bitwy pod Lipskiem, 16 października, mianowany marszałkiem Francji, parokrotnie ranny w ciągu bitwy, 19 października, w osłonie odwrotu, gdy most na Elsterze wysadzono przedwcześnie, znowu ciężko raniony, nie chcąc dostać się do niewoli, rzucił się z koniem do wezbranej rzeki i zatonął („Bóg mi powierzył honor Polaków. Bogu tylko go oddam“). Czczony jako uosobienie bohaterstwa, lojalności, rycerskości i ofiarności patriotycznej (pomnik dłota Thorwaldsena, stworzony za Królestwa Polskiego, po 1831 wywieziony przez Rosjan, 1923 ustawiony w Warszawie na placu Saskim). Z monografij o nim najważniejsze: Askenazy, Książę Józef Poniatowski (wyd. 4-te, Warszawa 1922); Skałkowski, Książę Józef (Bytom 1913); przyczynki do okresu 1789—92 dał Pawłowski, do 1809 Kipa, do 1812 Kukiel, do 1813 Skałkowski; korespondencję francuską ogłosił Skałkowski (dotąd 5 t.).

8. Józef Michał, ks., (1816—1873), bratanek ks. Józefa, towarzysz wygnanego Napoleona III., pisał dla scen włoskich Paryża i Londynu kilka oper: „Giovanni da Procida“, „Pierre du Médicis“, „Gelmina“ i in.

**Poniatowski**, 1. Stanisław, etnolog polski, \* 1884, kierownik pracowni etnologicznej Tow. Nauk. Warsz., prof. Wolnej Wszechnicy w Warszawie; zajmuje się również i antropologją. Z prac ważniejsze: „Kryterja biometryczne przynależności jednostki do naturalnej grupy morfologicznej“ (1910), „Über d. Einfluss d. Beobachtungsfehler auf die anthropologischen Indices“ (1911, po pol. 1912), „Badania antropologiczne nad kością skokową“ (1913), „O metodzie historycznej w etnologji i znaczeniu jej wyników dla historii“ (1919), „Zadania i przedmiot etnologji“ (1922).

2. Julusz, polityk pol., \* 1886, działacz obozu niepodległościowo-demokratycznego, 1918 mini-

ster rządu lubelskiego, poseł na Sejm z „Wyzwolenia“, 1920—21 minister rolnictwa, po przewrocie majowym kurator Fundacji Krzemienieckiej.

**Poniatowskiego Ciołek**, gwiazdozbiór, wprowadzony przez Poczobuta 1777, obecnie nazwa nieużywana.

**Poniec**, miasto w pow. Gostyń (woj. poznański), nad rz. Kopanicą Polską, przy kolei: Leszno-Krotoszyn z 2.471 mieszk. Cegielnia parowa, tartak parowy, młyn oraz handel bydłem i ziemiopłodami. Miastem jest P. od pocz. XIV. w. W 1704 (8 listop.) stoczyli tu Sasi bitwę ze Szwedami.

**Poniecki Ścibor**, domniemany autor „Żalów szlachcica na chłopca polskiego“, wiersza satyrycznego z drugiej połowy XV. w., będącego wyrazem niechęci stanowej.

**Poniedziałek**, drugi dzień tygodnia (po niedzieli — stąd nazwa). W starożytności był poświęcony księżycowi (stąd łac. dies Lunae, franc. lundi; toż znaczenie ma niem. Montag, ang. Monday).

**Poniewież** (lit. Panevėžys), miasto okręg. na Litwie, nad rz. Niewiązą, przy kolei: Szawle—Dyneburg z 19.834 mieszk., przemysłem rolniczym i handlem. 5 lipca 1831 stoczył tu gen. Dembiński potyczkę z Moskalami.

**Ponikowski Antoni**, polityk pol., \* 1875, inżynier, za rządów rosyjskich rozwinął działalność w kołach robotniczych, należał do Narodowej Demokracji, potem bezpartyjny, w czasie wojny aktywista, 1917—8, jako minister W. R. i O. P. zorganizował szkolnictwo polskie w Królestwie, następnie objął katedrę miernictwa na politechnice warszawskiej, 1921—22 premier i minister oświecenia, 1930 poseł i prezes klubu sejmowego Ch. D.

**Ponłusey** h. Łódzia, magnacki ród wielkopolski. 1. Józef Antoni, wojewoda poznański († 1744), gorliwy stronnik Sasów, marszałkował 1733 konfederacji, która okrzyknęła królem Augusta III., należał do wykształconych ludzi swojej epoki, napisał szereg dzieł, najważn. „Opera heroica“ (1739), „Sarmatides“ (1741).

2. Adam, podskarbi w. kor., († 1798), jeden z najbardziej ujemnych typów epoki, mianowany 1762 przez Augusta III. kuchmistrem kor., stronnik Sasów, potem przeszedł na służbę Rosji i stał się narzędziem jej intryg przeciw Stan. Augustowi. Marszałek sejmu rozbiorowego 1773—5 roku, odegrał na nim rolę kierowniczą, obłowił się na nieszczęściach publicznych, zagarniając podskarbstwo koronne, godność wielkiego przeora zakonu maltańskiego, frymarząc majątkiem Rzpłtej. Próżny i rozpustny, uzyskał tytuł książęcy i prowadził niezmiernie wystawny dom. W czasie Sejmu Czteroletniego został oddany pod sąd i skazany na konfiskatę majątków i utratę dostojęństw i czci. Konfederacja targowicka skasowała wyrok, nie wprowadziła jednak P. zpowrotem do życia publicznego.

3. Adam, syn poprz., generał wojsk koronnych, († 1816), w powstaniu kościuszkowskim odznaczył się pod Szczekocinami, pod Maciejowice spóźnił się z swym korpusem na pole bitwy, ściągając na się zarzut niedołęstwa lub



zdrady. Najnowsze badania dowiodły, że P. zrobił w tym wypadku wszystko możliwe, maszerując z najwyższym wysiłkiem. Uwieczony z rozkazu Wawrzeckiego, został potem w Lwowie zrehabilitowany wyrokiem towarzyszy broni.

4. Stanisław, działacz społeczny, (1779—1847), wychowanek korpusu kadetów, brał udział w kampanji 1806—07, wystawił w Ks. Warszawskim swym sumptem pułk piechoty. Osiadłszy w stopniu pułkownika na roli, występował często w życiu publicznym, w W. Ks. Poznańskim był jednym z założycieli i generalnym dyrektorem Ziemstwa Kredytowego oraz marszałkiem sejmu prowincjonalnego.

**Pönnsihu** (Pensihu), miasto okręg. w prow. Föngtien (Mandżurja), przy kolei: Mukden—Antung z 12.000 mieszk., przemysłem żelaznym i porcelanowym.

**Ponocnik** (Aotes Humbl.), mała szerokonosa. Ma małą głowę, oczy wielkie, małe uszy. Ciało wydłużone, pokryte miękkim włosiem, ogon puszasty, dłuższy od ciała. P. mirykinia (A. trivirgatus Humbl.) ma futro szaro-brunatne z odcieniem rdzawym, koniec ogona czarny, na głowie 3 czarne pręgi. Żyje w Ameryce pld., żeruje w nocy, żywi się pisklętami, owadami i t. d.

**Ponor**, czelusie pionowa w obszarach krasowych, która chłonie wody opadowe (niekiedy nawet wielkie rzeki).

**Ponowa**, czasopismo, poświęcone poezji i sztuce pod hasłem zwrotu do ludowości, wydawane w Warszawie w l. 1921—22 przy współpracy wybitnych poetów i pisarzy, trwałszego wpływu nie wywarło.

**Pons** (łac.), most; także rzymska nazwa wielu miejscowości.

**Pons Jean Louis**, astronom franc., (1761—1831), odkrył w czasie 1801—27 37 komet, m. in. w 1818, nazwaną później od Enckego, który obliczył jej orbitę.

**Pons de Chaptueil**, trubadur, (1180—1223), napisał trzy pieśni krzyżowe i 23 pieśni dla Azalaïs, małżonki Bernarda VII. z Mercoeur.

**Pons Varoli** (łac.), most Varola, ob. Mózg.

**Ponsard François**, franc. pisarz dramat., (1814—1867), autor tragedji „Lucrèce“ (1843, przeciw romantycznemu stylowi V. Hugo i Dumasa-ojca), współczesnej tragedji „Agnès de Méranie“ (1846), dramatu rewolucyjnego „Charlotte Corday“ (1853), komedji „L'Honneur et l'argent“ (1853, najlepszy jego utwór), od 1855 członek Akademji, miał jeszcze powodzenie w komedji rewolucyjnej „Le lion amoureux“. Wyd. zbior. 1865—76, 3 t.

**Ponscarne François Hubert Joseph**, franc. rytmownik i medaljer, (1827—1903), pozostawił liczne medale i monety (np. księstwa Monaco), oraz portrety Lessepsa, Sadi Carnota i t. d.

**Ponson du Terrail Pierre Alexis**, wicehr., powieściopisarz franc., (1829—1871), autor licznych powieści feljetonowych: „Les Coulisses du monde“ (1853) i t. d.

**Ponsot Henri Auguste**, dyplomata franc., \* 1877, od 1910 w minist. spr. zagr., 1922—24 dyrektor przy rezydencji w Tunisie, pertraktował 1926 z Abd el Krimem, od 1926 wysoki komisarz w Syrii.

**Pont**, ob. Pontus.

**Pont-à-Mousson**, miasto w depart. Meurthe-et-Moselle (Francja), nad Mozela, przy kolei: Nancy—Metz z 11.726 mieszk., kilkoma zabytkami budowlami oraz przemysłem hutniczym, papierowym i fabr. obuwia. W 1572—1763 miało miasto uniwersytet.

**Ponta** (portug.), przylądek.

**Ponta Delgada**, miasto okręg. na Azorach, na pld. wybrzeżu wyspy São Miguel z 14.904 mieszk. i portem handlowym.

**Pontal** (z włosk. puntale), rodzaj ozdoby z klejnotów i szlachetnych metali, noszony przez kobiety w dawnej Polsce, na głowie lub też zawieszany na szyi, zwany też noszeniem.

**Pontano** (Pontanus) Giovanni, neapolit. polityk i dziejopis, (1426—1503), 1487—95 sekretarz stanu Ferdynanda I. w Neapolu, w pismach swych („Opera“ 1538, 4 t.) okazał klasyczny styl łaciński.

**Pontarlier**, miasto okręg. w depart. Doubs (Francja), przy kolei: Dijon—Lozanna z 10.203 mieszk.; przemysł zegarmistrzowski i znaczny handel.

**Pontassieve**, miasto w prow. Florencja (Włochy), przy ujściu rz. Sieve do Arno z 14.255 mieszk.

**Pontchartrain**, rybne jezioro przybrzeżne w Luizjanie (Stany Zjedn. Am. Płn.), w pobliżu N. Orleanu, ma 1.500 km<sup>2</sup> i 6 m głęb.

**Pontecorvo**, miasto w prow. Frosinone (Włochy), nad rz. Liri (Garigliano) z 11.843 mieszk., szeregiem zabytkowych budowli. W 1806 otrzymał księstwo P. marsz. Bernadotte od Napoleona I.

**Pontedera**, miasto w prow. Piza (Włochy), przy ujściu rz. Era do Arna z 14.537 mieszk.

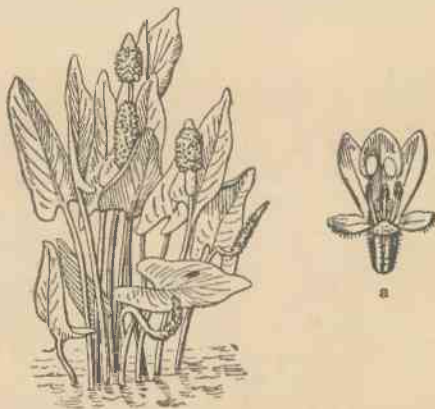

*Pontederia cordata*. a pojedynczy kwiat.

**Pontederia** L. (rozpława), roślina wodna z rodziny Pontederiaceae. W Ameryce pld. dwa gatunki: *P. rotundifolia* L. i *P. cordata* L., zawleczone do Australji, gdzie tak się rozmnożyły, że zatykają rzeki.

**Pontederiaceae** (rozpławowate), amerykańska rodzina roślin jednolicziennych, wodnych. Najważniejsze rodzaje: Eichhornia, Pontederia.

**Pontefract** (Pomfret), miasto w Yorkshire (Anglja), przy kolei: York—Sheffield z 16.790 mieszk., ruinami zamku P. (1080) i odlewniami żelaza.



**Ponten Josef**, pisarz niem., \*1883, autor powieści („Siebenquellen“, 1908; „Der babylonische Turm“ 1918; „Die Studenten von Lyon“, 1927, „Salz“, 1927), nowel („Jungfräulichkeit“, 1906; „Die Bockreiter“, 1919; „Der Gletscher“ 1923), opisów podróży i dzieł z historii sztuki; zaliczany do najzdolniejszych przedstawicieli młodszego pokolenia.

**Pontevedra**, stolica prowincji P. w Galicji (Hiszpanja), nad zatoką P. z 28.291 mieszcz., szeregiem zabytkowych budowli i znacznym handlem.

**Pontiac**, miasto w pld.-wsch. Michigan (Stany Zjedn. Am. Pln.), na pln.-zach. od Detroit z 52.100 mieszcz. i przemysłem.

**Pontianak**, miasto okręg. na Borneo (Indje holend.), 25 km od morza, w dolinie rz. Kapuwas z 16.454 mieszcz., pałacem sułtana i znacznym handlem.

**Pontianus** (Poncjjan), papież 230—235, umarł jako wygnaniec na Sardynji, święty.

**Ponticello** (włosk.), podstawka, na której spoczywają struny na instrumentach smyczkowych. Sul p. (skrót: s. pont.): tuż przy podstawie, wskutek czego ton jest ostry, świszczaco metalowy (w przeciwieństwie do „flautando“).

**Pontifex**, w staroż. Rzymie członek najwyższego, z początku dostępnego wyłącznie patrycjuszom, kolegium kapłańskiego, z p. *maximus* na czele; naprzód kolegium składało się z 3, potem z 6, od r. 300 prz. Chr. z 9, od Sulii z 15, od Cezara z 16 członków, uzupełniających się przez kooptację; od r. 250 prz. Chr. p. m., a od 104 prz. Chr. wszyscy pontifices wybierani byli przez comitia tributa na wnioski kolegium. W skład kolegium p. wchodził leż rex sacrorum, flamines i Vestalki; p. m. obsadzał ważniejsze urzędy kapłańskie, czuwał nad czystością kultów, interpretował przepisy sakralne, zapisywał ważniejsze w ciągu roku wydarzenia, do ksiąg zw. *Annales Maximi*. Od r. 12 prz. Chr. piastowali godność p. m. cesarze aż do czasów Gracjana, który 375 r. po Chr. godność tę odrzucił; nieco później kolegium się rozwiązało. W kościele katolickim tytuł p. m. przeszedł na papieża.

**Pontificale** (łac.), wszystko, co ma związek z godnością biskupa. Przedewszystkiem jednak: *pontificalia*, szaty liturgiczne, używane przez biskupa przy mszy św. uroczystej, tzw. pontyfikalnej. *P. romanum* (*pontyfikał*) księga, zawierająca opis czynności biskupa przy obrzędach kościelnych i przy mszy św. (rytuał biskupi).

**Pontificalia**, ob. *Pontificale*.

**Pontius Paul**, miedziorytnik niderlandzki, (1603—1658), uczeń Vorstermana, kształcił się następnie pod wpływem Rubensa. Główne dzieła: według Rubensa „Wniebowzięcie“, „Zuzanna w kąpielu“. „Niesienie krzyża“ i t. d.; według van Dycka: „Św. Rozalja“, „Opłakiwanie Chrystusa“ i t. d.

**Pontius Pilatus**, ob. *Piłat*.

**Pontivy**, miasto okręg. w depart. Morbihan (Francja), nad rz. Blavet i kanałem Nantes-Brest z 9.442 mieszcz., kościołem i zamkiem z XV. w. oraz przemysłem. W czasach I i II cesarstwa zwało się miasto *Napoléonville*.

**Pontmartin Armand**, hr., franc. krytyk i powieściopisarz, (1811—1890), autor „*Causeries littéraires*“ (1854—56, 3 t.) i „*Les Jéudis de Mme Charbonneau*“ (1862, dowcipne portrety współczesnych pisarzy).

**Pontoise**, miasto w depart. Seine-et-Oise (Francja), nad rz. Oise z 9.915 mieszcz., przemysłem młynarskim i handlem.

**Pontonierzy**, dawne oddziały techniczne, szkolone w budowie mostów pontonowych i służbie wodnej, obecnie przejęły ich zadania bataljony saperów (pionierów) lub mostowe. W Polsce w XVIII. w. istniał bataljon p., t. zw. *milicji skarbowej*.

**Pontony** (franc.), płaskie, długie, bezpokładowe łodzie metalowe, 7,5 m długie, 80 cm wysokie, czasem dwudzielne, służące do zestawiania kompletów przy budowie mostów pontonowych lub przekraczaniu wód. Przewożone na wozach pontonowych w składzie dywizyjnej kolumny pontonowej wraz z materiałem nawierzchni mostowej, wystarczają do budowy mostu 50 m długości. Ostatnio używa się p. motorowych.

**Pontoppidan**, 1. Erik, duński historyk i teolog, (1698—1764), prof. teologii w Kopenhadze, 1748 biskup w Bergen, od 1755 wicekanclerz uniwersytetu kopenhaskiego, autor szeregu dzieł historycznych i urzędowego komentarza do katechizmu luterńskiego, pierwszy rozwinął 1745 narodowo-duński pogląd na kwestję językową w Szlezwiku.

2. Henrik, pisarz duń., \*1857, w r. 1917 odznaczony nagrodą Nobla, w swych opowiadaniach i powieściach (niektóre tłumaczone na język pol. w „*Bibl. Laureatów Nobla*“) daje pesymistyczną krytykę współczesnej cywilizacji, równocześnie w lirycznej analizie psychologicznej wyrażając tęsknotę do duchowej doskonałości. Główne dzieła: „*Ziemia obiecana*“ (1891—95), „*Lykkeper*“ (1898—1904, 8 t.), „*Państwo umarłych*“ (1912—16, przerobione 1917).

**Pontormo Jacopo** da, właśc. *Giocomo Carrucci*, malarz włoski, (1494—1552), uczeń Leonarda da Vinci i Andrea del Sarto. Główne dzieła: fresk „*Nawiedzenie*“ w St. Annunziata we Florencji, oraz portrety we Florencji w Uffizjach i Pal. Pitti, oraz w galerjach Paryża, Londynu, Berlina i t. d.

**Pontremoli**, miasto w prow. Massa-Carrara (Włochy), nad rz. Magrą, przy kolei: Parma—Spezia z 15.022 mieszcz. i szeregiem zabytkowych budowli (katedra z 1687 i t.).

**Pontresina**, wieś i uzdrowisko klimatyczne w kantonie Gryzonów (Szwajcaria), w górnej Engadynie, 1.804 m nad poz. morza, u stóp Alp Bernina z 734 mieszcz. Wielka skocznia narciarska.

**Pontus** (greck. *Pontos*, *Pont*), staroż. kraina w pln.-wsch. Azji Mniejszej, na wsch. od rz. Halys aż do rz. Akampsis, zwana początkowo pontyjską Kappadocją. Od czasów Mitydata II (ok. 280—266) tworzył P. osobne państwo, rozszerzone przez Mitydata VI. na Krym (państwo bosporańskie), a zawojowane przez Rzymian (Sulla, Pompejusz i Cezar) w I. w. przed Chr. Główne miasta: Amisos, Themiskyra, Trapezunt i stolica Amasia.

**Pontus Euxinus** (greck. Pontos Euxeinos), w starożytności nazwa morza Czarnego.

**Pontyfikalna Msza św.** (łac. Missa pontificalis), najuroczystsza forma mszy św., odprawiana wśród ściśle przepisanych ceremonij przez biskupa, względnie wysokiego dygnitarza kościelnego.

**Pontyfikał**, ob. Pontificale.

**Pontyfikał**, działalność i czas trwania urzędowania papieża lub biskupa.

**Pontyjskie bagna** (Paludi Pontine), bagniste obszary w prow. Rzym (Włochy), między Cisterną i Terracina, 55 km długie, 10—18 km szerokie, mające ok. 750 km<sup>2</sup>, oddzielone na pld. i zach. wydiami od morza Tyrreńskiego, a ograniczone przez góry Wolskie. W miejscu gdzie w początkach republiki rzymskiej istniały 33 miasta, powstały z braku należytego odwodnienia wielkie bagna, które próbowano wielokrotnie osuszyć od czasów Cezara aż po papieża Piusa VI. (1778), a wreszcie od 1900, przy czem zdołano osuszyć znaczną część bagien, szerzących wokół malarję.

**Pontyjskie wyspy**, ob. Ponza.

**Pontypridd** (Newbridge), miasto w Glamorganshire w Walji (Wka Brytanja), nad rz. Taff z 47.184 mieszk. i znacznym przemysłem.

**Pony**, koń nie wyższy nad 132 cm. Rasy: Exmoor o silnie wykształconych nogach i mniejszy od niego Shetland.

**Ponza**, wyspa na morzu Tyrreńskim, należąca do prow. Neapol, tworzy razem z bezludnymi i skalistymi wysepkami wulkanicznymi (Palmarola i i.) grupę wysp Pontyjskich (Kampańskich). P. ma 7,72 km<sup>2</sup>, 5.664 mieszk. i kolonję karną. Na pld.-wsch. leżą wyspy: Ventotene (staroż. Pandateria) i Santo Stefano.

**Ponziani Domenico Lorenzo**, włoski szachista, (1719—1796), napisał wzorowe dzieło o grze w szachy (1782).

**Pończochy** szyto początkowo ze skóry lub wełnianej materji i przymocowywano do kurtki, pasa lub dolnej części spodni; od XIII. w. zwłaszcza we Włoszech, także z jedwabiu, częścią haftowane. P. robione na drutach i nieprzymocowane do spodni wprowadzono dopiero w XVI. w. w Hiszpanji. Wyrób p. na drutach miał wprowadzić do Anglji w r. 1564 William Ridex. Podwiązki u p. noszono już wcześniej i zdobiono kosztownie. Mężczyźni nosili podwiązki w XVIII. w., potem już tylko do strojów galowych dworskich i ludowych.

**Pool** (ang.), zrzeszenie spekulantów, zawiązywane głównie w celu narzucania cen rynkowi.

**Pool Rachel**, malarka niderlandzka, ob. Ruysch.

**Poole**, miasto portowe w Dorsetshire (Anglja), nad zatoką kanału La Manche z 43.649 mieszk., przemysłem i handlem.

**Poole Reginald Lane**, historyk ang., \* 1857, był 1886—1910 prof. dyplomatyki i historii w Oxfordzie, 1901—20 wydawca: „English Historical Review“, nap.: „A History of the Huguenots of the Dispersion at Recall of Edict of Nantes“ (1880), „Wycliffe and Movements for Reform“ (1889), „On the History of the University Archives“ (1912), „Seals and Documents“

(1919), „The Beginning of the Year in the Middle Ages“ (1921) i in.

**Poolego grota**, ob. Buxton.

**Poona**, ob. Puna.

**Pooree**, ob. Puri Dżagarnat.

**Poorter Willem de**, malarz niderlandzki XVII. w., działał od 1635—45 w Haarlemie; uczeń Rembrandta, malował sceny ze St. Testamentu, o efektownem oświetleniu.

**Poof Huibert Cornelisz**, poeta niderl., (1689—1733), naśladowca Vondela i Hoofta, wyróżniał się na tle swojego czasu. Wyd. zbior. 1759; 1780, 3 t.

**Pop** (z łac. papa), ksiądz ruski lub rosyjski, wogóle ksiądz w kościele prawosławnym, a także unickim.

**Popadja**, szczyt w Gorganach na granicy polsko-czechosłowackiej, 1.742 m wysoki.

**Popayán**, stolica depart. Cauca (Kolumbia), nad rz. Rio Cauca, w pobliżu wulkanu Solara z 20.235 mieszk. i handlem ziemiopłodami. Dawniej były tu kopalnie złota.



A. Pope.

**Pope Alexander**, poeta ang., (1688—1744), najbardziej wpływowi i niezależni pisarze swego czasu. Główne jego czysto poetyckie dzieła: „The Rape of the Lock“ (1712, rozszerz. 1714, epos komiczny, przekłady pol. od r. 1788, późniejsze J. U. Niemcewicza i najlepszy Lud. Kamińskiego, 1822), „Windsor Forest“ (1710) i „Epistle from Eloisa to Abelard“ (1716). Napisał nadto poematy dydaktyczne wzorem Boileau: „Essay on Criticism“ (1711) i w treści zależny od Bolingbroke'a „Essay on Man“ (1733, przekłady pol. od r. 1787), o kierunku deistycznym, utwór, którym poeta najsilniej wpłynął w Anglji, gdzie dotychczas poemat ten należy do lektury szkolnej, i w Europie, również w Polsce. Mniej jest dziś poczytny ongi podziwiany przekład P. „Iljady“ (1715—20) i „Odysei“ (1725—26, pieśni 1—12). Na przyganę za niekonieczne poprawki w wydaniu Szekspira (1721) zemścił się P. miejscami małostkową, bardzo ostrą, słynną satyrą „Dunciad“ (1728—42). P. jest typowym przedstawicielem ang. klasycyzmu i jeszcze Byron sławił go, jako największego ang. poetę, ale romantycy (Warton, 1756; W. L. Bowles) występowali przeciw poetyce P. Najlepsze kryl. wyd. zbior. Elwina, 1871—89, 10 t. „Wybór poezyj“ w polskim przekładzie Ludwika Kamińskiego (1822). Michał Dadler: „Pope w Polsce w XVIII. wieku“ (1923).

**Popelina**, lekka tkanina na suknie kobiece, o jedwabnej osnowie i wełnianym wątku.

**Poperinghe**, miasto w Zach. Flandrii (Belgja), okręgu Ypern z 11.767 mieszk., przemysłem wełnianym i fabr. obuwia.

**Popęd** (impuls), w mechanice iloczyn z siły przez czas działania siły. Według zasad dynamiki p. równy jest co do kierunku i wartości wywołanej zmianie pędu. Na tej zasadzie się opierając, możemy mierzyć siły krótkotrwałe pośrednio przez pomiar prędkości ciała o znanej masie, a wyrzuczonego działaniem owej siły. — W technice p., wzgl., wedł. nowej terminologii napęd oznacza sposób działania siły w maszynie, więc np. napęd wodny, parowy, elektryczny i t. p. — P. (łac. Nisus), psychologicznie każde dążenie, przy którym pierwotnie celu sobie nie uświadamiamy (np. p. płciowy u nieuświadomionych). Wskutek doświadczenia działanie z p. czasem łączy się ze świadomością celu. P. zapewnia osiągnięcie pewnych skutków niezależnie od inteligencji i woli. W całym świecie organicznym znajdujemy p. samozachowawczy i p. rozrodczy, które u zwierząt przejawiają się w formie instynktu. U człowieka występuje nadto p. moralny, intelektualny i estetyczny. Por. Instynkt, Wola.

**Popęd płciowy**, dążność do spółkowania z osobnikiem płci drugiej, ze świadomym lub nieświadomym celem wydania potomstwa. U zwierząt występuje okresowo jako ruja; u człowieka po osiągnięciu dojrzałości płciowej, nie jest związany z pewnymi okresami. W p. p. różni się składniki duchowe i cielesne. Wstrzymywanie się od życia płciowego do 20—25 r. życia jest zupełnie możliwe, bez uszczerbku dla zdrowia. Wstrzemięźliwość w używaniu alkoholu, uprawianie sportów, wytyczenie poważnych celów w życiu, usypiają p. p. Wrażliwsze natury mogą cierpieć pod wpływem wstrzemięźliwości płciowej, lecz lekkie zaburzenia nerwowe, które pod jej wpływem mogą wystąpić, są nieszkodliwe. Chorobliwe zmiany w p. p. mogą być: 1. ilościowe i 2. jakościowe. Co się tyczy pierwszych, to p. p. może być osłabiony (przyczyny: schorzenia narządów płciowych, rdzenia pancerzowego, nadużywanie alkoholu, kawy, tytoniu, wzgl. — z przyczyn psychicznych — często nadmierny samogwałt [szczególnie u kobiet]), lub wzmocniony (ob. Satyriasis, Nimfomanja), a wówczas jest tylko jednym z objawów innych schorzeń, np. hysterji, padaczki, chorób umysłowych. Zbożenia jakościowe p. p. mogą mieć podkład uczuciowy, względnie odnosić się mogą do „celu płciowego“. Do pierwszych należą sadyzm (chęć zadawania bólu) i masochizm (chęć odczuwania bólu fizycznego), do drugich narcyzm (ob.), homoseksualizm (ob.), fetysyzm (ob.) i sodomja (ob.).

**Popędowe koło** w maszynach, urządzeniach mech. i t. p. odbiera najkrótszą drogą pracę silnika i zwykle przewodzi ją dalej.

**Popędowe mechanizmy**, ob. Przekładnie.

**Popędowe obłąkanie**, specjalna postać obłąkania zwyrodnieniowego lub wrodzonego idjotyzmu, odznaczająca się występującymi nagłe

od czasu do czasu nieodpartymi popędami do pewnych czynności. Tutaj należy wiele t. zw. monomanij (lepiej nazwanych „chorobliwymi popędami“): kleptomanja, piromanja i niektóre popędy do morderstw.

**Popiel**, legendarny książę gnieźnieński, zjedzony przez myszy za niegościnnosć i tyrańskie rządy.

**Popiel**, 1. Paweł, publicysta polski, (1807—1891), poseł na Sejm galicyjski, należał do „Stanczyków“, skupiających się koło krakowskiego „Czasu“, do którego założycieli należał. „Pisma“ (2 t., 1893).

2. Wincenty Teofil, herbu Chościak, arcybiskup warszawski, (1825—1913), kształcił się w Krakowie i Warszawie, seminarjum odbył w Kielcach, święcenia kapłańskie otrzymał 1849 w Sandomierzu, potem studjował w Lowanium i Rzymie, po powrocie prof. seminarjum kieleckiego, następnie w l. 1862—63 rektor akademji duchownej w Warszawie, 1863 biskup płocki, 1869 zesłany do Nowogrodu, 1875 biskup kujawsko-kaliski, 1883 arcybiskup metropolita warszawski. Napisał „Pamiętniki“ z lat 1862—1875 (2 t., wyd. 1915).

3. Paweł, filolog klas., (1837—1910), profesor Szkoły Głównej warsz., przełożył na język polski *Iljadę* Homera (1880).

4. Tadeusz, rzeźbiarz polski, † 1912, twórca m. i. pomnika Kościuszki w Waszyngtonie.

5. Tadeusz, malarz polski, \* 1863, kształcił się w Krakowie u Matejki, potem we Wiedniu (u Makarta) i w Monachjum. Malował freski w kaplicy polskiej w Padwie i plafon „Wniebowzięcie“ w kaplicy Goetzów w Kkocimie; pracował też przy panoramie Raclawickiej Kossaka i Styki. Główne obrazy: „Józef i Pulfara“, „Zmartwychwstanie“, „Uriel Acosta“, „Neron“, „Mojżesz“, „Po burzy“ i i.

6. Antoni, rzeźbiarz polski, \* 1865, kształcił się w Krakowie, Wiedniu, Berlinie i Florencji. Osiadłszy we Lwowie, został asystentem, potem docentem katedry rysunków i modelowania na Politechnice. Główne dzieła: kolumna Mickiewicza we Lwowie, pomnik Korzeniowskiego w Brodach, „Pietà“ i ołtarz do kaplicy grobowej w Łańcucie, pomnik Mickiewicza w Krynicy i i.

7. Karol, polityk pol., \* 1887, jeden z przywódców Narodowej Partji Robotniczej, 1922—27 poseł na sejm, 1930 więzień brzeski.

**Popielec**, Środa popielcowa (łac. Feria quarta cinerum), pierwszy dzień postu wielkiego; w dniu tym po kościołach katolickich kapłani posypują wiernym głowę popiołem, mówiąc nad każdym: „Memento, homo, quia pulvis es et in pulverem reverteris“ = Pamiętaj, człowiecze, żeś proch i w proch się obrócisz!

**Popielewskie jezioro**, ob. Trzemeszańskie jezioro.

**Popielica** (pilcha, polcha, koszatka większa, Glis [Myoxus] glis L.), gryzoń, dochodzący 16 cm długości, ogon 13 cm, futerko gęste, na grzbiecie popielate, na stronie brzusznej białe, po bokach jaśniejsze, żyje w całej Europie z wyjątkiem Anglii, pospolita szczególnie w buczynach i dębinach, żeruje w nocy, zimuje w dziuplach drzew. Futerko cenione pod nazwą popielic. W niewoli trudno się oswaja. Rzymianie trzy-



mali ją w klatkach, mięso uważano za przysmak.

**Popielnica** (popielec), p. Cineraria.

**Popielnice**, urny do przechowywania popiołów, pozostałych po spaleniu zwłok. Por. Groby przedhistoryczne i Palenie ciał.

**Popielówna Romana** (zameżna Święcka), aktorka pol. z drugiej poł. XIX. w., pierwotnie występowała we Lwowie, od r. 1870 w Warszawie. celowała w rolach naiwnych i w rolach młodych mężatek, odwarzając je z trafnym realizmem, finezją i humorem. Wyszedłszy zamąż opuściła scenę w pełni wielkiego powodzenia.

**Popincourt**, wsch. dzielnica Paryża.

**Popiołu deszcz**, opady wulkanicznego popiołu, występujące podczas wybuchów wulkanicznych i pokrywające nieraz znaczne przestrzenie. Znanym jest wielki opad popiołu z Wezuwjusza w r. 79 po Chr., kiedy zostały zasypane miasta Herculanium i Pompei.

**Popiół**, ogniotrwała pozostałość po spaleniu substancji roślinnych i zwierzęcych. Związki węgla i wodoru przechodzą przy spalaniu w dwutlenek węgla i wodę, na p. zaś składają się substancje mineralne w postaci soli kwasów węglowego, siarkowego, fosforowego i t. d. Wszystkie rośliny zielone zawierają jako główne składniki mineralne: fosfor, siarkę, potas, wapń, magnez i żelazo; wchodzą one w skład każdego p. rośl. Rządziej występują w organizmach roślinnych: chlor, kwas krzemowy, sód, jod, fluor, mangan. b. rzadko bor, brom, lit, rubid, bar, stront, glin, cynk, kobalt, nikiel, miedź (przykładowe składniki p.). Skład p. tych samych roślin waha się w pewnych granicach, zależnie od charakteru gleby oraz wieku rośliny.

P. z organizmów zwierzęcych zawiera znacznie więcej fosforu (zwłaszcza popiół z kości palonych). — P. drzewny był używany dawniej do wyrobu potażu i sody. Obecnie używa się p. jako nawozu, p. z węgla kamiennego do wyrobu cementu, p. z węgla brunatnego do wyrobu cegieł. Z p. kostnego otrzymuje się fosfor. — P. wulkaniczny jest to rozpylona wskutek wybuchu lawa, o tym samym co lawa składzie chemicznym.

**Poplar**, okręg admin. we wsch. części Londynu, obejmuje dzielnice: P., Bow i Bromley. Wielkie doki okrętowe.

**Popliński**, 1. Jan, filolog i publicysta polski, (1796—1839), w r. 1834 założył w Lesznie czasopismo „Przyjaciel Ludu“, które rozpoczęło ożywiony ruch umysłowy i literacki w W. Ks. Poznańskim, z oddzielnymi wydawnymi jego dziełami: „Grammatik der polnischen Sprache“ (1829, VII. wyd. oprac. Wł. Nehring) i „Nowe wypisy polskie. Część druga, zawierająca historię prozy polskiej z wyimkami“ (1838).

2. Antoni, publicysta i pedagog pol., brat Jana, (1797—1868), od r. 1856 bibliotekarz Bibl. Raczyńskich w Poznaniu, wraz z J. Łukaszewiczem wydawał w Poznaniu „Tygodnik Literacki“ (1838) i „Oreodownik Naukowy“ (1840—45). Z jego podręczników szkolnych ceniona zwłaszcza „Historja powszechna“ (1844—66, 3 t., kilka wydań).

**Popławski**, 1. Antoni, pedagog polski, (1739—1786), pijar, odznaczony pierwszą nagrodą przez

Komisję Edukacyjną za projekt reformy szkolnictwa: „O rozporządzeniu i wydoskonaleniu edukacji obywatelskiej“ (1774), na którym oparto późniejsze „Ustawy Komisji Edukacji Narodowej“, członek i od r. 1778 sekretarz Towarzystwa do ksiąg elementarnych, autor podręcznika „Moralnej nauki dla szkół narodowych“ (1778). Pedagog wytrawny, doskonale obznajomiony z wzorami zach., z których jednak korzystał w sposób krytyczny, kładł równoległy nacisk na wychowanie fizyczne, umysłowe i moralne. Wyznawca fizjokratyzmu, z tego stanowiska dowodził konieczności kształcenia ludu i opracował pierwszy w Polsce program nauki i metody dla szkoły ludowej (1770). Wydał nauki „Zbiór niektórych materji politycznych“ (1774).

2. Jan Ludwik, polityk i publicysta pol., (1854—1908), odbył studia prawnicze w Warszawie, 1878 za działalność patrijotyczną w sprzysiężeniu A. Szymańskiego, w którym był tysiącnikiem, został zesłany na Syberję. Powróciwszy po 3 latach osiadł w Warszawie i oddawał się publicystyce. 1886 rozpoczął wraz z J. K. Potockim wydawać czasopismo „Głos“. 1894 uwięziony, przeniósł się następnie do Galicji, gdzie objął redakcję „Przeglądu Wszepolskiego“, od 1896 wydawał z ramienia Ligi Narodowej miesięcznik dla włościan Królestwa „Polak“, po wojnie rosyjsko-japońskiej wrócił do Warszawy i redagował „Gazetę Polską“. P. należy do najwybitniejszych myślicieli politycznych swojej epoki i stał się jednym z twórców ideologii stronnictwa demokratyczno-narodowego. Propagator myśli oparcia przyszłości Polski na ludzie wiejskim, był gorącym zwolennikiem niepodległości, zwalczał Rosję, równocześnie wskazywał na ważność dostępu do Morza Bałtyckiego. Obok prac politycznych ma w swym dorobku studia historyczne i literackie. Wyd. zbior. „Pisma polityczne“ (1910, 2 t.), „Szkice literackie i naukowe“ (1916).

**Popławy**, pld.-wsch. przedmieście Wilna nad rz. Wilejką.

**Popłoch**, roślina, ob. Onoprdon.

**Popłód** (łac. secundinae), łożysko i błony płodowe, wydzielane z dróg rodnych w 3-cim okresie porodu u ludzi i zwierząt ssących (ob. Poród). Przy opóźnieniu się p. lub krwawieniu należy wezwać pomocy lekarza. Wyjątkowo może dziecko urodzić się w błonach płodowych.

**Popocatepetl** („dymiąca góra“), wulkan w stanie Meksyk (Meksyk), na pld.-wsch. krawędzi wyżyny Anahuac, wys 5.440 m, jest połączony wysokim siodłem z Iztaciuatl. Ponad 4.400 m jest pokryty wiecznym śniegiem. Był czynny w XVI. w., ostatnio zaczyna objawiać na nowo działalność.

**Popolari**, nazwa stronnictwa katolicko-narodowego we Włoszech.

**Popolo d'Italia**, II, dziennik, wychodzący w Medjolanie, założ. 1914 przez Mussoliniego, redagowany przez niego do 1922, początkowo socjalistyczny, potem faszystowski, obecnie pod kierownictwem Arnalda Mussoliniego, brata założyciela.

**Popolo Romano** („Lud rzymski“), dziennik, wychodzący w Rzymie, założ. 1873.



**Popoluca** (Pupuloca), szczep indyjski w stanie Veracruz (Wenezuela), liczący ok. 14.000 głów.

**Popowiczeskaja**, osada kozacka w okręgu Ku-bań (Rosja) z 10.285 mieszcz.

**Popowski**, 1. Józef, (pseud. Eug. Nowina), polski polityk i pisarz, (1841—1910), za zorganizowanie 1863 powstania na Ukrainie zesłany na Syberję, po powrocie i przeniesieniu się do zaboru austriackiego poseł do parlamentu. Napisał szereg pism politycznych i wojskowych, m. i.: „Przyczyny i skutki nierządu w Polsce“ (1876), „Antagonizm angielsko-rosyjski w Indjach Wschodnich“ (1891).

2. Stefan, malarz polski, \* 1870, kształcił się w Warszawie, Petersburgu i Monachjum. Ulubionym jego motywem są krajobrazy księżycowe, z barankami obłoków, i efekty światła słonecznego. Główne dzieła: „Noc księżycowa“, „Wiatrak“ i i.

**Popowszczyzna**, sekta rosyjska, powstała w XVII. w., rozszerzona głównie we wschodnich guberniach rosyjskich i na Sybirze.

**Poppea** Sabina, cesarzowa rzymska, † 65 po Chr., sławna z piękności i rozwiązości; żona Othona, obudziła ku sobie miłość cesarza Nerona, który wydalil jej męża do Hiszpanji i pojął ją za małżonkę; po urodzeniu córki otrzymała tytuł Augusta (63 r.).

**Pöppelmann** Daniel, architekt niemiecki, (1622—1736), w l. 1697—1718 przebywał w Polsce, jako architekt elektorów saskich, wykonując szereg rysunków i planów, dotyczących pałaców: Saskiego, Błękitnego, Sanguszków, Potockich w Warszawie, kościołów, arsenału, prochowni, pałacyków w Czerniakowie, Dombrowie, Piasecznie, nowego zamku królewskiego w Grodnie i t. d. Projektował też terasy, mające łączyć Ujazdów z Łazienkami. W Dreźnie wznosił szereg pięknych budowli rokokowych, jak: Zwinger, pałac Taschenberg rozpoczął też budowę Pałacu Holenderskiego, zamienionego przez De Bodta na Japoński.

**Popper** Josef (pseud. Lynkeus), pisarz niem., (1838—1921), autor „Phantasien eines Realisten“ (1899), „Voltaire“ (1905), „Das Individuum und die Bewertung menschlicher Existenzen“ (1910), „Selbstbiographie“ (1917) i in.

2. David, austrj. wionoczelista-wirtuoz, (1843—1913), napisał kilka efektownych kompozycji na wionoczelę w stylu salonowym i szkołę gry wionoczelowej (1906).

**Poppo**, Włoch z pochodzenia, osiadł w Polsce, w r. 1014 obrany biskupem krakowskim, † 1027 r.

**Poppo ze Stablo**, (978—1048), naprzód rycerz, około 1000 r. mnich w Saint-Thierry w pobliżu Reims, 1020 opat w Stablo i Malmédy, reformator klasztorów.

**Poprad**, prawoboczny dopływ Dunajca, długi 154 km. Powstaje na pld. stokach Tatr Wysokich, u pld. krańca doliny Mieguszowieckiej z połączenia potoków: Hińczowego i Krupowego, wypływającego ze stawu Popradzkiego (na wys. 1.513 m). P. przepływa przez Spisz słowacki koło miast: Popradu, Kieżmarku, Białej Spiskiej, Podolińca i Lubowli, pod Muszyną przekracza granicę Polski, przebiega się niezwy-

kle malowniczym przełomem przez Pieniny i po wyminięciu Żegiestowa, Piwnicznej i Starego Sącza uchodzi do Dunajca. Na przestrzeni 29 km tworzy P. granicę Polski i Czechosłowacji, a ostatnie 30 km płynie przez Polskę.

**Poprad**, miasto na Spiszu (Czechosłowacja), nad rzeką P., przy kolei: Bogumin—Koszyce z 2.881 mieszcz. i przemysłem. Uczęszczane lotnisko u podnóża Tatr.

**Popradzkie Jezioro**, leży w Tatrach, w dolinie Mieguszowieckiej u wylotu dol. Złomisk na wys. 1.513 m i liczy 6,88 ha pcw.; z P. wypływa potok Krupy, który daje początek Popradowi.

**Popręg**, pas podbrzusny, przytrzymujący siodło na koniu.

**Poprzeczna piszczałka**, szwajcarska fujarka, mała, zbliżona do piccola, brzmi o oktawę wyżej niż flet poprzeczny.

**Poprzeczne grodzie**, żelazne ścianki działowe w kadłubie okrętu, mające przeszkodzić całkowitemu zalaniu kadłuba, w razie uszkodzenia.

**Poprzecznie**, w górnictwie chodniki, łączące szyby z pokładem, czyli złożem minerału. — W sztuce wojennej: prostopadłe do ściany czołowej okopu leżące grube osłony z ziemi lub worków z piaskiem, nie wyższe od przedpiersia. Chronią obsadę okopu przed ogniem skośnym oraz ograniczają działanie celnych pocisków z armat. Zarzykając całą szerokość okopów utrudniają w nich komunikacje, przeto otacza je chodnik.

**Populacja** (łac. populus, lud), zbiorowisko jednostek, ujętych dla celów biometrycznych lub statystycznych we wspólną grupę, określoną pewną cechą wspólną, bez względu na łączność tych jednostek pod względem cech innych. O zagadnieniach populacyjnych (ludnościowych) ob. Ludność.

**Populaire Le**, główny organ francuskiej partji socjalistycznej, założ. w r. 1918.

**Populares** (łac.), nazwa stronnictwa ludowego w Rzymie starożytnym.

**Popularna skarga**, skarga znana prawu rzymskiemu, a przysługująca każdemu obywatelowi rzymskiemu w interesie ogółu, np. z powodu uszkodzenia urządzeń wodociągowych.

**Popularność** (łac.), sympatja ludu, rozpowszechnienie wśród szerokich mas; popularny (lubiany), łatwo zrozumiały.

**Popularyzator**, uczony, przedstawiający wyniki wiedzy w formie łatwo zrozumiałej, dostępnej dla ogółu.

**Populus** (łac.), topola.

**Populus** (łac.), naród.

**Popyt**, chęć nabycia towaru, suma dóbr poszukiwanych do nabycia; p. e f e k t y w n y (ang. effectual demand) — zdolny do zapłaty ceny w odróżnieniu od p. nie popartego możliwością pokrycia ceny rynkowej. Por. Cena.

**Poquelin** Jean Baptiste, ob. Molière.

**Poradnie**, podatek staropolski, opłacany przez kmieci z posiadanych przez nich gruntów ornych.

**Poradnictwo zawodowe**, ob. artyk. Psychotechnika i poradnictwo zawodowe.

**Poradnie**, instytucje zakładane przez państwo lub organizacje samorządowe, celem zwalczania gruźlicy, chorób wenerycznych i t. d. lub w ce-

lach higieniczno-wychowawczych: np. poradnik dla niemowląt.

**Poradnik dla Samouków**, systematycznie i wzorowo opracowany podręcznik dla studujących poszczególne nauki z uwzględnieniem różnych stopni, wydawany od r. 1893 pod redakcją Stanisława Michalskiego i Aleksandra Heflicha nakładem Kasy im. Mianowskiego w Warszawie. Podjęta od r. 1914 nowa serja wydawnictwa, pomyślana na znacznie już szerszą skalę, jest przeznaczona przedewszystkiem, jako wyczerpujący przewodnik melodyczny i informacyjny w studiach uniwersyteckich i dla badaczy naukowych. Wydawnictwo w swoim rodzaju jedyne, w opracowaniu biorą udział wybitni polscy uczeni. Z nowej serji wydano dotychczas tomy, poświęcone matematyce, fizyce, geofizyce, meteorologii, krystalografii, mineralogii i botanice.

**Poraj**, wieś w pow. Zawiercie (woj. kieleckie), nad Wartą przy kolei: Częstochowa—Ząbkowice z 789 mieszk., fabr. wyrobów ceramicznych, młynami i kopalnią rudy żelaznej.

**Porando**, japońska nazwa Polski.

**Porankiewicz** Władysław, malarz pol., (1883—1923), studjował w Krakowie i w Paryżu, poświęcił się grafice i malarstwu rodzajowemu.

**Porastanie zbóż**, niekorzystne zjawisko kiełkowania ziarna przed siewem. Zboże najczęściej porasta po sprzecie na pokosach lub w snopkach, rzadziej przed żniwem w kłosach lub po omłocie w spichrzach. Główną przyczyną p. są złe warunki atmosferyczne (ciągłe deszcze) i skłonności odmianowe. Zboże porośnięte traci do 15% składników pokarmowych, mąka zaś trudno się wypieka i posiada niemiły smak.

**Porażlińska** Janina, współczesna pol. pisarka dla dzieci i młodzieży, oprócz kilku zbiorów wierszy i bajek wydała cenioną powieść dla dzieci p. t. „W spalonym dworze” (1923).

**Porażenie** (paralysis), paraliż. Pod tą nazwą rozumie się zazwyczaj utratę czynności mięśni, a więc zdolności do wykonywania ruchów. P. może być zupełne (paralysis), lub niezupełne (paresis). Obok utraty zdolności do wykonywania ruchów, może istnieć utrata uczucia: p. czucio we (anaesthesia, hypaesthesia). P. może wystąpić na tle organicznem lub czynnościowem (histerycznem). Organiczne p. wywołane są chorobami mięśni (zapalenia, zwyrodnienia), albo schorzeniami systemu nerwowego obwodowego (nerwów) lub centralnego (rdzenia pacierzowego, mózgu). Najważniejsza grupa p. spowodowana jest udarem mózgu (krwotok, lub zator tętnicy mózgowej). Występuje wówczas t. zw. p. połowicze; jeśli ognisko chorobowe umiejscowione jest w lewej półkuli mózgu, porażona jest prawa strona ciała i naodwrot.

Do p., wychodzących z rdzenia pacierzowego należą p. dziecięce (ob. Heine-Medina choroba), porażenie opuszkowe (ob.), wiad rdzenia, następnie kurczowe p. rdzeniowe (paraparesis), które obejmuje przeważnie odnóża dolne, powodując ich sztywność. Przy p. organicznych przychodzi do zaniku mięśni i do odczynu zwyrodnieniowego, jeśli ognisko chorobowe usadowiło się w nerwach obwodowych (neu-

ritis), lub rogach przednich rdzenia pacierzowego. Do tej grupy p. należą również p. Landry'ego, zaczynające się gorączką i bólami w plecach. P. zaczyna się od nóg, idzie ku górze i w niektórych przypadkach prowadzi do śmierci. Czynnościowe p. powstają na tle histerycznego zaniku woli, odznaczają się niezdolnością do stania i chodzenia. Leczenie kierować się musi przyczyną choroby. Przy p. organicznych stosuje się elektryzację, mięsienie, gimnastykę, przy czynnościowych daje bardzo dobre wyniki hipnoza i wpływanie psychiczne na chorego.

**Porażenie opuszkowe** (paralysis bulbaris), rzadkie schorzenie, przeważnie u osób powyżej lat 40, powstaje przez zwyrodnienie ruchowych jąder nerwowych w opuszcze rdzenia pacierzowego. Powoduje postępujące porażenie i zanik mięśni mowy, polykowych i oddechowych. Przyczyna nieznana, przebieg zazwyczaj bardzo niepomysłny. — P. o. zdarza się także u zwierząt (psów).

**Porażenie postępowe**, postępujące (paralysis progressiva), choroba mózgu o przebiegu przewlekłym, która nieleczona dość wczesnie, prowadzi w przeciągu kilku lat do śmierci. Początkowe objawy: niemożność skupienia się, myślenia, odczuwania, końcuć zupełnie ogłupienie. Już w początku choroby zaznacza się zmiana osobowości, osłabienie moralnych i intelektualnych czynności, osłabienie pamięci, szczególnie zapamiętywania świeżych wrażeń, mowa staje się bełkotącą, pismo niewyraźne, twarz bez wyrazu. Częste są napady apoplektyczne lub epileptyczne, urojenia wielkości. Znamiennie jest dla p. p. dobre samopoczucie (euforia) chorych. Przyczyną choroby jest kila, której zarazki znajdują się masowo w mózgu paralityków i wywołują w nim zniszczenie, wzgl. wywołują w naczyńkach mózgowych procesy zapalne. — Leczenie jest specyficzne, jak przy kile, a w ostatnich latach wprowadzono leczenie przez zaszczepianie chorym malarji (ob. Syfilis i Mózgu kila).

**Porbandar**, miasto portowe w prezydenturze Bombaj (Indje ang.), na półwyspie Katiawar, stolica danczego państewka P., ma 29.390 mieszk. i znaczny handel.

**Porcelana** (z portugal. porcellana), nazwa wytworów ceramicznych, powstających przez wypalanie masy z najdelikatniejszej glinki (kaolinu), skaleni i kwarcu. Por. też art. i tablice Ceramika w t. 3.

Najwcześniej wytwarzano p. w Chinach, zapewne już od VII. w. po Chr., dopiero jednak od r. 1000 znamy dokładniejsze daty, dotyczące p. chińskiej (ob. Chińska sztuka). XV. i XVI. w. są okresem najwyższego jej rozkwitu, początek tej ery przypada na dynastję Ming. W XVI. w. umiejętność wyrobu porcelany przedostała się do Japonji (ob. Japońska sztuka), gdzie doprowadzono ją do wysokiej doskonałości technicznej i zaczęto ozdabiać m. i. malarstwem lakowem, emalją komórkową i t. d. Odmianę p. japońskiej stanowią wyroby Satsuma, kamionkowe, barwy kości słoniowej.

Próby wytwarzania w Europie drogiej, sprowadzanej z dalekiego Wschodu p., pojawiły się już w XV. w. we Włoszech (Medyceusze we Florencji), dopiero jednak we Francji przy końcu XVII. w. zaczęto wytwarzać w Saint-Cloud t. zw. „miękką p.“; w r. 1740 powstała fabryka w Vincennes, 1756 w Sèvres i t. d. — W r. 1706 wynalazł J. Fr. Böttger w Dreźnie t. zw. p. czerwoną; odkrycie przez niego w r. 1708 kaolinu umożliwiło wytwarzanie prawdziwej p. w Miśni (Meissen), zwanej saską p. Wyrób p. rozpowszechnił się coraz bardziej, powstały liczne fabryki p.: 1718 w Wiedniu, 1720 w Höchst, 1743 w Capodi Monte koło Neapolu, 1750 w Berlinie, 1751 w Worcester, 1755 w Frankenthal, 1758 w Ludwigsburgu, 1772 w Kopenhadze i t. d. — W Polsce powstało również kilka fabryk porcelany przy końcu XVIII. w. (Szczegóły ob. niżej).

W ciągu XIX. w. mało wprowadzono nowości w europejskiej fabrykacji p., w Sèvres jedynie wynaleziono dekorację pâte sur pâte (przejrzysta pasta, która reliefowo nakładana na przedmiot p. i wypalana razem z nim, daje efekty jakby kamei). — Królewska manufaktura p. w Kopenhadze stworzyła ok. r. 1900 nowy styl w p., przez wprowadzenie malarstwa podglazururowego, na wzór sztuki japońskiej. Specjalne efekty wywołuje stosowanie matowych, przytłumionych barw. W podobnym stylu tworzą: kopenhaska fabryka, zał. 1897 przez Binga i Groendahla i manufaktura Rörstrand koło Stockholmu. Inne fabryki europejskie uległy wpływowi Kopenhagi. Najmniej fabryka w Sèvres, gdzie 1882 wynaleziono twardą porcelanę, otrzymującą glazurę w silnym ogniu; jej biskuitu (figurki i t. p.) cieszą się dużym powodzeniem, podobnie jak wyroby z kryształową glazurą i t. d. Z nowszych fabryk Nymphenburg i fabryka Rosenthala w Selb stosują malarstwo podglazururowe. Malowanie na glazurze stosowane jest w nowszych czasach głównie przez fabryki niemieckie. Por. Fajanse, Ceramika, Gлина, Garncearstwo. — Poszczególne fabryki p. posiadały od początków swego istnienia marki, wypalane na podstawkach figurek, odwrotnych stronach naczyń i t. d.

Najważniejsze wśród nich są:



Korzec (marki z różnych epok).

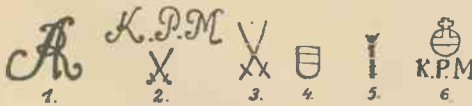

Miśnia: 1. Marka z monogramem króla polskiego Augusta II., używ. w latach 1709—36. 2. Do r. 1730. 3. Od r. 1730. 4. (1744) Wiedeń. Berlin: 5. Od 1870. 6. Od r. 1830.



7. Höchst. 8. Frankenthal. 9. Nymphenburg. 10. Fürstenberg. 11. Ludwigsburg (2 okres).



12. Madryt. 13. Neapol. 14. Chelsea. 15. Worcester. 16. Rouen (Ludwik XIV.).



Sèvres: 17. 1763—76. 18. Republika. 19. 1810—14. 20. Ludwik Filip. 21. Napoleon III.



22. Fraureuth. 23. Rosenthal. 24. Volkstedt. 25. Kopenhaga.

Porcelana polska. W Polsce wchodzi w użycie p. za Sasów. Najpierw prawo obywatelstwa uzyskała p. saska, wyrabiana w Miśni (Meissen) w fabryce, będącej własnością królów polskich z dynastji saskiej (składy porc. saskiej były również w Warszawie). Prócz tego używano w Polsce p. wiedeńskiej (składy w Polsce od 1777), wreszcie berlińskiej. Pod koniec XVIII. w. powstają jednak w Polsce fabryki p., zakładane głównie przez magnatów, otaczane opieką króla Stanisława Augusta. Najstojniejszą z nich założył stolnik litewski książę Józef Czartoryski w 1784 w Korcu na Wołyniu. Z początku wyrabiała ona naczynia fajansowe, później od 1790 wyroby porcelanowe (ob. Korcecka porcelana). — Druga głońska fabryka założona została przez Michała Mezera w 1803 w Baranówce. Od 1820 przeszła ona na jego synów Konstantego i Seweryna. Forma i malowidło p. baranowieckiej wzorują się na koreckiej, choć jej nie dorównują. Malowidła są prymitywniejsze. Masa p. z początku biała i twarda, staje się później gorszą. Marką fabryki były początkowo 3 gwiazdy ustawione w trójkąt, do których przylączy się następnie napis „Baranówka“. Później w użyciu sam napis lub litera B. Około 1825 pojawia się na wyrobach znak orła rosyjskiego z napisem polskim lub rosyjskim. — Wyroby porcelanowe produkowała również od 1806 fabryka, założona ok. 1795 w Tomaszowie lubelskim, w majątku Augusta hr. Zamoyskiego przez Franciszka Mezera. Rozwój tej fabryki trwał do 1815, wcegetowała ona jednak jeszcze do 1827. Wyroby jej przypominają wyroby fabryki w Baranówce.





**Ks. Józef Poniatowski.**



Rząd I.: 1. Pietro Perugino (1446—1523). Autoportret z „Wręczenia kluczy”. Rzym, Kaplica Sykstyńska. 2. Leonardo da Vinci (1452—1519). Turyn, Biblioteka Król. 3. Albrecht Dürer (1471—1528). Madryt, Prado. — Rząd II.: 1. Hans Burgkmair (1473—1531). Wiedeń, Muzeum Hist. Szt. 2. Giorgione (1478—1511). Brunświk, Galeria obrazów. 3. Tycjan (1477—1576). Berlin, Muzeum. — Rząd III.: 1. Rafael (1483—1520) Florencja, Uffizi. 2. Rembrandt (1606—61). Drezno, Galeria obr. 3. Hans Holbein Młodszy (1497—1543). Bazylea, Zbiory publ. — Rząd IV.: 1. Peter Paul Rubens (1577—1640), Windsor, Zamek król. 2. Diego Velázquez (1599—1660). Florencja, Uffizi. 3. Anthonis van Dyck (1599—1641). Madryt, Prado.

Porządek koryncki.



- ad 1 2, 3.  
 a) kropie e) słobki  
 b) trygłfy f) sima (rynna)  
 c) metopy

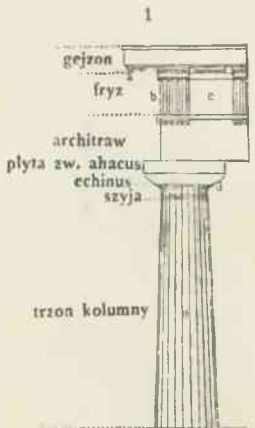

Ze świątyni w Paestum.

Porządek dorycki.

Porządek joniński.



Z Partenonu w Atenach.



Ze świątyni Zeusa w Nemei.



Ze świątyni na Ilissos.



Ze świątyni Ateny Polias w Priene.



Ze świątyni Ateny Polias w Atenach.

Koryncki.



Z pomnika Lyzikr atesa w Atenach.

Porządek koryncki i rzymsko-koryncki.

Rzymsko-koryncki.



Ze świątyni Jupitera Statora w Rzymie.





Wyrak upiór  
(*Tarsius farsius*).



Leniuch ospaty (*Loris tardigradus*). a) pozycja podczas snu.



Lemur makako (*Lemur macaco*).



Uszatka galago (*Galago senegalensis*).



*Arctocebus calabarensis*.

Marką jest herb Zamoyskich „Jelita“ (trzy złożone włócznie) albo napis „Tomaszów“ lub „w Tomaszowie“. P. wyrabiała również fabryka w Horodnicy (nad Słuczą na Wołyniu) w majątku ks. Lubomirskich, założona w końcu XVIII. i fabryka w Cmielowie. Zarówno Horodnica jak i Cmielów produkowały głównie fajansy.

**Porcelanka**, roślina, ob. *Nemophila*.

**Porcelankowate** (Cypraeidae), rodzina ślimaków przodoskrzelnych o jajowatej skorupce, żyją w morzach cieplejszych. Skorupki służą do ozdoby i jako pieniądź. Najbardziej znana porcelanka monetka, ob. *Monetka*.

**Porcelanowa moneta** istniała przez pewien czas na Korei. W Europie (np. w Niemczech w l. 1919—1923) nie zdołała się utrzymać. Sztynki porcelanowe istnieją w Syjamie.

**Porcelanowa wieża**, pagoda 9-piętrowa, ośmioboczna, wys. ok. 80 m, znajdująca się w świątyni Tapauönsze (na pld. od Nankinu), była pokryta glazurowanymi płaskorzeźbami glinianymi. Zbudowana na nowo w XV. w., została zburzona przez powstańców chińskich w r. 1854, a części jej dostały się do muzeów europejskich. Mniejsze budowle podobnego typu nie należą w Chinach do rzadkości. Ob. *Pagoda*.

**Porcelanowe obrazy**, ob. *Litofanja*.

**Porcellis** Jan, niderlandzki malarz i rytownik, (1585—1632), malował w Antwerpii, Haarlemie i Hadze małe pejzaże morskie; ugruntował holenderski marynizm XVII. w. Dzieła jego w Berlinie, Monachjum, Sztokholmie i t. d.

**Porcius**, staro-rzymski ród pleb.; głośna stała się rodzina, nosząca cognomen *Cato*.

**Porcja** (łac. *portio*), odmierzona część, np. por. *Portio congrua*, kwota, jaką państwo przyznawało się do utrzymania kościoła i duchownych, orzeczona ustawami o stosunku Kościoła do państwa (np. w Austrii za Józefa II). Rozróżniano różne p., np. *kanoniczna*, oznaczająca dochody kanonika z fundacji, *gratialis*, *legitima* i t. d. — W Polsce konkordat z 10. II. 1925 określa oznaczone na punkty uposażenie, przyznane duchowieństwu przez Państwo, oraz kosztą administracji kościelnej, zapomóg, funduszu budowlanego w rocznych kwotach pieniężnych.

**Porcjanko** Konstanty, (1793—1841), lekarz wileński, od 1824 prof. terapii i materji medycznej, od 1832 prof. chirurgji i okulistyki w Akad. medyko-chirurgicznej w Wilnie.

**Porcjunkula**, mały kościółek św. Franciszka Serafińskiego, darowany mu pod Asyżem przez benedyktynów i przez niego odrestaurowany. Sam św. Franciszek dał mu nazwę p., t. zn. *cząsteczki*, a właściwiej mówiąc *malenstwa*. — *Odpust Porcjunkuli*, odpust zupełny, który papież Honorjusz III. użyczył na prośby św. Franciszka kościółkowi wspomnianemu. Odpust ten późniejsi papieże rozszerzyli na inne kościoły franciszkańskie, a Pius XI. na kościoły franciszkanów, minorytów i klarysek a nawet na niektóre kościoły parafjalne. Jest to odpust *quoties toties*, t. zn. zyskać go można tyle razy, ile razy po odprawionej spowiedzi i komunji obejdzie się kościół parafjalny i od-

mówi 6 Ojciec nasz i 6 Zdrowaś według intencji Ojca św., w czasie od południa 1-go aż do północy 2-go sierpnia.

**Porcopolis** („miasto wieprzowiny“), nazwa *Cincinnati* (ob.).

**Porcus babirusa** (babirusa jeleniak), szczupłe, o wysokich nogach zwierzęta, o małej głowie z rodziny *Suidae*. U samca bardzo długie, górne kły wychodzą przez kości twarzowe i zakrzywione ku górze, robią wrażenie raczej rogów. Kły dolne krótsze i grubsze, zakrzywione ku dołowi. Skóra szorstka, gruba, brudno szarej barwy, silnie pomarszczona, pokryta krótkim, pojedynczo stojącym włosom. Żyją towarzysko w bagnistych lasach, pływają dobrze, prowadzą nocny tryb życia.

**Pordenone**, miasto w prow. Udine (Włochy), przy kolei: Udine—Wenecja z 19.972 mieszk., katedrą z XV. w. i ratuszem z XIII. w. oraz przemysłem.

**Pordenone de Sacchis** (zw. też *de Corticelli Licinio*, właśc. *Giovanni Antonio da P.*), malarz włoski, (1483—1539), kształcony pod wpływem Giorgione, Palmy i Tyccjana, działał w Wenecji i Ferrarze. Główne dzieła: freski z Nowego Testamentu w S. Salvatore w Colalto (1513), malowidła ściennie w katedrach w Treviso (1520) i Cremonie (1522), oraz liczne obrazy ołtarzowe (np. „Zdjęcie z krzyża“ w katedrze w Pordenone). — Bernardino Licinio, często mieszany z poprzednim i zwany również P., był weneccjaninem, malował (między 1524 a 42) przeważnie portrety.

**Porencephalia** (greck.), dziurowatość mózgu: ubytki w półkulach mózgu w postaci dziur, zwyczaj w następstwie wrodzonego, lub wczesnie nabytego wyleczonego rozmięczenia mózgu.

**Poręba**, 1. wieś w pow. Zawiercie (woj. kieleckie), 7 km od Zawiercia z 1.212 mieszk., kopalnią węgla i fabr. maszyn. 2. (czes. *Poremba*), wieś w pow. Frysztat (Śląsk Cieszy.) w Czechosłowacji z 3.500 mieszk., (w tem większość Polaków) i kopalniami węgla.

**Poręba**, teren leśny po wyrąbaniu drzew (porębie), inaczej z rąb. Potocznie, wogóle zapas drzew, przeznaczonych do ręb (ob. *Rąb lasu*).

**Porębowicz** Edward, pol. romanista i poeta-tłumacz, \* 1862, od r. 1900 prof. uniwersytetu lwowskiego, oddzielnie wydał cenne studia historyczno-literackie; zarysy historyczne literatury romańskich w zbiorowych „Dziejach literatury powszechnej“ (1890—97), „Ruch literacki południowo-zachodniej Europy“ (1899), „Tryady Zygmunta Krasińskiego“ (1900), „Andrzej Morsztyn przedstawiciel baroku w poezji polskiej“ (1893), „Św. Franciszek z Asyżu“ (1899), „Dante“ (monografia, 1906, II. wyd. 1922), „Studia do dziejów literatury średniowiecznej“ (1904), „Nowe piękno wieków średnich“ (1916) i i., nadto doskonałe przekłady poetyckie: „Antologia prowansalska“ (1887), „Dramata“ Calderona (1887), „Wybór pism“ Leopardiego (1887), „Boska komedia“ Daniego (1899—1906, III. wyd. 1921), „Don Juan“ Byrona (1885, II. wyd. 1921), „Pieśni ludowe celtyckie, germańskie, romańskie“ (1909).

**Porębski Stanisław**, kartograf polski w XVI. w., opracował dość szczegółową mapę księstw Oświęcimskiego i Zatorskiego, wydaną przez Ortłusza.

**Poręka**, instytucja prawna, służąca do umocnienia zobowiązań, przez zagwarantowanie wypełnienia przez osobę trzecią. P. ma charakter posiłkowy, t. j. ręczyciel odpowiada za reguły dopiero wtedy, gdy główny dłużnik mimo sądowego lub pozasądowego upomnienia w terminie nie zapłaci. Do zaistnienia ważnej p. wymagana jest forma pisemna. Ręczyca, który płaci dług, wstępuje z mocy ustawy w prawa wierzyciela (*cessio legis*). Ręczyciel może bronić się zarzutami, przysługującymi głównemu dłużnikowi; jeżeli płaci bez porozumienia z nim, ten może przeciw niemu wszystkie te zarzuty podnieść. Jeżeli kilku ręczy za jeden dług, każdy odpowiada za całość; jeżeli ją zapłaci, ma regres do innych. — Kto jednak przystępuje do zobowiązania jako ręczyciel i wypłaca, odpowiada bezpośrednio tak, jak dłużnik solidarny, t. j. wierzyciel może pozywać wedle wyboru jego, dłużnika lub obu. Regres i możliwość obrony tak jak przy zwykłej p. — P. wekslowa uzasadnia zawsze zobowiązanie solidarne każdego, kto weksel podpisał.

**Porfir**, ob. Porfiry.

**Porfirio Diaz**, miasto graniczne w stanie Coahuila (Meksyk), nad Rio Grande z 14.233 miesz. i handlem.

**Porfirjusz**, greck. filozof, (ok. 233—304), uczeń Plotyna, wydał jego biografię i dzieła. W pismach swoich występował przeciw chrystjanizmowi. Wydał komentarze do dzieł Platona, Plotyna i Arystotelesa, z pośród których t. zw. „Eisagogę“ używane w szkołach średniowiecznych, wywołało spór o realizm i nominalizm.

**Porfirjusz** (Porphyrios), biskup Gazy w Palestynie, święty, †420, zwalczał pogaństwo. W żywocie jego, napisanym przez diakona Marka, znajdują się cenne szczegóły historyczne.

**Porfiroid**, skała, stanowiąca ogniwo pośrednie między porfirami a łupkami; posiada uwarstwowane ciasto skalne, w którym tkwią prakryształy skaleni i kwarcu.

**Porfirowa struktura**, p. Porfiry i Skały.

**Porfirowy tuf**, skała klastyczna, której lepszym jest drobno rozarty materiał porfirowy, niekiedy z odłamekami skaleni i kwarcu. P. t. z Filipowie (koło Krzeszowic) składa się ze skaleni, kwarcu i chlorytowanego biotyty. Skała ta powstała z silnie zwietrzałego porfiru.

**Porfiry**, skały wylewne, odpowiadające magmom granitowym wzgl. sienitowym. Ciasto skalne najczęściej barwy ciemno-czerwonawej (pochodzącej od domieszki hematytu), rzadziej szarej, zielonawej lub żółtawej, w której tkwią większe kryształy, czyli t. zw. prakryształy kwarcu, skaleni, lyszczycy i innych minerałów.

Odpowiednikami granitów są p. kwarcowe. Prakryształami są skalenie, kwarc i biotyt. Skaleniami są skalenie alkaliczne, przede wszystkim ortoklaz, rzadziej skalenie alkaliczno-wapienne, jak oligoklaz. Prakryształy kwarcu tworzą formy podwójnych sześciobocznych piramid, niekiedy w kombinacji ze ścia-

nami słu. Biotyt tworzy idjomorficzne, sześcioboczne tabliczki. Z innych minerałów zdarzają się w drobnych ilościach amfibole, pirokseny. Z minerałów akcesorycznych występuje krykon, apatyt, rudy żelaza, rzadziej granat, turmalin, anataz, topaz, tytanit i t. p. Ciasto skalne, w którym tkwią idjomorficznie wykształcone prakryształy, jest wyraźnie krystaliczne lub też drobno-krystaliczne, przyczem poszczególne ziarna minerałów mają rozmiary mikroskopowe lub nawet submikroskopowe. Niekiedy obecne jest szkliwo bezpostaciowe. Składem chemicznym zbliżają się p. kwarcowe do granitów. Sienitom alkaliczno-wapiennym odpowiadają p. bezkwarcowe czyli ortoklazowe (ortofiry). Od poprzednich różnią się brakiem kwarcu (chemicznie: mniejszą zawartością krzemionki) i obecnością bardziej zasadowych skaleni wapienno-alkalicznych (andezyn i labrador). Formami żyłowymi granitów i sienitów są porfiry granitowe i sienitowe.

W Polsce występują p. w Krakowskim, a mianowicie w okolicy Krzeszowic; na północ od Krzeszowic występują w Miękini i w Dubiu, na południe — w Załasiu, Frywałdzie i Sance. Są to zbite, najczęściej ciemno-czerwonawe lub zielonawe skały o zbitem cieście skalnem, w którym jako prakryształy tkwią skalenie, biotyt i kwarc. P. krakowskie odznaczają się bardzo ciekawym procesem wietrzenia, polegającym na wzbogacaniu w potas; jest to t. zw. proces kalfikacji. P. krakowskie oddawna używane są do celów technicznych, przede wszystkim jako materiał drogowy. Największe kamieniołomy znajdują się w Miękini.

**Porfiryty**, skała wylewna o strukturze porfirowej, odpowiadająca diorytom; w przeciwieństwie do porfirów nie zawiera skaleni alkalicznych (lub tylko w drobnych ilościach), lecz plagioklasy sodowo-wapniowe. Ciasto skalne p. składa się ze skaleni wap.-alkalicznych, lyszczyców, amfiboli, piroksenów, niekiedy także i kwarcu. Prakryształami są plagioklasy, biotyt, amfibol, piroksen, w niektórych odmianach kwarc.

**Poriomania** (greck.), obłąd wędrowczy (ob. Wędrowczy obłąd).

**Pornografja** (greck. porne, dziewczka), sprośna literatura, sprośne utwory.

**Pornokracja** (greck. „władztwo kurtyzan“), okres zepsucia moralnego papieżstwa w X. w., nazwany tak dzięki sprawowaniu rządów przez kurtyzany (jak Teodora i Marozia).

**Porodowe kleszcze** (łac. forceps) składają się z dwóch łyżek, połączonych zamkiem. Służą do wyciągania główki z dróg rodnych rodzącej przy przedłużającym się porodzie.

**Porodowe obrażenia**, obrażenia, jakie odnosi przy porodzie noworodek, czyto wskutek zmiany ciśnienia wewnątrz i zewnątrz macicy, czyżto wskutek zabiegów potrzebnych przy rozwiązaniu szluzcznym (kleszcze). P. o. mogą być bardzo poważne i powodują czasem śmierć lub trwałe kalectwo.

**Porogamja** (porogamiczne zapłodnienie), typ zapłodnienia u przewagi roślin kwiatowych, po-



lega na tem, że lagiewka pyłkowa dostaje się do załazka przez mikropyle.

**Porohy** (progi rzeczne), nierówności poprzeczne w korycie rzeki, powstałe na skutek większej odporności skal, w których rzeka żłobi sobie łożysko. Skąły te rozbiła rzeka na szereg stopni, które tamują żeglugę. Klasycznym przykładem są p. dniewrowe, powstałe w miejscu, w którym Dniepr przebija się przez granitową płytę Czarnomorską. Od p. powstała nazwa Zaporozie.

**Poronienie** (abortus), przedwczesne przerwanie ciąży w pierwszych 28 tygodniach, kiedy płód niezdolny jest jeszcze do życia. Występuje najczęściej w pierwszych 12 tygodniach ciąży. Przyczyną są schorzenia matki lub samego jaja płodowego, albo pewne wpływy zewnętrzne. Do chorób matki, które mogą wywołać p. należą choroby zakaźne ostre (np. płonica, dur brzuszny, zapalenie płuc) i przewlekłe (kila), następnie schorzenia narządów rodnych, w szczególności zaś zmiany w położeniu i sprawy zapalne macicy. Poza tem gwałtowne wstrząśnienia i wysiłki fizyczne ciężarnej mogą sprowadzić p. (Por. Spędzanie płodu). P. objawia się krwawieniem z dróg rodnych i bólami podobnymi do bólów porodowych; kończy się zupełnym wydalaniem jaja płodowego, skoro jednak resztki jaja pozostały w macicy, przychodzi do krwotoków, osłabiających organizm, a nawet groźnych dla życia. Jeśli resztki te ulegną zakażeniu, rozpoczyna się proces gnilny, który wywołać może ogólne zakażenie krwi, często śmiertelne. Każde p. wymaga porady lekarza. — P. zdarza się także u zwierząt domowych, szczególnie u krów (w 6—7 mies. ciąży).

**Poronin**, wieś w pow. Nowy Targ (woj. krakowski), 7 km na pln. od Zakopanego, przy kolei: N. Targ—Zakopane, nad potokiem Poroncem i Olczą, 743 m nad poz. morza z 1.302 miesz. Pięknie położone i licznie uczęszczane lotnisko z pięknym widokiem na Tatry. Przemysł drzewny.

**Porostnica**, ob. Marchantia.

**Porosty** (Lichenes), plechowce tem charakterystyczne, że składają się z dwu organizmów, glona i grzyba, żyjących ze sobą w symbiozie (ob.), przyczem wykazują do tego sposobu życia najdojodniejsze przystosowania. Z jednej strony zielony glon na drodze asymilacji dostarcza symbiontowi węglowodanów, z drugiej strony grzyb, drążąc w podłoże, dostarcza wody wraz z solami w niej rozpuszczonemi. Grzyb należy do Ascomycetes, lub rzadziej Basidiomycetes, glon do sinic lub zieleni. Wyróżniamy p. homeomeryczne, u których jest mniej więcej równomierne rozmieszczenie glona i grzyba, i heteromeryczne, u których glon jest ograniczony do części wewn. i otoczony warstwą korową, zbudowaną z grzybni. Do pierwszych zaliczamy p. galaretowate, z glonami o ściankach silnie pęczniejących. U innych ciała składa się z rozgałęzionych nitek, tworzących poduchy. Wśród heteromerycznych p. krzaczkowate mają plechę o budowie promienistej, trzymając się przytem podłoża tylko na jednym końcu chwytnikami. U p. skorupiastych cała plecha ma wygląd skorupiasty,

cała jest przytwierdzona do podłoża. P. rozmnażają się albo wegetatywnie przez rozpad plechy, albo też grzyb porostu tworzy zarodniki (spory). Ze spory kiełkuje grzyb, który może się dalej rozwijać tylko, jeżeli natrafi na glon, z którym wchodzi w symbiozę.

P. występują na całej ziemi, dochodząc najdalej z roślin ku północy, jak też i w górach po granicę wiecznych śniegów. Rosną na gołej ziemi, korze drzew, dachach, skałach i t. d. Nie są one pasorzytami lecz epifytami, jednak znaczna ich ilość na drzewie niekorzystnie działa na rozwój drzewa (np. brodaczka, *Usnea barbata*). Na północy dzięki temu że zawierają dużo licheniny, znalazły zastosowanie jako pokarm. Kirgizi używają *Lecanora esculenta* (manna, deszcz mannowy) do wypieku chleba. W lecznictwie znalazł zastosowanie płucnik, *Cetraria islandica* (ob.). Lakmusu (ob.) dostarcza *Rocella*.

**Porowatość**. Ścianki lub przegrody z niektórych ciał stałych (np. porcelany niepolewanej) przepuszczają ciecze i gazy na skutek istnienia luk pomiędzy cząsteczkami ciała porowatego. W myśl założeń atomistyki, p. jest ogólną własnością ciał, jednak często dopiero stosowanie wysokich ciśnień lub wysokich temperatur ujawnia p. substancj nieprzepuszczalnych w zwykłych warunkach.

**Poród** (lac. partus), procesy, rozgrywające się w drogach rodnych rodzącej, zmierzające do wydalania płodu z jego dodatkami (błony płodowe, łożysko) z ciała matki. Wydalanie odbywa się przy pomocy skurczów macicy zwanych bólami porodowymi. P. normalny odbywa się przy końcu 40 tygodnia ciąży (ob., por. także Poronienie) siłami natury; p. nieprawidłowy wymaga pomocy. Według ilości urodzonych płodów różni się p. pojedyncze i mnogie (dwojaczki, trojaczki). Zależnie od tego, która część płodu przy p. przoduje, t. zn. pierwsza się rodzi, różni się p. główkowe, nóżkowe, pośladkowe lub poprzeczne. Najczęstsze są p. główkowe; p. poprzeczny, przy płodzie donoszonym, nie może odbyć się siłami natury; lekarz musi wykonać „obrót“, aby nadać płodowi położenie podłużne. Właściwy p. poprzedzają w ostatnim tygodniu ciąży t. zw. bóle przepowiednie, które występują z długimi przerwami; częste i bolesne bóle oznajmniają początek p., który dzieli się na 3 okresy. 1. okres kończy się zupełnym otwarciem wewnętrznego ujścia macicy, przyczem zazwyczaj pęka pęcherz płodowy i wylewają się wody płodowe przodujące; 2. okres trwa aż do urodzenia się dziecka; 3 do wydalania błon płodowych i łożyska. Podczas całego p. bóle p. występują coraz silniej i częściej, macica obkurcza się na płodzie, wypychając go coraz niżej do pochwy. Najsilniejsze są bóle przy „przerzynaniu się główki“ przez przedśionek pochwy, przyczem łatwo zdarzyć się może pęknięcie krocza. Po urodzeniu się dziecka wylewa się reszta wód płodowych. Bóle porodowe w okresie 3., które służą do wydalania łożyska, są już znacznie słabsze i mniej dolegliwe. Z chwilą ukończenia p. zaczyna się półóg

(ob.). Trwanie p. zależne jest od siły bólów, wielkości dziecka i wielkości oporów; u pierwiastki trwa p. przeciętnie 20, u wieloródek 15 godzin. (Por. Poród przedwczesny). P. dziecka nieżywego odbywa się, gdy przed p. nastąpiła śmierć płodu wskutek schorzeń matki (choroby zakaźne, kiła, niedokrwistość złośliwa, choroby narządów rodnych, wstrząsy fizyczne i nerwowe), lub płodu (zbożenia w błonach płodowych lub łożysku, pępowinie, zbożenia rozwojowe). Trwałe przeszkody w wymianie gazów pomiędzy matką a płodem, zdarzające się podczas p., sprowadzają również śmierć dziecka; przyczyny: uciśnięcie pępowiny, przedłużanie się p., ciężce bóle porodowe, zawczesne odklejenie się łożyska i zaburzenia w krążeniu krwi w organizmie matki.

Cięcie cesarskie (hysterotomia, sectio caesarea), zabieg położniczy, przy którym rozcina się macicę celem wydobywania płodu. Ma zastosowanie przy zwężonej miednicy, guzach w miednicy, zwężeniach pochwy przez blizny, przy raku szyjki macicy, czasem celem ratowania dziecka, skoro matka podczas p. umiera. Oprócz klasycznego cięcia ces., istnieje c. ces. pochwowe, znacznie mniej niebezpieczne. stosowane celem szybkiego ukończenia porodu (drgawki porodowe i t. p.). C. ces. znane już było w starożytności.

Drgawki porodowe lub ciężarnych (eclampsia) są najniebezpieczniejszym powikłaniem p. Przebiegają one z utratą przytomności, zdarzają się szczególnie u pierwiastek. Występują już czasem podczas ciąży, bardzo rzadko w połogu. W  $\frac{1}{3}$  części przypadków prowadzą do śmierci; są zawsze wskazaniem do przyspieszenia p. (kleszcze, p. też Porodowe kleszcze). Przyczyny nie są zupełnie dokładnie znane, pewnym jest jednak, że przyczyniają się do nich choroby nerek, dlatego wskazanem jest badanie moczu u ciężarnych.

P. u zwierząt domowych nie różni się zasadniczo od p. u człowieka. U kłaczy trwa mniej więcej 13 godzin, u krów 6, u świń 2—6 godzin. W pierwszych 3—4 dniach po p. mogą wystąpić zakażenia.

**Poród przedwczesny**, poródzenie dziecka między 28 a 40 tygodniem ciąży. Płód jest odpowiednio mały i przy troskliwej opiece zdolny do życia. Przedwcześnie urodzone dzieci pokryte są meszkiem na pewnych częściach ciała, paznokcie nie przekraczają opuszek palców, chrząstki uszu są miękkie, szwy między kośćmi czaszki są szerokie. Dzieci takie powinny otrzymywać mleko matki, należy chronić je przed oziębieniem (pakowanie we wacie, cieplarki).

**Porównanie** (łac. simile), poetycki sposób wyrazu lub obrazowania, w którym opisywane zdarzenie i t. p. zestawione jest porównawczo z innym, należącym do odmiennego świata zjawisk, posiadającym z tamtem cechę wspólną (tertium comparationis). Granice p. i metafory są płynne; parabola różni się od p. większą dokładnością i tendencją pouczającą.

**Porpecyt**, ob. Złoto.

**Porphyrio** (ptak), p. Modrzyk.

**Porphyrio** (Porfirio) Pomponius, rzymski komentator Horacjusza (ok. 300 po Chr.). Wyd. Holder 1894.

**Porphyrogenetos** (greck.), „urodzony w gmachu porfirowym“ (nie „w purpurze“), przydomek kilku cesarzy bizantyńskich, tyle co legadny cesarz.

**Porphyrophora polonica**, ob. Czerwiec.

**Porpora** Niccolò, kompozytor włoski, (1686—1766), wystawił 46 oper w miastach włoskich. w Wiedniu, Dreźnie i Londynie, gdzie go wysunęto jako współzawodnika Händla. W Dreźnie był P. 1728—34 nauczycielem muzyki na dworze saskim. W Wiedniu pozostawał pod jego wpływem J. Haydn.

**Porporino**, ob. Haematinon.

**Porquerolles**, wyspy, należące do wysp Hyeryjskich, ob. Hyères, Iles d'H.

**Porridge**, kleik owsiany, szkocka potrawa narodowa.

**Porsangerfjord**, fiord w płn. Norwegji, na wsch. od Nordkapu, długi 116 km, szeroki do 17 km.

**Porsenna**, król Etrusków w mieście Clusium. Według legendy rzymskiej miał zamiechać oblężenia Rzymu, powodowany męstwem i poświęceniem się Horacjusza Koklesa i Mucjusza Scewoli. W rzeczywistości zdobył Rzym i wymógł wydanie broni. Ob. też Labirynt.

**Porson** Richard, ang. hellenista, (1759—1808), wydał tragedje Ajschylosa (1806) i cztery tragedje Eurypidesa (3 wyd. 1824); napisał (wyd. po śmierci) „Adversaria“ (1812), „Notae in Aristophanem“ (1820), „Lectiones Platonicae“ (1820) i in.

**Port**, basen wodny, zabezpieczony od wiatru, fal i kry lodowej, w którym okręty znajdują bezpieczny schron i dogodnie warunki przeładunkowe. Istnieje p. naturalne, w zatokach, przy ujściach rzek i t. p. i sztuczne, wytworzone przez pogłębienie i obudowanie pewnej części przybrzeża. Przy dostatecznej głębokości basenu wodnego przybijają okręty bezpośrednio do t. zw. bulwaru, t. j. omurowanej części wybrzeża, zaopatrzonej w t. zw. uwięźle, t. j. słupy do cumowania i urządzenia przeładunkowe, jak żórawie obrotowe i t. p. Wzdłuż bulwaru biegną zazwyczaj w portach towarowych szyny kolei żelaznej celem bezpośredniego przeładunku z okrętu na wagony i odwrotnie oraz wznoszą się budynki magazynowe. Ze względu na podmokłość wybrzeża buduje się bulwary na fundamentach pilotowym. Poza tem obstawia się je od strony wodnej drewnianymi słupami, aby uchronić boki okrętów od szkodliwego tarcia o mur. Tak urządzone p., t. zw. p. otwarte, są na miejscu tam, gdzie poziom wody nie ulega zbyt wielkim wahaniom. Gdzie zachodzi ten wypadek, zakłada się p. zamknięte czyli dokowe, regulujące poziom wody przy pomocy słuz. Ze względu na ograniczoną pojemność połączone są p. zamknięte z przystaniami, w których okręty oczekują swej kolei wjazdu. W przystani cumują okręty do pływających boi, lub zakotwiczają. Wjazd do p. otoczony jest groblami, które mogą być wykonane albo jako t. zw. łamacze fal, albo jako t. zw. mola.

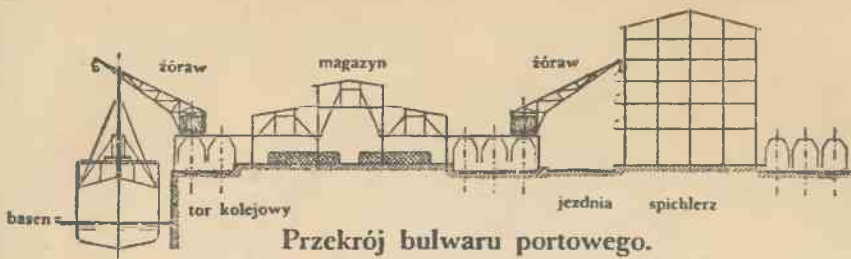

Przekrój bulwaru portowego.



Przekrój basenu portowego.

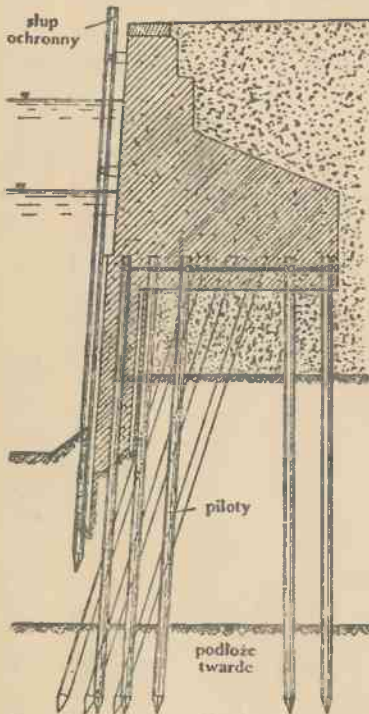

Przekrój muru bulwarowego.

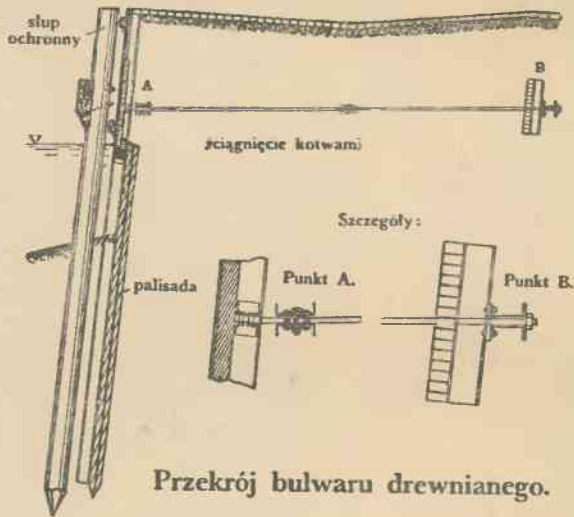

Przekrój bulwaru drewnianego.

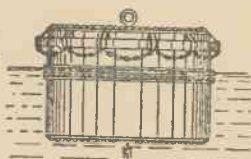

Boja do cumowania.

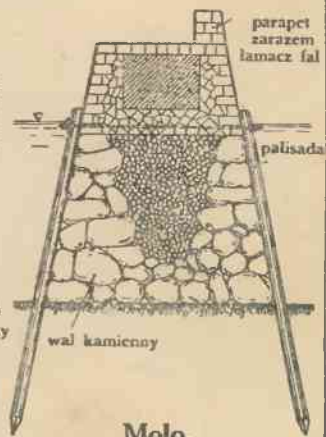

Molo.

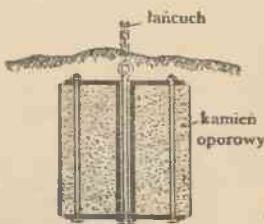
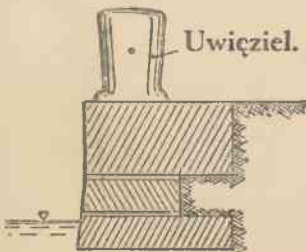



Pierwsze służą tylko do powstrzymania napływu fal, drugie spełniają zarazem to samo zadanie co bulwary. U wjazdu do p. świecą się w nocy na końcach grobli światła sygnałowe.

**Port Adelaide**, port miasta Adelaide w Płd. Australji z 30.101 mieszk., przemysłem metalurgicznym, drzewnym i znacznym handlem.

**Port Artur** (Port Arthur), 1. miasto w prow. Ontario (Kanada), nad zatoką Thunder (jez. Górne) z 14.886 mieszk., portem zbożowym, hutnictwem i znacznym handlem. 2. miasto w stanie Texas (Ameryka pñ.), nad Sabine Lake z 22.251 mieszk. 3. (chiñ. Lis z un kou, jap. Ryo junko), japoński port wojenny w pñd. części półwyspu Kwantung z 23.702 mieszk. i znacznym handlem. Twierdza zdobyta w 1894 przez Japończyków, została 1895 zwrócona Chinom i przez nie wydzierżawiona w 1898 Rosjanom, którzy zaczęli tu budować port wojenny. W czasie wojny japońsko-rosyjskiej flota japońska (pod adm. Togo) zablokowała rosyjską (adm. Stössel) w P. i zmusiła 2 stycznia 1905 do poddania (32.000 jeńców). Japończycy rozbudowali port, lecz z powodu jego szczupłości przenieśli z P. stację floty wojennej.

**Port Augusta**, port w pñ. części Płd. Australji, nad zatoką Spencera z 1.355 mieszk., punkt wyjścia kolei zach. australijskiej i pñd. kolei transkontynentalnej. Znacznym wywóz płodów górniczych i rolniczych.

**Port-au-Prince**, stolica republ. Haiti, na zach. wybrzeżu wyspy, nad zatoką Gonave z 125.000 mieszk., przemysłem cukrowniczym i dużym portem handlowym. Miasto założone w 1749 jako L' Hospital, zostało parokrotnie zniszczone przez trzęsienia ziemi.

**Port Chester**, miasto w stanie New York (Ameryka pñ.), nad Long Island Sundem z 19.283 mieszk. (600 Polaków) i przemysłem żelaznym.

**Port Darwin**, stolica Pñ. Australji.

**Port Elizabeth**, drugi po Kapsztadzie port w Kraju Przylądkowym, nad zatoką Algoa (ocean Indyjski) z 46.094 mieszk., ważny węzeł komunikacyjny i ośrodek znacznego przemysłu i handlu.

**Port-épée** (franc.), srebrny lub złoty temblak (ob.) białej broni bocznej oficerów i urzędników państwowych z cyfrą monarchy lub godłem państwowym na otoku frendzli. Podoficerowie używają jedwabnych lub wełnianych.

**Port Famine** („głodowy“), port w Chile na pñ. wybrzeżu cieśniny Magellana, założony w 1581.

**Port Fuad**, ob. Port Said.

**Port Glasgow**, miasto w Renfrewshire w Szkocji (Wka Brytanja), nad rz. Clyde z 21.023 mieszk. i znacznym przemysłem.

**Port Huron**, miasto w stanie Michigan (Ameryka pñ.), nad Saint Clair River, w pobliżu jez. Hurońskiego, naprzeciw kanad. miasta Sarnia (tunel podwodny) z 30.070 mieszk., przemysłem maszynowym i drzewnym oraz handlem (zboże, ryby).

**Port Ibrahim**, zewnętrzny port (handlowy i wojenny) Suezu, końcowy punkt kanału Sueskiego.

**Port Jackson**, wielka i głęboko w ład wcięta zatoka na wybrzeżu Nowej Płd. Walji (Australja), nad którą leży m. i. Sydney.

**Port Jervis**, miasto w stanie New York (Ameryka pñ.), nad rz. Delaware z 10.171 mieszk. Letnisko.

**Port lotniczy**, schron dla samolotów i in. środków komunikacji powietrznej, które tu mają możliwość uzupełnienia materiału napędowego i naprawy. Por. Lotnisko, Powietrzna żegluga.

**Port Louis**, stolica wyspy Mauritius, na jej zach. wybrzeżu z 53.663 mieszk. i znacznym handlem. Z powodu małego położenia ludność emigruje do Curepipe (17.709 mieszk.).

**Port Nelson**, zatoka na zach. wybrzeżu zatoki Hudsonskiej do której uchodzi rz. Nelson, z portem Nelson.

**Port of Spain** (Puerto de España), stolica wyspy Trinidad (Indje Zach.), nad zatoką Paria z 65.016 mieszk. i dobrym portem.

**Port Phillip**, głęboka zatoka (zatopiona dolina) na pñd. wybrzeżu Wiktorji (Australja), długa 60 km, szer. 50 km, z wąskim wejściem. Nad zatoką leżą przedmieścia Melbourne.

**Port Pirie**, port w Płd. Australji, nad zatoką Spencera z 9.720 mieszk., wywozem pszenicy i hutami srebra.

**Port-Royal**, klasztor cysterek w Chevreuse pod Paryżem, słynny jako siedziba jansenizmu. Założony 1204, w XVII. w. tak się rozrósł, że w r. 1626 zakonnice zakupiły w Paryżu nowy dom, przekształciły go na klasztor i wszystkie tu się przenieśli; do klasztoru zaś opuszczonego zaczęli napływać mężczyźni i wytworzyli rodzaj zakonu. Tak powstały dwie różne placówki: Port-Royal de Paris i Port-Royal des Champs. W tym ostatnim powstały „Prowincjałki“ Pascala. W obu gniazdach panował duch antyjezuicki. W r. 1653 klasztor paryski został zniesiony, a w r. 1665 także P.-R. des Champs obłożone interdyktem. W r. 1706 i ten klasztor zniesiono, a w parę lat później zburzono, zakonnice zaś zostały rozmieszczane po różnych klasztorach.

**Port Said**, miasto portowe nad kanałem Sueskim i morzem Śródziemnym, 174 km na pñ. wsch. od Kairo ze 103.223 mieszk. i znacznym handlem bawełną. Ruch w porcie wynosił w 1925 r. — 2.700.000 tonn rej. Naprzeciw P. leży osada willowa Port Fuad z ok. 5.000 mieszk.

**Port Sudán**, stolica prowincji w Sudanie, nad morzem Czerwonym, połączona koleją z Chartumem i El-Obeid, ma ok. 7.000 mieszk., doskonały port wojenny i handlowy, jedyny dla całego Sudanu. Założ. w 1905, jest miastem europejskim.

**Port Talbot**, miasto portowe w Glamorgan-shire w Walji (Wka Brytanja), nad zatoką Swansea z 40.039 mieszk., posiada kościół z 1147, przemysł metalurgiczny i kopalnię węgla.

**Porta**, 1. Guglielmo della, rzeźbiarz włoski, (ok. 1500—1577), prawdopodobnie uczeń Perrino del Vagas w Genui, zdobył tamtejsze kościoły. Główne dzieła: płaskorzeźby na tabernaculum w San Lorenzo w Genui, grobowiec Pawła III. u św. Piotra w Rzymie, pod silnym wpływem Michała Anioła.

2. Giacomo della P., brat poprzed., architekt, (ok. 1540—1604), uczeń Michała Anioła i Vincoli, zbudował w Rzymie fasadę kościoła al Gesù, kaplicę Gregorjańską, kościoły Madonna a' Monti i Santa Caterina, oraz dokończył z Fontaną budowę kopuły Św. Piotra, według planów M. Anioła. Zbudował też szereg pałaców i wille Aldobrandini we Frascati.

3. Baccio della P., zw. Fra Bartolommeo, malarz włoski, (1475—1517), uczeń Roselliego, należał do szkoły florenckiej, pozostawał pod wpływem Perugina. Był dominikaninem i zwolennikiem Savonarolli. Główne dzieła: fresk „Śąd Ostateczny” w Ospedale Santa Maria Nuova we Florencji, „Wizja św. Bernarda” (Akademja Florencka), „Zaślubiny św. Katarzyny” (Luwr) i in. w muzeach Wiednia i Neapolu.

**Porta Hungarica** (Brama Węgierska), przełom Dunaju na pograniczu Austrii i Czechosłowacji.

**Porta Westfalica** (Brama Westfalska), przełom Wezery między górami Wiehen i Wezer-skiami, na pld. od Minden.

**Porta Wysoka**, nazwa, którą określano w carskiej Turcji rząd w przeciwstawieniu do dworu sultana, również budynek, w którym mieściły się siedziby głównych urzędów. W języku potocznym P. znaczy tyle co dawne państwo otomańskie (zwykle P. Otomańska).

**Portadown**, miasto w hrabstwie Armagh w Pln. Irlandji, nad rz. Bann, przy kolei: Belfast—Dublin z 11.727 mieszkk.

**Portage Lake**, jezioro w stanie Michigan (Ameryka pln.), na półwyspie Keweenaw (jez. Górne), 30 km długie, 3—5 km szerokie.

**Portal** (z łac.), artystycznie wykonane wejście do jakiejś budowli; obramienie, otaczające otwór wejściowy, którego formy różnią się od sąsiednich powierzchni ścian.

**Portalegre**, 1. miasto okręg. w Portugalji (prow. Alemtejo), przy kolei: Lizbona—Badajoz z 11.171 mieszkk. 2. ob. Porto Alegre.

**Portalis** Jean Etienne Marie, francuski prawnik, (1746—1807), 1803 senator, 1804 minister oświecenia publ., jeden z redaktorów kodeksu cywilnego, napisał: „De l'usage et de l'abus de l'esprit philosophique durant le dix-huitième siècle” (1820). Pochowany w Panteonie.

**Portamento** (włosk., portar la voce, dosłownie: „prowadzić głos”, franc. „Port de voix”), łączenie tonów bez przerw lub skoków w śpiewie i w grze na instrumentach smyczkowych.

**Portatile** (włosk.), portatył, ołtarz przenośny, czworoboczna płyta kamienna, z relikwiami we wgłębieniu w środku. Na p. stawia się przy mszy św. kielich i hostję. Czasami kładzie się p. do ołtarza na stałe i wtenczas się go wmurowuje.

**Portato** (włosk.), określenie w muzyce, oznaczające, że każdy ton frazy muzycznej ma być wykonany oddzielnie i szeroko.

**Portatyw**, w muzyce: małe, przenośne organki, używane dawniej jako instrument domowy i podczas procesji.

**Porter** (ang.), mocne ciemne piwo angielskie; wykwintniejsze gatunki p. nazywają się w Anglii: stout, brown stout, double stout.

**Porter** Noah, filozof pln. amerykań., (1811—1892), profesor uniwersytetu Yale College w Newha-

ven, zwalczał materializm; dzieła: „The Human Intellect” (1868), „Elements of Intellectual Science” (1872), „The Elements of Moral Science” (1885), „Kant's Ethics” (1886) i i.

**Porthan** Henrik Gabriel, historyk fiński, (1739—1804), prof. akademji w Abo, twórca historjografji fińskiej, pionier wszystkich późniejszych poczynań w dziedzinie historii kultury, literatury i folkloru, uzyskał zaszczytny przydomek „ojca historjografji fińskiej”. „Opera selecta” (1859—73, 5 t.).

**Portici**, miasto w prow. Neapol (Włochy), nad zatoką Neapolitańską z 21.299 mieszkk., pałacem królewskim z XVIII. w., akademją rolniczą, kąpielami morskimi i przemysłem chemicznym.

**Portile de Fier**, rumuńska nazwa Żelaznej Bramy.

**Portjer** (franc.), odźwierny.

**Portland**, angielski tytuł szlachecki, nadany 1689 faworytowi Wilhelma III, Williamowi Bentinck, dziedziczny otdąd w jego rodzie.

**Portland** (Isle of P.), miasto i półwysp w pld. Dorsetshire (Anglja) z 12.431 mieszkk. i rybołówstwem. Półwysp P. (długi 8 km, szer. 3,5 km) jest połączony z lądem mierzają Chesilbank. Znajdują się tu łomy wapienia oolitowego, używanego do fabrykacji słynnego cementu portlandzkiego.

**Portland**, nazwa wielu miast w Stanach Zjedn. Am. Pln., m. i. 1. największe miasto portowe i handlowe oraz lotnisko w stanie Maine, nad zatoką Cascoabai z 72.027 mieszkk., licznymi parkami („Forest City”) i znacznym przemysłem. W razie zamarznięcia rzeki Św. Wawrzyńca obsługuje port P. także Kanadę. — 2. największe miasto i główny ośrodek handlu w stanie Oregon, nieopodal ujścia rz. Wilamette do Columbij, dostępne dla okrętów morskich, ma 282.383 mieszkk., Read College (od 1911) oraz znaczny przemysł młynarski, mięsny, maszynowy i odzieżowy. P. jest największym portem drzewnym świata. Portem zewnętrznym jest Astoria. Miasto zostało założone w 1843.



Waza portlandzka.

**Portland-waza**, (waza portlandzka, dawniej Barberini), przeźroczysta waza szklana, ciemno-niebieska, pokryta warstwą białą, płaskorzeźbioną, ok. 25 cm wysoka, zna-

leżona w czasach papieża Urbana VIII. w jednym z sarkofagów rzymskich, ustawionym w grobie podziemnym, w pobliżu Porta San Giovanni. Z biblioteki Barberinich, gdzie się początkowo dostała, przeszła w posiadanie księcia Portland, wreszcie do British Museum. W r. 1845 zrzucona z postamentu, została w doskonały sposób sklejana. P. kopjował Wedgwood.

**Portlandzki cement**, ob. Cement.

**Portmonetka** (franc. portemonnaie), sakiewka na pieniądze.

**Porto**, po włosku i portug., port.

**Porto** (Oporto), stolica prow. Minho (Portugalja), 6 km powyżej ujścia rz. Douro do Atlantyku z 215.625 miesz. Posiada malownicze Stare Miasto, wiele zabytkowych budowli (katedra z XII w., kościół Św. Marcina z XII w., Św. Franciszka z 1383—1410, pałac krzyżacki z 1865 i i.), znaczny przemysł (tkacki, metalowy, meblowy, korkowy, skórnny, jubilerski i i.), i handel (ruch w porcie w 1925 r. — 5,6 milj. tonn rej.), zwłaszcza surowcami i winem. Poza tem mamy tu uniwersytet (od 1911), akademię sztuki i handlową, kilka muzeów i towarzystw naukowych. 42% ludności jest analfabetami. — Za czasów rzymskich nazywało się P. — Portus Cale (stąd Portugalja) i było do 1174 stolicą państwa, a w XVIII. i XIX. w. widownią wielu krwawych rewolucyj.

**Porto**, dzielnica w Rzymie, nad ptn. ramieniem Tybru, 3 km od morza, założona przez Trajana celem zastąpienia zapuszczanego ramienia pod Ostją i odnowiona w 1612, była w czasach cesarstwa rzyms. ważnym portem. P. jest zamulone od X. w.

**Porto**, wino portugalskie, silne, słodkie i nieco cierpkie. Są gatunki czerwonego i białego p.

**Porto Alegre** (Portalegre), stolica stanu Rio Grande do Sul (Brazylja), nad Rio Guahy z 179.263 miesz. (dużo Niemców). Posiada akademię medyczną (od 1898), akademię prawa, szkołę inżynierji, przemysł drzewny i rolniczy oraz ruchliwy port handlowy. Koleje łączą P. z Rio de Janeiro i Montevideo. Miasto zostało założone w 1742.

**Porto d'Anzio**, miasto włoskie w prowincji rzymskiej, liczące (1921) 4.843 mieszkańców, nad morzem Śródziemnym, na linii Rzym—Nettuno, na miejscu starożytnego Antium (ob.); posiada resztki willi Nerona, w której znaleziono „Apollina belwederskiego“ (ob. Belweder), „Zapaśnika“ z Borghese i (1878) „Dziewczynę z Anzio“, sławny posąg nadnaturalnej wielkości z wczesnej epoki hellenistycznej, znajdujący się obecnie w Termach Dioklecjana w Rzymie.

**Porto Empedocle**, miasto portowe na Sycylji (Włochy), w prow. Girgenti, przy kolei: Palermo—P. z 10.835 miesz.

**Porto Ferraro**, główne miasto wyspy Elby (Włochy), na ptn. wybrzeżu z 8.573 miesz., portem i hutami żelaza. 6 km od P. znajduje się willa San Martino, w której mieszkał Napoleon I. 1814—15.

**Porto franco** (włosk.), port otwarty dla wjazdu; porto morto, port zamknięty dla wjazdu obcych okrętów.

**Porto Grande** (Mindello), miasto portowe na wyspach Zielonego Przylądka z 8.500 miesz.

**Porto Maurizio**, ob. Imperia.

**Porto morto**, ob. Porto franco.

**Porto Novo**, stolica Dahomeju (ob. Dahomé), z 21.643 miesz.

**Porto Ré** (chorw. Kraljevica), miejsce kąpielowe w Chorwacji nad zat. Buccari z 1.832 miesz.

**Porto-Riche** Georges de, franc. pisarz dramat. \* 1849, mistrz psychologicznego dramatu miłosnego, napisał: „La Chance de Françoise“ (1889, jednoaktówka, którą się wslawił), „L'Amoureuse“ (1891), „Le Passé“ (1898), zebrane p. t. „Théâtre d'amour“ (1898), „Le Vieil Homme“ (1911, najlepszy jego utwór, konflikt pomiędzy ojcem i synem a kobietą), „Marchand d'Estampes“ (1917), „Anatomie sentimentale“ (1920).

**Porto Rico** (hiszp. Puerto Rico), należąca do Stanów Zjedn. Am. Płn. wyspa w Indjach Zach., najmniejsza z Wielkich Antylów, mająca 8.761 km<sup>2</sup> (z okolicznymi wyspkami 8.896 km<sup>2</sup>) i 1.417.000 miesz. w tem <sup>3</sup>/<sub>4</sub> białych. Wybrzeża wyspy są naogół strome i nie obfitują w dobre porty. Od niskich, na pld. suchych, a na ptn. wilgotnych nizin przybrzeżnych wznosi się kraj ku góróm (Sierra de Luquillo wys. do 1.132 m) opadającym stromo ku pld., a na ptn. przechodzącym łagodnie w nizinę nadbrzeżną. Klimat jest za wyjątkiem wybrzeży znośny dla Europejczyków. Z minerałów posiada P. tylko sól. Lu d n o ś ć trudni się głównie uprawą kawy, trzciny cukrowej, tytoniu, ananasów i bananów oraz chowem bydła i rybołówstwem. W przemyśle na plan pierwszy wysuwa się fabrykacja kapeluszy słomkowych, cukru trzcinowego i wyrobów tytoniowych, handel ogranicza się do Stanów Zjedn. Kolei ma P. 547 km. Szkolnictwo stoi na wysokim poziomie, w Rio Pedras (koło San Juan) istnieje uniwersytet. Zarządza kolonią gubernator, mianowany przez prezydenta Stanów Zjedn. oraz senat i izba deputowanych. Stolicą jest San Juan.

Wyspa została odkryta w 1493 przez Kolumba, a zasiedlona w 1510 przez Ponce de Leon. Zamieszkujący wyspę (Isla de San Juan) Karaimowie zostali z biegiem czasu wytępieni. Rozwój P. datuje się dopiero od czasu utraty przez Hiszpanję większej części kolonij amerykańskich (1823). W czasie wojny hiszpańsko-amerykańskiej 1898 przeszła wyspa w posiadanie Stanów Zjedn.

**Porto Santo**, wyspa w grupie Madery z 44 km<sup>2</sup> i 4.000 miesz. oraz portem Villa Baleira.

**Portocarrero** Luis Manuel Fernández de, polityk hiszp., (1635—1709), arcybiskup Toleda, prymas Hiszpanji, 1677—78 wicekról Sycylji, od 1702 najbardziej wpływowego doradca Filipa V.

**Portogruaro**, miasto w prow. Wenecja (Włochy), nad rz. Lemene z 14.220 miesz.

**Portomaggiore**, miasto w prow. Ferrara (Włochy) z 23.639 miesz.

**Portovenere** (staroż. Portus Veneris), miasto w włos. prowincji Spezia, 5.930 miesz., kąpiele



## Porosty.

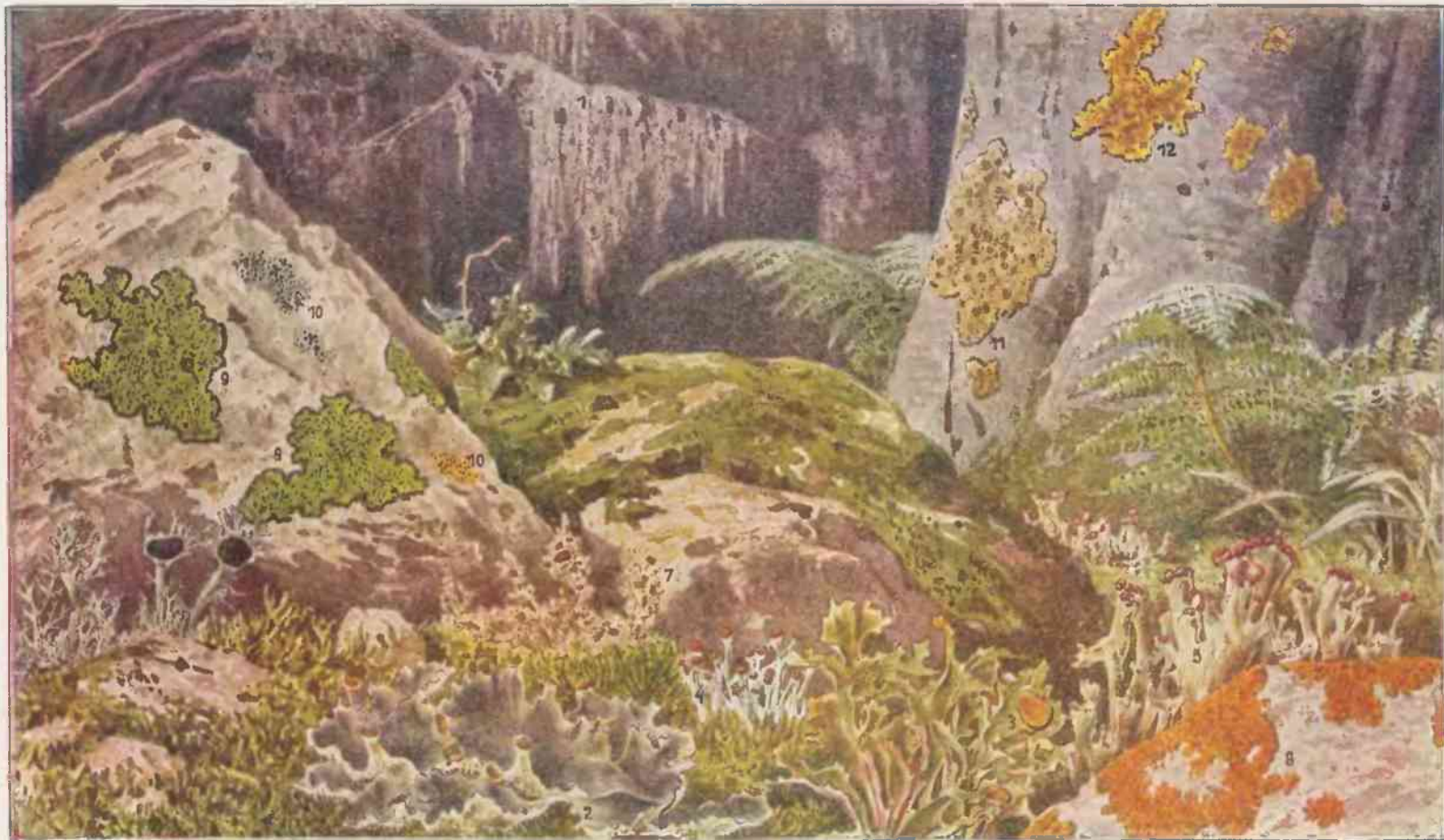

1. *Usnea barbata* (brodaczka). 2. *Peltigera canina* (pawężnica). 3. *Cetraria islandica* (płucnik). 4. *Cladonia macilenta* (chrobotek). 5. *C. pyxidata*. 6. *Sphaerophorus coralloides*. 7. *Stereocaulon paschale* (chróścik). 8. *Placidium elegans* (skorupowiec). 9. *Rhizocarpon geographicum* (wzórzec). 10. *Lecidea confluens* (krążnik). 11. *Parmelia olivacea* (tarczownik). 12. *Xanthoria parietina* (złotorosl).



morskie. Naprzeciw P., oddzielona wąskim kanałem leży wyspa Palmaria, 1,6 km<sup>2</sup> pow., silnie obwarowana.

**Portowa policja** służy do utrzymania stosunków bezpieczeństwa i porządku w portach. Do p. p. należy także lekarz port. oraz kwarantanna (ob.).

**Portowy lekarz**, lekarz ustanowiony z urzędu, a mający za zadanie nadzór nad stosunkami zdrowotnymi ruchu portowego, zwłaszcza w kierunku zapobiegania zawleczenia chorób zakaźnych. Por. Kwarantanna.

**Portret** (z franc., starop. „konterfekt“), podobna pewnej osoby lub grupy osób, wykonana bądź w rzeźbie (jako posąg w całej postaci lub popiersie), bądź w dziele malarskim. P. znany był już w sztuce egipskiej, rozwijał się w mniejszym lub większym stopniu poprzez wszystkie epoki, najrozmaiciej traktowany, jako p. idealny, realistyczny, reprezentacyjny, alegoryczny i t. d. W Polsce pojawia się p. sztalugowy dopiero w XVI. w. i przez długi czas reprezentowany jest niemal wyłącznie przez obcych, głównie niemieckich (np. Koeber) i flamandzkich artystów. Nieliczni polscy malarze portretów XVI. i XVII. w. pozostają również pod wyraźnymi wpływami malarstwa niemieckiego, niderlandzkiego, w końcu francuskiego. U schyłku XVII. w. maluje portrety Tretka (zw. Tricjuszem) i Krzysztof Lubieniecki. W w. XVIII. za panowania Stan. Augusta malarstwo portretowe rozwija się silnie w p. sztalugowym i minjaturze, zachowując zasadnicze cechy ówczesnych p. francuskich, pełnych elegancji i reprezentacyjnego charakteru. Główni portreciści tego czasu: Bacciarelli, Lampi i Grassi. Dopiero w XIX. w. mamy szereg portrecistów polskich, jak: Peszka, Pitschmann, Brodowski, Simmler, Rodakowski, Matejko, Pochwański i Malczewski. Z portrecistów współczesnych wymienić należy: Axentowicza, O. Boznańską, Karpińskiego, Ślędzńskiego, J. Mehoffera, T. Pruszkowskiego i in.

P. własne artystów, t. zw. **autoportrety**, były już wykonywane przez artystów starożytnych, np. według Plutarcha Fidjusz przedstawił swój p. na tarczy posągu Ateny w Partenonie. Artyści późnego średniowiecza, szczególnie zaś renesansowi przedstawiali się często, jako widzowie wśród grup asystujących danej scenie, np. Ghirlandajo we freskach w Santa Maria Novella we Florencji, Botticelli w grupie widzów w swym „Poklonie trzech króli” w Uffizjach, dalej Filippo Lippi, który w scenie „Koronacji Matki Boskiej”, znajdującej się w Akademji florenckiej oznaczył się podpisem: is perfecti opus i t. d. Od czasów renesansu autoportrety stają się coraz częstsze i to nie tylko w formie wyżej opisanej, ale i jako obrazy same dla siebie. Najznakomitszym przykładem tego zamilowania jest Rembrandt, który wykonał wielką liczbę swych autoportretów.—Największy i stale uzupełniany zbiór autoportretów posiada w Europie galerja Uffizi we Florencji.

**Portret literacki**, słowny obraz człowieka, zwłaszcza jego charakteru. W staro-

żytności wybitne utwory tego rodzaju dali: Platon, Izokrates, Ksenofont (jego „Agesilaos” pierwszą wnikliwą charakterystyką duszy ludzkiej), Plutarch, Tacyt, Swetonjusz; w średniowieczu: Einhard, Dante; z humanizmem, zwłaszcza od Macchiavelliego, rozpoczął się coraz wyższy i bujniejszy rozkwit p. l., bardzo dziś rozpowszechnione i nieraz mistrzowskiego.

**Portsmouth**, główna stacja ang. floty wojennej i silna twierdza w Hampshire (Anglja), nad kanałem La Manche, na wyspie Portsea, naprzeciw wyspy Wight z 231.500 mieszk., katol. katedrą z XII. w., kościołem garnizonowym z XIII. w. oraz przemysłem maszynowym, spożywczym, budową okrętów i fabr. amunicji. Oprócz portu wojen. (6,4 km długi, 5 km szeroki) posiada P. również znaczny port handlowy. Portem wojennym jest P. od czasów Ryszarda I.

**Portsmouth**, miasta w Stanach Zjedn. Am. Płn., m. i. l. stare miasto w New Hampshire z 13.569 mieszk., portem wojennym i handlowym; 5 września 1905 zawarła tu Rosja pokój z Japonją. 2. miasto w płd-wsch. Ohio, nad rz. Ohio i kanałem Ohio-Erie z 41.981 mieszk., przemysłem drzewnym, żelaznym, maszynowym i kopalniami węgla. 3. miasto portowe w Wirginji, naprzeciw Norfolku z 56.497 mieszk. i znacznym wywozem.

**Portugalczycy**, lud zamieszkały na zach. półwyspu Pirenejskiego, pochodzący od zromanzowanych Celto-Iberów; w wiekach średnich byli obok Hiszpanów najwybitniejszymi żeglarzami, obecnie przeważnie uprawiają rolę. Po wsiach mieszkają jeszcze bardzo prymitywne, w prostych kurnych chatach, albo też w większych zabudowaniach gospodarskich („Quinta”). Rybacka ludność wybrzeży zamieszkuje drewniane chaty zbudowane na palach.

**Portugalja** (República Portuguesa), państwo w zach. części półwyspu Pirenejskiego, mające 89.625 km<sup>2</sup> i 5.621.977 mieszk. (w 1920 r.), a razem z Azorami i Maderą: 92.713 km<sup>2</sup> i 6.032.991 mieszk.

P. zajmuje 560 km długi i 150—200 km szeroki pas półwyspu nad Atlantykem, między ujściem rz. Trancoso do Miño na płn. i przylądkiem Cabo de Santa Maria na płd. Granica lądowa od Hiszpanji ma 1.298 km, a morska 845 km długości. Najwyższy punkt kraju w górach Serra da Estréla (Estrella) ma 1.991 m nad poz. morza (zresztą ob. Pirenejski półwysep).

**Ludność**, której 11% mieszka w Lizbonie i Porto, składa się z Portugalczyków, a wyznaje religję katolicką. Nadwyżka urodzeń nad zgonami wynosiła w 1926 r. 13,6 promille. W tymże roku wyemigrowało z P. 39.837 ludzi (<sup>1</sup>/<sub>4</sub> do Brazyliji). W 1920 r. było w P. wśród mieszkańców, którzy przekroczyli 6 rok życia — 54,7% analfabetów, z tego 62,2% kobiet. Naukę początkową pobierało w 1926 r. w P. 306.192 dzieci, średnią (w 33 liceach) 12.604. Na 3 uniwersytetach krajowych (w Lizbonie, Coimbrze i Porto) było 4.117 słuchaczy i 465 profesorów.



Poza tem istnieje szereg wyższych uczelni w Lizbonie i Porto. Czasopism posiada P. 499, w tem 35 dzienników. Z pośród 24 dzienników politycznych najważniejsze (narodowe „Diario de Noticias“ i „O Seculo“, republikański „Jornal de Noticias“ i i.) ukazują się w Lizbonie i Porto.

P. jest naogół krajem rolniczym, 60% ludności trudni się rolnictwem. 49,1% obszaru zajmują nieużytki, 26,2% role i pastwiska, 7,4% winnice i ogrody, 17,3% lasy. Rolnictwo jednak nie pokrywa całego zapotrzebowania kraju i zboże musi P. sprowadzać. Dużą rolę odgrywa uprawa wina (w 1926 r. — 3.666.000 hl), ryżu, oliwek oraz drzew korkowych, poza tem uprawia się zboża (pszenicę, jęczmień, kukurydzę, owies) i ziemniaki. W chowie bydła na pierwszy plan wysuwa się chów owiec (3.684.000 sztuk), kóz, świń oraz mułów i osłów. Bydła rogatego było w 1925 r. 768.000, a koni tylko 80.000 sztuk. Bardzo ważne jest rybołówstwo morskie (sardynki, tuńczyki), którem trudniło się w 1926 r. 52.518 osób. Górnictwo jest niewielkie (6.310 robotn.), wydobywa się przeważnie węgiel kam. i miedź, a poza tem żelazo, ołów, cynę, wolfram, kaolin i węgiel brun. Również przemysł tkacki (bawełniany i wełniany), metalowy, skórny, mięsny i rybny, korkowy, młynarski, cukrowniczy, papierniczy, szklany i porcelanowy. W 1925 r. przywieziono towarów i surowców za 2.772 miljony escudo, a wywieziono za 1.159 milj. escudo. Importuje się głównie surowce przemysłowe, towary tekstylne, środki spożywcze, maszyny i inne fabrykaty a eksportuje głównie surowce przemysłowe i środki spożywcze. Stosunki handlowe utrzymuje P. głównie z Anglią i Francją, handel z Polską jest minimalny. Flota handlowa P. miała w 1926 r. 185 parowców (z 251.037 tonn rej.) i 100 żaglowców (29.079 tonn rej.). Głównymi portami są: Lizbona, Leixões, Porto i Setubal. Kolei ma P. (1926 r.) 3.235 km, w tem 1.744 km państwowych.

W 1868 przyjęła P. system metryczny miar i wag. Jednostką monetarną jest w teorii złoty escudo (100 centavo) = 9,67 zł., wartość jednak

faktyczna banknotów obiegowych wynosiła w 1926 zaledwie 4,73% wartości nominalnej.

Według konstytucji z 19 czerwca 1911, potem parokrotnie w pewnych punktach zmienianej, jest P. republiką demokratyczną z prezydentem na czele. Wybiera go na lat 5 kongres, t. j. połączone izby: senat (71 członków wybieranych na 6 lat) i izba posłów (164 członków, wybieranych na 3 lata, przyczem w wyborach nie biorą udziału kobiety i analfabeci). Prezydent i rada ministrów (w 1928 r. — 11) sprawują władzę wykonawczą, wnoszenie nowych ustaw przysługuje tylko izbie posłów.

Stolicą P. jest Lizbona. Kraj dzieli się na prowincje: Entre Minho e Douro, Tras os Montes, Beira, Estremadura, Alemtejo i Algarve, a te na okręgi (22) i gminy (302). Na czele okręgów stoją mianowani przez ministra spraw wewn. gubernatorzy i sejmiki. Policja liczyła w 1928/29 r. 1.920 miljonów escudo, dług wewn. 4.300, a zagraniczny 142.400 miljonów escudo.

W P. istnieje powszechny obowiązek służby wojskowej od 20 do 45 roku życia. Liczbę rekrutów wyznacza corocznie parlament (kortezy). Armja lądowa liczy na stopie pokojowej 40—50.000, a gwardja republikańska 11.000 ludzi. Poza tem działa przysposobienie wojskowe. Flota wojenna jest słaba i składa się ze starych przeważnie jednostek o małej wartości bojowej. Załoga jej wynosi 4.200 marynarzy i 725 oficerów. Portem wojennym jest Lizbona. Barwy narodowe: zielona i czerwona.

Kolonje. Oprócz Azorów i Madery, które administracyjnie należą wprost do macierzy, posiada P. kolonje w Afryce i Azji, mianowicie: wyspy Zielonego Przylądka (Kapverdyskie, 3.927 km<sup>2</sup> ze 149.793 mieszk.), Portug. Gwinea (36.125 km<sup>2</sup> z 289.000 mieszk.), wyspy Św. Tomasza i Principe (944 km<sup>2</sup> z 58.907 mieszk.), Angole (1.255.775 km<sup>2</sup> — 4.120.000 mieszk.), Mozambik (760.000 km<sup>2</sup> z 3.120.000 mieszk.), Portug. Indje (3.807 km<sup>2</sup> z 548.472 mieszk.), Macao (10 km<sup>2</sup> z 74.866 mieszk.) i Timor (18.989 km<sup>2</sup> z 377.815 mieszk.), ogółem 2.079.577 km<sup>2</sup> z 8.738.853 mieszk.

#### Przegląd panujących:

1093—1112 Enrique Burgundzki	1385—1433 João I.	1656—1667 Affonso VI.
1112—1128 Dofia Teresa, wdowa po nim	1433—1438 Duarte	1667—1706 Pedro II.
1128—1185 Affonso I., hr., od 1139 król port.	1438—1481 Affonso V.	1706—1750 João V.
1185—1211 Sancho I.	1481—1495 João II.	1750—1777 José I.
1211—1223 Affonso II.	1495—1521 Manuel Wielki cz. Szczęśliwy	1777—1816 Maria da Gloria I.
1223—1245 Sancho II.	1521—1557 João III.	1816—1826 João VI.
1245—1279 Affonso III.	1557—1578 Sebastião	1826—1853 Maria da Gloria II.
1279—1325 Diniz	1578—1580 Enrique	1853—1861 Pedro V.
1325—1357 Affonso IV.	1580—1598 Philippe I.	1861—1889 Luiz I.
1357—1367 Pedro I. Okrutny	1598—1621 Philippe II.	1889—1908 Carlos I.
1367—1383 Fernando I. Słaby	1621—1640 Philippe III.	1908—1910 Manuel
	1640—1656 João IV.	od 1910 Republika

Dzieje. Pierwotne zaludnienie P. stanowili Celto-Iberowie, wśród których zakładali swe kolonie Kartagińczycy. Potem przechodziła kolejno pod panowanie Rzymu, Alanów i Suewów, wreszcie Maurów. Ferdynand I. Kastyjski (1037—65) zdobył kraj i nazwał *Portus Cale*, Alfons VI. Kastyjski nadał go swemu szwagrowi, Henrykowi Burgundzkiemu jako hrabstwo, syn jego Alfons I. przybrał 1139 tytuł królewski, 1147 zdobył przy pomocy krzyżowców Lizbonę i zrobił ją stolicą państwa. P. rozszerzała się coraz bardziej na południe i zdobywając 1251 Algarve uzyskała swą dzisiejszą granicę. Po długich walkach z Kościołem uregulował 1309 król Diniz stanowisko duchowieństwa, założył Uniwersytet Coimbra i Zakon Chrystusowy i położył podwaliny pod pomyślny rozwój państwa. 1383 wstąpiła na tron boczna linia rodu burgundzkiego, której władcy ugruntowali potęgę P., zdobyli posiadłości w Afryce Pn. i popierali podróżników, co doprowadziło 1486 do osiągnięcia Przylądka Dobrej Nadziei, 1498 do odkrycia drogi morskiej do Indyj (Vasco de Gama). Dzięki handlowi korzeniami stała się P. na pół wieku najbogatszym krajem Europy, nie potrafiła jednak zrobić z tych bogactw należytego użytku. Wypędzenie Maurów i Żydów doprowadziło do upadku rolnictwa i handlu. 1580—1640 pozostawała P. w unji personalnej z Hiszpanją; przez wojnę z Holandją ucierpiał jej handel i przepadły kolonie. Niezadowolenie wywołało w 1640 rewolucję; Alfons VI., popierany przez Francję, uzyskał w pokoju w Villahermosa w 1665 uznanie niepodległości P. Władcy z nowego domu Bragança byli ludźmi słabego charakteru, w rządach wewnętrznych ulegali wpływom duchowieństwa, nazwanątrz dostali się pod supremację Anglii, która, osłaniając P. przed Francją i Hiszpanją, uzależniła ją gospodarczo. Nowego ducha w rządy wprowadził Pombal (ob.), ale po wstąpieniu na tron Marji (1777) został usunięty i duchowieństwo odzyskało dawne znaczenie. W okresie napoleońskim stanowiła P. plac boju pomiędzy Francją a Anglią, w okresie Restauracji stała się widownią zaciętych walk pomiędzy absolutystami a liberałami, połączonych z częstymi przewrotami dynastycznymi. Władza królewska stała się bezsilną wobec przywódców stronnictw i generałów. Za Luiza I. i Karola I. właściwymi panami byli ks. Loulé i Saldanha, potem Castro i Hintze Ribeiro. Mimo postępu gospodarczego finanse znajdowały się w nieładzie. Gdy Karol usiłował złamać przewagę partji i powierzył ministrowi Franco dyktaturę, został wraz z następcą tronu 1908 zastrzelony. Emanuel II. próbował politykę pojednawczą, został jednak zdetronizowany. P. ogłoszono 1910 republiką. Monarchiści i duchowieństwo świeckie pogodzili się rychło z nowym stanem rzeczy, duchowieństwo zakonne zostało wypędzone, jego dobra upaństwowione, szkoła uległa sekularyzacji. 1911 zebrało się Zgromadzenie Narodowe, złożone wyłącznie z republikanów, które ułożyło konstytucję. Był republikanicy w następnych latach zamachy monarchistyczne i liczne przewroty. W czasie wojny światowej pod naciskiem Anglii obłożyła P. aresztem okręty nie-

mieckie, zaco Rzesza wypowiedziała jej wojnę, w której P. nie brała jednak żywszego udziału.

**Portugalska Gwinea**, kolonia portug. na zach. wybrzeżu Afryki, od przylądka Roxo do ujścia rz. Cajeł z 36.125 km<sup>2</sup> i 289.000 mieszk. Kraj jest naogół równinny, przecięty wielkimi rzekami (Rio Cacheo, Rio Geba, Rio Grande), wybrzeża są okolone wieńcem wysepek (Biffagos i i.). Klimat jest miedzdrowy, roślinność tropikalna. Kraj zamieszkują liczne plemiona murzyńskie (Papel, Mandingo, Fulbe, Kru), językiem potocznym jest Sabir. Wywozi się kauczuk, wosk, ziarna palmowe, orzechy ziemne, skóry i kość słoniową. Handel z powodu odcięcia od francuskiego zaplecza — słaby. Stolicą jest B o l a m a. Portugalia uzyskała tę posiadłość w 1607.

**Portugalska literatura**. Największem jej nazwiskiem Luis de Camões, autor „Luzjad”, eposu artystowskiego, zastępującego brak eposu ludowego. Poza tem l. p. stworzyła romans rycerski prozą („Amadis”), a przez Montemayora „Dianę” wpłynęła na rozwój romanisu pasterskiego. Już w obu tych utworach objawia się rys zasadniczy l. p.: liryczna miękkość i marzycielski sentymentalizm. Najobficiej rozwinęła się w Portugalji liryka, zwłaszcza poezja sielankowa. Niedochowane w zabytkach poezji ludowej dawnych wieków, ale widoczne z wpływów w utworach późniejszych pieśni oddziaływały również na iberyjską epikę ludową, romanceso.

Okres I. (1200—1385). Z XI. i XII. w. brak zabytków w języku narodowym. Portugalskoprowensalska pieśń rycerska kwitnie za Alfonsa III. (1245—49) i osiąga szczytowy punkt za Diniz’a (1279—1325), który był najplodniejszym poetą swego czasu. Poezja to konwencjonalna, zależna od prowensalskiej. — Pod koniec tego okresu zwycięstwo pod Tarifą nad Maurami budzi epikę (kronika rymowana Affonsa Giraldes z XIV. w.). — Proza rozwija się później; starsze dzieła (do r. 1300) przeważnie łacińskie; warte są uwagi krótkie kroniki tego czasu.

Okres II. (1385—1521). Legenda przypisuje Pedro I. (1357—67) miłosne pieśni do kochanki Ines de Castro. Słynne są wiersze Macias’a. Z Hiszpanji przychodzi moda używania języka kastylijskiego. Kierunek ten wprowadza Pedro, hr. Barcelony (1429—66), autor wdzięcznych utworów idealistycznych. Vasco Fernandez de Lucena tłumaczy Cycerona. Od Jana I. (1385—1433) dom królewski popiera literaturę. Ojcem historjografji portug. jest Fernam Lopes, wyróżnia się w tej dziedzinie Gomes Eannes de Azurara i i. Na miejsce opracowań Biblij z XIII. w. podejmowane są teraz nowe. Spotyka się też przeróbki franc. romansów rycerskich. — Poezja podnosi się dopiero w drugiej poł. XV. w. Świeżością i swadą odznaczają się poezje okolicznościowe Garcia de Resende.

Okres III. (1521—1700). Francisco de Sá de Miranda (1558), pierwszy przedstawiciel uczonego stylu klasycyzno-włoskiego Quinhentista, reformator liryki, autor tegich satyr, inicjator włoskich form poetyckich (sonet, kanzona, tercyna, oktawa) i naśladowca w ko-

medji dramatu włoskiego, dał początek złotemu wiekowi lit. port. Poprzedzili go używający jeszcze dawnych form, ale tchnący już nowym duchem: Christovam Falcão (pseud. Christal), autor wielkiej elegijno-sentymentalnej „saude“ („Egloga“), i Bernardim Ribeiro (1482—1552), autor sielanki i romansu rycersko-pasterskiego „Menina et Moça“. Współczesnym im był Gil Vicente, twórca dramatu narodowego, portugalski Plautus, autor ponad 42-ch realistycznie wiernych autos, comedias, tragicomedias i farcas. W dramacie wyróżnił się następnie Antonio Ferreira (1528—69), uczeń Mirandy, autor pierwszej komedii charakterów „Comedia do Cioso“ i pierwszej komedji wierszem w stylu klasycznym „Ines de Castro“. — Liryka rozwija się szybko i bujnie, ale odpada niejeden talent do piszących humanistyczną łaciną. João III. (1521—57) zakłada humanistyczną akademię w Coimbrze, skąd wychodzą wybitni uczeni. — Ówczesny portugalski rozmach mocarstwowy najsilniejszy wyraz znalazł najpierw w romansie rycerskim. Jako najważniejsze naśladownictwo „Amadisa“ powstaje „Palmeirim de Inglaterra“ Francisca de Moraes (1544). Z historyków wyróżniają się João de Barros (powieść „Clarimundo“, 1520; „Decadas“ 1552—53), Albuquerque (syn, „Commentarios“), Gaspar Correia („Lendas da India“), Garcia de Resende, Ruy de Pina, Damião de Goes, Francisco de Andrade. Najwyższym ideałem jest epos narodowe w rodzaju Wergiljusza, udaje się on tylko Luis de Camões (ob.), któremu naśladowcy nie mogli sprostać.

Ok. r. 1600 następuje zastój. Tylko poezja pasterska kwitnie nadal. Wkrótce wkracza barok (marinizm albo gongoryzm), od którego stara się być wolnym Manoel de Melo, najwybitniejszy poeta XVII. w. Najlepsze talenty piszą po hiszpańsku. W dramacie, obok Melo (komedja „O Fidalgo Aprendiz“), należy wymienić Rodrigues Lobo, Manoel Coelho de Rebello i Żyda brazylijskiego Antonio José da Silva. — W prozie, obok Melo „Carta de guia de casados“, „Dialogos apolo-gaes“ na wzmankę zasługują kronikarz Frei Luiz de Sousa (†1632), kaznodzieja Antonio Vieira (1608—97) i zwłaszcza autorka słynnych listów miłosnych zakonnic Sórora Marianna Alcoforado (przekł. pol. Stan. Przybyszewskiego).

Okres IV. (1700—1820). W r. 1721 na wzór francuskiej założona „Academia real da historia portugueza“ nie wywarła wpływu na rozwój kulturalny, popierała tylko badania naukowe. Literaturę więcej kultywowało towarzystwo Arkadyjczyków, wzorowane na rzymskim, usiłujące połączyć francuski klasycyzm i elegancję z duchem narodowym mistrzów XVI. w. Pod koniec XVIII. w. coraz wydatniej panuje gallomanja, objawiając się zwłaszcza w przekładach. Wyróżniają się jednak niektórzy poeci: Manoel do Nascimento, zwany Filinto Elysio (1734—1819); M. M. Barbosa du Bocage (1765—1808), najwięcej narodowy poeta XVIII. w., założyciel „Nova Arcadia“, niesłusznie pomawiany jako inicjator

nowego rodzaju gongoryzmu, od jego imienia poetyckiego (Elmano) zwanego „Elmanizmem“, José Agostinho de Macedo, autor poematu bohaterskiego „O Oriente“. W dramacie wzory francuskie naśladowuje Correa Garção (1724—72, komedje). Pisma prozą Francisca Xavier de Oliveira (1702—83) zawierają pełne humoru obrazy obyczajowe. W XVIII. w. wychodzą zresztą tylko wydawnictwa naukowe.

Okres V. (od 1820). Ruch narodowy zrywa obce więzy językowe, zwłaszcza hiszpańskie. Powstaje szkoła romantyczna, której przewodzą Almeida-Garrett (1799—1854), zbieracz pieśni ludowych, poeta epiczno-liryczny i zwłaszcza dramatyczny, i Herculanano de Carvalho e Araujo (1840—77), poeta patetyczno-religijny i powieściopisarz w rodzaju Waltera Scotta. Jako liryk obu przewyższa Antonio Feliciano Castilho (1800—78). Z ich szkoły wychodzą Camillo Castello-Branco (1826—90), jeden z najszlachetniejszych i najczystszych umysłów portug., Pinheiro Chagas, A. Ennes, Julio Dantas. Powieść historyczną uprawiają Mendes Leal, Oliveira Martins, Bernardino Pinheiro, Pinheiro Chagas, Camillo Castello-Branco (narodowe powieści: „Amor de perdicao“, „Amor de salvacao“ i i.). Powieść naturalistyczna znajduje wybitnego przedstawiciela w Eça de Queiroz. Powieści rodzinne i wiejskie piszą Gomes Amorim, Julio Diniz i i., nowele: Pedro Ivo, wyborny Trindade Coelho („Os meus amores“) i i. W liryce wyróżniają się zwłaszcza Gomes Amorim („Cantos Matutinos“, 1858) i Thomas Ribeiro (\*1831). W latach 1860-tych młodzi poeci występowali przeciw Castilho (spór Coimbrański) i założyli nową szkołę (Escola de Coimbra), przez którą wpłynęli na l. p. wielcy poeci franc. i niem. Przywódcami nowego ruchu byli João de Deus, Anthero de Quental i inicjator pozytywizmu Theophilo Braga. Obok nich wyróżnili się Guerra-Junqueiro, Duarte de Almeida (\*1844), Ramos Coelho (\*1832). — Francuskich impresjonistów i symbolistów naśladowali t. zw. „wędrowcy chmur“ („nephelibatas“): Eugenio de Castro, António Nobre i i. Jako krytycy oddziały zwłaszcza Ramalho Ortigão i Eça de Queiroz („As Farpas“ od r. 1890).

Cechą współczesnej l. p. jest powrót do narodowych form i wątków. Głównym jej przedstawicielem: Alfonso Lopes Vieira; obok niego należy wymienić: Aquilino Ribeiro, Carlos Selvagem, Correia de Oliveira. Zarysy hist. l. p.: Th. Braga (1909—18), Kuchler (niem. 1920).

Portugalski język (o portugues), rozwinął się z rzymskiego języka ludowego. Najbliżej spokrewniony z kastylijskim, mniej w nim jednak śladów arabskich, więcej francuskich i jemu tylko właściwe, liczne ślady łacińskie. Używają go Portugalji, w hiszpańskiej Galicji, w koloniach portug. i w Brazylii, ogółem około 22 milj. ludności. — W Brazylii od XVII. w. pomieszał się z gwarami, tworząc odmienny język brazylijski, którego rozwój popierali zwłaszcza jezuita.



**Portugalskie Indje** (India Portugueza), resztką dawnego państwa kolonialnego w Indjach Wsch., składająca się z Goa, Diu i Daman. Mają one razem 3.807 km<sup>2</sup> i 548.472 mieszk. Na czele stoi gubernator z radą ustawodawczą. Stolicą jest Pandżim (Nowe Goa).

**Portugalskie kolonie.** Najpierw uzyskali Portugalczycy posiadłości w płn.-zach. kącie Afryki. Od 1415 zainicjował ks. Henryk Żeglarz planowe wyprawy odkrywcze, które do 1460 dotarły do wysp Zielonego Przylądka. Za Jana II. rozpoczęła się od 1481 nowa serja wypraw, które dotarły w 1487 do przyl. Dobrej Nadziei (B. Diaz), a w 1498 do Indyj Wsch. (Vasco da Gama), gdzie zajęto szereg portów. W 1500 uzyskano Brazylię, a w 1535 od Hiszpanji — Molukki. W czasie połączenia z Hiszpanją straciła Portugalia po 1621 do Holendrów wyspy Sundajskie i Gujanę. Z powodu słabości traciła Portugalia jedną kolonię po drugiej (np. Bombaj w 1661), zarówno w Azji, jak w Afryce i Ameryce (Brazylija odpadła w 1825). Kolonie mają dla metropolji małe znaczenie gospodarcze, ich eksploatacja znajduje się pod kontrolą Anglii. Pojawiały się nawet projekty sprzedaży pewnych kolonij (np. Angoli — Polsce). Zresztą ob. Portugalia.

**Portugalskie wina** odznaczają się dużą zawartością alkoholu i wybitnym aromatem. Najwyżę cenione jest Porto (ob.), poza tem zasługują na wzmiankę białe wina Lisbon, Carcavellos i Bucellas, oraz czerwone wino Colares.

**Portugal**, portugalska moneta złota, bita po raz pierwszy przez króla Emanuela (1495—1521). W w. XVI.—XVIII. ogólnie nazywano duże monety złote wartości 10 dukatów p. W Polsce ten rodzaj monety pojawia się za Zygmunta Augusta (10 florenów złotych). Ostatnie p. były bite za panowania Jana Kazimierza.

**Portuguesa**, stan w środkowej Wenezueli z 15.200 km<sup>2</sup> i 58.721 mieszk. Stolicą jest Guanare.

**Portulaca L.** (portulaka), zioła o płaskich lub okrągłych liściach, kwiatach stojących pojedynczo lub też w okółkach. Owocem wielonasienna puszka, otwiera się wieczkiem. Rosną głównie w tropikalnej Ameryce. *P. oleracea* (p. warzywna) używana jak szpinak, ma mięsiste liście i małe, żółtawe kwiaty. *P. grandiflora* Hook. hodowana w licznych, barwnych odmianach.

**Portulacaceae** (portulakowate), rodzina roślin dwuliściennych z rzędu Centrospermae. Zioła lub krzewinki o mięsistych liściach. Kwiaty mają kielich złożony z dwu działek, koronę z 4—5 płatków. Pręcików tyle co płatków korony lub więcej, słupek górny, owocem puszka. Są to kserofyty (ob.), szeroko rozprzestrzenione. Ważniejsze rodzaje: *Portulaca*, *Caularinia*.

**Portulaka**, ob. *Portulaca*.

**Portulakowate**, ob. *Portulacaceae*.

**Portulany** (portolany), nazwa używana do oznaczenia średniowiecznych map żeglarskich morza Śródziemnego i jego części. Z powodu nadzwyczajnej wierności w odtwarzaniu linii brzegowych odbijają one jaskrawo od współczesnych sobie, okrągłych i kwadratowych

„mappae mundi“. Do dziś jest zagadką, w jaki sposób mogli się ówczesni żeglarze zdobyć na taką dokładność pomiarów (niekiedy większą niż na mapach z XVIII. w.), i co oznaczają rysowane na nich linje (róża wiatrów? linje kompasowe?).

**Portyk** (z łac. „porticus“), hala kolumnowa, obęjscie, ograniczone szeregiem kolumn od dziedzińca.

**Porucznik**, stopień oficerski dowódcy plutonu lub kompanji, dosłownie biorąc tytuł sprawującego komendę z poruczenia króla, hetmana lub rotmistrza, wzgl. kapitana. W dawnem wojsku w polskim autoramentu narodowego p. był faktycznym dowódcą chorągwi, podczas gdy rotmistrz tylko jej szefem. W kawalerji narodowej stopień ten równał się do 1775 r. pułkownikowskiemu. Nazwa francusko-niemiecka „lajtnant“ pochodzi z włoskiego luogotenente (trzymający miejsce), przedstawiciel wzgl. zastępca (subaltern); oznaczała także w służbie państwowej namiestnika władzy królewskiej. Ze względów personalno-administracyjnych, gdy wzrosła liczba p., podzielono ich na premier- i second-lejtnantów (polski porucznik i podporucznik, francuski lieu-tenant i sous-lieu-tenant, niemiecki Oberleutnant i Leutnant).

**Porus** (łac.), otwór, pora; u zwierząt dostęp do jamy w ciele, gruczołu i t. d.

**Porwanie** (łac. plagium), przestępstwo, zakwalifikowane jako zbrodnia, wedle niektórych kodeksów (np. k. k. austr. § 90) stanowi jeden z przypadków gwałtu publicznego. Popelnia je ten, kto bez wiedzy i zezwolenia władzy podstępem lub gwałtem zawładnie człowiekiem, by go wydać władzy zagranicznej lub do obcej służby wojskowej, okrętowej i t. p. Kara 5—10 (wzgl. 15), przy narażeniu życia lub wolności do 20 lat ciężkiego więzienia. Osobno traktuje się p. celem sprzedaży w niewolę (p. Niewolnictwo), p. kobiety (uprowadzenie) lub dziecka.

**Pory**, puste przestrzenie w ciałach, także otwory gruczołów potowych. Por. Porus.

**Pory roku**, okresy (wiosna, lato, jesień, zima), na które się dzieli rok słoneczny, zależnie od miejsca, w jakim się znajduje ziemia na swojej drodze wokół słońca. Rozróżniamy p. r. astronomiczne i meteorologiczne. Wyróżnianie tych ostatnich jest o tyle usprawiedliwione, że najcieplejsze dni nie przypadają na dni najdłuższe, a najzimniejsze na najkrótsze. W płn. strefie umiarkowanej największe zimna przypadają bowiem na połowę stycznia, a największe upały na połowę lipca. W następstwie tego zaliczamy do zimy miesiące: grudzień, styczeń i luty; do wiosny: marzec, kwiecień, maj; do lata: czerwiec, lipiec i sierpień, a do jesieni: wrzesień, październik i listopad. Nie wszędzie jednak podział na p. r. jest jednakowy. Im bliżej bieguna, tem zimy stają się dłuższe, a lata krótsze, również pory przejściowe (wiosna i jesień) są krótkotrwałe. W okolicach zaś międzyzwrotnikowych, wobec jednakowej długości dni i braku silniejszych wahań temperatury podział na 4 p. r. zastępuje się podziałem na porę deszczową i suchą.

**Poryblin**, p. *Isoetes*.

**Porybliny**, p. *Isoetaceae*.

**Porycyk**, miasteczko w pow. Włodzimierz (woj. wołyńskie), nad rz. Ługą, 8 km od kolei: Sokal—Włodzimierz (28 km na pld.-wsch. od tego miasta) z 2.234 mieszk., młynami, tartakami i handlem. W końcu XVIII. w. stworzył tu ówczesny właściciel P. Tadeusz Czacki (ob.) wspaniałą bibliotekę. Część jej (druki, zbiory numizmatyczne i i.) oddał Czacki licum krzemienieckiemu (ob. Krzemieniec), a część (zbiór rękopisów) przeszła drogą sprzedaży do Biblioteki Puławskiej (ob. Puławy) Czartoryskich. 11 kwietnia 1831 stoczył gen. Dwernicki pod P. bitwę z przednią strażą Rüdigerera.

**Porządek**, w matematyce zbiór elementów, w którym wprowadzono relację poprzedzenia. Relacja ta charakteryzuje się przez następujące 3 własności: 1. żaden element nie poprzedza siebie samego, 2. jeśli jeden element poprzedza drugi, to drugi nie poprzedza pierwszego, 3. jeśli jeden element poprzedza drugi, a drugi poprzedza trzeci, to pierwszy poprzedza trzeci:

**Porządek dzienny**, zgóry ustalony porządek obrad danego zgromadzenia.—Przejdź do p. dz., nie debatować więcej nad pewnym przedmiotem, wzgl. przejść do następnego punktu porządku obrad.

**Porządki architektoniczne**. Architektura grecka znalazła najpełniejszy wyraz w budownictwie sakralnem. Świątynia grecka składa się z prostokątnej celi, otoczonej kolumnami. Typ ten był rozmaicie interpretowany. — Różnica się trzy zasadnicze style, cz. porządki (por. też tablicę poza tekstem):

1. **Dorycki** (np. świątynia w Paestum i Partenon) odznacza się prostotą i powagą, oraz ściśle organiczną konstrukcją. Kolumny wznoszą się wprost na stylobacie (ob.), zwężone nieco ku górze, żłobkowane, zakończone kapitelem (ob.), składającym się z echinusu (ob.) i abakusu (ob.). Belkowanie nad kolumnami składa się z architrawy (ob.), tryglifu (ob.) (naprzemian metopy {ob.} i tryglify), oraz gzymsu z geizonem (ob. tabl. Porz. arch.) i rynną, zw. sima (ob.). Dach tworzy na węższych bokach świątyni przyczółek, zw. tympanonem (ob.), wypełniony kompozycją figurálną.

2. **Joński** (np. świątynia na Iliossos i Ateny Polias w Atenach) odznacza się wdziękiem, lekkością i bogactwem rozczłonkowaniem. Kolumny spoczywają na bazie z plintą (ob. Plinta), są smuklejsze, lekko wydęte i żłobkowane w odmienny sposób, niż kolumny doryckie: poszczególne żłobki oddzielone są gładkim pasem, podczas gdy w doryckich stykają się ostro. Kapitel składa się z echinusu w formie jajo-wnicy oraz poduszki (ob.), tworzącej po bokach woluty. Na architrawie (przeważnie 3-częściowym) spoczywa fryz gładki albo ozdobiony figurálną kompozycją. Gzyms koronujący bogato rozczłonkowany, przyczółek podobny do doryckiego. Odmianną stylu jońskiego jest jońsko-attycki (np. świątynia Nike na Akropolis i Erechteion).

3. **Koryncki** (np. pomnik Lysikratesa w Atenach) jest zbliżony do jońskiego, ma odmienny kapitel w kształcie kielicha czy kosza,

otoczonego wieńcem liści akantu (czasem podwójnym), zakończonych wolutami. Kolumny żłobkowane jak jońskie, są od nich lżejsze i smuklejsze.

**Kapitel rzymski**, zw. kompozytowy (np. świątynia Jowisza Statora w Rzymie) jest połączeniem korynckiego i jońskiego. Przyczółek rzymski jest wyższy i bardziej spadzisty. Istniała poza tem odmiana zw. toskańską, stanowiąca połączenie doryckiego porządku z jońską bazą, o gładkim trzonie kol.

Dopiero Rzymianie ujęli estetykę architektury w system reguł, i od nich dopiero można mówić o właściwych p. a., na których wzorowała się architektura renesansu, wykształcając je w coraz bogatsze odmiany. System kolumnowy stanowił również podstawę architektury wszystkich epok, z wyjątkiem średniowiecza.

**Porządkowa kara**, kara, wymierzana za drobne przekroczenia przepisów porządkowych przez władze polityczne, skarbowe i i., jednak nie przez sądy karne.

**Porządkowe lezby**, liczby, odpowiadające pierwiastkom chemicznym, uszeregowanym kolejno w miarę wzrostu dodatniego ładunku jądra. Są one zatem równe liczbom elementarnym ładunków dodatnich jąder pierwiastków (ob. Izotopy, Pierwiastki).

**Porzeczka** (Ribes Mill.), roślina z rodziny Saxifragaceae, o pięcioklapowych liściach i mniej lub więcej wydłużonych gronach kwiatowych. P. czerwona (R. rubrum L.) dochodzi 1½ m wysokości, w Polsce częsta na niżu, prócz tego hodowana od XVI. w. Dawniej owoców używano w medycynie. Udaje się najlepiej na lekkich glebach gliniastych w położeniu słonecznym. Liczne odmiany o jagodach purpurowych i białych. Do barwienia wina używa się czarnej neapolitańskiej p. P. czarna (R. nigrum L.), również w stanie dzikim występuje w Polsce na niżu, jednak mniej częsta, jak poprzednia, ma liście o silnej woni, aromatyczne jagody, dotychczas mają zastosowanie w lecznictwie ludowem. Wiele odmian hodowanych dla otrzymywania napojów. Przy uprawie p. należy unikać sąsiedztwa sosen wejmutek, z których rdza przenosi się na p.

**Porzeziński** Wiktor, znakomity językoznawca polski, (1870—1929), prof. językoznawstwa indoeuropejskiego w Moskwie, od r. 1921 w Warszawie. Pracował nad językoznawstwem ogólnem, bałtyckiem i słowiańskim.

**Posada-Herrera** José de, polityk hiszp., (1815—1885), był 1858—65 kilkakrotnie ministrem spraw wewnętrznych, 1868—69 posłem w Rzymie, po przewrocie od 1875 prezydentem Kortezów, 1883—84 premierem.

**Posada Olchowska**, wieś w pow. Sanok (woj. lwowskie), 1 km od Sanoka z 2.623 mieszk. Fabr. wagonów i maszyn L. Zieleniewskiego.

**Posadas** (Itapua), stolica terytorjum Misio-nes (Argentyna), na lewym brzegu Parany z 19.328 mieszk. Handel ziemiopłodami i bydłem.

**Posadowo**, wieś w pow. Nowy Tomyśl (woj. poznańskie), 7 km od stacji kolej. Pniewy, z 501 mieszk. Piękny pałac hr. Łąckich ze zbiorami sztuki, hodowla koni, gorzelnia.

**Posadowsky-Wehner Artur, hr.**, polityk niem., \*1845, 1893 podsekretarz stanu spraw skarbowych, 1897 wewnętrznych i minister pruski, czynny w wszystkich gałęziach administracji, również przy przygotowywaniu traktatów handlowych 1904—05, 1919 członek Zgromadzenia Narodowego, 1928 sejm pruski.

**Posadzka**, ob. Podłoga.

**Posąg** (łac. dos), majątek, który żona lub osoba trzecia mężowi oddaje lub zapewnia dla ułatwienia w ponoszeniu ciężarów, związanych z małżeństwem. Rodzice lub dziadowie ubogiej narzeczonej są obowiązani do stosownego p. — mąż jednak może go żądać tylko, jeżeli przed ślubem zastrzegł. Pieniądze i rzeczy zużywalne stają się własnością męża, na innych służy mu tylko użytkowanie. Po jego śmierci p. przypada żonie lub jej spadkobiercom. Kod. Nap. nie zna p. w tem znaczeniu, a tylko darowizny, ew. zwrotne, określone umowami przedślubnymi.

**Posawina**, obszary nad rz. Sawą w pln. Bośni, Chorwacji i Sławonji.

**Posąg**, figura ludzka lub zwierzęca, przedstawiona w rzeźbie okrągłej, ujęta bądź to realistycznie i portretowo, bądź to jako figura idealna.

**Poseidippos**, 1. grecki komedjopisarz z Kassandrei w Macedonji, ok. 265 prz. Chr., naśladowany prawdopodobnie w Plauta „Menaechmi“. Fragmenty u Kocka, Comicorum atticorum frg. t. 3 (1888).

2. grecki poeta epigramów, ok. 270 prz. Chr., opiewał miłość i wino; wyd. Schott (1905) i w „Anthologia Graeca“.

**Poseidonios** (Posidonius), grecki filozof z Apamei, ok. 135—50 prz. Chr., uczeń stoika Panaitiosa, po wielu podróżach osiadł na Rodos, gdzie przewodniczył szkole filoz. (uczniami byli Cicero i Pompeius). Rozporządzając wiadomościami uniwersalnymi, najslawniejszy encyklopedysta okresu hellenistycznego, stworzył system filozoficzny, zrekonstruowany przez uczonych z fragmentów zachowanych dzieł P. i z dzieł innych filozofów, użytkujących naukę P.



Posejdon (Rzym, Lateran).

**Posejdon**, w greck. mitologii bóg morza (i innych wód), syn Kronosa i Rhei, brat Zeusa, małżonek Amfitrydy, ojciec Trytona; godłem

jego trójząb, którym burzy morze. Jako sprawca trzęsień ziemi ma przydomki Enosigaios, Enosichthon, Seisichthon (gr. wstrząsający ziemię), jako dawca pomyślnych wiatrów Soter (zbawca), jako władca źródeł Nymphagetes. Jemu był (oprócz delfina i sosny) poświęcony koń, którego (podobnie jak źródło na Akropolis) w sporze o Attykę z Ateną uderzeniem trójzębu z ziemi dobył; uchodził za poskramiacza koni, na jego cześć odbywały się wyścigi i walki byków. Najważniejszym miejscem kultu był Istm koryncki, gdzie odbywały się ku jego czci igrzyska istmijskie. Ofiarowano mu głównie konie i byki (przeważnie czarne). Rzymianie zidentyfikowali go z Neptunem. — Sztuka przedstawiała go podobnie jak Zeusa o poważnych, surowych, nawet posepnych rysach, ze zwisającymi włosami, jakby oczekającym wodą i brodą (atrybutami były trójząb i ryba), w długiej szacie, od połowy V. w. bez szat, w pozycji przeważnie jak na posągu laterańskim lub siedzącego obok Amfitryty w towarzystwie Trytonów i Nereid.

**Posejdonja**, staroż. miasto. ob. Paestum.

**Poselska laska**, oznaka urzędowa niektórych funkcjonariuszów parlamentarnych, np. w Anglii speakera, w Polsce marszałka, oparta na dawnej tradycji (w Polsce z czasów przedrozbiorowych). Śląd wyrażenie o składaniu wniosków „do laski marszałkowskiej“.

**Poselska nietykalność**. Art. 21 konstytucji wyklucza odpowiedzialność posła za jakiegokolwiek wykonywanie funkcji mandatu, jak tylko przed sejmem. Celem wdrożenia postępowania karnego przeciw posłowi trzeba zgody sejmu, w razie aresztowania posła schwytanego na gorącym uczynku władza musi zawiadomić marszałka sejmu, na którego żądanie zaraz zwalnia aresztowanego. Nietykalność gwarantować ma swobodę wykonywania mandatu i niezależność od wpływu władz. Wobec nadużyć i samowoli jest dziś jednym z głównych przedmiotów krytyki parlamentaryzmu, domagającej się znacznego jej ograniczenia.

**Posel**, 1. Przedstawiciel monarchy, wzgl. głowy państwa przy rządzie obcym. P. czyli t. zw. ministrów publicznych lub pełnomocnych dzielono na różne grupy i rangi. Pierwszy regulamin, określający różnice ustanowiono na kongresie wiedeńskim (1815). Od r. 1819 istnieją cztery klasy: a) ambasadorowie, t. j. przedstawiciele największych lub szczególnie zaprzyjżnionych państw; b) posłowie, c) rezydenci lub ministrowie r. — stanowisko rzadkie, najczęściej w państwach zależnych; d) chargés d'affaires, mianowani przez ministra spr. zagr. i akredytowani przy nim, a nie przy głowie państwa. Po nominacji (często w porozumieniu z państwem zagranicznym) p. przedstawia się przez wręczenie listów uwierzytelniających. Misję kończy śmierć p. lub suwerena, wpływ czasu, odwołanie, ew. zmiana formy rządu. — 2. Przedstawiciel ludności w ciele prawodawczym (delegat ludu, deputowany i t. p.). — W Polsce sejm składa się z 444 p., wybranych w 5-cioprzymiotnikowym głosowaniu na pięć lat. Warunki: 25 lat, pełnia



praw cywilnych, zamieszkiwanie w okręgu od przedednia wyborów. P. reprezentuje nie swój okręg, lecz cały naród i nie jest krępowany instrukcjami wyborców (art. 11—20. konst.).

**Poseł Prawdy**, pseudonim Aleksandra Świętochowskiego (ob.).

**Posen**, niemiecka nazwa Poznania i dawnej (do 1919) prowincji pruskiej (Poznańskie), mającej w 1910 r. 28.989 km<sup>2</sup>, której większa część (26.042 km<sup>2</sup>) dostała się Polsce (ob. Poznań, województwo), a część pozostała przy Niemcach (ob. Grenzmark Posen-Westpreussen). Ob. Wielkopolska.

**Posen-Westpreussen, Grenzmark**, ob. Grenzmark Posen-Westpreussen.

**Posesja** (z łac. possessio), posiadanie), majątek nieruchomy.

**Posesjonat**, w dawnej Polsce szlachcic, posiadający ziemię i na niej osiadły.

**Posesoryjna skarga**, skarga, celem ochrony posiadania, samowolnie naruszonego. Naruszony ma prawo żądać zakazu naruszenia i wynagrodzenia wykazanej szkody.

**Posesoryjny** (z łac.), dotyczący posiadania.

**Posiadacz** (w znac. prawnym), ten, który ma coś w swojej mocy, nie jest jednak właścicielem tej rzeczy.

**Posiadanie** (possessio, łac.), faktyczne władztwo nad rzeczą. Różnem całkowicie od pojęcia p. jest pojęcie własności, albowiem posiadaczem jest każdy, kto rzecz faktycznie posiada, a właścicielem jedynie ten, kto rzecz nabył w sposób, powodujący powstanie dla niego prawa własności. Według prawa austrjackiego rozróżnić należy posiadacza od dzierżyciela, posiadaczem jest bowiem tylko osoba, dzierżąca rzecz z zamiarem zatrzymania jej dla siebie. W prawie niemieckiem rozróżnia się posiadacza bezpośredniego i pośredniego, tzn. takiego posiadacza, który wykonuje p. w imieniu cudzem. P. może być: wadliwem, tzn. nabytem wbrew przepisom o sposobie nabywania p. (np. drogą gwałtu lub potajemnie); prawnem, tzn. opierającym się na ważnym tytule (np. na darowiźnie); w dobrej wierze, tzn. w wypadku, w którym posiadacz jest przekonany, iż jego p. nikogo nie krzywdzi; pierwotnem lub pochodnem, tzn. nabytem od poprzedniego posiadacza. Najważniejszymi skutkami p. są: ochrona posesoryjna i korzystny dla posiadacza rozkład ciężaru dowodu w sporze o własność.

**Posiadanie broni i amunicji** zasadniczo zastrzeżone jest dekretem z 25. I. 1919, zm. rozp. z 21. V. 1920 tylko władzom wojskowym. Broń myśliwską, a w razie koniecznej potrzeby dla obrony własnej, krótką broń palną można posiadać tylko za zezwoleniem, które wydaje wojewódzka władza I. instancji.

**Posidonia** Koenig. (trzcianka), roślina morska z rodziny Potamogetonaceae, ma liście równowąskie, szerokie na 1 cm. Łąki podwodne w morzu Śródziemnem tworzy P. oceanica (L) Del.

**Posidonia**, małż, ob. Posidonomya.

**Posidonomya** Brun. (Posidonia Brun.), małż z rodziny perlówkowatych, w jurze tworzył całe

warstwy, jest doskonałą skamieliną przewodnią. Skorupkę ma cieką, o obu połówkach jednakowych, koncentrycznie rowkowaną, zamkniętą bez zęba.

**Posiewnica**, ob. Gęś.

**Posillipo**, wzgórze w pld.-zach. części Neapolu, nazwane od starożytn. willi Pausilipon, oddzielają wraz z wyspą Nisidą zatokę Neapolitańską od zatoki Pozzuoli.

**Posiłki** (auxilia), wojska dostawiane państwu w myśl traktatu przez zaprzyjawnione lub lenne kraje. W miejsce wojsk wyplacano również pieniądze na zaciągi (subsidia). W starożytności zwycięzcy zmuszali do wystawiania posiłkowych wojsk podbite ludy lub zobowiązywali do tego sprzymierzeńców (socii), naśladował ich cesarz Napoleon. W XVIII. w. niemieccy książęta wynajmowali swe wojska Stanom Amerykańskim i Anglii. W Polsce p. zwał się trzeci rzut sztyku. Także lennicy Polski, gospodarowie wołoscy i książęta kurlandzcy dostarczali p. na wyprawę.

**Posiłkowa skarga**, wedle kodeksu postępowania karnego, obowiązującego na ziemiach polskich, może być wtedy przez pokrzywdzonego wniesiona, jeżeli w sprawie o przestępstwo ściągane z urzędu, prokurator odmawia ścigania lub umarza dochodzenie.

**Posiłkowe słowo**, czasownik, który wraz z imiesłowami i bezokolicznikami innych czasowników tworzy ich czasy złożone oraz stronę bierną. W jęz. polskim s. p. jest być.

**Posito** (łac.), przyjąwszy, że..., przyjąwszy istnienie danego faktu.

**Poskramiacz zwierząt**, ob. Tresura.

**Poslaniec** (łac. nuntius), w stosunkach komunikacyjnych osoba, która na polecenie innej zajmuje się przenoszeniem przesylek z jednej miejscowości do drugiej, bądź w pewnych wyjątkowych wypadkach (ekspres) bądź regularnie w określonym czasie stale między temi samymi miejscami. Instytucja p. była bardzo rozpowszechniona w średnich wiekach, kiedy istnieli specjaliści p. klasztorni, miejscy i t. p., także poszczególne nacje studentów w uniwersytetach miały p., kursujących między miastem uniwersyteckiem a ich krajem rodzinnym. P. w Anglii istnieli już od pocz. XIV. w., we Francji zorganizował ich po raz pierwszy Ludwik XI. w r. 1464, jako t. zw. maîtres coureurs royaux, również w Hiszpanji i Niderlandach instytucja p. rozwinęła się okazale. W Niemczech, podobnie jak we Włoszech, tylko najwybitniejsze miasta miały zorganizowaną służbę p., dopiero od r. 1615 występują oni jako instytucja państwowa. Ob. też Poczta i Polska, Poczta.

**Posłonek**, p. Helianthemum.

**Posłuszeństwo**, wypełnianie woli przełożonych, względnie woli tych, którzy mają prawo rozkazywania. P. kanoniczne, (ob. Obedientia canonica). P. zakonne (obedientia regularis) jest bezwzględnem poddaniem się zakonnikowi pod wolę swego przełożonego. — W wojsku polega na stosowaniu się do otrzymywanych rozkazów i postępowaniu po myśli obowiązujących przepisów w miarę starszeństwa, kolejności służbowej, aktualności i t. p. Odmówienie p. pojedyncze lub zbiorowe (bunt) podlega

karom ograniczenia wolności (areszt, więzienie), degradacji, zaś w polu karze śmierci.

**Posner Stanisław**, prawnik i polityk polski, (1870—1930), pracował jako adwokat w Warszawie, gdzie w l. 1902—1905 redagował „Ogniwo”. W 1905 wstąpił do P. P. S.; po sflumieniu rewolucji w Rosji wyjechał do Francji, gdzie przebywał do 1919. Po wskrzeszeniu Polski powrócił do kraju, gdzie z ramienia P. P. S. został senatorem 1922—1928. P. ogłosił szereg prac, poświęconych politycznym i społecznym zagadnieniom, m. in.: „Nauki społeczne w szkole wyższej” (1905), „Japonja. Państwo i prawo” (1905), „Demokracja Finlandji” (1906), „Ludwik Gumpłowicz 1838—1909. Zarys życia i pracy” (1911), drobne artykuły, wydawane pod pseudonimem Henryk Bezmąski dla młodzieży zebrano po śmierci autora w tom p. t. „Zbliża i zdaleka” (1930).

**Posocznica**, zakażenie krwi (ob. Krwi zakażenie).

**Posoka**, krew, w której odbywa się proces gnilny, wskutek zakażenia drobnoustrojami, szczególnie ropotwórczemi.

**Pospolite ruszenie**, powołanie wszystkich zdolnych do służby wojskowej, celem obrony zagrożonych przez nieprzyjaciela granic państwa. W Polsce przedrozbiorowej zobowiązana była szlachta stawić się na wezwanie króla konno i orenie dla obrony granic państwa. W ten sposób siła zbrojna Polski oparta była na małym karnym i źle wyćwiczonym żywiole szlacheckim, który z przywileju posiadania ziemi miał obowiązek jej obrony.

Pierwsze wiadomości o p. r. odnoszą się do czasów Łokietka. Do r. 1454 zwołanie p. r. zależało wyłącznie od woli króla, lecz Kazimierz Jag. ograniczył to prawo, orzekając, że król tylko wówczas może zwołać p. r., gdy na to zgodzą się sejmiki (w czasach późniejszych sejmy). Najświetniejszym wyczynem p. r. było zwycięstwo grunwaldzkie, lecz w następnych dziesiątkach lat nie potrafiło ono sprostać zadaniom wojennym i z tego powodu królowie uciekają się do wojsk najemnych, które stanowią główną podstawę armii.

Szczegółową organizację p. r. określały konstytucje z r. 1505 i 1544, po obaleniu tych 1545 uchwalono szczegółowe przepisy p. r. dopiero 1621.

Do p. r. powoływano wszystką szlachtę, wójtów i sołtysów z dóbr świeckich i duchownych, a z mieszczan krakowskich, lwowskich i wileńskich tych, którzy posiadali dobra ziemskie. Duchowni obowiązani byli do wyprawienia zbrojnego jeźdźca, w Koronie z dóbr dziedzicznych, na Litwie nawet i z kościelnych. P. r. obowiązane było do służby tylko w granicach kraju. P. r. zbierali w ziemiach kasztelanowie, którzy odprowadzali je do wojewody, a ten sprawdzał jego stan. Dla uchylających się od obowiązku p. r. groziła kara utraty mienia. Instytucja p. r. kończy się na pocz. XVIII. w.

Zupełnie inny charakter ma dzisiaj pojęcie p. r. ob. t. Polska, str. 129/30.

**Pospornica**, p. Pittosporum.

**Pospornikowate**, p. Pittosporaceae.

**Posrebrzanie** metali odbywa się na drodze elektrolitycznej (ob. Galwanoplastyka) w roztworze cyjanku srebrowego, w obecności cyjanku sodowego, albo przez platerowanie (ob.). Słabą powłokę można też otrzymać przez wcieranie na zimno mieszaniny świeżo strąconego chlorku srebrowego, winianu potasowego i soli kuchennej. Z tej samej mieszaniny osadza się też srebro na metalach przy gotowaniu w wodzie. P. w ogniu (ob. Metalowe powłoki) wyszło prawie zupełnie z użycia.

**Posruck**, pasmo górskie w Styrii (Austria), pld.-wsch. odnoga Alp Noryckich, wys. do 1.049 m.

**Posse Arvid**, hr., polityk szwedz., (1820—1901), bronił na sejmie stanowym przywilejów szlacheckich, był najzacieklejszym przeciwnikiem reformy konstytucyjnej 1866, występował następnie w Drugiej Izbie jako przywódca radykalnej partji ziemiańskiej, 1880—83 premier, potem prezydent Najwyższego Trybunału.

**Posselt** Ernst Ludwig, historyk niem., (1763—1804), od 1795 wydawca czasopisma „Europäische Annalen”.

**Possevino** Antonio, dyplomata papieski, (1533 lub 1534—1611), od 1559 jezuita, 1577—87 legat w Szwecji, Polsce, Rosji, Węgrzech, Siedmiogrodzie, skłonił Jana III. szwedz. do przejścia na katolicyzm, pośredniczył w zawieraniu rozejmu zapolskiego pomiędzy Iwanem Groźnym a Batorym, w nadziei pozyskania Moskwy dla Kościoła. Autor pism pedagogicznych.

**Pössneck**, miasto w Turynji (Niemcy), nad rz. Orlą z 15.100 mieszk. i znacznym przemysłem. Przed 1920 należał P. do Sachsen-Meininger.

**Post** (łac. ieiunium), wstrzymanie się od potraw, w szczególności od potraw mięsnych. P. odgrywa wielką rolę we wszystkich religjach. Zwłaszcza na Wschodzie, gdzie p. sprzyjają same już warunki klimatyczne, oddawna uchodzi p. za środek religijny do zbliżenia się do Boga. Religia bramanistyczna i buddyjska łączy się z p. ściśle, niema go natomiast w parsyzmie. Nie odgrywał p. wybitnej roli w religii greckiej i rzymskiej; p. pitagorejczyków był czemś wyjątkowym. Religia izraelska uświęciła p. narówni z modlitwą i jałmużną. Islama przejął go również do swych praktyk. W chrześcijaństwie spotykamy p. od samych jego początków. Według Ewangelji Chrystus pozwolił uczniom swym zachowywać dużą swobodę, mimo, że sam działalność nauczycielską zaczął p. 40-dniowym. Na zarzuty, stawiane Mu, że uczniowie Jego nie poszczą, odpowiedział, że przyjdzie czas, gdy będą pościć. W II. w. po Chr. spotykamy dwa dni p. u chrześcijan: środę i piątek (środe, jako dzień pojmania Jezusa, a piątek, jako dzień Jego śmierci). W kościele wschodnim te dwa dni się utrzymały, gdy tymczasem w zachodnim zamiast środy wybrano sobotę. W IV. w. zjawia się p. czterdziestodniowy, t. zw. quadragesima, Wielki Post. Obecnie dniem postnym jest tylko piątek. Prócz tego w kościele zachodnim są obok p. 40-dniowego co kwartał trzy dni postne, t. zw. suchedni, nadto niektóre wigilje i adwent. P. stosowany dzisiaj, nie jest

w niemcz podobny do dawnego p., bardzo surowego. Stare pokolenie, zwłaszcza po wioskach. pościło (a gdzie niegdzie pości jeszcze) ściśle, wstrzymując się nie tylko od mięsa, lecz nawet od nabiału. Kościół ułatwia tym, którzy mają jakiś powód uzasadniony, uchylenie się od p., udzielając dyspenzy. P. w kościele katolickim dzieli się na dwie części: a) p. właściwy i b) wstrzymanie się od mięsa, czyli t. zw. abstynencję. P. właściwy polega na pożywieniu się trzy razy przez dzień, w tem raz tylko do sytości (obiad); abstynencja — na wstrzymaniu się od mięsa.

**Post Christum [natum]** (łac., skróc. p. Chr. [n]), po Chrystusie, po narodzeniu Chrystusa.

**Post coenam stabis, seu passus mille meabis**, łac. przysłowie: „Po uczcie (obiedzie) masz stać lub zrobić tysiąc kroków“.

**Post eventum** (łac.), po wypadku, po wydaniu.

**Post festum** (łac.), „po uroczystości“, „po święcie“, tzn. zapóźno, po niewczynie; cytat wde „Gorgiasa“ Platona, 1.

**Post hoc, ergo propter hoc** (łac.), „po tem, a więc wskutek tego“, określenie na fałszywy wniosek, kiedy z następstwa dwu zjawisk wnioskujemy o ich przyczynowym związku.

**Post hominum memoriam** (łac.), za pamięci ludzkiej, jak daleko sięga ludzka pamięć.

**Post mortem** (łac.), po śmierci.

**Post nubila Phoebus** (łac.), „po chmurach słońce“, po deszczu następuje pogoda. Cytat z „Doctrinale“ Alanusa ab insulis (ob.).

**Post Trinitatis** (tj. post festum Trinitatis, po uroczystości św. Trójcy), wspólna nazwa wszystkich (22—27) niedziel, przypadających w czasie od Zielonych Świątek (raczej od niedzieli św. Trójcy) do adwentu.

**Post urbem conditam** (łac., po założeniu miasta [Rzymu]), liczenie lat u Rzymian (raczej ab urbe condita).

**Postabdomen** (łac.), za odwłok, w przeciwieństwie do praeabdomen tylny odcinek odwłoku dwuczłonowego u niektórych członkocogów, n. p. u skorcjonów.

**Postanalne jelito**, przedłużenie jamy jelitowej w ognie embrjonów kręgowców.

**Postawy**, miasteczko powiat. w woj. wileńskim, nad rz. Miadziołką, przy kolei: Królewszczyzna—Podbrodzie z 974 mieszk., przemysłem rolniczym i drzewnym oraz handlem. Rozrost swój w drugiej połowie XVIII. w. zawdzięcza P. podskarbiemu litew. Ant. Tyzenhauzowi.

**Powiat P.** (dawniej Duniłowicze) ma 3.114 km<sup>2</sup> i 84.194 mieszk.

**Postdatować** (łac.), wystawić jakiś dokument, np. weksel z datą późniejszą, aniżeli faktyczna data wystawiania; przeciw.: a n t e d a t o w a ć.

**Poste-restante** (franc.), termin na oznaczenie tych przesyłek, które, stosownie do zlecenia nadawcy, zostają przechowane na poczcie i wydawane są odbiorcy, o ile się po nie tamże zgłosi.

**Postegzystenzja** (z nowołac.). życie duszy po śmierci ciała; przeciwstawienie: preegzystenzja.

**Posterunek**, nazwa miejsca lub pomieszczenia, wzgl. osób, przeznaczonych do czuwania

nad bezpieczeństwem jakiegoś obszaru albo tokiem pewnej czynności.

**Postęp**, w matematyce tyle co ciąg (ob.) nazwy tej używa się głównie dla ciągów arytmetycznych i geometrycznych.

**Postępek prawa czartowskiego**, polska powieść fantastyczna z XVI. w. nieznanego autora (druk. 1570, nowe wyd. 1892), naśladowana również przez nieznanego autora w bardzo popularnej mieszczkańskiej satyrze obyczajowej wierszem p. t. „Sejm piekielny...“ (I. wyd. 1622, nowe wyd. 1903).

**Postępowanie**, tok unormowanych ustawą czynności, poprzedzający akt władzy, rodzący skutki prawne. Zależnie od władzy i rodzaju aktu rozróżnia się postępowanie (proces) cywilne i karne, p. niesporne, administracyjne, podatkowe, celne, wodno-prawne, edyktalne i t. d. Por. Karne procedura, Proces cywilny.

**Postępowanie karne administracyjne**, określone rozp. Prez. z 22 marca 1928, Dz. U. Nr. 38, poz. 365, stanowi podstawę do wydawania decyzji władz, nakładających za pewne wykroczenia, głównie porządkowe, kary do 3.000 zł grzywny i aresztu do trzech miesięcy. W ciągu 7 dni od ogłoszenia lub doręczenia orzeczenia sądownego może wnieść o przekazanie sprawy sądowni. W razie odmowy władzy należy zwrócić się w ciągu trzech dni do sądu okręgowego o rozpatrzenie zasadności odmowy. Orzeczenie sądu jest ostateczne. Dopuszczalne jest przywrócenie do pierwotnego stanu (restrytacja) omieszczanych terminów i wznowienie postępowania z powodu nowych faktów. — **Postępowanie nakazowe** w sprawach o kary do 50 zł i aresztu do trzech dni polega na doręczeniu winnemu pisemnego osądu, który, w razie nie wniesienia sprzeciwu w dniach siedmiu, staje się prawomocny. Sprzeciw powoduje wdrożenie zwykłego postępowania. Postępowanie przyspieszone polega na skróceniu terminów do trzech dni, szybkim wyznaczeniu rozpraw i ogłaszaniu decyzji tylko ustnie.

**Postępski Roman**, malarz polski, (1808—1878). uczeń Rustema w Wilnie, później Cogniela w Paryżu, od 1842 osiedlił się w Rzymie. Malował liczne kopje z arcydzieł włoskich, obrazy religijne, rzadziej portrety. Żona jego, z domu Ruffini, malowała minjatury na kości słoniowej i akwarele. Dzieła obojga znajdują się przeważnie w polskich zbiorach.

**Postgeneratio**, wyrażenie wprowadzone przez W. Roux na wtórny rozwój zniszczonych na drodze eksperymentalnej organów embrjonów. Jeśli np. u żaby zniszczono przy pierwszym podziale jedną komórkę, to druga wytworzy po jakimś czasie cały zarodek.

**Postglossatorzy**, włoska szkoła prawnicza, działająca we Włoszech po szkole glossatorów; zajmowała się w sposób scholastyczny prawem rzymskim i starała się zastosować jego przepisy do stosunków włoskiego średniowiecza. Reprezentanci: Bartolus i Baldus de Ubaldis.

**Posthitis** (greck.), zapalenie napletka.

**Posthumus** (łac.), pogrobowiec.

**Postliminium** (z łac. limen, próg), powrót; stąd jus postliminii, wejście obywatela rzymskiego po powrocie z niewoli lub z wygnania



w posiadanie majątku i prawa. — W prawie międzynarodowym oznacza p. przywrócenie pierwotnego stanu prawnego w kraju poprzednio obsadzonym przez wroga.

**Postludium** (łac.), przegrywka instrumentalna, kończąca pieśń.

**Postnumerando** (nowolac.), oznacza, że wynagrodzenie ma być uiszczone zdołu, *postnumerando* — zgóry.

**Postojna** (Postojina, włos. Postumia), miasto w Krainie (Jugosławia), 64 km od Lublany z 3.863 mieszk. P. słynie ze wspaniałej groty z naciekami, wypłókanej przez rz. Pojk, która tu ginie pod ziemią. Grota ma 14 km długości (z czego 4 km nadają się do zwiedzania), jest wys. do 28 m, posiada oświetlenie elektryczne i kolejkę.

**Postój** (wojsk.), miejsce wypoczynku wojska w czasie marszu. Stosownie do siły oddziałów, warunków marszu i pomieszczeń rozróżnia się: a. kwatery pod dachem w miejscowościach, b. biwaki pod namiotami, c. biwaki kwaternikowe, częścią w domach, częścią pod namiotami i d. obozy w specjalnych barakach. P. ogranicza się dla każdej jednostki wyżej do pewnej okolicy, zwanej pasem postoju. Ubezpieczenia marszowe samoczynnie przejmują służbę ubezpieczeń postoju, przygotowuje się również pogotowie wewnętrzne celem odparcia napadu. Jednostki i oddziały tworzą grupy postojowe, rozłożone w pobliżu przewidzianych pozycji lub dróg marszu. Służba wewnętrzna na p. podobna do garnizonowej. Specjalne przepisy służby polowej przewidują obieranie, zakładanie, zachowanie się, ubezpieczanie i opuszczanie miejsca p.

**Postponować** (z łac. *postponere*), gardzić, lekceważyć.

**Postpositis postponendis** (łac.), dodawszy to, co należało dodać.

**Postrzal** (lumbago), ból w okolicy krzyżowej i lędźwiowej, występujący nagle i tak gwałtownie, że kręgosłup zostaje odruchowo usztywniony. Jest to ból w głębokich mięśniach grzbietu. Przyczyna jeszcze nieznaną; często występuje jako jeden z objawów reumatyzmu i dny, czasem wskutek jakiegoś nieostrożnego ruchu lub przeziębienia, niekiedy nawet przebiega z gorączką. Leczenie: łożko, gorące okłady, mięsienie, środki napotne.

**Postrzeżenie** (postrzeżenie zmysłowe), ujęcie za pośrednictwem zmysłów czegoś istniejącego poza świadomością. P. składa się z procesów fizycznych, fizjologicznych i psychologicznych (psychofizycznych). Najpierw działanie przedmiotu postrzeganego musi dojść na drodze fizycznej do zmysłów (fale eteru oddziałują na oczy przy postrzeganiu za pośrednictwem wzroku, fale powietrza lub innego ośrodka na uszy przy postrzeganiu za pośrednictwem słuchu). Podnieta zostaje przekazana na drodze fizjologicznej od podrażnionych zakończeń nerwowych w zmysłach do odpowiednich centrów w mózgu. Następnie powstaje wskutek procesów psychicznych w naszej świadomości obraz przedmiotu postrzeganego. Najważniejszym z tych procesów

jest ten, przez który wrażenia zmysłowe układają się w naszej świadomości w porządku przestrzennym (postrzeżenia przestrzeni); w innych wypadkach następuje przynajmniej przetworzenie wrażeń w jedną nierozdzieloną całość (np. akord).

**Postrzyżyny**, uroczyste obcięcie włosów. Zwyczaj ten, praktykowany u wielu ludów starożytnych, łączył się z ofiarowaniem tych włosów bóstwu (np. u Greków Apollinowi); panował on zdaniem Brücknera podają w wątpliwość, przynajmniej odnośnie do Słowian zachodnich. Z p., które praktykowano tylko u dzieci płci męskiej, początkowo jedynie u panujących, później i u klas uprzywilejowanych łączono nadawanie imienia chłopcu i przejście jego z pod opieki matki w opiekę ojca. W Kościele p. są symbolem oddania się w służbę Bogu, stąd praktykuje się je przy składaniu ślubów zakonnych, jak również przy przyjęciu laika, t. j. młodzieńca świeckiego w poczet kleryków (t. zw. *prima tonsura*).

**Postscenium** (łac.), miejsce poza sceną.

**Postscriptum** (łac., skrót. P. S.), dopisek.

**Postulat** (łac.), żądanie. W geometrii (także pewnik lub aksjomat), zdanie, przyjęte jako podstawowe (t. j. bez dowodu), stanowi punkt wyjścia dla dowodów twierdzeń. Przykład: przez dwa punkty przechodzi jedna i tylko jedna prosta. — W filozofii twierdzenie nieudowodnione lub nie dające się udowodnić, które jednak uznajemy za prawdziwe. Kant nazwał postulatami praktycznego rozumu idee Boga, wolności i nieśmiertelności duszy, bo choć nie dadzą się logicznie udowodnić, jednak muszą być uznane za prawdziwe, gdyż bez nich niepodobna zbudować etyki.

**Postulat równoległych** w geometrii brzmi (u Euklidesa): „Jeśli prosta, przecinająca dwie inne proste, tworzy z niemi po jednej stronie kąty wewnętrzne, mniejsze w sumie od 2 kątów prostych, to proste te dostatecznie przedłużone przetną się po tej stronie prostej, po której leżały owe kąty. Postulat ten można zastąpić następującym (obecnie częściej używanym): „Przez punkt nie leżący na danej prostej przechodzi jedna i tylko jedna prosta do niej równoległa“. Już od starożytności usiłowano udowodnić ten p., opierając się na pozostałych postulatach geometrii, lecz bezskutecznie. Gauss pierwszy stwierdził jego niezależność od innych postulatów, lecz odkrycia nie ogłosił. Za jego życia Bolyai i Łobaczewskij, a po jego śmierci Riemann i inni zbudowali geometrie „nieeuklidesowe“, w których p. r. odrzucili, przyjmując sprzeczne z nim założenia. Takie geometrie odbiegają od zwykłych wyobrażeń o przestrzennych stosunkach, lecz są logicznie poprawne. Nie znalazły zastosowania w elementarnych zagadnieniach geometrii, lecz oddają, od czasu powstania teorii względności, usługi we fizyce.

**Postulatio** (łac.), oznaczenie w czasie wyborów kanonicznych na wyższy urząd kościelny osoby, która z powodu przeszkody (irregulari-

tas) nie może być wybrana. Przeszkodę może unieszkodliwić papież.

**Postument** (z włosk.), podstawa kolumny lub pomnika, złożona przeważnie z cokołu, trzonu i gzymsu koronującego. Por. Piedestał.

**Postumla**, włoska nazwa Postojny.

**Postylla**, w znaczeniu pierwotnym objaśnienie tekstu biblijnego, po jego uprzednim przeczytaniu (post illa verba = po tych słowach). Następnie książka z kazaniem, objaśniającymi Pismo św. W Polsce znane są liczne Postylle, np. Wujka.

**Posybilizm**, kierunek, występujący od 1882 w francuskim socjalizmie, odpowiada niemieckiemu rewizjonizmowi, zadowala się realizowaniem osiągalnych celów.

**Poszakowski Jan**, jezuita, (1684—1757), prof. gramatyki, filozofji, prefekt studjów w Nieświeżu, nadworny teolog ks. Radziwiłła, prof. teologii i historii kościelnej w Wilnie. Pierwszy w Polsce zaczął wydawać „Kalendarze polityczne” od r. 1737, w których przez kilka lat umieszczał różne rozprawy z historii; nadto wiele innych pism.

**Poszan**, miasto okręg. w prow. Szantung (Chiny) z ok. 50.000 mieszk., przemysłem garncarskim, szklanym i farbiarskim. Wpobliżu znajdują się kopalnie węgla.

**Poszłaka** (łac. indicium), okoliczność, nie stanowiąca wprawdzie dowodu, ale uzasadniająca logicznie przyjęcie innej okoliczności za prawdziwą, w szczególności przypisanie komuś przestępstwa. Nowożytnie prawo karne wprowadza domniemanie niewinności, wobec czego wina panna być przez oskarżyciela udowodniona. P. uzasadnia jednak środki zapobiegawcze, np. rewizję, przytrzymanie, żądanie kaucji. Dowód z p. (t. zw. *indicyjny*), w praktyce procesu karnego stosowany, polega na wykazaniu faktów, z których pośrednio wynika nieudowodniona sama przez się wina. Często atakowany, jałko prowadzący do omyłek sprawiedliwości.

**Poszukiwacz**, w astronomji mała luneta, o dużym polu widzenia, przytwierdzona do dużej lunety celem łatwiejszego nastawienia jej na gwiazdę; także p. komet (por. Komet wyszukiwacz). W fizyce, chemji i wielu gałęziach praktycznego życia, aparaty, służące do wstępnego próbowania jakiegoś materiału, aby później móc zastosować instrument, dający większą dokładność; także urządzenie do nastawiania aparatu fotograficznego na przedmiot.

**Poszukiwawcze roboty**, w górnictwie poszukiwania i przygotowawcze prace około eksploatacji złóż mineralnych przy pomocy wkopów, sztolni i otworów wiertniczych; w zakres tych badań wchodzi sprostrezienia i pomiary geofizyczne.

**Pościg** (wojsk.), nacisk na uchodzące po klęsce wojska nieprzyjacielskie, celem niedopuszczenia do zebrania się i reorganizacji, oraz zajęcia nowych pozycji. Będzie koroną zwycięstwa, jeśli zamieni odwrót w ucieczkę, powodując ostateczne rozbitcie sił przeciwnika i narażając go na dotkliwie straty moralne i materiałowe. W p. otwiera się wzięte pole działania dla dowódców zdecydowanej i śmiałej jazdy, wspartej szybkimi jednostkami (ko-

larze, oddziały motorowo-pancerne). Należy liczyć się z niespodzianym oporem niezdezorganizowanych grup wroga, przeto wskazane działanie na flanki przez wyprzedzenie i wdarcie się pomiędzy kolumny.

W znaczeniu prawnem akcja, wdrożona dla ujęcia zbiegłego przestępcy. Wedle dawnego prawa średniowiecznego p. był obowiązkiem gminy, wzgl. wszystkich mieszkańców na wezwanie sądu. Obecnie należy do zakresu działania policji. — Pościgu prawo, prawo morskie pozwala państwu, na którego wodach okręt dopuścił się czynu zabronionego, ścigać go nawet na obcych wodach w celu uzyskania wymiaru sprawiedliwości.

**Pośladki**, mięśnie pośladkowe (musculi glutei) po tylnej stronie miednicy, także pokrywająca je tkanka tłuszczowa, rozwinięta szczególnie silnie u kobiet.

**Pośmiertna maska**, odcisk z twarzy zmarłego w gipsie albo wosku. Por. Maska.

**Pośmiertne stężenie**, ob. Zwłoki.

**Pośrednia Grań**, szczyt (2.440 m) w Tatrach Wysokich, wznoszący się w grzbiecie, który oddziela dolinę Zimnej Wody od dol. Staroleśnej.

**Pośrednictwo pracy**, ob. Pracy pośrednictwo.

**Pośrednik**, ob. Makler — Według teologii chrześcijańskiej jest Jezus Chrystus pośrednikiem między Bogiem a człowiekiem, gdyż przez swą śmierć na krzyżu zadośćuczynił Bogu za obrazę mu przez grzechy wyrządzoną i pojednał człowieka z Bogiem.

**Poświat Władysław**, pseudonim Antoniego Szandlerowskiego (ob.).

**Poświata**, p. Elektryczne zjawiska świetlne.

**Poświerka**, ptak, ob. Emberiza.

**Pot**, wydzielina gruczołów potnych, ciecz bezbarwna, przejrzysta, o odczynie kwaśnym, zawiera obok 95.5% wody, tłuszczu, mocznik, sole nieorganiczne i lotne kwasy tłuszczowe, które jej nadają swoisty zapach. P. cenie się jest prawdziwym wydzieleniem, zależnym od nerwów wydzielnicy, przewodzących podniety z ośrodków pocenia się, znajdujących się w centralnym systemie nerwowym. O fizjologicznym znaczeniu p. ob. Zwierzęce ciepło. Silne wydzielenie p. występuje podczas gorączki, szczególnie jednak podczas nagłego jej spadku. Chorzy na gruźlicę cierpią często na silne poty nocne; również ludzie fizycznie wyczerpani, obarczeni chorobami przewlekłymi bardzo łatwo się pocą. Przy ogólnych p. stosuje się zimne zmywania i nacierania wyskokiem z dodatkiem mentolu, miejscowo (pocenie się rąk, nóg) pendzlowanie 25% roztworem formaliny. Przy chorobliwym poceniu się podaje się atropinę w małych dawkach, (np. przy gruźlicy). — Por. też Potne gruczoły.

**Pot** (franc. „garnek”), miara objętości: 1) w Danji 0,96612 l, 2) w franc. Szwajcarii od 1851 = 1,5 l, 3) we Francji 1,826 l.

**Potage** (franc.), zupa. Jean P., trefniś, rodzaj błazna na scenie francuskiej.

**Potala**, rezydencja Dalaj-Lamy, ob. Lassa.

**Potamienna**, chrześcijanka, święta, niewolnica i męczenniczka w Aleksandrii za Septimiusa

Sewera w r. 202. Około jej postaci osnuto wiele legend.

**Potamobius**, rak rzeczny, p. Raki.

**Potamochoerus** Gray. rodzaj, należący do rodziny świń (ob.).

**Potamogeton** Tourn. (rdestnica), roślina wodna o zanurzonym pędzie z rodziny Potamogetonaceae. Ma liście siedzące, wąskie, kwiaty w kłosach, owocem orzeszek. Występuje na całej kuli ziemskiej. P. natans (r. pływająca), często w stawach.

**Potamogetonaceae** (rdestnicowate), rodzina roślin jednoliściennych z rzędu Helobiae. Rośliny wodne zupełnie zanurzone lub też o liściach pływających. Kwiaty zebrane w kłosowate kwiatostany jednopłciowe lub obupłciowe. Okwiat pojedynczy, zwykle niepozorny, łuskowaty o 1—4 listkach, czasem zupełnie go brakuje. Pręcików 1—4; owocolistków 1—4 wolnych. Ważniejsze rodzaje: Potamogeton, Ruppia, Posidonia, Zostera, Zannichellia i t. d.

**Potamoplankton**, plankton rzek, ob. Plankton.

**Potamos** (greck.), rzeka.

**Potanin** Grigorij Nikołajewicz, ros. badacz Azji, (1835— po 1914), podróżował jako oficer po Altaju, 1863—64 brał udział w ekspedycji Struwego, objechał 1876—77 i 1879 Mongolję i zach. Chiwę, 1884—86 Chiny, Tybet i Mongolję. Napisał szereg prac z zakresu geografii Azji.

**Potapenko** Ignatij Nikołajewicz, pisarz rosyjski, \* 1856, w powieściach i nowelach (pierwsze wyd. zbior. 1891—98, 12 t.), trafnie opisywał społeczeństwo rosyjskie, zwłaszcza duchowieństwo.

**Potas K**, pierwiastek chemiczny, należący do grupy metali alkalicznych, szeroko rozpowszechniony w przyrodzie (2,23% skorupy ziemskiej). Jak inne pierwiastki tej grupy, p. odznacza się niezwykłą zdolnością reagowania; stąd też w stanie wolnym w przyrodzie nie występuje. Otrzymuje się go m. i. przez elektrolizę stopionego wodorotlenku p. Jest metalem srebrzysto-białym, błyszczącym; ciężar atomowy 39,10, c. w. 0,862, topi się w 62,5°C, wrze w 757,5°, tworząc parę zielonkawą. Łączy się gwałtownie z tlenem, siarką i chlorowcami. Z łatwością odbiera tlen większości związków; wodę np. rozkłada gwałtownie z wydzieleniem wodoru, który pod wpływem ciepła reakcji zapala się. Dlatego też przechowuje się p. zwykle pod naftą. Jest pierwiastkiem jednowartościowym (ob. Potasu związki). Po raz pierwszy otrzymał p. w r. 1807 Davy.

**Potasowe nawozy**, ob. Nawozy i nawożenie.

**Potasu związki**. Występowanie. Sole potasowe są w przyrodzie szeroko rozpowszechnione (ok. 2,3% skorupy ziemskiej przypada na potas); wchodzą one w skład licznych krzemianów, jak szpał polny, porfir, bazalt, kaolin, mika, gnejs i t. d. W górnych warstwach pokładów soli kamiennej występują: karnalit i sylwin. Z pośród innych naturalnych soli p. należy wymienić kainit oraz saletrę. Nieznaczne ilości soli p. znajdują się w glebie i wodzie, skąd pobierają je organizmy roślinne. Największe w Europie złoża soli potasowych znajdują się w Niemczech (Stassfurt),

we Francji oraz Hiszpanji. W Polsce wydobywa się je w okolicach Kełusza. Pierwsze pokłady soli p. wykryto w r. 1856 w Stassfurt. Produkcja w r. 1924 wynosiła: w Niemczech 8,091.000 tonn, we Francji 1,665.000 t., w Polsce 81.400 t., w Stanach Zjedn. Am. Póln. 39.700 t., w Indjach Wsch. 6.000 t. Pokłady soli p. powstały w odległych epokach jako pozostałość po odparowaniu wody morską i jezior słonych. Technicznie otrzymywano je dawniej wyłącznie z popiołu drzewnego, obecnie całkowite zapotrzebowanie pokrywają naturalne złoża. Największe zużycie soli p. wykazuje rolnictwo, poza tem znalazły zastosowanie przy fabrykacji szkła, mydła i t. d. Do ważniejszych z. p. należą: 1. Azotan potasowy  $KNO_3$  (saletra indyjska), otrzymuje się obecnie głównie z azotanu sodowego (saletry chilijskiej) przez rozpuszczenie tego ostatniego oraz chlorku potasowego w wodzie i silne odparowanie roztworu. Azotan p. otrzymuje się w postaci mączki krystal., którą się następnie oczyszcza. Krystalizują w bezbarwnych słupach rombów, rozpuszcza się w wodzie ze znacznym obniżeniem temperatury. Ma zastosowanie do wyrobu prochu strzelniczego (czarnego), ogni sztucznych, kwasu azotowego, bawełny strzelniczej, do sporządzenia mieszanin oziębiających, preparatów chem. i farmaceut. i t. d. Znaczenie jego zmalało od czasu wprowadzenia prochu bezdymnego.

2. Związki p. z chlorowcami. Chlorek p.  $KCl$  otrzymuje się przeważnie z surowego karnalitu zapom. krystalizacji z roztworu chlorku magnezowego, służy do wyrobu innych soli p. oraz jako nawóz sztuczny. Chloran p.  $KClO_3$  powstaje przy wprowadzaniu chloru do gorącego roztworu wodorotlenku potasowego. Tworzy bezbarwne kryształy, rozpuszczalne w wodzie; topi się w 357°, wydzielając tlen. Roztwór soli z dodatkiem kwasu solnego lub azotowego działa silnie utleniająco i wydziela chlor. Chloran p. znalazł zastosowanie przy fabrykacji zapalek, materiałów wybuchowych i t. p., w lecznictwie jako środek dezynfekcyjny. Nadtlenek potasowy  $KClO_4$  powstaje przy ogrzewaniu chloranu do 490°, używa się go przy fabrykacji materiałów wybuchowych oraz w przemyśle fotograficznym.

Bromek p.  $KBr$  otrzymuje się z bromku żelaza działaniem wrzącego roztworu potażu; jest używany w przemyśle fotograficznym oraz w lecznictwie (przy chorobach nerwowych, epilepsji i t. p.). Jodek p.  $KJ$  otrzymuje się z jodu działaniem ługu potasowego; ma zastosowanie w przemyśle fotograficznym, w lecznictwie (przy reumatyzmie, skrofulozie, syfilisie, przy chronicznych zatruciach rtęcią, ołowiem, przy astmie, sklerozie i t. d.).

Fluorek p.  $K_2F_2$  można otrzymać przez zobojętnienie kwasu fluorowodorowego ługiem potasowym.

3. Sole potasowe kwasu chromowego noszą nazwę chromianu ( $K_2CrO_4$ ) i dwuchromianu ( $K_2Cr_2O_7$ ). Dwuchromian tworzy ciało krystaliczne, barwy żółtawo-czerwonej, rozpuszczalne w wodzie; jest silnie trujący, działa żrąco. Znalazł zastosowanie przy fabry-



kacji zieleni chromowej, farb chromowych, w przemyśle garbarskim, fotograficznym, jako środek utleniający i t. d.

4. Sole p. zawierające węgiel. Węglan p.  $K_2CO_3$ , ob. Potaż. Cyjanek p. KCN powstaje przy działaniu amoniaku na rozżarzoną mieszaninę potażu i węgla; tworzy masę krystaliczną, b. łatwo rozpuszczalną w wodzie. Znalazł zastosowanie przy eksploatacji uboższych pokładów złotośnojących oraz w przemyśle fotograficznym. Należy do najsilniejszych trucizn. Dawka ok. 0.15 gr. zabija człowieka szybko, często momentalnie. Pod wpływem kwasów wywiązuje cyjanek p. kwas pruski (cyjanowódór).

5. Manganian potasuowy  $K_2MnO_4$  tworzy się przy stapianiu dwutlenku manganu (braunsztynu) z wodorotlenkiem potasu w strumieniu wilgotnego powietrza. Stop potraktowany niewielką ilością wody daje zielony roztwór manganianu p., który po zakwaszeniu łatwo utlenia się do nadmanganianu,  $KMnO_4$ , barwiącego się w roztworze fioletowo (kameleon mineralny). Nadmanganian otrzymuje się przez działanie silnych środków utleniających na związki manganu. Tworzy ciało krystaliczne, o metalicznym połysku, barwy fioletowej do stalowo-niebieskiej, łatwo rozpuszczalne w wodzie, działa silnie utleniająco. Znalazł zastosowanie w chemii analitycznej, używa się go do oczyszczania octu surowego, jako środka dezynfekcyjnego, bielącego, oraz w przemyśle fotograficznym.

6. Siarczan p.  $K_2SO_4$  tworzy kryształy bezbarwne, rozpuszczalne w wodzie; używa się go przy fabrykacji szkła, potażu, oraz jako sztucznego nawozu.

7. Wodorotlenek p. KOH powstaje przy rozkładzie wody zapom. metalicznego potasu; w przemyśle otrzymuje się działaniem wapna na węglan potasu lub przez elektrolizę chlorku p. z katodą rtęciową. Tworzy ciało białe, rozplývające się w wilgotnym powietrzu; chciwie pochłania bezwodnik węglowy, działa b. silnie żrąco. Roztwory reagują silnie alkalicznie. Używa się go do fabrykacji mydeł miękkich, do absorbowania bezwodnika węglowego, wilgoci i t. d.

**Potaż** (potasz), węglan potasu  $K_2CO_3$ , otrzymywany dawniej wyłącznie z popiołu drzewnego. Po wylugowaniu ostatniego wodą, odparowywano roztwór i żarzone brunatną pozostałość aż do całkowitego spalenia się zanieczyszczeń organicznych (p. kalcynowany). Obecnie otrzymuje się p. głównie ze szlamu z melasy oraz z soli potasowych, występujących w przyrodzie. P. ma zastosowanie do wyrobu szkła, w przemyśle farbiarskim, do białenia, czyszczenia wełny, do fabrykacji cyjanku, żelazocyjanku oraz innych soli potasu. P. też Potasu sole.

**Potchefstroom**, miasto i uzdrowisko klimatyczne na pld. granicy Transwalu (Afryka pld.), nad rz. Mooi z 13.365 miesz. i University College (od 1921). Do 1860 był P. stolicą Transwalu.

**Potemkin** Grzegorz, ks. Taurycki, faworyt Katarzyny II., (1739—1791). służył w gwardji, 1776 został generał-adjutantem, potem naczelnym wodzem armji, generał-gubernatorem prowincji

południowych, wielkim admirałem m. Czarnego, 1784 feldmarszałkiem. Władzy swej i wpływów używał do wzbogacenia się, przeprowadził reformę wojska i budowę floty czarnomorskiej. Jego dziełem była w dużej mierze aneksja Krymu, po której dążył do rozbioru Turcji i stworzenia dla siebie państwa dackiego, odpowiadającego dzisiejszej Rumunii. W drugiej wojnie tureckiej w 1787 sprawował P. naczelne dowództwo, zdobył Oczaków i Bender. W Polsce posiadał rozległe wpływy i stronników, otrzymał 1775 indygenat, przygotowywał odzwanie od Rzpltej Ukrainy.

**Potemkina wsie**, przysłowiowa nazwa ludzących, świętych pozorów, przysłaniających przykrą rzeczywistość. Nazwa pochodzi od kulis, przedstawiających kwitnące wsi, które naprędce budował Potemkin, aby je pokazać Katarzynie II., zwiedzającej Rosję pld.

**Potencja**, w medycynie: p. generandi, zdolność do płodzenia, p. coeundi zdolność spółkowania (por. Impotencja). — W mechanice zasadnicze elementy maszyn: dźwignia i równia pochyła.

**Potencjalna energia**, ob. Energia.

**Potencjalny** (nowołac.), możliwy, istniejący tylko w możliwości; w lekarstwach i t. p.: działający pośrednio lub później (przeciw.: aktualny, rzeczywisty).

**Potencjał**. Masa m, znajdująca się w pewnym punkcie przestrzeni wytwarza pole grawitacyjne.

Wprowadzamy pewną wielkość  $P = \frac{m}{r}$ , zwaną potencjałem, r oznacza odległość punktu, dla którego tworzymy p. od punktu, w którym znajduje się masa, wytwarzająca pole. W tym przypadku wszystkie punkty powierzchni kuli, w której środku znajduje się masa, mają tę samą wartość p., powierzchnia ta jest powierzchnią ekwipotencjalną. Jeżeli w przestrzeni znajdują się rozrzucone masy  $m_1, m_2, \dots$  tworzymy dla każdej z nich wyrażenie wyżej opisane; wypadkowy jest sumą algebraiczną p. poszczególnych mas. Podobnie jak powyższy p. grawitacyjny, możemy utworzyć p. elektryczny, zastępując masę przez ładunek elektryczny, p. magnetyczny, wstawiając zamiast masy grawitacyjnej masę magnetyczną, czyli ilość magnetyzmu (ob. Energia, Elektryczny potencjał, magnetyczny potencjał). Pojęcie p. jest bliskie pojęciu pracy i energii. Liczbowa wartość p. wytworzonego przez masę m w punkcie o r od niej odległym równa się pracy, potrzebnej do usunięcia masy jednostkowej z punktu odległego o r do nieskończoności, czyli poza obręb działania masy m. Spadem p. nazywamy stosunek różnicy p. dwóch bliskich punktów do ich odległości, przedstawia on zarazem składową siłę, działającą w kierunku prostej przechodzącej przez te punkty.

**Potencjometr**, opornica o znacznym oporze, podzielonym na sekcje, wynoszące 1/10, 1/100 i 1/1000 całego oporu. Jeżeli w końcach p. czynna jest pewna znana siła elektromotoryczna, końce każdej sekcji możemy uważać za źródło siły elektromotorycznej, wynoszącej 1/10, 1/100 lub 1/1000, względnie, jeżeli bierzemy po dwie sekcje, 2/10, 2/100 i t. d. siły elektromotorycznej,

czynnej na końcach p., ponieważ spadek potencjału wzdłuż przewodnika jest proporcjonalny do oporu.

**Potentat** (średn.-łac.), władca, suweren.

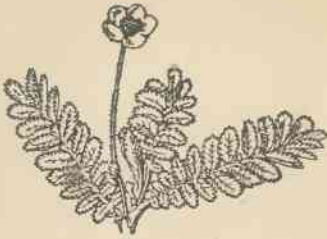

Potentilla anserina.

**Potentilla** L. (pięciornik), zioła lub krzewinki z rodziny Rosaceae, mają liście pierzaste lub palczaste, żółte, białe lub czerwone kwiaty. Rosną głównie w strefie umiarkowanej północnej i arktycznej. W Polsce 20 gatunków, z tych bardzo pospolite: *P. anserina* (p. gęsi) i *P. alba* (p. biały).

**Potenza**, stolica prowincji w płd. Włoszech (Basilicata), nad rz. Basento, przy kolei: Neapol—Metaponto z 19.485 mieszk. i handlem.

**Poterna** (franc.), w dziełach fortyfikacji stałej podziemny chodnik komunikacyjny o wzmocnionym pułapie.

**Potelometr** (greck.), aparat do mierzenia ilości wody, pobranej w jednostce czasu przez ucięte części rośliny.

**Potestas** (łac. „moc“), władza, którą wykonywał rzymski urzędnik państwowy (magistratus) jako wynik władzy ludowej, związana często z imperium (ob.); później władza ojca rodziny (pater familias), zwłaszcza w stosunku do dzieci (patria p.).

**Potez** (Société des Aéroplanes Henry Potez), znana wylotownia samolotów we Francji. — Niektóre typy tych samolotów są wyrabiane w Polsce na podstawie licencji, w fabrykach samolotów w Lublinie i w Białej Podlaskiej, dla celów wojskowych.

**Potęga**, w matematyce oznacza iloczyn równych czynników, np.:  $2 \cdot 2 \cdot 2 \cdot 2 =$  czwartej p. liczby 2, pisze się  $2^4$ . W tym przykładzie 2 jest zasadą p., 4 wykładnikiem potęgowym. Obliczanie p. nazywamy potęgowaniem. Drugą p. liczby nazywamy jej kwadratem, trzecią jej sześcianiem. Jeśli m, p oznaczają liczby naturalne, to przyjmujemy następujące definicje:  $a^{-m} = \frac{1}{a^m}$ ;  $a^{\frac{m}{p}} = \sqrt[p]{a^m}$ .

Oprócz tego definiujemy:  $a^0 = 1$ . Dla p. prawdziwe są prawa rachunku:  $a^m \cdot a^n = a^{m+n}$ ;  $a^m : a^n = a^{m-n}$ ;  $(a^m)^n = a^{mn}$ .

Działaniami odwrotnymi dla potęgowania są pierwiastkowanie i logarytmowanie.

**Potęgowanie**, ob. Potęga.

**Potęgowy szereg**, szereg (ob.), w którym wyrazy są potęgami zmiennej, w których wykładnik potęgowy równy jest numerowi porządkowemu wyrazu, zaopatrzonemu w spójzniki.

Ogólna postać s. p. jest:  $a_0 + a_1x + a_2x^2 + a_3x^3 + \dots$ . Rozważa się w matematyce także szeregi potęgowe o wielu zmiennych.

**Potępienie** (łac. damnatio), według nauki Kościoła stan dusz wskutek grzechu śmiertelnego odrąconych na zawsze od Boga.

**Potgieter** Everhardus Johannes, holend. poeta i krytyk, (1808—1875), założyciel wpływowego miesięcznika „De Gids“ (1837), wraz z Bakhui-zen van den Brink przywódca młodych, napisał: „Proza, 1837—45“ (1864), „Poëzy, 1827—1874“ (1874) i i. Wyd. zbior. 1885—90, 19 t.

**Pothenoł'a zadanie** (także zadanie Snelliusa) polega na wyznaczeniu odległości punktu A od 3 punktów B, C, D, których położenie jest znane, gdy znamy kąty, pod którymi widać z punktu A odcinki B C i C D.

**Pothler**, 1. Robert Joseph, prawnik franc., (1699—1772), wywarł swemi pracami silny wpływ na rozwój francuskiego prawa cywilnego (m. i. „Traité des obligations“, 1761; „Traité sur différentes matières de droit civil“, 1773).

2. Dom Joseph, franc. benedyktyn, (1835—1923), dążył do odnowienia śpiewu kościelnego. Wydał: „Les melodies Gregoriennes“ (1880), „Liber Gradualis“ (1883), „Cantus Mariales“ (1902), „Méthode du Chant Grégorien“ (1902).

**Poti**, miasto w Gruzji, przy ujściu Rionu do morza Czarnego, w bagnistej okolicy, z 13.109 mieszk.

**Potidea** (greck. Poteidaia), stara koryneka kolonja na istmie macedońskiego półwyspu Pallene; podczas wojny peloponeńskiej musiała poddać się Atenom (r. 429); zniszczona została 356 przez Filipa Macedońskiego. Kassander założył tutaj miasto Kassandreia, które wkońcu zniszczyli Hunnowie.

**Potiechin** Aleksiej Antipowicz, pisarz rosyjski, (1829—1908), autor powieści i nowel: „Biedna szlachta“ (1859), „Chora“ (1876) i i., dramatów: „Głos ludu nie głos Boga“ (1853), „Szych“ (1858) i i. — Jego brat Nikołaj A. P., (1834—96), autor dramatów: „Siła losu“ (1874), „Ubodzy duchem“ (1876) i i.

**Potio** (łac.), napój, napitek, trunk.

**Potiorek** Oskar, generał austr., \* 1853, został 1902 zastępcą szefa sztabu general., 1911 szefem rządu dla Bośni i Hercegowiny, niedbalstwem swem zawiął poniekąd zamordowanie arcyks. Franc. Ferdynanda, po wybuchu wojny światowej mianowany naczelnym wodzem armji bałkańskiej okazał wyraźne oznaki rozstroju umysłowego, poniósłszy haniebne niepowodzenia został 23 grud. 1914 dymisjonowany.

**Potkański**, 1. Florentyn, pijar, (1711—1769), profesor w różnych szkołach, kaznodzieja wileński, prefekt „Collegium Nobilium“ w Warszawie, w r. 1760 prowincjał na całą Polskę. Napisał: Kazania, Poezje łacińskie i polskie, Medytacje, panegiryki i t. d.

2. Karol, historyk pol., (1861—1907), wychowanek uniwersytetu krakowskiego, pogłębił swą wiedzę studjami w Paryżu, 1901 mianowany profesorem historii powszechnej, 1902 został członkiem Akademji Umiejętności. Jedną z najgłębszych i najbardziej oryginalnych indywidualności w świecie uczonych polskich, umysł o szerokich wiodokęgach i rozległym wykształ-

ceniu filozoficznym, dążył do oparcia historii na podstawach socjologiczno-przyrodniczych. W pracach swych, celujących subtelnym krytycyzmem i samodzielnością ujęcia, rozświetlił szereg zagadnień najdawniejszych dziejów Polski i doszedł do interesujących wyników metodycznych. Niezwykle wszechstronny, obok badań historycznych w ścisłym tego słowa znaczeniu próbował swych sił w etnografii, mitologii, socjologii i psychologii. Z ogłoszonych za życia prac najważniejsze: „Postrzyżyny u Słowian i Germanów“ (1895), „Kraków przed Piastami“ (1897), „Lachowie i Lechici“ (1898), „Opactwo na łączyckim grodzie“ (1903), „O pochodzeniu wsi polskiej“ (1903), „Konstantyn i Metodjusz“ (1905), „Studja nad XIV. wiekiem“ (szereg prac w Rozpr. Akad. Um.), mnóstwo studjów nad historją osadnictwa polskiego w pracach Ak. Um. i t. d. Prace pozostałe w rękopisie wydała Akademia Umiejętności p. t. „Pisma pułkownika K. P.“ (1922—24 2 t.); t. I. zawiera gruntowny życiorys i charakterystykę twórczości P. wraz z bibliografją jego prac pióra Fr. Bujaka.

**Potne grucozoły**, ob. Skórne grucozoły i Pot. P. g. z a p a l e n i e występuje szczególnie w jamie pachowej i jest zazwyczaj cierpieniem bardzo dolegliwym. Objawia się występowaniem nacieków podobnych do czyraków, które ropieją i dotkliwie bołą, przyczem przyczyniają się do upośledzenia ruchów ramienia. Leczenie: otwarcie ognisk ropnych, okłady, opatrunki, w razie uporczywych nawrotów naświetlanie promieniami Roentgena.

**Potoccy**, herbu Piława, jeden z najmniejszych i najpotężniejszych rodów magnackich w Polsce, występuje od końca XIV. w., wybitną rolę począł odgrywać od początku XVII. w., dał Rzplcie szereg dzielnych wodzów, w XVIII. w. stał na czele obozu antyrosyjskiego „republikantów“, w osobach najwybitniejszych swych przedstawicieli, Ignacego i Stanisława Koski zaznaczył się mocno w wielkim dziele odrodzenia narodu w dobie stanisławowskiej i organizacji oświaty w Księstwie Warszawskim i Królestwie Kongresowem, członkowie jego zajmowali wybitne stanowiska w życiu politycznym b. zaboru austriackiego. Dokładna genealogja rodu P. w „Złotej księdze szlachty polskiej“ Zychlińskiego. Najwybitniejsi przedstawiciele:

1. Jan, wojewoda braclawski, († 1611), głośny rycerz, odznaczył się w wojnach z Tatarami i Moskwą, w rokosz Zbrzydowskiego popierał gorąco sprawę Zygmunta III. i przeżył na jego korzyść bitwę pod Guzowem, towarzyszył mu w wyprawach wojennych, zmarł w czasie oblężenia Smoleńska.

2. Jakób, generał podolski, potem wojewoda braclawski, († 1613), odznaczył się przy zdobyciu Smoleńska.

3. Mikołaj, kasztelan krak. i hetman w. kor., († 1651), jako dziedzic włości ukraińskich odznaczył się srogością wobec Kozaków i chłopstwa, przez co przyczynił się do wywołania buntu Chmielnickiego. Pobity 1648 pod Korsuniem dwa lata spędził w niewoli, potem dowodził pod Beresteczkiem.

4. Stanisław „Rewera“, wojewoda krak. i hetman w. kor., (1579—1667), po starannych studjach w kraju i zagranicą (w Francji i Holandji) rozpoczął swą świetną karierę wojskową, walcząc po stronie Zygmunta III. pod Guzowem, potem przeciw Wołochom, Moskwie, Turkom, Szwedom, Kozakom, razem brał udział w 46 bitwach. Przebiegłszy szczeble dostojęstw senatorskich, był kolejno wojewodą braclawskim, podolskim, kijowskim, krakowskim. Pod Zborowem i Zbarażem uratował Jana Kazimierza z najwyższego niebezpieczeństwa. Jako hetman w. kor. (od 1654) pobił 1655 Chmielnickiego pod Opatowem, następnie musiał poddać się Szwedom, ale jeden z pierwszych przystąpił do konfederacji tyszowieckiej, walczył zwycięsko z Rakoczym, 1660 odniósł wielkie zwycięstwo nad Moskwą pod Cudnowem, ostatni raz bił się przeciw Lubomirskiemu pod Czesochową 1655.

5. Jędrzej, syn poprz., kasztelan krak., hetman pol. kor., († 1691), odznaczył się jako towarzysz wypraw tureckich Jana III., który idąc 1683 pod Wiedeń powierzył mu tymczasowe rządy nad Rzplcią, ufortyfikował Stanisławów i założył w nim kolegiatę.

6. Waclaw, poeta polski, (1625—1696), ziemianin podgórski, arjanin, od r. 1658 z powodu edyktu grożącego wygnaniem przyjął katolicyzm; w licznych swych utworach, z których najwięcej dziś cenione, za życia poety były znane tylko z ręcznych odpisów, dał najpełniejszy wyraz literacki ideałów starszszlacheckich oraz najdokładniej odtworzył życie staropolskie we wszystkich jego barwnych i ciekawych szczegółach, ślad przez Brücknera, który zasłużył się głównie do właściwej oceny tego poety, uważany za najoryginalniejszego, bo najbardziej narodowego poetę dawnej Polski. Główne dzieła: „Argenida“ (pis. 1660—70, druk. 1697, III. wyd. 1743), powieść wierszem naśladowana z pisarza szkockiego Barclaya; „Wojna Chocimska“ (pis. 1669—72, druk. po raz pierwszy w r. 1850 jako utwór Andrzeja Lipskiego, wyd. kryt. Brücknera 1924 w „Bibl. Narod.), główny epicki utwór poety, najwybitniejsza epopeja staropolska, osnuta na tle wojny polskotureckiej w r. 1621, obszerna kronika wierszowana, napisana językiem bogatym i barwnym, odznaczająca się gorącym patriotyzmem i głęboką religijnością; „Perjody“ (pis. 1674, druk. 1864—65 i 1880), treny na śmierć syna Stefana; „Merkurjusz Nowy“ (pis. 1673—74, druk. 1843, 1865, 1880 i w drugiej, obszernej redakcji 1889), poemat o zwycięstwie Sobieskiego pod Chocimem w r. 1673; „Abrys ostatniego żalu“ (pis. 1691, wyjątki druk. w „Bibl. Warsz.“ 1904), treny na śmierć syna Jerzego; „Syloret“ (pis. 1691, druk. 1764, 1865 i 1880), powieść wierszem naśladowana z Apulejusza i Heljodora; „Poczet herbów“ (pis. ok. 1695, druk. 1696, część nienadająca się do druku p. t. „Odjemek od herbów szlacheckich“ dochowała się w rękopisie Biblj. Załuskich), herbarz wierszem; „Ogród, ale nieplewiony...“ (pis. 1670—95, wydał Brückner p. t. „Ogród fraszek“, 1907, 2 t.) wraz z poprzednim i następnym zbiorem najbardziej charakterystyczna część spuścizny poety, zbiór 1830 fraszek i li-



ryków; „Moralia“ (pis. 1688—95, wyd. Tad. Grabowski i Jan Łoś, 1915—18, 3 t.), olbrzymi zbiór przypowieści wierszem. Liczne utwory P. młodzieńcze (od r. 1648) i późniejsze dochowały się w „Wirydarzu poetyckim“ J. T. Trembeckiego (druk. 1911, tom II.). Częściowe wyd. zbiorowe wraz z „Wojną Chocimską“, 1880. „Wiersze wybrane“ oprac. Al. Brückner w „Biblij. Narod.“ (II. wyd. rozszerzone, 1924). Wyd. zbiorowego i monografji brak.

7. Feliks, brat Jędrzeja, kasztelan krak. i hetman w. kor. († 1702), jako stronnik Francji marszałkował na sejmie elekcyjnym 1669, za Michała Korybuta należał do stronnictwa szlacheckiego, za Jana III. uczestniczył w jego bojach z Turkami, m. i. pod Wiedniem i Parkanami, 1692 został hetm. pol. k., 1698 odniósł ostatnie zwycięstwo polskie nad Turkami pod Podhajcami; buławę wielką i kasztelanję krakowską otrzymał tuż przed śmiercią.

8. Teodor, prymas, (1664—1738), spokrewniony z dworem rosyjskim, 1683 przywdział suknię duchowną, 1697 został biskupem chełmińskim, w czasie wojny północnej lawirował pomiędzy Augustem a Leszczyńskim, 1712 biskup warmiński, 1722 prymas. Przywódca domu Potockich stał na czele opozycji przeciw Augustowi II i „Familji“, w czasie przedostatniego bezkrólewia poparł energicznie kandydaturę Leszczyńskiego, 1734 wzięty przez Rosjan do niewoli w Gdańsku pozostawał siedm miesięcy w więzach, nie chcąc uznać narzuconego przez obcą przemoc Augusta III. Duszpasterzem był gorliwym, skłonny jednak do fanatyzmu i bezwzględności.

9. Michał, wojewoda wołyński, († 1750), stronnik Leszczyńskiego, brał udział w konfederacji dzikowskiej, po jej upadku spędził kilka lat na wygnaniu, potem stanął wraz z Józefem P. (ob. P. 10.) na czele swego domu, nadając jego polityce charakter wrogi Czartoryskim.

10. Józef, hetman w. kor., († 1752), został 1702 wojewodą kijowskim, przyczynił się do stłumienia buntu Paleja na Ukrainie, urazony na Augusta II. przeszedł 1704 na stronę Leszczyńskiego, z którego ręk otrzymał buławę polną, potem wielką. Po bitwie połtawskiej przedarł się z swem wojskiem do Benderu, gdzie został przywódcą emigracji antyrosyjskiej. Wróciwszy 1714 do kraju prowadził opozycję przeciw dworowi, w bezkrólewiu 1733 stronnik Leszczyńskiego, pogodziwszy się formalnie z Augustem III. został 1735 hetmanem w. kor., 1748 kasztelanem krakowskim. Przywódca stronnictwa „republikantów“, zwalczał rządę wettyńskie i „Familję“, przeciw którym wchodził w porozumienie z Turcją i Prusami i przygotowywał zbrojną konfederację, w rezultacie wicherzeniami swemi przyczynił się do udaremnienia aukcji wojska na sejmach.

11. Antoni Michał, wojewoda bełzki, († 1765), w czasie przedostatniego bezkrólewia stronnik Leszczyńskiego, za Augusta III. wybitny działacz obozu republikańskiego, stronnik Francji i Prus, brał udział w głównych konspiracjach przeciw dworowi. Niezmiernie czynny i ruchliwy, dyplomata obeznany dokładnie z sprawami europejskimi, należał do najbardziej

światłych umysłów swojej epoki; w wydanym 1744 piśmie „Do Panów obojga stanów“ nakreślił śmiały program reform, kulminujący w żądaniu dopuszczenia mieszczan do udziału w sejmie i rządzie. Z walorami temi łączył nie mniejsze wady charakteru: wicherzytel i intrygant, wysługiwał się notorycznie obcym dworom, i obciążał swe sumienie zerwaniem kilku sejmów, zwłaszcza najważniejszego sejmu grodzieńskiego 1744, który posiadał najlepsze szanse przeprowadzenia reform skarbowo-wojskowych.

12. Franciszek Salezy, wojewoda kijowski, († 1772), najbogatszy magnat swego czasu, dla olbrzymich wpływów zwany „królikiem Rusi“, próżny, dumny i dwulicowy, splamił się słynną zbrodnią na Gertrudzie Komorowskiej, z niechęci do St. Augusta brał udział w konfederacji barskiej.

13. Mikołaj Bazyli, starosta kaniowski, (ok. 1712—1782), posłował na sejmy, brał udział w konfederacji barskiej. Głośny dziwak i awanturnik, gnębiel szlacheckich, utrwalił się w tradycji jako sprawca szeregu gwałtów i morderstw. Do niego odnosią się słowa Pankracego w „Nieboskiej Komedji“ Krasińskiego: „Ów, starosta, baby strzelała po drzewach i Żydów piekiel żywcem“. Zamek jego w Buczaczu służył jako widownia najbardziej wyuzdanych hulanek i rozpusty.

14. Antoni Protazy (zw. Protem), starosta guzowski, († 1801), jeden z najczynniejszych działaczy na polu gospodarzem w epoce stanisławowskiej, założył kantory bankowe i handlowe w Warszawie, Machnowce i Chersoniu, zbudował szereg fabryk, do których sprowadził rzemieślników zagranicznych, pracował nad podniesieniem rolnictwa i chowu bydła, usiłował skierować handel polski w kierunku m. Czarnego. Gdy przedsiębiorstwa jego zakończyły się bankrutem, zakupił 1791 krzesło wojewody kijowskiego w senacie.

15. Stanisław Szczęsny, jeden z twórców Targowicy, (1752—1805), 1782 wojewoda ruski, 1784 generał-lejtnant, potem generał artylerji koronnej. Załamany moralnie u progu życia z powodu tragicznego zgonu żony, Gertrudy z Komorowskich (ob.), próżny i ograniczony, dbał przedewszystkiem o pomnożenie majątku, w olbrzymich swych dobrach na Ukrainie zakładał fabryki i zmniejszał włościanom pańszczyznę. Obrany posłem na Sejm Czteroletni, należał do zwolenników Rosji, po zwycięstwie stronnictwa patrijotycznego i uchwalenia Konstytucji 3 Maja wszedł w konszachty z dworem petersburskim, stał się główną sprężyną konfederacji targowickiej, jako jej marszałek generalny sprawował przez krótki okres czasu najwyższą władzę nad krajem. Zawiedziony w nadziei detronizacji St. Augusta, dotknięty nieoczekiwanym dlań drugim rozbiorem, wycofał się z życia publicznego. Mianowany generałem rosyjskim, osiadł 1797 w Tulczynie, poświęcając się urządzaniu swych włości.

16. Ignacy, marszałek w. lit., (1750—1809). odbył studia w Colleg. Nobilium Konarskiego w Warszawie i w kolegium nazareńskim w Rzymie, w podróży po Włoszech, Francji



I. Potocki.

i Niemczech zdobył szerokie wykształcenie, po powrocie do kraju został 1773 pisarzem w lit. i członkiem Komisji Edukacji Narodowej, w której rozwijał nader owocną działalność jako organizator szkolnictwa średniego, prezes Towarzystwa do ksiąg elementarnych, twórca projektów reform pedagogicznych, stał się również jednym z kierowników wolnomularstwa. Pod względem politycznym związany z wicherzącą przeciw St. Augustowi opozycją magnacką, był 1778—79 marszałkiem Rady Nieustającej, 1783 został marszałkiem nadwornym, 1791 wielkim litewskim. W czasie Sejmu Czteroletniego wysunął się na czoło stronnictwa patryjotycznego, został jednym z głównych twórców przymierza polsko-pruskiego i Ustawy Rządowej 3 maja. Na radzie 23 lipca 1792 protestował przeciw przystąpieniu do Targowicy, opuściwszy kraj, pracował w Saksoni nad przygotowaniem powstania Kosciuszkiowskiego, w którym zasiadał w Radzie Najwyższej Narodowej i kierował jego polityką zagraniczną. Po rzezi Pragi podjął się misji do Suworowa, któremu ofiarował koronę polską dla w. ks. Konstantego. Więziony w Petersburgu, 1796 uwolniony przez cara Pawła, prześladowany przez rząd austriacki za stosunki z emigracją legjonową, 1809 uczestniczył w deputacji galicyjskiej do Napoleona. Surowo oceniony przez Kalinkę, w pracach młodszych historyków został P. zrehabilitowany jako jeden z największych patriotów i mężów stanu swojej epoki. Jest współautorem dzieła: „O ustanowieniu i upadku konstytucji 3 maja“ (1791), „Rozprawy o wpływie reformacji na politykę i oświatę w Polsce“ (wyd. Koł, 1922), kilku broszur politycznych i prób poetyckich.

17. Stanisław Kostka, polski mąż stanu, głośny mówca i krytyk, „książe mówców“, brat Ignacego, (1752—1821), kształcił się u pijarów, zwiedził Niemcy, Szwajcarię i Włochy, w r. 1781 podstoli kor., w r. 1782 poseł lubelski, w sejmie odrazu wybił się na czoło i zasłynął świetnymi mowami, należał do Rady Nieustającej; jeden z pierwszych i najgorliwszych wolnomularzy polskich, w r. 1784 wygłosił w łożu pierwsze swoje pozasejmowe przemówienie, będące zarazem pierwszym jego występiem literackim, od r. 1812 wielki mistrz Wielkiego Wschodu Polskiego; w Sejmie Czteroletnim jeden z najwybitniejszych członków stronnictwa patrio-

tycznego; w r. 1792 generał artylerji koronnej, na polu jednak wojskowym mniej szczęśliwy (kłeska pod Mirem); w r. 1794 więziony przez władze austriackie; od r. 1796 osiadł w Wilanowie; od r. 1800 jeden z najczynniejszych członków warsz. Tow. Przyjaciół Nauk, w którym przewodniczył Wydziałowi Nauk; stał się wtedy powagą rozstrzygającą w sprawach literackich, ale sam pisał stylem zawiłym i nie bez błędów; za Ks. Warszawskiego członek Komisji Rządzącej, prezes Rady Stanu i dyrektor Izby Edukacyjnej, znakomicie się zasłużył jako organizator szkolnictwa polskiego; za Król. Kongresowego do r. 1820 minister wyznań religijnych i oświecenia publ., zwrócił teraz uwagę na organizację uniwersytetu warsz. i urządził Radę wychowania publicznego, senator-wojewoda i prezes senatu. Oprócz oddzielnie lub w czasopiśmie drukowanych mów politycznych, szkolnych, wolnomularskich i innych, pochwał i rozpraw w Tow. Przyjaciół Nauk, artykułów krytycznych i t. d. wydał: „O sztuce u dawnych czyli Winkelman polski“ (1815, 3 t.), „O wymowie i stylu“ 1815, 4 t., główne jego dzieło, mało samodzielne i jednostronne, ale zawierające wiele trafnych zdań i poglądów), „Pochwały, mowy i rozprawy“ (1816, 2 t.), „Podróż do Ciemnogrodu“ (1820, 4 cz.) przeciw obskurantyzmowi (za dzieło to na żądanie duchowieństwa usunięty ze stanowiska ministra wyznań rel. i ośw. publ.).

18. Jan, podróżnik, historyk i pisarz polsko-francuski, (1761—1815, samobójczo), pierwszy archeolog polski, badacz starożytności słowiańskich, od r. 1778 odbywał liczne podróże po Wschodzie i po Europie, w r. 1788 poseł na Sejm Czteroletni, od r. 1803 członek warsz. Tow. Przyjaciół Nauk. Pisał po francusku, z około 30 jego dzieł najważniejsze: „Voyage en Turquie et en Egypte“ (1788, przekład pol. 1789, nowe wyd. 1849; 1924), „Essay sur l'histoire universelle et recherches sur celle de la Sarmatie“ (1789—92, 4 t.), „Voyage dans quelques parties de la Basse-Saxe pour la recherche des antiquités Slaves ou Vendes“ (1795), „Manuscrit trouvé à Saragosse“ (1805, wybitny romans fantastyczny na wzór persko-arabski, o t. zw. układzie szkatułkowym, t. zn. z jednej powieści wysnuwa się w niej kilkadziesiąt innych), w oryginale znany tylko fragmentarycznie, całość w przekładzie pol. Edmunda Chojeckiego z zaginionego dziś rękopisu (1847 i później, nowe wyd. przejrzane przez Jana Lorentowicza 1917, 3 t.).

19. Stanisław, generał, (1778—1830), uczestnik wojen napoleońskich, za Królestwa Kongresowego wojewoda, senator i generał piechoty, w noc 29 listop. usiłował zażegnać wybuch powstania, zginął na mieście od kuli.

20. Leon (pseud. Bonawentura z Kochanowa), pisarz pol., (1800—1864), jeden z założycieli „Biblioteki Warszawskiej“, oddzielnie wydał: „Wspomnienia o Kownie“ (1854), „Szkice towarzyskiego życia m. Warszawy z drugiej połowy XIX. stul.“ (1854), „Święcone czyli Pałac Potockich“ (1854, nowe wyd. 1914), „Dwaj bracia artyści“ (1856), „Zarysy towarzyskiego życia z XIX. w.“ (1856),

„Wincenty Wilczek i pięciu jego synów“ (1859, 2 t., nowe wyd. 1907), „Przeznaczenie czyli badacze nauk przyrodzonych“ (1861), „Pamiętniki pana Kamertona“ (1869, 3 t.), „Kazimierz z Truskowa czyli pierwszy i ostatni litewski powstaniec“ (1874), „Urywek ze wspomnień“ (1876).

21. Tomasz, ekonomista, (1809—1861), brał udział w kampanji 1831 r., następnie poświęcił się gospodarstwu i pracy publicystycznej w Kongresówce, ogłosił szereg prac, zwł. w „Rocznikach gospodarstwa krajowego“, w Towarzystwie Rolniczem reprezentował kierunek postępowy, głosząc konieczność uwłaszczenia włościan.

22. Adam, jeden z twórców krakowskiego stronnictwa konserwatywnego, (1812—1872), brał udział w wypadkach 1848 roku, posłował do parlamentu wiedeńskiego, za uczestnictwo w spiskach patryjotycznych więziony 1851 przez władze austriackie. Skupiwszy następnie około siebie grono polityków konserwatywnych zapatrywań, odegrał wybitną rolę w życiu konstytucyjnym Galicji jako przywódca „stańczyków“, poseł na sejm i propagator pracy organicznej i oparcia się o Austrię.

23. Alfred, wybitny polityk galicyjski, (1817—1889), odbywszy służbę dyplomatyczną poświęcił się gospodarstwu i działalności publicznej w Galicji, został posłem do sejmu i członkiem Izby Panów, 1867 mianowany ministrem rolnictwa, 1870 objął prezesurę gabinetu, ustąpił nie zdolawszy skłonić Czechów do obesłania parlamentu, następnie piastował godność marszałka krajowego, w latach 1875—1833 namiestnika Galicji.

24. Andrzej, syn P. 22., namiestnik Galicji, (1861—1908), po ukończeniu studjów prawnych od 1890 w służbie państwowej, piastował mandat do sejmu i parlamentu, 1901—1903 był marszałkiem krajowym, 1903 objął godność namiestnika, doprowadził do skutku ugodę pomiędzy konserwatystami a ludowcami, dążył do uśmierzania waśni narodowościowej z Rusinami, zginął zamordowany przez studenta ukraińskiego Sycylińskiego.

**Potocka**, 1. Anna z Tyszkiewiczów, pamiętnikarka pol., (1776—1867), wychowywała się na dworze swej babki, hetmanowej Branickiej, siostry króla Stanisława Augusta, zameżna za Aleksandrem hr. Potockim, synem głównego mówcy i krytyka Stanisława, powtórnie za Dunin-Wąsowiczem, adiutantem Napoleona I. Zostawiła pamiętniki francuskie z lat 1794-1820, wyd. w r. 1897, w przekładzie polskim w r. 1898, 2 t., ważne źródło historyczne, nadto „Un voyage d'Italie 1826—27“ (wyd. 1899).

2. Delfina z Komarów, (1805—1877), przyjaciółka poety Zygmunta Krasińskiego i najtrwalsza jego miłość, nieszczęśliwa w pożyciu małżeńskim z Mieczysławem Potockim, z którym się też później rozwiódła, odznaczała się urodą i zdolnościami umysłowymi i artystycznymi. Z Krasińskim poznała się w Neapolu 24. grudnia 1838 i rychło została jego umiłowana, przed którą poeta zwierzał się ze wszystkich swoich myśli i zamiarów i dla której pisał utwory („Przedświt“). Wynikiem tego stosunku była też

olbrzymia korespondencja poety do kochanki, ogłaszana dotychczas w drobnych fragmentach, dopiero od r. 1930 (tom I.) w obszerniejszym wyborze. P. odegrała również rolę w życiu Chopina (1832—36).

**Potocki**, 1. Józef K. (pseud. Marjan Bohusz), pisarz i publicysta pol., (1854—1899), jeden z najwybitniejszych i najszlachetniejszych publicystów swego czasu, współpracował w „Prawdzie“ Świętochowskiego i innych czasopismach, od r. 1886 wraz z J. L. Popławskim założył i redagował „Głos“ (warszawski). Za krzewienie uczuć patryjotycznych przesładowany przez rząd rosyjski. Drukował w czasopismach poezje o mocnym zacięciu satyrycznym i o podniosłym tonie oraz liczne artykuły i studia społeczne, których wybór p. t. „Współzawodnictwo i współdziałanie“ (1900, nowe wyd. 1907). Tłumaczył pisarzy obcych, m. i. kilkotomowy wybór dzieł Spencera.

2. Antoni (pseud. Jerzy Grot), pol. krytyk literacki, \* 1867, autor zbioru nowel: „Martosia i my“ (1899), studjów literackich o „Stanisławie Wyspiańskim“ (1902) i „Marji Konopnickiej“ (1902), „Szkieł i wrażeń literackich“ (1903), „Polskiej literatury współczesnej 1860—1910“ (1911-12, 2 t.), obok książki Feldmana najlepszego zarysu historycznego tego okresu literatury polskiej; z dziedziny historii sztuki: „Portret i krajobraz angielski“ (1907), „Grotger“ (1907, monografia); po francusku: „Mickiewicz“ (1929); nadto licznych studjów i artykułów w czasopismach polskich i francuskich. Krytyk o bardzo rozległej kulturze, szerokiej skali odczucia, trafnej intuicji, szczerym entuzjazmie i o dużym talencie pisarskim. Obecnie mieszka stałe w Paryżu, gdzie jest ośrodkiem polskiego ruchu kulturalnego i jego propagandy zagranicznej.

**Potok**, mała rzeczka, powstała z połączenia kilku strumieni, która jednak nie tworzy doliny z braku dostatecznej ilości wody. Potoki górskie, zasiane wodą z topnienia śniegów lub deszczów, szerzą często wielkie spustoszenia z powodu silnego spadku.

**Potok Złoty**, miasteczko w pow. Buczacz (woj. tarnopolskie), 18 km na pld. od Buczacza z 3.174 mieszk. i ruinami zamku Potockich z XVII w.

**Potomac**, rzeka w Stanach Zjedn. Am. Płn., długa 640 km. Wypływa z Alleganów, tworzy pod Harpers Ferry i Waszyngtonem liczne wodospady, rozlewa się później do 13 km i uchodzi do zatoki Chesapeake. Od Waszyngtonu dostępna dla okrętów morskich; wodospady okraża kanał Chesapeake-Ohio.

**Potop** (hebr. mabbul, greck. kataklysmos, łac. diluvium), opisane w Genesis, zesłane przez Boga na ziemię celem zgładzenia rodzaju ludzkiego, zalanie ziemi wodami za czasów Noego. Od śmierci uratował się jedynie Noe wraz z rodziną w arce, do której sprowadził po parze zwierząt. — Podobne opowiadanie znamy z babilońskiego eposu o Gilgameszu. Podania o p. znają prawie wszystkie ludy aryjskie i semickie.

**Potosi**, prowincja w Boliwji ze 116.663 km<sup>2</sup> i 585.087 mieszk. Stolica P. leży na pld. zbo-



czach góry Cerro de P. (4.688 m), niedaleko od źródeł rz. Pilcomayo, na wys. 3.960 m nad poziom morza (l) nad Rio P., a ma 30.155 (w 1700 r. ponad 100.000) mieszcz.

**Potosi**, ob. San Luis Potosi.

**Potówka** (miliaria), niewinna wysypka skórna w postaci małych, guzkowatych wykwitów, najczęściej jako jeden z objawów przy chorobach gorączkowych, wywołana silnym poceniem się.

**Potpourri** (franc.), w muzyce kompozycja, zestawiająca luźne urywki z ulubionych oper, operetek lub pieśni ludowych.

**Potrawa**, o t a w a, drugi zbiór siana łąkowego, przypadający w naszym klimacie na koniec sierpnia i początek września.

**Potrącenie**, umorzenie wierzytelności przez inną szczególnie warunkom ustawowym odpowiadającą wierzytelność wzajemną. P. może być dwustronnie dokonane czyli umowne lub też tylko jednostronnie czyli dokonane jedynie przez jedną ze stron uprawnionych do p. P. jednostronne skutecznym jest prawnie pod następującymi warunkami: wierzytelności potrącanie muszą być wzajemne, t. zn. potrącający winien być równocześnie dłużnikiem i wierzycielem osoby, przeciw której p. ma być dokonane; wierzytelności potrącanie muszą być zakazalne, płatne w chwili p. i jednorodzone, t. zn. przedmiot p. musi stanowić przedmiot obu wierzytelności potrącanych (np. zobowiązania dostarczania wina nie można potrącać z prawem domagania się dostawy zboża). Niektóre wierzytelności ustawa uważa za niepotrącalne, np. roszczeniom o alimentację nie można przeciwstawiać do p. żadnych wzajemnych pretensyj.

**Potrząs**, p. Nawozy i nawożenie, Obornik.

**Potrzeba**, w staropolszczyźnie ciężka sytuacja, stąd: wojna, walka, wyprawa.

**Potsdam**, ob. Poczdam.

**Pottecher** Maurice, franc. pisarz dramat., \* 1867, założył w r. 1895 w Bussang (Vosges) pierwszy franc. teatr ludowy, napisał: „Le Diable, marchand de goutte“ (1895, przeciw alkoholizmowi), „Morteville“ (1897), „L'Héritage“ (1900), „La Reine Violante“ (1906), „Molière et sa femme“ (1909), „Amys et Amyle“ (1913), „Le Miracle du Sang“ (1925) i in.

**Potter**, I. Dirc, poeta niderl., (ok. 1370—1428), autor „Der Minnenloep“ (wyd. 1845—47), rodzaj filozofii miłości wierszem z 57 krótkimi opowiadaniem, jeden z najlepszych utworów średniowiecznej poezji niderlandzkiej.

2. Paulus, niderl. malarz i rytownik, (chrzcz. 1625, † 1654), malował duże płótna ze zwierzętami naturalnej wielkości (np. „Młody byk“ i „Polowanie na niedźwiedzia“), oraz małe obrazki, na których głównie opiera się jego sława malarza zwierząt. Rysunek jego jest doskonały i staranny, kolorystyka słoneczna, jasna. Pozostawił też około 20 rycin. Dzieła jego w większych muzeach europejskich i angielskich zbiorach prywatnych.

3. Louis de, belg. polityk i literat, (1786—1859), zwalczał duchowieństwo i rząd, który skazał go 1828 na więzienie, potem na wygnanie. Po wybuchu rewolucji 1830 powrócił, został członkiem rządu prowizorycznego i działał

na Kongresie Narodowym na rzecz republikańskiej formy rządu.

**Potteries**, okręg w hrabstwie Stafford (Anglia), ośrodek przemysłu porcelanowego i ceramicznego z miastami: Stoke on Trent i Newcastle under Lyme.

**Potthast** August, historyk niem., (1824—1898), bibliotekarz sejmowy, wydawał „Bibliotheca historica mediaevi“, 375—1500“ (1862—63) i in.

**Potto** (Pterodicticus potto E. Geoffr), przedstawiciel małp ori, żyjący w dziewięciu lesie Afryki, dochodzi 29 cm długości, ogon 6 cm długości, futro o krótkiej wełnie, zabarwione szaro-czerwono.

**Pottstown**, miasto w Pensylwanii (Stany Zjedn.), nad rz. Schuylkill, poniżej Reading z 17.431 mieszcz. (625 Polaków) i przemysłem żelaznym.

**Pottsville**, miasto w Pensylwanii (Stany Zjedn.), nad przełomem rz. Schuylkill przez Sharp Mountain (425 m) z 21.876 mieszcz. (wielu Polaków). Przemysł żelazny, stalowy, maszynowy, ceramiczny i liczne kopalnie węgla.

**Poturzyca**, wieś w pow. Sokal (woj. lwowskie), nad rz. Bugiem, 3,5 km od Sokala z 1.361 mieszcz., eksploatacją lasów i młynami. Józef hr. Dzieduszycki († 1847) zgromadził tu znaczną bibliotekę, przeniesioną w 1858 w całości do Lwowa, która do dziś nosi nazwę „poturzyckiej“.

**Potwarz**, oszczerstwo, w znaczeniu codziennym bezprawne obwinianie drugiego o nieprawdliwe a hańbiące czyny. Prawnie: przestępstwo, które stanowi zbrodnię oszczerstwa, jeżeli ktoś obwinia drugiego o zmyśloną zbrodnię tak, że to może spowodować dochodzenia (kara 1—5 lat, w ciężkich wypadkach do 10), zaś występki o b r a z y c c i, jeżeli obwinia o występki lub przekroczenie, lub nie daje podstawy do dochodzeń (kara 1—6 mies., jeżeli popełniono drukiem 6—12 mies.). Odróżnić należy występki bezpodstawnego obwinienia o inne czyny hańbiące.

**Potworniak** (greck. teratoma), guzy wrodzone o zawiłej budowie histologicznej. Są one częściowo zrosłakami, w których jeden płód niekształcony został przez płód drugi, częściowo zbczeniami rozwojowymi tkanki w obrębie jednego płodu.

**Potworności** powstają przez zbczenia rozwojowe u płodu albo wskutek schorzeń błon płodowych lub łożyska. — Tu należą spotykane u człowieka p. dziedziczne: polydactylia, syndactylia, zajęcza warga i niektóre p. oka. Przez rozszczepienie jednego lub wzrost dwu zarodków powstają t. zw. zrosłaki, sterno- wzgl. thoracopagus (bracia syjamscy, zrosłaki piersiowe), ileoxiphopagus (wzrost piersi i miednicy), pygopagus (osobniki zrosnięte w okolicy pośladków), kranioopagus (zrosłaki czaszkowe) i t. d. Przez zaburzenia rozwojowe całego organizmu powstaje karłowatość (nanosomia) lub wzrost olbrzymi (makrosomia). Do p. należą również płody, u których brak wzgl. nie wykształciły się całe części ciała.

**Potworności w państwie roślinnym** (twory teratologiczne), wszystkie odchylenia od normal-

nego rozwoju u roślin, które nie są modyfikacjami (ob.), ani nie mają za podłoże spraw chorobowych. P. dogodne dla siebie wyzukuje człowiek często w hodowli roślin, np. poltorne zmniejszenie korzeni buraków i in. roślin, niedorozwój kwiatostanu kalafiora i t. d. P. polegają czasem na zastąpieniu jakiegoś organu innym (metamorphia), przyczem często można się dopatrzeć atawizmów, t. zn. powtórzenia się dawnych form rozwojowych (anamorphosis). Do tego typu zjawisk należą: pełne kwiaty (ob. Kwiat). Czasami następuje zaburzenie w normalnych stosunkach ilościowych pewnych elementów, np. kosztem zmniejszenia ilości kwiatów zjawia się więcej liści (polyphylia) lub okółków liściowych (pleotaxia). Częste zrosty kwiatów (synanthia) lub owoców (synkarpia). P. polegające na powiększaniu wzgl. wydłużaniu się części rośliny noszą nazwę hypertrofji, na zmniejszaniu — atrofji.

**Potworowski Gustaw**, działacz społeczny w Wielkopolsce, (1800—1860), uczestnik powstania listopadowego, potem jeden z przywódców patriotycznego ziemiaństwa, współpracownik Marcinkowskiego w jego działalności kulturalno-gospodarczej, w przesileniu rewolucyjnym 1848—50 stał na czele Komitetu Narodowego i Ligi Polskiej, parlamentarzysta, posłował na sejm prowincjonalny i piastował prezesurę Koła Polskiego w Berlinie.

**Potyeczka**, starcie mniejszych oddziałów lub części siły głównej wojska.

**Potylica** (łac. occiput), tylna, zaokrąglona kość czaszki z otworem (foramen occipitale magnum), przez który przechodzi rdzeń przedłużony, i z główkami stawowymi dla atlasu (ob. Kręgosłup).

**Potylicz**, miasteczko w pow. Rawa Ruska (woj. lwowskie) nad rz. Rata, 2,5 km od kolei Jarosław—Rawa R. z 3.371 mieszk. Kopalnie węgla brun., fabr. fajansów, młyny i handel bydłem.

**Pougens Joseph**, franc. uczonej poeta, (1755—1833), autor „Archéologie française“ (1821—24, 2 t.), poematu „Les quatre âges“ (1819), „Mémoires et souvenirs“ (1834).

**Poughkeepsie**, miasto w stanie New York (Ameryka pñ.), nad rz. Hudson z 35.670 mieszk. (1.500 Polaków). Zakład dla obłąkanych oraz przemysł żelazny, ceramiczny, a poza tem znana uczelnia kobieca: Vassar College (od 1865).

**Pougin Arthur**, francuski historyk muzyki, (1834—1921), pisał pod pseudonimem Pol Dax monografię o kompozytorach XVIII i XIX. w., wydał tom uzupełniający do Fétisa „Biographie universelle des musiciens“ (1878) i „Dictionnaire historique et pittoresque du théâtre“ (1880).

**Pouillet Claude Servais Matthias**, fizyk franc., (1790—1868), autor wielu prac z zakresu nauki o cieple, optyki i elektryczności, oraz podręcznika „Eléments de physique et de météorologie“ (1827, 2 t.).

**Poujoulat Jean Joseph François**, historyk franc., (1800—1880), napisał: „Correspondance d'Orient“ (1833—35, 7 t.), „Nouvelle collection de mémoires pour servir à l'histoire de France, depuis le XIII<sup>e</sup> siècle jusqu'à la fin du XVIII<sup>e</sup>

siècle“ (1836—38, 32 t.), „Histoire de Saint Augustin“ (1844, 3 t.), „Histoire de France depuis 1814“ (1865—67, 4 t.) i in.

**Poule** (franc.), w grze w karty lub przy białardzie wszystkie stawki złączone razem, „pula“.

**Poullain Valérand** (Valerandus Pollanus), (1520—1557), flamandczyk, jako młody ksiądz uległ wpływom Kalwina, szerzył reformację we Francji, prześladowany uciekł do Anglii, stamtąd zaś do Frankfurtu n. M., gdzie po dziś dzień zachowały się resztki założonej przez niego gminy.

**Poulsen Waldemar**, fizyk duński, inżynier, \* 1869, wynalazł i udoskonalił luk świetlny jako źródło niegasnących fal elektromagnetycznych.

**Pound** (ang.), funt, ang. jednostka wagi. P. Avoirdupois (ob.) i dla dokładnych wymiarów P. Troy; P. Sterling (funt sterling), jednostka monet. brytyjska (skrót. £ lub Lstr.) — ob. Sterling.

**Pouparta wiązadło**, nazwane tak od odkrywcy, anatoma francuskiego Pouparta (1616—1708) wiązadło w okolicy pachwinowej (ob.).

**Pour acquit** (franc., „jako pokwitowanie“), zapłacono, otrzymano.

**Pour comptant** (franc.), za gotówkę, za zapłatę gotówką.

**Pourbus**, 1. Frans starszy, malarz niderlandzki, (1545—1581), uczeń swego ojca, Peeter P., (ok. 1510—1584), portrecisty i malarza historycznego, oraz Fransa Florisa. Malował głównie portrety (portret własny w Uffiziach we Florencji), rzadziej sceny historyczne.

2. Frans młodszy, syn i uczeń poprz., (ok. 1570—1622), był malarzem nadwornym w Mantui; koloryt jego wykazuje wpływ włoski. Główne dzieła w Luwrze, np. „Ostatnia Wierczerza“, „Św. Franciszek z Asyżu“ i liczne portrety.

**Pourparler** (franc.), w języku dyplomacji omówienie, narada nad jakąś sprawą.

**Pourpoint**, bluza noszona na koszuli we Francji w XIV. w. [ob. tabl. Kostjumy: 1 (17) i 2 (7)], ok. r. 1550 jako szata zwierzchnia, nazywana p. à l'allemande.

**Pourtalès Friedrich**, hr., dyplomata niem., (1853—1928), był 1907—14 ambasadorem w Petersburgu, napisał: „Am Scheidewege zwischen Krieg und Frieden“, „Meine letzten Verhandlungen in Petersburg Ende Juli 1914“ (1919).

**Poussin**, 1. Nicolas, malarz francuski, (1593—1665), uczeń Varina, Jouveta i Elle'a, większą część swego życia spędził w Rzymie, gdzie studiował sztukę starożytności i Rafaela. Twórczość jego można podzielić na 2 okresy: z pierwszego rzymskiego pochodzą dzieła: „Męczeństwo św. Erazma“ (Watykan), „Triumf Dawida“ (Galerja w Dulwich), „Parnas“ (Prado), „Śmierć Germanika“ (Rzym, Galerja Barberini), „Rzeź Niewiniątek“ (Chantilly) i t. d. Z drugiego okresu pod wybitnym wpływem szkoły weneckiej, głównie Tycjana, pochodzą: „Triumf Flory“ (Luwr), „Śpiąca Wenus“ (Drezno), „Midas“ (Monachjum), „Porwanie Sabineki“ i „Arkadyjscy pasterze“ (Luwr) i t. d. Krajobraz odgrywa najważniejszą rolę, figury są tylko akcesorjami, np. w „Orfeuszu i Eurydyce“. — Dzieła



N. Poussin.

P. odznaczają się klasyczną kompozycją i doskonałym rysunkiem, koloryt b. indywidualny, ale odgrywa podrzędną rolę. Manierizm epoki wyraża się w pewnej patetyczności.

2. Gaspard, właśc. Dughet, malarz włoski, uczeń i szwagier poprzed., został przez tegoż adoptowany, (1613—1675), rozwinął stylizowany krajobraz w kierunku idyllicznym. Główne jego dzieła, obliczone na efekt i nacechowane sentymentalnym romantyzmem, znajdują się w Rzymie (San Martino ai Monti, Palazzo Colonna i Pal. Doria), oraz w galerjach Londynu, Dreżna i Wiednia.

3. Pierre Charles P., malarz francuski, \* 1819, uczeń Cognieta; główne jego dzieła: „Głowa Pastusza“, „Targ na bydło“, „Krajobraz z Finistère“ i in.

**Pouillon** Emile, powieściopisarz franc., (1840—1906), napisał: „Nouvelles réalistes“ (1878), powieści wiejskie: „L'Innocent“ (1884), „Chantepleur“ (1890), „Le voeu d'être chaste“ (1900), „Jep“ (1904) i in., nowele: „Petites gens“ (1905), „Terre d'oc“ (1908), dramata religijny „Bernadette de Lourdes“ (1894) i in.

**Powinda** (Powindah), plemię Afganów, zajmuje się wielkim, zorganizowanym na sposób wojskowy handlem karawanowym wielbłądów między Bucharą a Indjami.

**Pówoa de Varzim**, miasto portowe i kąpielowe w okręgu Porto (Portugalia), nad Atlantykem z 12.362 mieszk.

**Powabnia**, pewne cechy zwierząt i roślin, służące do wabienia. U roślin jaskrawe zabarwienie płatków i podkwiatków, wydzielanie zapachu oraz słodkiej cieczy służy do zwabienia owadów zapylających; barwa i smak owoców zaś — do zwabienia ptaków, które zjadłszy owoc, rozsiewają nasiona z odchodami. U zwierząt narządy świecące, wydzielająca wonna i t. d. służą do odnajdywania się odmiennych płci, czasem też do wabienia łupu.

**Powalski** Jan, pseudonim Anieli Gruszeckiej (ob.).

**Powązki**, dzielnica w płu.-zach. części Warszawy ze sławnym cmentarzem katolickim. Do 1794 istniała tu siedziba wiejska Czartoryskich, zbudowana na wzór Trianonu wersalskiego.

**Powellit**, minerał, molibdenian wapnia  $\text{CaMoO}_4$ , zawierający nieco wolframianu wapnia, występuje w tetragonalnych kryształach, izomorficznych z szefelditem i wulfenitem, barwy zielonej

aż do bezbarwnych. Występuje razem z kruszcami miedzi w Michigan i Idaho.

**Powell** John Wesley, płu.-amer. geolog, (1834—1902), od 1881 dyrektor Geological Survey, napisał „Exploration of the Colorado River“ (1875), „Geology of the Uinta Mountains“ (1876), „Cañons of the Colorado“ (1895) i in.

**Powell-Cotton** Percy Horace Gordon, wojskowy i podróżnik angielski, \* 1866, zwiedził Tybet zach., Somali, Abisynję, Portug. Gwineę, Alger, Angolę i in. Skreślił opisy swych podróży.

**Powiat**, jednostka administracyjna państwa niższego rzędu. Na czele p. stoi starosta (ob.), jako przedstawiciel rządu i szef administracji ogólnej. Rada Ministrów może zmieniać granice p., znosić p. lub tworzyć nowe. Miasta, liczące ponad 75 tysięcy mieszkańców, stanowią odrębne p. miejskie. Na czele takiego p. stoi starosta grodzki. Ogół lub część funkcji starostów grodzkich może Rada Ministrów poruczyć prezydentom miast, stanowiących odrębny p. W każdym p. istnieją obok starosty władze powiatowe kolegialne, a to sejmik i wydział powiatowy. Sejmik powiatowy, podobnie jak wydział powiatowy, posiadają funkcje tylko doradcze, o ile poszczególne ustawy nie dają tym organom stanowczego głosu w sprawach administracji państwowej. Uchwały sprzeczne z prawem, powzięte przez te organy, winien starosta zawiesić.

**Powidełko**, ob. Electuarium.

**Powidło**, marmelada owocowa (przeważnie ze sliwek).

**Powidoki**, wrażenia świetlne, trwające w oku po przzerwaniu działania podniety (por. Następce wrażenia). Rozróżnia się p. dodatnie i ujemne. Ostatnie są wynikiem znużenia tego miejsca siatkówki, które otrzymało silniejszą podniecie świetlną. Przykład: jeśli patrzymy w jasne okno a następnie zamknijemy szczelnie oczy, będziemy mieli jeszcze wrażenie okna (p. dodatni), które ustępuje wnet miejsca p. ujemnemu: ciemny prostokąt z jasnymi ramami.

**Powidz**, miasto w pow. Witkowo (woj. poznańskie), nad jez. Powidzkim (12 km<sup>2</sup>, 40 m głęb.), przy kolei wąskotor.: Gniezno—Anastazewo z 1.210 mieszk., tartakami i cegielniami. Miasto (od 1243) jest letniskiem.

**Powieki**, ob. Oko ludzkie (tekst i tabl.). — Schorzenia p. są bardzo częste. Obrzęk p. zdarza się często, pominąwszy zapalenia p. w chorobach nerek. Ostre zapalenia p. wywołują niekiedy choroby zakaźne, jak odra, płonica, ospa, róża twarzy i opryszczka. Bardzo rozpowszechnione jest zapalenie brzożów p. (blepharitis) z wytwarzaniem się łusek i wypadaniem rzęs. Jęczmień i gradówka są procesami zapalnymi. toczącymi się w gruczołach powiekowych. W następstwie przewlekłych schorzeń p. i spojówek np. w jaglicy (ob. Trachoma) mogą wytworzyć się zniekształcenia p. Zrost p. (symblepharon) zdarza się po sparzeniach. Lagophthalmus, niedomykalność p., inaczej zające oko, powstaje w następstwie blizn lub przez porażenie nerwu twarzowego (n. facialis). Opadnięcie powieki górnej (ptosis) zdarza się jako wrodzone lub



nabyte. Skurcz p. występuje przy zapaleniach oka, w razie obecności ciała obcych w oku i przy hysterji. — Z nowotworów p. wymienić należy raka p. i inne nowotwory drobnolliwe, jak angioma, torbiele, brodawki i t. d.

**Powiekowy 16j**, tłusta, żółtawa wydzielina gruczołów Meiboma (ob.) w kąciakach oczu.

**Powierzchni miara**, ilość jednostek powierzchniowych, mieszczących się w danej powierzchni. Jednostką m. p. jest kwadrat, którego bok jest jednostką długości, n. p. 1 cm; kwadrat taki oznaczamy: 1 cm<sup>2</sup>. Wyznaczanie powierzchni jest oparte na teorii równoważności figur płaskich i na teorii granic, przyczem łatwiejsze zagadnienia wchodzą do geometrii elementarnej, zawsze do rachunku całkowego. Istnieją przyrządy do wyznaczania m. p. figur krzywoliniowych, t. zw. planimetri, a także wynaleziony przez Abdank-Abakanowicza integraf.

**Powierzchnia**, dwuwymiarowy utwór geometryczny, ograniczenie brył. Najprostszą p. jest płaszczyzna, inne p. nazywamy krzywymi. P. algebraicznymi nazywamy te, których równania w geometrii analitycznej są algebraiczne. Stopniem p. algebraicznej jest stopień jej równania. Jeśli przez każdy punkt p. można przeprowadzić prostą całkowicie na niej leżącą, czyli t. zw. tworzącą, p. nazywa się prostolinjową. Niektóre p. prostolinjowe, np. walec lub stożek, dadzą się odwinąć na płaszczyznę. Teorię p. rozwinęli przedewszystkiem Monge i Gauss.

**Powierzchnia abrazyjna** powstaje przez abrazyję, t. j. niszczące działanie morza. W razie daleko posuniętego zrównania tworzy równinę abrazyjną.

**Powierzchnia denudacyjna**, powierzchnia zrównania powstała przez działalność denudacyjną. Może tworzyć równinę denudacyjną.

**Powierzchnia zasypiania** (akumulacyjna), powierzchnia powstała przez pokrycie nazium osadem. Może ona być równiną zasypiania (akumulacyjną).

**Powierzchnia zrównania** (kadłubowa), powierzchnia wyltworzona przez niszczącą działalność czynników zewnętrznych (erozji etc.). Może tworzyć płaszczyznę zrównania.

**Powierzchnie poziomu**, powierzchnie, na których wszystkie punkty mają jednakową wartość potencjału (grawitacyjnego, elektrycznego i t. p.). W polu ciężkości swobodna powierzchnia znacznych mas cieczy jest zawsze częścią odnośnej p. p. Przesunięcie ciała wzdłuż p. p. nie wymaga wykonania pracy przeciwko siłom danego pola. P. p. nazywamy także p. ekwipotencjalną.

**Powierzchniowa gęstość**, stosunek masy, ładunku elektrycznego rozpostartych na powierzchni do wielkości tej powierzchni, zatem jest to masa, ładunek, przypadające na jednostkę powierzchni.

**Powierzchniowe barwy** występują w świetle odbitem od ośrodka, dopełniając się ze światłem przepuszczonym przez ośrodek do barwy białej. Na p. b. składa się ta część promieniowania, która na skutek selektywnej absorbcji zostaje

zpowrotem odbita przez cząsteczki, leżące na powierzchni ciała. Należą tu barwy farb anilinowych, b. metali, b. skrzydeł niektórych owadów.

**Powierzchniowe napięcie**, zjawisko występujące na swobodnej powierzchni cieczy. Np. można położyć na powierzchni wody igłę, która nie tonie, mimo znacznej różnicy ciężaru właściwego; znane są gatunki owadów, które chodzą po powierzchni wody, tworzenie się kropli jest również jednym z objawów p. n. Celem wytłumaczenia zjawiska p. n. przyjmujemy istnienie przyciągań między cząsteczkami cieczy. Działania, jakich doznaje cząsteczka cieczy położona w jej wnętrzu znoszą się wzajemnie, natomiast cząsteczki, znajdujące się na powierzchni wzgl. w jej pobliżu ulegają jednostronnym działaniom, których wypadkowa skierowana jest do wnętrza cieczy. Powierzchnia też jest osłonięta warstwą cząsteczek, tworzących coś w rodzaju napiętej, a bardzo podatnej błony. Wydostanie cząsteczki cieczy z wnętrza na jej powierzchnię wymaga wykonania pewnej pracy, cząsteczki znajdujące się na powierzchni posiadają przeto pewien zapas energii potencjalnej, która zależy od wielkości powierzchni cieczy i nosi nazwę energii p. n. Trwałemu stanowi jakiegoś układu odpowiada minimum energii potencjalnej, ciecie dążą zatem do tego, aby ich swobodna powierzchnia była jak najmniejsza. Tem tłumaczy się, że w małych ilościach ciecz przyjmuje kształt kropli, bo powierzchnia kuli jest przy danej zgry objętości powierzchnią najmniejszą. Również w większych ilościach ciecz przyjmuje kształt kuli, o ile przez zanurzenie w innej cieczy sztucznie usuniemy działanie siły ciężkości, równoważąc je przez parcie hydrostatyczne, np. oliwa w roztworze wody i alkoholu o tej samej prawie gęstości tworzy kule (doświadczenie Plateau). — P. n. mierzymy w gramach na cm długości obwodu swobodnej powierzchni.

**Powieszenie**, rodzaj kary śmierci, przewidziany w niektórych ustawach karnych, ob. Stracenie.

**Powieść** (romans), w dobie współczesnej najważniejszy dział epiki. Wyras „romans“ roman oznaczał pierwotnie w krajach romańskich wszelkie utwory w języku narodowym, należące przeważnie do literatury rozrywkowej, gdyż Kościół, prawodawstwo i nauka posługiwały się wyłącznie łaciną. Od przeznaczonych do śpiewu pieśni epicznych wcześniej już odróżniano romans do czytania, ale formę wierszową na rzecz prozy usunięto zeń dopiero w późnym średniowieczu. — W przeciwieństwie do typowego eposu bohaterskiego przedstawia p. dzieje jednostki przedewszystkiem w związku z jej stanowiskiem społecznym, opisuje rozwój charakteru w określonym środowisku i pod jego wpływem. Rozróżnia się więc p. rycerskie, rozbojnicze, awanturnicze (przygód), artystyczne, rodzinne, podróżnicze i in. Również p. historyczna przedstawia określone epoką warunki życiowe i ich wpływ na losy i charakter jednostki. Konieczność szerszego opisu środowiska wprowadziła do p. większą swobodę, zwolniła ją od zasady jedności działania, obowiązującej nowelę

lub dramata, ale i p. nieobce są zasady napięcia, perypetji, katastrofy, tylko technika p. zezwala na fabuły uboczne, podporządkowane fabule głównej lub nawet na więcej równorzędnych fabuł, byle związanych wspólnością wątku i zestrojonych w całość. Powieściopisarz ma więc przed sobą granice bardzo rozległe; obok wątku epicznego, będącego oczywiście podstawowym w jego twórczości, może również wprowadzać wątki liryczne, refleksyjne, dramatyczne, opisowe.

Historja powieści. P. spotyka się u wszystkich narodów. Staroindyjska p. pojawia się w VII. w. po Chr. (p. łotrowska, miłosna, historyczna). W Chinach i Japonji występuje dopiero w XI. w. jako p. historyczna, fantastyczna i obyczajowa. U narodów islamu rozwinęła się bardzo ubogo, choć jej początki sięgają u Arabów VII—VIII. w. U Greków od I. w. prz. Chr. wyrobiła się jako odrębny rodzaj literacki i bujnie rozkwitła zwłaszcza w dobie bizantyjskiej, łącząc zazwyczaj fabule erotyczną z fantastycznymi przygodami (Ksenofon z Efezu, Heliodor, „Dafnis i Chloe“ Longosa). Z literatury rzymskiej j. dochowały się tylko fragmenty satyrycznej p. obyczajowej Petronjusza (ok. 50 r. po Chr.), zarazem jedyny zabytek antycznej p. łotrowskiej.

U narodów chrześcijańskich zach. Europy występują najpierw opracowania wątków klasycznych (historja Trojańska, Aleksandrjada i i.) i powieści rycerskie o królu Artusie i jego okrągłym stole, oparte na podaniach celtyckobrytyjskich, opracowane przez poetów francuskich w XII—XIII. w., skąd rozpowszechniły się jako wzór dworskiej literatury rozrywkowej u wszystkich narodów kulturalnych. Od XIV. w. formę wierszową zastępuje proza. Niezależnie od tego już w XIII. w. w Islandji samodzielnie powstały realistyczne „sagi“ proza. W Hiszpanji i Portugalji p. rycerska była ulubioną aż po w. XVI., wzorem rodzaju był tu portugalski „Amadis“ z XIV. w., któremu dopiero „Don Quixote“ Cervantesa (1605) zadał cios stanowczy.

Około 1500 r. p. rycerską wypiera p. pasterska, występująca najpierw we Włoszech („Arcadia“ Sannazara, 1489—91), zwłaszcza zaś w Hiszpanji („Diana“ Montemayora) i Anglii („Arcadia“ Sidneya), w XVII. w. także we Francji („Astrée“ d'Urfé). Przejściem do p. realistycznej była p. satyryczna („Gargantua“ Rabelais; „Don Quixote“ Cervantesa, który wyrósł daleko poza zamiar w wielki obraz historyczno-obyczajowy i charakterologiczny) i hiszpańska p. łotrowska („Lazarillo de Tormes“, Mendozya, 1553), od której pochodzi franc. „Gil Blas“ Le Sage'a (XVIII. w.).

W dobie baroku powstają we Francji, Włoszech i t. d. wielkie p. dworskie, moralistyczne, historyczne i polityczne. Równocześnie we Francji pojawiają się pierwsze próby p. psychologicznej (Mme de La Fayette, Prévost d'Exiles). Ostatnie objawy dawnego rodzaju w duchu Oświecenia zwracają się już nie do fantazji, lecz do rozumu (satyryczna p. tendencyjna Voltaire'a). Ok. 1700 w Anglii Swift („Travels of

Gulliver“) i Daniel Defoe („Robinson Crusoe“, 1719) tworzą p. morską i podróżniczą.

Nowoczesna powieść współczesna powstaje najpierw w Anglii (Richardson, Sterne, Fielding, Smollett, Goldsmith), jako realistyczny, humorem zabarwiony opis życia codziennego. Temi śladami zdąża najpierw Rousseau („Julie ou la Nouvelle Héloïse“) i jego następca Bernardin de Saint-Pierre („Paul et Virginie“), wreszcie Goethe („Werther“). — Dla romantyzmu charakterystyczny jest rozwój p. historycznej (Walter Scott, Victor Hugo, Al. Dumas — ojciec); p. fantastyczną rozwijają E. T. A. Hoffmann i E. A. Poe.

Po romantyzmie przyszedł zwrot do realizmu (w l. 1820—30-tych) często z wyraźną tendencją polityczną i społeczną (George Sand, Gogol). Wielką p. realistyczną, wolną od tendencyj, tworzą Balzac, Dickens, Thackeray, J. Austen, J. I. Kraszewski. Wyraźniej jeszcze występuje realizm w pokoleniu następnym (Flaubert, Turgenjew, Tołstoj, Orzeszkowa, Sienkiewicz, Prus, Dygasiński, Reymont, Sieroszewski). Z realizmu rozwija się naturalizm (Bracia Goncourt, Zola, Zapolska). Realistyczną jest też p. psychologiczna w końcu XIX. w., kładąca główny nacisk na analizę charakterów. Za jej ojca uważany jest H. Beyle (Stendhal). Należą tu Bourget, Dostojewski, d'Annunzio, G. Meredith, Th. Hardy, J. Conrad, J. Wassermann, Th. Mann, J. P. Jacobsen, Strindberg, Przybyszewski, Żeromski, Kaden-Bandrowski i in. U Skandynawów zauważyć się dała reakcja przeciw nadmiernemu psychologizmowi i jednostronnemu naturalizmowi na rzecz neoromantyzmu (Heidenstam, Lagerlöf, Hamsun), skądinąd trudno dziś mówić o ścisłym odgraniczeniu panującego kierunku, gdy równocześnie występują tak krańcowi przedstawiciele psychologizmu, jak M. Proust lub J. Joyce, łączący jednak drobniawą analizę z dokładnym studjum środowiska. Daje się też zauważyć zwrot do powieści historycznej w wielkim stylu (S. Undset, W. Berent).

**Powieść o papieżu Urbanie**, zbiór kilku medltw przy zgonie, wplecionych w krótkie opowiadanie, tłumaczenie z tekstu niemieckiego, jeden z najdawniejszych druków polskich, wydany po raz pierwszy w r. 1514 przy łańciskiej księździe kościelnej „Agenda.“ u Hallera w Krakowie.

**Powietrza ciśnienie**. Na wszystkie ciała powietrze wywiera ciśnienie hydrostatyczne, które mierzymy barometrem, wyrażając je przez wysokość słupa rtęci w milimetrach lub w jednostkach układu CGS, t. j. w milibarach. 1000 milibarów odpowiada ciśnieniu 750,06 mm słupa rtęci (p. Milibar). Opierając się na zależności temperatury wrzenia wody od ciśnienia, pod którym się to zjawisko odbywa, można w tych przypadkach, w których użycie barometru rtęciowego jest niemożliwe, z temperatury wrzenia wody oznaczyć odnośne ciśnienie. Normalne c. p. na poziomie morza nazywamy ciśnieniem średnie 760 mm, co odpowiada 1033,3 gr/cm<sup>2</sup>, na powierzchni ziemi średnie ciśnienie jest mniejsze ze względu na wzniesienie ładu ponad poziom morza, wynosi ono dla półkuli półn. 733,3 mm, dla półd. 740,4 mm na po-

wierzchni ładu. Najwyższe i najniższe ciśnienie obserwowane na powierzchni morza wynosiło 808,7 mm i 687,8 mm. Rozkład c. p. na różne części ziemi otrzymujemy, porównyując dla danych okolic ciśnienia średnie, zredukowane do poziomu morza. Z tych badań wynika, że ponad równikiem panuje ciśnienie normalne, na południe i północ rozciągają się strefy ciśnienia wyższego, następnie w miarę posuwania się ku biegunom, zbliżamy się do minimum ciśnienia, które wzrasta znowuż w okolicach podbiegunowych. Obecność łądów i pory roku zmieniają ten uproszczony obraz. Można powiedzieć, że z tej półkuli, na której panuje lato, odpywa pewna część powietrza na drugą półkulę, zaś ponad łądem ciśnienie bywa wyższe w zimie, niż w lecie, ponad morzami zaś nadwrót.

C. p. ulega w ciągu dnia perjodycznym zmianom, których maximum przypada w przybliżeniu na godzinę 9-tą i 21-szą, minimum na 3-cią i 16-tą. Amplitudy tych zmian zmniejszają się z szerokością geograficzną. Roczne wahania c. p. nie zastępują na uwagę, o wiele ważniejsze są zmiany przypadkowe, a obejmujące znaczne obszary (cyklony i antycyklony).

C. p. maleje z wysokością według postępu geometrycznego; zmniejszeniu ciśnienia o 1 mm odpowiada przy ciśnieniu 760 mm wysokość wzniesienia o 10,5 m, przy 400 mm — 20,0 m.

Powietrze wywiera na powierzchnię ciała ludzkiego ciśnienie około 15.000 kg, zrównoważone przez ciśnienie p. zawartego wewnątrz organów ciała. Nagłe zmiany ciśnienia są niebezpieczne. Organizm człowieka może się w pewnych granicach dostosowywać do powolnych zmian ciśnienia, zmniejszenie tegoż powoduje przyspieszenie tętna, oddechu i zmniejszenie ilości czerwonych ciałek krwi, zwiększenie c. p. powoduje zmniejszenie ilości oddechów oraz pogłębienie tężczy i obniżenie wrażliwości układu nerwowego.

**Powietrza elektryczność** ujawnia się jako różnica potencjałów pomiędzy dowolnym punktem atmosfery a ziemią. Istnienie takiej różnicy można wykazać wszędzie i zawsze. Wartość tej różnicy jest natomiast zależna od miejsca i od pory roku lub dnia. Spadkiem potencjału nazywamy różnicę potencjałów pomiędzy dwoma punktami odległymi o 1 metr. Spad potencjału w polu elektrycznym ziemi wynosi średnio 150 woltów na metr, w zimie jest wyższy niż w lecie, w czasie burzy, silnych deszczów i wyładowań elektrycznych osiąga on wartość do  $\pm 10.000$  wolt na metr.

Przez e. p. rozumiemy także ogół zjawisk elektrycznych, występujących w atmosferze (p. Elektryczność atmosferyczna). Istnienie spadku potencjału w atmosferze wykazane zostało po doświadczeniach Franklina i in., ale dopiero zbadanie zjawiska przewodnictwa elektrycznego gazów i teoria jonów pozwoliły na pogłębienie badań w zakresie e. p. Odkrycie zjawisk promieniotwórczości, wykrycie elektrycznego ładunku kropli deszczu i płatków śniegu, a ostatnio wykrycie promieniowania kosmicznego nadały badaniom nad elektrycznością atmosferyczną nowy kierunek. Początkowo sądzono, że

ziemia jako całość posiada pewien ładunek ujemny, następnie w czasie lotów balonowych przekonano się, że ujemnemu ładunkowi ziemi odpowiadają dodatnie ładunki elektryczne rozproszone w atmosferze, które kompensują ujemny ładunek ziemi. Stwierdzono zatem istnienie elektrycznego pola ziemi; w polu tem istnieją prądy jonów gazowych, które powinny w krótkim czasie doprowadzić do wyrównania różnic potencjałów. Mimo to pole elektryczne ziemi istnieje stale. Przypuszczamy, że przyczynia się do tego promieniotwórczość ziemi w dolnych, a promieniowanie kosmiczne i słoneczne w górnych warstwach ziemi.

**Powietrza opór.** Ciało poruszające się w powietrzu doznaje oporu. Powietrze wywiera nań ciśnienie naogół przeciwdziałające ruchowi ciała. O. p. zależy jest od gęstości powietrza, od wielkości powierzchni i od kształtu ciała oraz od prędkości ruchu. O. p. obliczamy zazwyczaj z wzorów empirycznych, w których o. p. wzrasta z kwadratem prędkości, a proporcjonalnie z gęstością p. i wielkością powierzchni ciała. Ponadto jako czynnik proporcjonalności wprowadzamy pewną liczbę, której wartość, zależną od kształtu ciała wyznaczamy doświadczalnie. Zagadnienie o. p. ma zastosowanie praktyczne w balistyce oraz w aeronautyce, gdyż podobnie jak statki w wodzie mogą się poruszać tylko dzięki oporowi wody, tak samo o. p. jest tą właściwością atmosfery, która umożliwia lata-  
nie.

**Powietrza temperatura.** Masy powietrza ogrzewają się głównie od ogrzanej przez promieniowanie słoneczne powierzchni ziemi i wód, a to przez unoszenie się w górę ciepłych warstw powietrza oraz przez pochłanianie ciepłego promieniowania wtórnego wysyłanego przez ogrzaną ziemię. Ziemia promieniuje ciepło w nocy i w dzień, pochłania promieniowanie tylko w dzień, wpływa to na dzienny przebieg t. p. w ten sposób, że nad ranem mamy minimum, a popołudniu maksimum temperatury dziennej. Podobne opóźnienie można zauważyć dla rocznych ekstremów t. p., które ulegają opóźnieniu względem ekstremów nasłonecznienia o 25 do 60 dni zależnie od okolic ziemi. Najwyższa notowana t. p. wynosi 50° C, najniższa —70° C. T. p. maleje po obu stronach równika ze wzrostem szerokości geograficznej, jednakowoż izotermy wykazują znaczne odchylenia w zależności od rozkładu łądów i mórz. W kierunku pionowym t. p. również zmniejsza się, spadek jej wynosi średnio 0,5° C na 100 m wzniesienia, a w warstwach wolnych od pary wodnej 1° C. na 100 m. W najwyższych warstwach atmosfery, w t. zw. stratosferze, t. p. jest już stała. Stratosfera rozpoczyna się nad równikiem na wysokości 16 km, na biegunach 11—12 km. Na tych wysokościach t. p. nad równikiem wynosi —84°, nad Europą i Ameryką jest o 24° wyższa. Opisany tu rozkład i przebieg zmian t. p. ulega niekiedy okresowym zakłóceniom, np. w Europie zimne dni między 10 a 15 maja i t. p. Pomiar t. p. wymaga pewnych ostrożności, termometr zawieszony na ścianie wskazuje raczej temperaturę ściany niż powietrza; prawidłowe odczyty uzyskujemy na termometrach umieszczonych tak, że przy do-



statecznym przewiewie powietrza sam termometr jest zasłonięty przed bezpośrednim działaniem promieniowania.

**Powietrza wilgotność.** P. zawiera zawsze pewną ilość pary wodnej, która drogą przenikania i prądów powietrznych dostaje się doń przez parowanie wody morskiej, rzecznej, śniegu lub lodu. Ilość pary wodnej, która może się znajdować w p. jest zależna m. i. od temperatury tegoż; według prawa Daltona para wodna zawarta w powietrzu wywiera odpowiednio do swej ilości ciśnienie cząstkowe, ale w danej temperaturze ciśnienie to może być co najwyżej równe ciśnieniu pary nasyconej. Mówimy wówczas, że powietrze jest nasycone parą wodną. Obniżenie temperatury powoduje skroplenie się pary wodnej, które trwa aż do osiągnięcia stanu nasylenia w nowej temperaturze. Wilgotnością bezwzględną nazywamy ilość gramów pary wodnej w 1 m<sup>3</sup> powietrza, wilgotnością właściwą ciężar pary wodnej na 1 kg powietrza. Zamiast ilości pary wodnej podaje się także prężność pary zawartej w powietrzu. Wilgotnością względną nazywamy stosunek prężności pary zawartej w powietrzu do prężności pary nasyconej w danej temperaturze. Stosunek tych dwóch liczb zwykle mnożymy przez 100, otrzymując wilgotność względną wyrażoną w procentach. Niedosytem nazywamy różnicę prężności pary nasyconej i pary rzeczywiście znajdującej się w powietrzu. Wilgotność bezwzględna wykazuje w ciągu doby pewne wahania, na wybrzeżach jest największa koło godziny 14, najmniejsza w nocy; w głębi lądu natomiast minimum wilgotności występuje w dzień, a to na skutek napływu górnych i suchych warstw powietrza. W ciągu roku zmiany wilgotności bezwzględnej dostosowują się do zmian temperatury. Z wysokością zawartość pary wodnej w powietrzu maleje szybko. Inny jest przebieg wilgotności względnej: w południe jest ona najmniejsza, w nocy lub rankiem największa; jest większa na wybrzeżach i maleje w miarę posuwania się w głąb lądu, osiągając wartość 20% na pustyniach. Niedosyt jest największy w lecie, najmniejszy w zimie. Wilgotność bezwzględna jest najmniejsza na biegunach, wilgotność względna wykazuje maximum w okolicach podbiegunowych, a między 20— a 40° szerok., minimum swej wartości. Wilgotność względna rozstrzyga o możliwości i rozwoju życia roślinnego oraz organicznego w danych okolicach, od niej zależy w dużej mierze zdrowotność tychże i ich załudnienie. (p. Meteorologiczne przyrządy, Hygrometr)

**Powietrze**, przezroczyste ciało gazowe, otaczające ziemię warstwą zwaną atmosferą ziemi (p. Atmosfera). Metr sześcienny powietrza suchego, wolnego od bezwodnika węglowego, w temperaturze 0° C i pod ciśnieniem 760 mm rtęci waży 1,29327 kg. Gęstość p. wilgotnego jest mniejsza od gęstości p. suchego, np. w 30° C 1 m<sup>3</sup> p. waży o 18 gr więcej niż tasama objętość powietrza nasyconego parą wodną w tejże temperaturze. W warunkach normalnych (0° C, 760 mm rtęci) gęstość p. względem wodoru wynosi 14,368, względem wody o temperaturze

4° C : 0,0012931. Spółczynnik rozszerzalności i rozprężliwości cieplnej ma wartość 1/273 = 0,00367, ciepło właściwe p. przy stałym ciśnieniu wynosi 0,237 kal/gr, ciepło właściwe p. przy stałej objętości jest 1,40 razy mniejsze niż c. wł. przy stałym ciśnieniu P. jest mieszaniną gazów o następnym składzie: 78,04% azotu, 20,99% tlenu, 0,94% argonu i innych gazów szlachetnych, oraz 0,03% dwutlenku węgla. Skład p. jest zależny od wysokości wzniesienia nad poziom ziemi.

W wielkich miastach, ośrodkach przemysłowych zwiększa się procent bezwodnika węglowego, ponadto unoszą się w p. pyły, mikroskopijnych rozmiarów ciała stałe różnego pochodzenia, które tem dłużej unoszą się w p., im są drobniejsze. Przez opóźnienie pod ciśnieniem można otrzymać p. skroplone, które jest cięższą przezroczystą, o niebieskawem zabarwieniu, opalizującą, wrze pod ciśnieniem atmosferycznym w temperaturze — 190° C. Powyżej temperatury krytycznej — 141° C p. nie można już mieć w postaci płynu. Skład p. ciekłego różni się od składu tegoż w stanie gazowym, jest ono bogatsze w tlen, poza tem skład ten zmienia się czasem, ponieważ azot ulatnia się w większej ilości niż tlen. Świeżo s. p. pływa po powierzchni wody, jest od niej lżejsze, po oparowaniu azotu zaczyna tonąć. Zawartość tlenu dochodzi do 70%. P. skroplone znajduje szerokie zastosowanie w przemyśle chemicznym i górnictwym.

**Powietrzna kąpiel**, przebywanie w otwartej przestrzeni nago lub w częściowem ubraniu. Dodatni wpływ p. k. na organizm człowieka polega na wzmożenem oddawaniu ciepła przez odsłonięte części ciała, co pobudza czynność skóry, oraz na działaniu promieni słonecznych.

**Powietrzna linja**, najkrótsza odległość między 2 punktami na ziemi.

**Powietrzna łącznica**, podobna do hydraulicznej łącznicy (ob.), tylko napełniona powietrzem.

**Powietrzna tkanka** u roślin, p. Powietrzająca tkanka.

**Powietrzna żegluga** (a e r o n a u t y k a), możliwość przeniesienia się z miejsca na miejsce przez atmosferę, otaczającą ziemię, przy pomocy przyrządów, zbudowanych specjalnie do tego celu. (Por. art. Lotnictwo, Samolot, Sterowiec).

Dane historyczne. Mityczne wzmianki o locie człowieka znajdujemy już w Genesiz, według której prorok Enoch przeniósł się wraz z rodziną drogą powietrzną, z obłożonego miasta, na maszynie przez siebie wybudowanej. Platon dość dokładnie opisuje w dialogu „Krytjas” maszyny powietrzne, używane przez mitycznych Atlantów. Znajdujemy też u niektórych autorów greckich opisy dziwacznych maszyn, na których czarownice teściałki wzbijały się w powietrze. W średnich wiekach liczne są wzmianki o próbach lotu, przeważnie jednak bardzo mgliste. Szeroki traktat o lataniu pozostał nam wszechstronny genjusz odrodzenia Leonardo da Vinci. Pierwszymi, którzy latali na maszynach lżejszych od powietrza byli bracia Montgolfierzy (Paryż 1776 r.), których balon był napełniony ogrzanem powietrzem. Pierwszym, który unosił się w powietrze bez

silnika, na maszynie cięższej od powietrza, był inż. Otto Lilienthal; badał on technikę lotu na szybowcach, pierwsze jego loty przypadają na r. 1896. Pierwszy, który wykonał lot na maszynie cięższej od powietrza, przy pomocy silnika i śmigła był Santos Dumont (1906). Od roku 1900 walczą ze sobą dwie idee latania: na maszynach cięższych od powietrza, lub też na maszynach lżejszych od powietrza. Walka tych dwóch idei powoduje równoległy rozwój obu tych systemów latania.

Jako pierwsze próby komunikacji powietrznej możemy uważać przewóz pasażerów za opłatą na balonach typu Parseval i typu Zeppelin z Berlina do pobliskich miejscowości, ok. r. 1910.

Początkowo praktyczne zastosowanie ż. p. idzie przede wszystkim w kierunku wyzyskania tych wynalazków do celów wojskowych. Dopiero po wielkiej wojnie zastosowują Amerykanie płatowce do celów gospodarczych, organizując pierwszą linię komunikacyjną powietrzną, między New Yorkiem a Washingtonem (15/V. 1918). W Europie pierwsi Niemcy (wiosna 1919) stwarzają stałą komunikację powietrzną między Berlinem a Weimarem. Od tego czasu rozwój cywilnego lotnictwa postępuje szybkimi krokami.

Obecne zastosowanie żeglugi powietrznej ma miejsce: a) dla nauki, b) dla celów gospodarczych, c) dla celów obrony państwa. Dla nauki używa się aeronautyki: 1. Dla kontrolowania map i zdejmowania nowych przy pomocy fotografii lotniczej i szkiców. Jest to nowy dział nauki zw. aerofotogrammetrją. 2. Dla badania okolic ziemi, które dla człowieka są albo zupełnie niedostępne, albo trudno przystępne, czyli do celów geograficznych. 3. Dla badań geologicznych, czy to dla celów ściśle naukowych, czy też dla celów gospodarczo-naukowych (np. wyszukiwanie źródeł naftowych). 4. Dla celów oceanograficznych, ponieważ wgląd w głębię morza z dużych wysokości jest bardzo ułatwiony. 5. Dla celów archeologicznych. 6. Dla badań meteorologicznych. — Dla celów gospodarczych można wyzyskać zdobycze aeronautyki: 1. Dla komunikacji lotniczej. 2. Dla celów sanitarnych, celem szybkiego przewożenia ciężko chorych z odległych okolic do centrów sanitarnych. 3. Do celów rolniczych, a więc w pierwszym rzędzie do zasiewów większych połaci ziemi, oraz przede wszystkim dla przeciwdziałania pożarom lasów, do niszczenia szkodników, występujących masowo w pewnych połaciach ziemi (szarańcza) i t. p. 4. Do rybołówstwa, specjalnie na wodach północnych, do wyszukiwania wielkich ławic wędrujących ryb, fok, czy wielorybów. — Do celów obrony państwa: przez budowanie takich sterowców, balonów i samolotów, któreby czynnie i biernie zwalczały wroga na ziemi i powietrzu.

#### Komunikacja powietrzna.

W obecnej chwili wszystkie najważniejsze miasta Europy i innych kontynentów są powiązane ze sobą gęstą siecią komunikacji lotniczej. Najważniejszymi centrami europejskimi są: Londyn, Paryż, Berlin, Kolonia, Wiedeń, Praga, Warszawa. Przez te miasta przebiegają najwa-

żniejsze linie. Najważniejszymi szlakami powietrznymi w Europie będą: Paryż—Berlin—Królewiec—Moskwa. Paryż—Praga—Wiedeń—Warszawa—Bukareszt. Londyn—Paryż—Rzym—Hamburg—Genewa—Rzym. Gdańsk—Warszawa—Lwów—Bukareszt. Najdłuższą linią komunikacyjną na świecie jest linja Amsterdam—Indje Holenderskie (przeszło 12 tysięcy km). W trakcie organizacji (1931) jest linja Moskwa—Władywostok (około 9 tysięcy km). Największym portem lotniczym jest Londyn—Croydon. W r. 1930 przeszło przez lotnictwo to około 40 tysięcy pasażerów i przeszło 400 tonn bagażu.

Komunikacja lotnicza w Polsce (por. też art. Stosunki komunikacyjne [Lotnictwo] w tomie „Polska“) obejmuje następujące miasta: Gdańsk, Warszawa, Łódź, Poznań, Kraków, Katowice, Lwów, oraz miasta na niektórych szlakach między nimi leżące, jak np. Grudziądz na linii lotniczej Warszawa—Gdańsk. Obsługuje te linie spółka akcyjna, oparta na kapitale rządowym i samorządowym, pod nazwą: Polskie Linie lotnicze „LOT“ (ob. Lot), oraz towarzystwo, oparte na kapitale francuskim pod nazwą C. I. D. N. A. (Compagnie Internationale de Navigation Aérienne); to ostatnie, aż do wygaśnięcia koncesji obsługuje linję Warszawa—Praga—Paryż.

Ż. p. w Polsce opiekuje się wydatnie rząd, przy pomocy Ministerstwa Spraw Wojskowych (Departament Aeronautyki), Wydziału Lotnictwa cywilnego w Ministerstwie Komunikacji oraz klubów lotniczych, na czele których stoi Aeroklub Rzeczypospolitej Polskiej (ob. Lotnicze kluby). Ponadto kwestje organizacyjno-lotnicze wkraczają często w sferę działania instytucji społecznej, działającej pod nazwą Liga Obrony Powietrznej i Przeciwgazowej (ob.).

Komunikacja powietrzna w innych państwach jest organizowana przez szereg instytucji, opartych na kapitale prywatnym, subsydjowanych jednak przez rząd. We Francji: Air Union, Farman, Franco-Roumaine, Latécoère, Compagnie Aéro-Navale. — W Anglii: monopol na eksploatację ż. p. w zakresie komunikacji posiada przedsiębiorstwo, subwencjonowane przez rząd, Imperial Airways. W Niemczech wszystkie towarzystwa zjednoczyły się w r. 1926 w towarzystwo „Luft-Hansa“, o uprawnieniach podobnych, jak Imperial Airways w Anglii, przyczem organizacja Luft-Hansy sięga daleko za granice państwa niemieckiego, usiłując opanować najważniejsze linie lotnicze na kontynencie, dążąc obecnie w Europie do opanowania linii komunikacyjnych mniejszych państw, a przede wszystkim linii kom. na terenie Rosji. — Poza Europą prowadzi kampanję o opanowanie dróg powietrznych do Indyj, wewnątrz Chin, w Rosji azjatyckiej, oraz na terenie Ameryki południowej.

Rozwój ż. p. jest niesłychanie szybki a klasyfikować można jego postępy tylko na podstawie wyczynów lotniczych. Najpoważniejszą próbą są zawsze loty rekordowe. Obecny (lato 1931) stan rekordów przedstawia się w przybliżeniu w następujący sposób: Lot na odległość bez lądowania: 8.946 km (Francja). Lot

na wytrwałość bez lądowania, z uzupełnianiem paliwa i smarów w powietrzu: 563 godziny (Ameryka). Lot na wysokość: 12.178 m pod barwami Szwecji, lotnik niemiecki (Willy Neuhöfer). Za rekordowy lot w dziedzinie sterowców można uważać lot sterowca niemieckiego „Graf Zeppelin“ pod dowództwem kapt. Eckenera naokoło świata z trzykrotnym lądowaniem.

Najważniejsze wyczyny lotnicze lat ubiegłych: Przelot Atlantyku r. 1919, Halifax—Wybrzeże Irlandzkie, wykonany przez Anglika kpt. Alcock na wodnopławcu, towarzyszy mu kpt. Brown. — Historycznym lotem w rozwoju lotnictwa jest lot Amerykanina Karola Lindbergha New-York—Paryż, wykonany na maszynie jednomotorowej, lądowej, samotnie w czasie 33 i  $\frac{1}{2}$  godz. (maj 1927). — Ameryka—Australia na pławcu Southern Cross dokonany przez załogę amerykańską w r. 1929 i kontynuowany przez nią w r. 1930 na trasie Sydney—Londyn i potem przez Irlandję do Ameryki zpowrotem przez północną część oceanu Atlantyckiego. — Pierwsi z Europy (Paryż) do Ameryki (New-York) w r. 1930 przelatują z dodatnim wynikiem Costes i Bellonte (Francuzi). — Z lotów naukowych najciekawszymi są Byrda nad biegunem północnym 1927, oraz nad biegunem południowym 1930. — W r. 1929 forsują północną trasę Oceanu Spokojnego z Petropawłowska, przez Aleuty do San Francisco lotnicy Rosji sowieckiej. — Rok 1930 przynosi ponadto jeszcze jeden wielki wyczyn lotniczy, kobiety na maszynie lekkiej kategorii (awionetka) Amy Johnson z Londynu do Australji (Sydney).

Z wyczynów lotniczych polskich notujemy: Lot kpt. Orlińskiego Warszawa—Tokio, na maszynie seryjnej, wojskowej w r. 1924. Próby przelecenia oceanu przeprowadzono w r. 1928 i 1929, przyczem ten ostatni kończy się tragicznie, śmiercią mjra Idzikowskiego. Lot Warszawa—Bagdad, wykonany przez por. Kalinę i por. Szafasa, zakończony katastrofą w Bagdadzie. Lot naokoło Afryki, wykonany 1931 przez kpt. Skarżyńskiego i inż. Markiewicza trasą Warszawa—Kair—Addis—Abeba—zachodnie wybrzeża Oceanu Spokojnego—Marokko—Paryż—Warszawa.

W r. 1930 uzyskała ż. p. nowe możliwości rozwojowe z powodu udoskonalenia helikopterów (ob. Samolot). Rekordy uzyskane na helikopterach: Przelot przez kanał La Manche Paryż—Londyn (de la Cerva) oraz lądowanie na placu zabudowanym (przez tego samego) w Miami, Florida, Stany Zjedn. Am. Płn.

Dalszy rozwój ż. p. zdaje się rozwijać ze względów praktycznych w kierunku większych możliwości rozwoju raczej dla maszyn cięższych od powietrza. Ostatnie (r. 1931) projekty w dziedzinie ż. p. wskazują na usiłowania połączenia spraw latania na maszynach cięższych i lżejszych od powietrza w jeden problem.

**Powietrzne korzenie** (radices aerae) tworzą się na pędzie i wcale nie dosięgają ziemi lub też dopiero po dłuższym wzroście. U niektórych roślin tropikalnych, jak Ficus i Rhizophora

(mangrowe) zwieszają się k. p. do ziemi, podtrzymując koronę. U bluszczu służą jako organ czepny. U niektórych storczyków posiadają pochwę gąbczastą (velamen), zapomocą której magazynują wilgoć, znajdującą się w powietrzu.

**Powietrzne maszyny**, motory napędzane ściśnionem powietrzem.

**Powietrzne napędnie**, maszyny do wytwarzania sztucznego przewiewu powietrza, a więc dmuchawki, wentylatory, ekshaustory, pompy powietrzne.

**Powietrzne pompy**, ob. Próznicwe pompy.

**Powietrzne torpedy**, nazwa bomb, zaopatrzonych w spiralne belty (skrzydła), obecnie zarzucone; w toku próby samolotami-bombami, kierowanymi z odległości zapomocą fal elektrycznych oraz dalekobieźnymi raketami.

**Powietrznik**, ob. Pompy.

**Powietrzny gaz**, łatwo zapalna mieszanina powietrzna i par węglowodorów lotnych (gazolina, benzyna i t. p.), używana do oświetlenia, ogrzewania, w przemyśle metalurgicznym do topienia i lutowania. Odpowiednie nasycenie powietrza osiąga się zapomocą specjalnie w tym celu skonstruowanych aparatów o pędzie elektrycznym.

**Powietrzny hamulec**, zwany pneumatycznym; hamulec, działający pośrednio ciśnieniem powietrzem. Ob. Hamulec.

**Powietrzny pędzel** (ang. Air-Brush), przyrząd do malowania przez rozpylenie rozwodnionej farby ściśnionem powietrzem i skierowanie rozpylonego strumienia na malowany przedmiot. Por. Lakierowanie.

**Powietrzny zderzak**, cylinder zamknięty z jednej strony trwałą ścianą, z drugiej tłokiem. Na nacisk na tłok odpowiada ściśnione powietrze przeciwcisnieniem, podobnie jak sprężyna. Zastosowanie np. przy wagonach kolejowych.

**Powiększające szkło**, p. Lupa, Soczewka.

**Powiększające zwierciadło**, p. Zwierciadło.

**Powleż** (łac. fascia), w anatomji określenie na pochwy ścięgniste, otaczające mięśnie pojedynczo, lub całemi grupami; zaopatrzone są one niekiedy mięśniami, wzmacniającami je (tensor fasciae latae na udzie).

**Powinowactwo** (łac. affinitas), stosunek familijny, zachodzący między jednym z małżonków a krewnymi drugiego. Podobnie jak pokrewieństwo, p. linii prostej i bocznej różni się wedle tego, czy powinowaty pochodzi od małżonka, którego jest krewnym, czy też oboje pochodzą od jednej osoby. Stopnie p. zależą od ilości urodzeń, t. j. spowinowaconym jest się z jednym małżonkiem w tym stopniu, co krewnym drugiego. Art. 104 proc. karn. zwalnia od zeznań powinowatych oskarżonego w linii prostej. Podobnie w proc. cyw. p. w linii prostej stanowi ważną przeszkodę do małżeństwa, wedle prawa kanon. i austr. także p. w linii bocznej do drugiego stopnia włącznie, wedle pr. Król. Pol. u katolików aż do czwartego stopnia kanon.

**Powinowactwo chemiczne**, ob. Chemiczne powinowactwo.

**Powitanie** w założeniu swem ma wyrażać szacunek i poddanie się osobie, którą się wita,



stąd też do dziś dnia praktykowany w krajach o władzy despotycznej zwyczaj rzucania się do nóg, całowania stop, kładzenia stopy osoby wlanej na swej głowie etc. Zwyczaj ten ulegał z czasem zmianom, np. rzucanie się na ziemię zmienia się na przykłonienie, a następnie na głęboki ukłon. Tę samą myśl wyrażają takie formy p., jak odkładanie broni, skrzyżowanie rąk na piersi lub podanie ręki, jak też wojskowe sposoby oddawania honorów przeloznym. Dziś p. i jego formy stały się prostym wyrazem grzeczności. Formy p. są rozmaite tak u różnych ludów, jak też i u różnych warstw tego samego narodu, a nawet niektóre zawody posiadają charakterystyczne dla siebie formy powitania, jak np. nasze „Szczęść Boże“, „Pomagaj Bóg“, jakiem się wita pracujących, zwłaszcza w polu.

**Powodowski Hieronim**, kaznodzieja polski, (1543—1613), studjował w Rzymie i Padwie, kanonik poznański i notariusz kanc. król., dostał się na dwór biskupa Karnkowskiego. Przewodził walkę z dysydentami, napisał „Katechizm Kościoła Powszechnego“ (1577), który dwa lata później rozszerzył i wydał, jako „Skarbnicę Biblijej św.“. 1582 dedykował Batoremu nowe dziełko: „Wędzidla na sprośne błędy a bluźnierstwa Nowych Arjanów“. 1583 został archipresbiterem kościoła Marjackiego w Krakowie, dokąd przeniósł swoją ruchliwą działalność. W r. 1588 kanonik katedr. krak. Miał kazanie na pogrzebie króla Stefana z polecenia Zygmunta III. Był jednym z najlepszych kaznodziejów swego czasu. Uczony, biegły polemista, przeprowadził kilka dysput z innowiercami. Pozostawił po sobie wiele dzieł łacińskich i polskich.

**Powojnik**, ob. Clematis.

**Powonienie**, ob. Węch.

**Powód**, oznaczenie strony w procesie, która wnosi skargę (powództwo) przeciwko pozwanemu. Por. Proces cywilny.

**Powództwo wzajemne** (nowołac. Recontention), skarga wzajemna, jaką wnosi pozwany w procesie przeciw pozwyjącemu powodowi. Dopuszczalna wedle art. 220 proc. cyw., jeżeli roszczenia nadaje się do potrącenia (ob.) z roszczenia skargi głównego lub pozostaje z niem w związku. Pozwany zyskuje przez to właściwość sądu sporu głównego i ekonomję czasu i kosztów, dzięki łącznemu traktowaniu obu spraw. Niedopuszczalne w sprawach, wymagających specjalnego postępowania (np. o wypowiedzenie najmu).

**Powódź**, podniesienie się wodostanu na rzece lub jeziorze, wywołujące zalanie obszarów leżących poza łóżyskiem rzeki lub misą jeziora. Do czynników, które rozstrzygają o częstotści i rozmiarach p. rzecznych należą przedewszystkiem stosunki klimatyczne a następnie rodzaj układu (systemu) rzecznego, budowa geologiczna dorzecza, rzeźba dolin oraz zalesienie dorzecza. W górach p. są zazwyczaj następstwem gwałtownych i obfitych deszczów letnich (p. opadowa). Na nizinach i równinach najczęściej przynoszą p. długotrwałe deszcze zimowe lub wiosenne oraz nagłe topnienie szaty śnieżnej w całym dorzeczu (p. roztopowa).

W obszarach, w których rzeki zamarzają powstają niekiedy groźne p. zatorowę z powodu zatamowania odpływu wód przez zatory spiętrzony kry. Wielki wpływ na przebieg p. w środkowym lub dolnym biegu rzeki posiada rozległość obszarów zalewowych w górnym biegu, zatrzymujących część wód i odciążających w ten sposób dolny bieg rzeki. Podobnie oddziałują naturalne lub sztuczne jeziora. P. są również uzależnione od przepuszczalności podłoża.

W dorzeczach o nieprzepuszczalnym podłożu (np. ility, margle) powstają p. łatwiej, niż w obszarach, zbudowanych ze skał przepuszczalnych, w których odpływ wód opadowych następuje wolniej. Silne zalesienie, zwłaszcza w górach, stanowi bardzo ważny czynnik, utrudniający powstanie p.

Porzecza, zalewane przy wysokim wodostanie rzek nazywamy obszarami zalewowymi (inundacyjnemi) Wpływ p. na gospodarke na obszarach zalewowych może być dwójaki: ujemny (niszczenie plonów, zasypywanie pól i łąk piaskiem i żwirami) lub dodatni (osadzanie żyznego mułu). Dla osad nisko położonych groźnemi są także wlotne zjawiska, towarzyszące wysokim wodostanom w rzekach, jak zatamowanie odpływu kanałów lub podnoszenie się poziomu wody gruntowej.

Ochrona przed p. polega w górach na opóźnianiu nagłego odpływu wód opadowych i utrudnianiu splukiwania gleby przez zabudowanie dzikich potoków, tworzenie sztucznych jezior oraz zalesianie stoków dolin. Na równinach zapobiega się klęskom p. przez pogłębianie koryta rzek, wznoszenie wałów ochronnych i rozbijanie wiosennych zatorów lodowych.

**Powój**, ob. Convolvulus.

**Powrotność przestępstwa** (recydywa), zachodzi wtedy, gdy popełniający przestępstwo był już karany za takie samo lub podobne. P. p. powoduje jako okoliczność obciążająca obostrzenie przewidzianej kary.

**Powroźnictwo**, wyrób sznurów, powrozów, lin i t. p. przez skręcanie włókien roślinnych, głównie konopnych, rzadziej włosów zwierzęcych. Wyrób ręczny odbywa się na t. zw. torze powroźniczym, t. j. odpowiednio długiej, wolnej przestrzeni, przy pomocy t. zw. kółka powroźniczego, t. j. stojaka, w którym tkwi poziomo 4—8 wrzecion, zakończonych hakami i wprowadzanych w ruch wiry przy obrót koła o średnicy około 1½ m. Wrzeciona umieszczone są w ramie około 1½ m nad ziemią. Powroźnik skręca najpierw nici, w ten sposób, że opasuje się kądziela, zaczepia jej koniec na hak wrzeciona i gdy pomocnik kręci kołem cofa się wstecz, snując nić, którą trzymanym w rękę kawałkiem skóry wygładza. Gdy kilka nici założy się na haki wrzecion i skręca dalej, związając je równocześnie od przeciwnego końca razem, otrzymuje się wysznurowaną wiązkę. Pewna ilość wiązek, skręconych razem, daje linę. Do skręcania lin używana jest maszyna uwidoczniiona na rysunku: z trzech wałów H przewijają się wiązki po blokach K na górny wał D. W klubce M

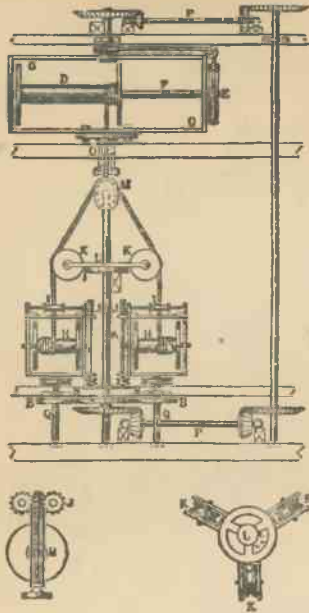

Maszyna powroźnica do kręcenia lin.

schodzą się razem, a w rurze O ulegają skręceniu ze sobą przez to, że rama G, w której tkwi wał D, obraca się dookoła, na pionowej osi, wprowadzonej w ruch systemem stożkowych kół zębatach P P. Za pośrednictwem kół zębatach B C B otrzymują również i osie Q Q, dźwigające wały H, ruch obrotowy, aby uzupełnić skręt wiązek, który rozluźnia się przy skręcaniu liny w przeciwnym kierunku. Mechaniczne p. opiera się na użyciu maszyn podobnych do przedziałniczych, tylko grubiej zbudowanych.

**Powstania polskie**, ob. Polska, Dzieje (Epoka porzobiorowa).

**Powstanie**, rewolucja, zbrojny ruch przeciw władzy, wdrożony przez nieuznające jej warstwy narodowe lub społeczne celem uzyskania niepodległości lub korzyści politycznych. Termin historyczny a nie prawny, prawo bowiem, przyjmując jako założenie prawowitość władzy, zna tylko przestępstwa przeciw państwu, jak bunt, rozruch i t. p.

**Powszechne głosowanie**, ob. Wyborec prawo.

**Powszechne szkolnictwo**, ob. Szkolnictwo oraz artyk. Szkolnictwo w tomie Polska.

**Powszechny kościół**, ob. Katolicki kościół.

**Powszechny obowiązek wojskowy**, ob. Ustrój wojska na stopie pokojowej w t. Polska.

**Powszechny sobór**, ob. Sobór.

**Powtarzalna broń**, ob. Pałna broń.

**Powtórzenie** (repetycja), w muzyce znak, wskazujący, że pewną część kompozycji należy bez zmiany powtórzyć. Jednym ze znaków repetycji jest t. zw. „dal segno” = powtórzyć od miejsca, gdzie ten znak umieszczony.

**Poynter** Sir Edward, malarz angielski, (1836—1919), kształcił się w Paryżu, działał w Londynie. Główne dzieła: „Izrael w Egipcie“ (1867).

Perseusz i Andromeda“ (1872), „Odwiedziny u Eskulapa“ (1880); freski w kościele św. Stefana w Dulwich, projekt mozaiki św. Jerzego w pałacu Westminsterskim. 1896 został prezydentem Król. Akademii w Londynie. Napisał: „Ten Lectures on Art“ (1879).

**Poza** (z franc.), postawa, mina obliczona na efekt.

**Pozamaciczna ciąża** (łac. graviditas extrauterina, greck. paracyesis), ciąża, rozwijająca się poza macicą; wszczęcie się zapłodnionego jajka w jajowodzie, jajniku lub na otrzewnej. Wywołuje często zagrażające życiu krwotoki w jamie brzusznej. Objawy: nagle osłabienie i zapaść u ciężarnych (w pierwszych tygodniach) wzgl. kobiet nieregularnie miesiącujących.

**Pozbawienie praw**, w prawie średniowiecznym jako t. zw. wyjęcie z pod prawa skutkiem cięższych przestępstw stanowiło śmierć cywilną, pozbawiając ochrony prawa i wykluczając skuteczne działanie prawne. Obecnie jako dodatkowy skutek skazania wyklucza na pewien czas od sprawowania urzędów, nabywania tytułów, pełnienia opieki i t. p.

**Pozbycie** (abalienatio), w prawie czynność prawna, skierowana ku przeniesieniu lub obciążeniu prawa, zawarta między żyjącymi. Prawo p. może być ograniczone umownym lub sędziowskim zakazem p.

**Pozbywalne prawa**, w nauce prawa prywatnego uprawnienia, które mogą być przeniesione na inną osobę.

**Pozdrowienie**, ob. Powitanie.

**Pozdrowienie Anielskie** (łac. Salutatio angelica), tak nazywana modlitwa Zdrowaś Marjo (łac. Ave Maria), która w I. części jest powtórzeniem słów anioła, witającego Marię, w II. cz. powtórzeniem słów Elżbiety do Marji, w III. cz. zaś dodatkiem kościelnym.

**Pozer** (franc.), przybierający ważną (nienaturalną) postawę, pozę.

**Pozew** (s k a r g a), pismo, wniesione przez powoda do sądu o realizowanie pretensji, skierowane przeciwko pozwanemu. Na skutek wniesienia p. odbywa się sądowy proces.

**Poziom** (franc. niveau), powierzchnia, posiadająca we wszystkich punktach te same wysokości względne, np. powierzchnia wody lub morza, gdy to jest całkiem spokojne. W miernictwie nazywa się p. także horyzontem. Prawdziwy p. morza jest powierzchnią sferoidalną, zbliżającą się kształtem do geoidy, a geodetyczny p., albo p. danego punktu jest to płaszczyzna, przeprowadzona przez ten punkt równoległe do p. morza. P. morza jest punktem wyjścia dla wszystkich pomiarów wysokości bezwzględnej; jest to średnia wysokość zwierciadła wody danego morza lub oceanu, zbadana przez dokładne pomiary wahań zwierciadła wody przy wybrzeżu P. mórz nie są bowiem jednakowe, p. morza Śródziemnego np. różni się o 76 cm od p. morza Północnego.

P. fizycznym (horyzontem fizycznym lub pozornym) nazywamy płaszczyznę styczną względem ziemi w danym punkcie, prostopadłą do pionu, a p. astronomicznym (horyzontem astron.) płaszczyznę równoległą do p. fizycznego, przechodzącą przez

środek ziemi. Jej przecięcie ze sklepieniem niebieskim jest kołem horyzontu. P. obojętny jest to p. wgłębny, od którego panuje temperatura stała, niezminiająca się w ciągu roku. P. warstwowy (powierzchnia warstwowa) jest to powierzchnia przekroju poziomego, ograniczona przez poziomice. — W p r z e n o ś n i: szczebel, stan (np. p. oświaty).

**Poziome rozczłonkowanie** (rozgałęzienie), stosunek powierzchni obwodowych wypustek i odgałęzień danego obszaru do pozostałej jego powierzchni. Może być silne (bogate) lub słabe (ubogie). Najczęściej mówi się o p. r. linii brzegowej, mówimy np. że Europa jest dobrze rozczłonkowana (posiada liczne półwyspy i wyspy) a Afryka słabo. Odpowiednikiem p. r. jest pionowe rozczłonkowanie powierzchni, czyli jej rzeźba pionowa.

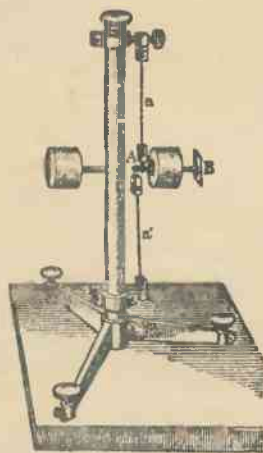

Poziome wahadło.

**Poziome wahadło** wykazuje najdrobniejsze nawet zmiany kierunku pionu. Składa się ono z obciążonego znacznym ciężarem pręta, utrzymywanego w położeniu poziomym przez dwa druty umieszczone blisko końca, ale nie na jednym pionie przymocowane i prawie pionowo napięte. Ciężar wahadła napina druty, układ przyjmuje pozycję równowagi, w której pozostaje tak długo, aż zmieni się kierunek pionu czyli ciężar obciążający p. w., które wtedy zajmują nową pozycję równowagi. Ruchy wodnego końca p. w. można obserwować optycznie lub też notować je automatycznie na taśmie. P. w. stanowią istotną część każdego sejsmografu.

**Pozłomce**, ob. Izohipsy.

**Pozłomka** (*Fragaria* L.), rodzaj roślin trwałych z rodziny Rosaceae, tworzą rozłogi, liście trójdzielne, kwiat biały, owoc złożony, przyczem dno kwiatowe mięsiste, na powierzchni występują zanurzone, podobne do orzeszków owocki. W Polsce p. pospolita (*F. vesca* L.) pospolita na nizinach i w górach, ma kwiaty obupciowe, kielich na owocu odwinęty, owoce drobne, aromatyczne. P. wysoka (*F. mo-*

schata Duch.) ma kwiaty większe, niezupełnie obupciowe, występuje w lasach liściastych, rzadsza od poprzedniej. P. twardawa (*F. viridis* Duch.) ma kielich przylegający do owocni, lub też wzniesiony do góry. Kwiaty o koronie żółtawo-białej, drobne, owocnia ciemno czerwona, suchawa. *F. elatior* Ehrb. hodowana. Z Ameryki pochodzi p. w ir g i n i j s k a (*F. virginiana* Ehrb.), ma liście nagie, w Europie spotykana zdziczała. *F. chilensis* Ehrb. z Chile ma duże owoce. Ze skrzyżowania dwóch wymienionych gatunków pochodzą hodowane truskawki o dużych owocach. Hoduje się na dobrej glebie, dość zwięzłej. Rozmnaża się z odkładów (rozcinianie rozłogów), najlepiej w sierpniu lub wrześniu. Szkodnikami p. są: ślimaki, ryjkowiec *Anthonomus rubi* Hbst. drutowce i t. d. — P. znane były już starożytnym, hodowla zapoczątkowana we Francji w XVI. w., rozszerzyła się obecnie znacznie. U niektórych ludzi spożycie p. wywołuje pokrzywkę (ob.).

**Pozłomka**, ob. Libela.

**Pozłacanie metali** odbywa się albo na drodze elektrolitycznej (ob. Galwanoplastyka) z rozтворów chlorku złota w cyjanku potasowym, albo przez platerowanie (ob.) Słabą powłokę można też dostać przez mechaniczne wcieranie wyżej wymienionego roztworu, przy pomocy korka, zwilżonego kwasem solnym. Przez gotowanie w roztworze chlorku złota i kwaśnego węgla sodowego można również powierzchnię metalu powlec cienką warstwą złota. P. metali w ogniu wyszło dzisiaj prawie zupełnie z użycia. Złocenie porcelany odbywa się przez malowanie i wypalanie, złocenie drzewa przez malowanie lub natryskiwanie (ob. Metalowe powłoki).

**Poznaj siebie samego**, ob. Gnothi seauton.

**Poznania krytyka**, ob. Poznania teoria.

**Poznania teoria** zajmuje się istotą, początkiem, rozwojem, funkcją i przedmiotem poznania, w odróżnieniu od logiki, która bada jedynie prawa poprawnego myślenia, nie zajmując się stosunkiem tego myślenia do rzeczywistości; w odróżnieniu od psychologii, która zajmuje się jedynie sposobem przebiegu procesu poznawczego, tak jak on się rozwija w duszy poszczególnych jednostek; wreszcie w odróżnieniu od krytyki poznania, która bada możliwość i granice poznania (ob. Filozofja).

**Poznanie**, uznana za słuszną wiedza o jakimś przedmiocie jako rezultat procesu badawczego, poznawczego. P. dochodzi do skutku przez myślowe opracowanie materiału oglądowego (zmysłowego).

**Poznań** (łac. Posnania, niem. Posen), jedno z najstarszych i największych miast polskich, obecnie stolica województwa, leży nad rz. Wartą, przy ujściu do niej rz. Bogdanki (z lewego) oraz Cybiny i Głównej (z prawego brzegu), 80 m nad poz. morza, a ma (1930 r.) 248.000 mieszk.

Miasto zajmujące 6.738 ha (w tem 667,2 ha terenów zabudowanych oraz 114,3 ha parków i ogrodów) powierzchnia leży po dwu brzegach Warty, która dzieli się tu na 2 koryta, między



któremi leży wysepka z przedmieściem Chwaliszewo (od 15 w.). Między starem korytem Warty i Cybiną leży Ostrów Tumski, a tuż na wsch. od niego, za Cybiną Śródkka. Przed 1797 były te 3 przedmieścia osobnymi miastami. Śródkka i Ostrów Tumski, na którym znajduje się katedra (tum), a pierwotnie stał także najstarszy zamek Piastów, są najstarszymi częściami P. Na lewy brzeg Warty przeniesiono miasto przy lokacji na prawie niemieckiem w 1253 r. Ósrodkiem tego Starego Miasta jest Stary Rynek (ze sławnym ratuszem), z niego rozchodzą się na wszystkie strony ulice (po 3 z każdego boku). Wokół regularnie zabudowanego St. Miasta, wewnątrz którego znajduje się również zamek królewski (szczątki na Górze Przemysława, obecne Archiwum Państwowe) powstał od 15 w. cały wieśnic przedmieście (Nowe Miasto), które po zburzeniu starych murów miejskich złoży się w jedną całość ze Starem Miastem, a zabudowały na nowo po pożarze w 1803 r. Po przyłączeniu najbliższych przedmieść (1797—1800 r.) miał P. 942 ha powierzchni. W 1900—25 r. nastąpiło dalsze, wydatne powiększenie miasta przez przyłączenie doń szeregu gmin podmiejskich, opasujących wieńcem śródmieście. Są to po lewym brzegu Warty (idąc z pñ. ku pld.): Naramowice (na pñ. od Cyta deli, która leży nad Wartą, tuż na pñ. od Śródmieścia), Winiary, Sołacz, Jeżyce (połączone z miastem 3 mostami nad torem kolej.), Św. Łazarz, Górczyn, Wilda i Dębiec, a na prawym: Główna, Komandorja, Rataje i Starołąka.

Ze wszystkich miast polskich jest P. najlepiej i najregularnie zabudowany. Obok komfortowego i wielkomięskiego śródmieścia posiada rozległe parki i ogrody (parki: Moniuszki, Marcinkowskiego, Wilsona, Narodowy, Sołacz, Las Dębiński), wiele placów i bloń (Grundwaldzkie, Wildeckie) oraz piękne dzielnice willowe o charakterze miasta-ogrodu. P. jest również, mimo ciężkich przejść, wyposażony bogato w zabytkowe budowle, zarówno kościelne (20 kościołów katol., 7 ewang. i 1 prawosławny) jak i świeckie.

Najstarsze zabytki budownictwa w Poznaniu pochodzą z epoki romańskiej — (XII. w.). Należą do nich mury kamienne katedry i portal romański w kościele św. Jana na Śródcie. W XIII. w. ożywia się znacznie ruch budowlany (kościół ceglany), ok. r. 1300 powstają fortyfikacje miasta, ok. 1310 istniał już ratusz, z którego zachowały się tylko gotyckie piwnice. — W XV. w. przebudowano katedrę romańską w duchu gotyckim (obejście i kaplice promieniste), nie dochował się bardzo ciekawy kościół ś. Marji Magdaleny; z XV. w. pochodzi również pokolegiacki kościół N. P. Marji, znajdujący się w pobliżu katedry. Obok kościoła tego znajduje się budowla z początków XVI. wieku pochodząca: psalterja biskupa Lubrańskiego. Do najpiękniejszych zabytków P. należy kościół Bożego Ciała, ukończony w drugiej poł. XV. w., wysoka halowa budowla późnogotycka. — Z epoki renesansu pozostał w Poznaniu ratusz z dwupiętrową fasadą arkadową, przebudowany

przez włoskiego architekta Giov. Batt. di Quadro w l. 1550—1555 i kilka kamienic, a raczej ich fragmenty (jak pałacu Górków, kamienic w Starym Rynku 42 i 43 i in.). — W XVII. w. ożywił się pod wpływem kontrreformacji ruch budowlany na polu kościelnym. W Poznaniu powstają wtedy liczne klasztory i kościoły, a więc: jezuitów, franciszkanów, karmelitów i karmelitanek bosych, reformatów, filipińców, benedyktynek i t. d., wśród nich zaś na pierwszy plan wysuwa się kościół jezuitów, dzisiejsza Fara, wspaniały przykład t. zw. baroku jezuickiego w Polsce, zbudowany według projektu jezuity polskiego Bartłomieja Wasowskiego (w poł. XVII. w.). Jak w innych miastach Polski i w Poznaniu barok pozostawił swe piętno na wszystkich starszych kościołach, które wtedy z zapalem odnawiano i restaurowano. — Niewiele budowli powstało w Poznaniu w ciągu w. XVIII., prawie że się nie spotyka tam śladów rokoka. Dopiero przy końcu tego wieku ożywia się znowu ruch budowlany za panowania Stanisława Augusta. Antoni Hoene, ojciec filozofa Hoene-Wrońskiego, buduje wtedy zbor protestancki, powstaje wysoka wieża ratuszowa, buduje się rezydencje magnackie w mieście, jak pałac Działyńskich w Starym Rynku, budowle publiczne, jak Odwach i t. d. Katedra poznańska w okresie tym dostaje nową klasyczną fasadę. — Z epoki empiréu posiada P. szereg kamienic mieszczańskich, jak w Starym Rynku l. 91, w Nowym Rynku 5 i i. Z gmachów publicznych tej epoki wysuwa się na pierwszy plan Biblioteka Raczyńskich, wybudowana 1829. Z budowli nowszych, z przełomu XIX. i XX. w., utrzymanych w stylach historycznych, wymienić należy w P. gmachy: Biblioteka Uniwersytecka, Teatr Wielki, Tow. Przyjaciół Nauk, Teatr Polski, zamek cesarski (w stylu romańskim) i t. d.

Najstarsze zabytki rzeźby w P. (prócz architektonicznej) mamy we fragmentach sarkofagu Bolesława Chrobrego z XIV. w. Znacznie więcej zachowało się z wieku XV.; figury i fragmenty ołtarzy w kościołach i muzeach Wielkopolskiem i Diecezjalnem. Płyty nagrobne brązowe z końca XIV. i XV. w. znajdują się głównie w Katedrze (biskupa Opalińskiego, wojewody L. Górki, biskupa Urjela Górki, kanonika Lubrańskiego — dwie ostatnie, pochodzące ze sławnego warsztatu P. Vischera w Norymberdze). — Wiele pięknych zabytków rzeźby zachowało się w P. z epoki renesansu, przeważnie nagrobki przyścienne z kamienia, zgromadzone głównie w Katedrze, wśród nich zaś wyróżniają się nagrobki rodziny Górków i biskupa Konarskiego, pochodzące z warsztatu H. Canavesiego, nagrobek biskupa Izbickiego, dzieło Jana Michałowicza z Urzędowa, dalej typowe dla epoki nagrobki W. Powodowskiego i biskupa Kościelskiego. Wśród rzeźby dekoracyjnej renesansowej wybija się dekoracja stjukowa Ratusza. Ten nowy rodzaj ozdoby pozostaje przeważający w XVII. i XVIII. wieku, tak w architekturze świeckiej jak i kościelnej (dekoracja kościoła jezuitów i pałacu Działyńskich). W okresie tym w dalszym ciągu polem dla rzeźby pozostają nagrobki przyścienne (naj-

znakomitsze z XVII. w. biskupów Goślickiego i A. Szoldrskiego). — W XIX. w. powstaje w Katedrze pozn. złota kaplica z sarkofagiem Mieczysława I. i Bolesława Chrobrego, według projektu Lanciego; figury obu władców są dziełem berlińskiego rzeźbiarza Chr. Raucha.

Z malarstwa średniowiecznego zachowało się w Poznaniu bardzo niewiele, i to z niezbyt wczesnej epoki: części tryptyku w kościele ś. Jana na Śródce, dalej już z XV. i pocz. XVI. w. pochodzące obrazy cechowe, znajdujące się w Muzeum Wielkopolskim, zbiorach Kapituły i Tow. Przyjaciół Nauk. Są to dzieła tak szkoły miejscowej, jak i malowane przez obcych artystów, należących do szkół frankońskiej i pd.-niemieckiej. — Z epoki renesansu posiada P. także znikomą ilość dzieł malarskich zachowanych, pomimo wiadomości, że istnieli wtedy liczni malarze cechowi. Poza polichromją ratuszowej sali przyjąć, w samym mieście nie mamy śladów ich działalności, dzieła ich jednak spotyka się w Szamotułach, Olszowej i Kórniku. — O ile w tej epoce silnie na malarstwo oddziaływały wpływy włoskie, w baroku rozpoczynają się raczej holenderskie i francuskie. Z malarzy Polaków, ozdabiających swemi dziełami kościoły poznańskie, wybija się Krzysztof Aleksander Boguszewski; reprezentowani są w XVIII. w. tak w malarstwie kościelnym, jak i świeckim artyści, jak Szymon Czechowicz, Smuglewicz i grupa skupiona koło dworu w końcu stulecia: Bacciarelli, Grassi, Lampi i Norblin.

Wśród wyrobów poznańskiego przemysłu artystycznego wybija się na pierwszy plan złotnictwo, którego doskonałe okazy z epok od późnoromańskiej do końca XVIII. w. posiadają skarbcze kościelne i muzea.

Ludność miasta liczyła w końcu XVIII. w. — 15.253 głów (w tem 2.748 Żydów), w 1837 r. — 32.456 mieszk., w 1885 r. — 68.315 mieszk., a w 1910 dzięki wcieleniu kilku gmin i szybkiemu rozwojowi gospodarstwu, już 156.691 mieszk. W 1921 r. było w P. 169.422 mieszk., w tem 159.301 (93,5%) Polaków i 9.392 Niemców, 158.059 mieszk. wyznawało religję katolicką, 8.882 ewang., a 2.088 mojżeszową. Jak z tego widać, miasto spolszczyło się gruntownie w kilku latach i jest dzisiaj najbardziej polskiem wśród wielkich miast polskich.

W życiu gospodarczym P. wysuwa się na pierwszy plan handel (zwłaszcza drzewem i ziemioptodami), który posiada tu doskonałe warunki rozwoju, wobec faktu, że P. stanowi naturalny ośrodek kraju o wysoko rozwiniętej kulturze rolnej, a zarazem posiada nader dogodnie warunki komunikacyjne, żeby wymienić przystań żeglugi rzecznej, linje kolejowe do Berlina, Wrocławia, Katowic i Krakowa, Warszawy, Torunia (i Królewca), Bydgoszczy, Piły i j. (ogółem 11 linii i 5 dworców kolej.), mnóstwo połączeń autobusowych i linje lotniczą: P.-Warszawa, Nader doniosłą rolę odgrywają w życiu miasta doroczne (w maju) Targi Poznańskie, zorganizowane w 1921, a umiędzynarodowione w 1925 r. (2.100 wystawców, w tem 21% z zagranicy i 130.000 zwiedzających). W P. mają siedzibę: niemiecki konsu-

lat generalny, konsulaty: brazylijski, czesko-słowacki, francuski, holenderski, rumuński i szwedzki, wicekonsulat angielski oraz konsulaty honorowe Belgji, Danji i Gwatemali. Przemysł posiada P. średni. Najlepiej rozwija się przemysł rolniczy, spożywczy i maszynowy (fabr. maszyn H. Cegielski), zwłaszcza maszyn rolniczych, dalej idzie przemysł metalowy, odzieżowy, drzewny, chemiczny, ceramiczny, meblowy, włókienniczy, poligraficzny, tytoniowy, zapalczany, budowlany, spirytusowy, piwowarski i cukierniczy.

Podobnie jak w życiu gospodarczym, tak i w umysłowym dzierży P. przodujące stanowisko w zach. Polsce. Posiada bowiem (od 1919) uniwersytet (w 1928/29 r. — 4.126 słuch. w tem 925 kobiet), Wyższą Szkołę Handlową (701 słuch.), 15 gimnazjów, 3 seminarja naucz., kilkanaście szkół zawodowych i 39 powszechnych. Z innych zakładów i instytucyj naukowych wymienić trzeba obserwatorium astronom., ogród zoologiczny, muzea: Wielkopolskie (z oddziałami: przyrodniczym, prehistorji i sztuki), Sztuki kościelnej (na Zamku), Archidiecezjalne i Wojskowe; biblioteki: Uniwersytecką (352.000 tomów), Raczynskich (100.000 t.), Tow. Przyj. Nauk, Miejską, Archidiecezjalną i i.; archiwa: Państwowe i Archidiecezjalne a z zrzeczeń kulturalnych: Towarzystwo Przyjaciół Nauk, Tow. Miłośników miasta P., niem. Historische Gesellschaft i Tow. Przyj. Sztuk Pięknych (urządza wystawy sztuki). Z teatrów najważniejsze są: Wielki i Polski. Czasopism ukazuje się w P. (1929 r.): 195 (w tem 175 polskich).

Miasto jest siedzibą Prymasa Polski arcybiskupa pozn.-gnieźnieńskiego), wszystkich władz administracyjnych i wojskowych 2-giej instancji oraz mnóstwa towarzystw i związków. Gmachem reprezentacyjnym Rzpłtej jest zamek (wybudowany przez Niemców w Śródmieściu, w 1912 r.).

Dzieje. Nazwa P. występuje w źródłach historycznych X. w. Stał się on siedzibą pierwszego biskupstwa polskiego, założonego 968 przez Mieszka I. oraz wielkim grodem wojskowym. Wiązą się z nim ważne fakty dziejów Polski bolesławowskiej, jak pokój pomiędzy Bolesławem Chrobrym a Henrykiem II (1005), śmierć Bolesława i Kazimierza Odnowiciela, najazd Brzetysława czeskiego 1038—39, w trakcie którego P. uległ zburzeniu. Po podziale państwa wskutek testamentu Krzywoustego dostał się P. Mieszkowi Staremu, następnie stał się ośrodkiem dzielnicy wielkopolskiej, czasowo przechodził pod panowanie książąt śląskich. 1231 osiedli w nim dominikanie, 1253 otrzymał dokument lokacyjny na prawie magdeburskiem. W walce pomiędzy Łokietkiem a Henrykiem Głogowskim stało się mieszczaństwo poznańskie na czele koalicji miast po stronie tego ostatniego, za to 1331 stawiało dzielny opór obłącznemu wojskom Jana Czeskiego. Kazimierz W. otaczał miasto troskliwą opieką, otoczył je warownym murem, odbudował zamek i ustanowił w niem sąd apelacyjny prawa niemieckiego. Jagiello nadał P. w 1394 prawo składu dla kupców zagranicznych, kładąc przez to podwaliny rozkwitu stosunków handlowych. Przywileje handlowe P. pomnożyli i roz-

wój jego gospodarczy poparli znakomicie Kaz. Jagiellończyk (1459) i obaj Zygmunty. Zyski czerpał P. w średniowieczu z handlu pomiędzy Śląskiem a Gdańskiem, w okresie zmiany dróg handlowych w II. poł. XV. w. zyskał znaczenie jako punkt położony na arterji handlu z zachodu do Warszawy i Wilna, a cz. z wschodu przez Lublin do Niemiec. Biskup Andrzej z Bnina wzbogacił miasto w XV. w. szeregiem kościołów, klasztorów i szpitali, biskup Jan Lubrański, obok fundacji dobroczynnych założył 1519 głośną w XVI. w. wyższą szkołę (kolegium Lubrańskiego). 1571 osiedlili się w P. jezuiti i założyli szkołę, którą starali się podnieść do godności akademii, oraz drukarnię, oddziałując stamtąd na życie duchowe prowincji. Również różnorodność obrało P. za punkt oparcia i miejsce częstych zjazdów, zwł. ważnym był zjazd luteranów z Braćmi Czeskimi w pałacu Górków w 1560. Upadek dobrobytu P. zaczął się od wojen szwedzkich za J. Kazimierza, w których miasto uległo zniszczeniu przez Szwedów i Brandenburczyków, oraz głód i zarazy. Ciężkich klęsk doznał również w czasie wielkiej wojny północnej: 1704 oblegany przez Sasów i Rosjan, 1709 nawiedzony przez zarazę, 1716 zdobywany przez konfederatów tarnogrodzkich. Czynniki rozprężenia wewnętrznego stały się zalargi magistratu z pospólstwem i prześladowania dysydentów przez rozfanatyzowaną młodzież studencką. Mimo pokostu niemczyzny żyły w mieszczaństwie poznańskim uczucia narodowe, które ukazały się zarówno po drugim rozbiore Polski, który oddał P. w ręce Prus, jak w czasie insurekcji kościuszkowskiej, zwł. zaś w 1806. Przyłączony w pokoju tyłżyckim do Ks. Warszawskiego, od 1815 stał się P. stolicą W. Ks. Poznańskiego i ośrodkiem walki pomiędzy żywiołem polskim a niemieckim. Rząd pruski wszelkimi siłami dążył do nadania miastu charakteru niemieckiego, zwłaszcza budowa twierdzy ściągnąć miała liczniejszą niemieckojęzyczną ludność. Wysiłki patriotów polskich sprawiły, że P. zwł. w latach czterdziestych, wyrósł do roli stolicy duchowej Polski, w której ogniskowało się życie duchowe, najżywiej rozwijało się czasopiśmiennictwo, historia, filozofia, zarazem tętniła podziemna akcja spiskowa. Założony przez Marcinkowskiego Bazar, biblioteka Raczyńskich, Towarzystwo Przyjaciół Nauk, potem świetnie rozwinięte organizacje gospodarcze stały się bastyonami polskości, które umożliwiły jej przetrwanie okresu najcięższego ucisku w erze Bismarcka i hakatyizmu. Z chwilą załamania się potęgi Niemiec w wojnie światowej P. chwycił za broń 27. grudnia 1918 i strząsnął obce rządy, w Polsce Odrodzonej pozbył się szybko szlucznego osadu niemczyzny, wracając do dawnej roli rdzennie polskiej warowni kresów zachodnich.

Powiat P. (wieś) ma 1.274 (miasto P. 67) km<sup>2</sup> (w tem 71,8% gruntów ornych i 11,8% lasów) oraz 82,385 mieszk. (90% Polaków).

Województwo poznańskie, utworzone z większej części dawnej pruskiej prow. Poznańskie (Posen, w 1910 r. — 28.989 km<sup>2</sup> z 2.099.831 mieszk.) oraz części pow. Namysłów i Syców ze Śląska Dolnego (512 km<sup>2</sup>

z 26.248 mieszk.), ma 26.528 km<sup>2</sup> i (w 1921 r.) 1.967.865 mieszk. (74,2 na 1 km<sup>2</sup>), a obejmuje ziemie Wielkopolski (ob.) i ptn. część Kujawy (ob.).

Z ogólnej powierzchni 2.616.000 ha grunty orne zajmują 63,7% obszaru (1.667.000 ha), łąki 7,5%, pastwiska 2,4%, sady i ogrody 1,2%, lasy 18,1% (473.000 ha), nieużytki 5,9%. Gleby posiada województwo gliniasto-piaszczyste, jednak dzięki wysokiej kulturze rolnej dają one najlepsze w Polsce plony. Pszenicą obsiewa się 109.800 ha, żytem 629.400 ha, jęczmieniem 119.800 ha, owsem 146.700 ha, grochem 20.600 ha, rzepakami 1.700 ha, lnem 1.300 ha, ziemniakami 280.500 ha, burakami 89.200 ha. Wysoki stan kultury rolnej obrazuje najlepiej fakt, że z 1 ha zbiera się tu przeciętnie 20,1 q pszenicy (w wojew. tarnopolskiem 10,2 q, w lubelskiem 13,7 q, w wileńskiem 8 q); 16,2 q żyta (tarn. 10,3 lub 13,7, wil. 8,3); 20,8 q owsa (tarn. 11, lub. 10,6 q, wil. 7,8 q); 140 q ziemniaków (tarn. 115, lub. 146, wil. 97), oraz 231 q buraków cukrowych (tarn. 162, lub. 175 q). Jeśli chodzi o rozdział własności ziemskiej, to gospodarstwa karłowate (do 5 ha) zajmują tylko 5% obszaru; małe (5 — 20 ha): 23,2%; średnie (20 — 100 ha): 18,2%, a wielkie (ponad 100 ha) aż 53,6% obszaru (1.377.273 ha, z tego 329.900 własności publicznej). Gospodarka leśna stoi wysoko (205.668 ha lasu należy do państwa, 235.439 ha do własności wielkiej), podobnie i chów bydła. W 1929 r. było na terenie województwa 293.771 koni, 826.321 sztuk bydła rogatego, 688.200 sztuk trzody chlewnej i 251.948 owiec i kóz. Z bogactw mineralnych posiada województwo sól (Inowrocław), gips, wapień i węgiel brunatny. Przemysł przeważnie rolniczy i drzewny, rozwija się tylko w większych miastach, zwłaszcza w samym P. i Bydgoszczy. Większą już rolę odgrywa handel, głównie ziemniakami, których województwo dostarcza wiele na eksport, podkreślić trzeba wysoko, jak nigdzie w Polsce, rozwiniętą współdziałłość.

Ludność składa się (1921 r.) w 83,2% (1.636.316) z Polaków i 16,7% (327.846) Niemców. Religiję katolicką wyznaje 83% ludności, ewangelicką 16,3%, a moźeszową 0,5% (10.397 głów). Z rolnictwa i pokrewnych zawodów żyje 55,7% ludności, z górnictwa i przemysłu 16,8%, z handlu i komunikacji 11,4%, ze służby publicznej i w wolnych zawodach 3,8%. W miastach mieszka 35% ludności. Miast jest na terenie województwa 118, gmin wiejskich 3.014, obszarów dworskich 1.619.

Oświata stoi w wojew. P. bardzo wysoko, w 1921 r. analfabeci (55.982) stanowili tylko 3,7% ogółu ludności w wieku lat 10 i więcej (w wojew. Poleskiem 71%). Szkół powszechnych posiada (1929/30 r.) województwo 2.407 (w tem 311 niemieckich) z 6.182 naucz. i 260.177 uczniów (16.681 w szkołach niemieck.); dalej 64 szkoły średnie z 1.133 naucz. i 18.491 uczn.; 19 seminarjów naucz. z 3.341 uczn. oraz 62 szkoły zawodowe (w tem 8 niższych i 3 wyższe) z 4.211 uczniów. Na terenie województwa ukazuje się 287 czasopism polskich i 40 niemieck., w tem 38 dzienników (w 1929 r.).



Województwo dzieli się na 4 powiaty miejskie (Bydgoszcz, Gniezno, Inowrocław i P.) i 34 wiejskie (Bydgoszcz, Chodzież, Czarnków, Gniezno, Gostyń, Grodzisk, Inowrocław, Jarocin, Kępno, Kościan, Koźmin, Krotoszyn, Leszno, Międzychód, Mogilno, Nowy Tomyśl, Oborniki, Odolanów, Ostrów, Ostrzeszów, Pleszew, P., Rawicz, Strzelno, Szamotuły, Szubin, Śmigiel, Śrem, Środa, Wągrowiec, Wolsztyn, Września, Wyrzysk i Żnin). Województwo posiada własne kuratorjum szkolne, sąd apelacyjny oraz dyrekcje: kolejową i pocztowo-telegraficzną, tworzy też osobną diecezję pozn.-gnieźn.

Dawne (przed 1793) województwo P., obejmujące zach. część Wielkopolski (21.850 km<sup>2</sup>), dzieliło się na powiaty: P., Kościan, Walcz i ziemię Wschowską. W 1772 ptn. jego część, zagrabiona przez Prusy, została wcielona do okręgu Nadnoteckiego, a reszła w 1793 do Prus Południowych. W 1806—15 należało województwo do Ks. Warszawskiego, a w 1815 przeszło jako t. zw. Wielkie Księstwo Poznańskie znowrottem do Prus, by w 1919 po powstaniu Wielkopolskiem wyzwolić się z pod zmienawidzonych rządów pruskich, które dążyły konsekwentnie i bez przebierania w środkach do germanizacji kraju.

**Poznańskie, ob. Posen.**

**Poznańskie Towarzystwo Przyjaciół Nauk**, założone 1857, często zmieniał swój statut, ostatnio 1925. Celem T-wa jest pielegnowanie nauki, literatury i sztuki. Dzieli się na Wydziały: teologiczny, lekarski, historyczno-literacki i prawniczy. Organami T-wa są nadto Komisje: filologiczna, filozoficzna, historyczna, lekarska, matematyczno-przyrodnicza, nauk społecznych i teologiczna. T-wo wydaje: Prace poszczególnych komisyj; Wydawnictwo materiałów oraz Bulletin (serje: przyrodnicza, humanistyczna i lekarska), w którym pomieszcza streszczenia prac referowanych w T-wie. — Członkowie T-wa dzielią się na zwyczajnych i honorowych.

**Poznańskie, Wielkie Księstwo** (niem. Grossherzogtum Posen), do 1919 r. nazwa prowincji pruskiej, stworzonej w 1815 r. z zach. części Ks. Warszawskiego, a obejmującej dzisiejsze wojew. Poznańskie (ob. Poznań) i część t. zw. Grenzmark Posen-Westpreussen, razem 28.989 km<sup>2</sup> i (w 1910 r.) 2,099.831 mieszk. Dzieje, ob. Polska, Dzieje.

**Poznańskie-zach. pruska marchja**, ob. Grenzmark Posen-Westpreussen.

**Pozoblanco**, miasto okręg. w prow. Cordoba (Hiszpanja) z 17.653 mieszk.

**Pozorna obupielowość**, p. Pseudohermafrodytyzm.

**Pozorna śmierć**, ob. Zamartwica.

**Pozorna wielkość**, u ciał niebieskich, widzialnych w lunecie, oznacza mierzalne rozmiary, np. pozorną średnicę. U gwiazd, ich pozorną jasność.

**Pozorny interes** (symulacja), oświadczenie woli złożone dla pozorów, z wiedzą drugiego kontrahenta; wedle ustaw cywilnych jest bez znaczenia prawnego.

**Pozonia**, węgierska nazwa Bratysławy.

**Pozwany**, strona w procesie cywilnym, przeciwko której powód wniósł pozew. Ob. Powód.

**Pozycja** (z lac.), położenie, miejsce, np. punktu na globusie według długości i szerokości, gwiazdy na niebie według rektascenzji i deklinacji i t. p. — W prozodji staje się zgłoska (positione) przez p. długą, jeżeli po krótkiej głosce (samogłosce) następuje kilka spółgłosek. — W grze na instrumentach smyczkowych, zależy od aplikatury. Jeśli palce stawia się tuż przy progu, mówi się o pierwszej p.; im bliżej podstawy, tem wyższa p. W grze wiolonczelowej posługuje się grający w wysokich p. wielkim palcem, jest to t. zw. demanchement (franc.). — W dawnym znaczeniu stanowisko bojowe, wzgl. określenie frontu, obecnie określenie szeregu stanowisk umocnionych, tworzących pewien system obrony (ob. Punkt). P. składa się z kilku linii umocnień, z których najsilniejsza tworzy t. zw. pozycję głównego oporu. P. czołowe wysunięte mają powstrzymać podsumienie się rozwiniętych sił przeciwnika, wzgl. tworzą p. wyjściowe dla wycieczek i przeciwnatarć lokalnych.

**Pozycyjna wojna**, przeradza się z ruchomej w chwili, gdy obie walczące armje, względnie wyrównawszy swe siły, dążą do utrzymania się na zajętych terenach. Powoduje to zanik operacyj, albowiem nacierający jest za słabym liczebnie, by zawiadnąć całym terenem, napadnięty zaś nie może skupić sił, by przepędzić najeźdźcę. P. w zużywa masy energii i materiału wojennego oraz wymaga ogromnego wysiłku i pracy w urządzeniu stanowisk obronnych. Odpowiedni wybór pozycji obronnych oraz ich urządzenie, jakoteż przygotowanie i rozmieszczenie dział, założenie przeszkód, oraz odpowiednia obsada i wyposażenie w działa, sprzęt okopowy i środki łączności, wreszcie dostateczne zaopatrzenie w amunicję i prowiant, czynią właściwie nowoczesną linię obronną nie do przełamania i jedynie stopniowe przegryzanie się przez czołowe linie ośrodka oporu i przewaga ognia artylerji lub zastosowanie nowych środków walki (np. jak w wojnie światowej czołgi i dymy bojowe) mogą spowodować przerwanie frontu i umożliwić manewr na tyły i boki, by zwinąć front nieprzyjacielski.

**Pozytyw**, w fotografii (ob.) odbitka świetlna, uzyskana zapomocą oświetlenia poprzez negatyw, na której światłocien odpowiada rzeczywistości.

**Pozytywizm** (nowołac.), termin wprowadzony przez A. Comte'a (ob.) na oznaczenie filozofji, która, odrzucając wszelką metafizykę, nie zajmuje się badaniem „istoty“ rzeczy, ale ogranicza się jedynie do opisu faktów (rezygnując z ich wyjaśnienia) i do podania ich następstwa, oraz praw, według których to następstwo zachodzi. P. częściowo zbliża się do agnostycyzmu (ob.).

**Pozytywizm polski**, polski ruch publicystyczny i literacki, o tendencjach społeczno-narodowych, rozwijający się po r. 1864 do lat mniej więcej 1890-tych. Na ruch ten wpłynęła filozofja pozytywna (stąd nazwa) Comte'a (ob.), równocześnie jednak angielskie prądy umysłowe (Spencer, Darwin, Buckle). Pod wpływem kłeski powstania styczniowego był on reakcją na idealizm w polityce, mesjanizm w filozofji i ro-

mantyzm w literaturze. Miał charakter nietylę filozoficzny, ile publicystyczny. Naczelnym hasłem ruchu była idea t. zw. pracy organicznej, t. j. program pracy spokojnej na polu gospodarzem, jako narodowy obowiązek chwili dziejowej. Pierwszemi jego organami był lwowski „Dziennik literacki“ (od r. 1865) i warszawski „Przegląd Tygodniowy“ (od r. 1872). Głównym i najbardziej kraciowym przywódcą p. p. był Aleksander Świętochowski. W dziedzinie literatury pozytywizm wprowadził programowość użyteczności społecznej i tendencje realistyczne. Odnaczył się świętym rozkwitem powieści, wydając takich przedstawicieli, jak Sienkiewicz, Orzeszkowa, Prus, Dygasiński i in. Do spraw, którym w dobie pozytywizmu szczególną poświęcano uwagę, należały zwłaszcza sprawa kobieca i sprawa oświaty ludu i wychowania dzieci. Naczelnym krytykiem pozytywistycznym był Piotr Chmielowski, którego „Zarys najnowszej literatury polskiej 1864—1897“ (IV. wyd. 1898) zawiera najobfitszy materiał do historii tego ruchu. Por. Aureli Drogoszewski: „Pozytywizm polski“ (1931), Kazimierz Wóycicki: „Wałka na Parnasie i o Parnas“ (1928).

**Pozytywka**, pudełko różnych kształtów i rozmiarów, zawierające mechanizm grający: obracający się walec zahacza umieszczonymi w nim sztyfcikami o odpowiednio nastrojone ząbki metalowego grzebienia, przez co te wydają różne dźwięki.

**Pozytywny**, tyle co twierdzący, w przeciwieństwie do negatywnego, przeczącego, np. pozytywne pojęcie, pozytywny sąd. Pozytywne prawo jest to pojęcie prawa wogóle, w odróżnieniu od prawa natury i prawa rozumowego. Pozytywna religja uważa objawienie za istotną rzeczywistość i na niej się opiera.

**Pozzo** Andrea dał, architekt i malarz włoski, (1642—1709), jezuita. Jeden z największych mistrzów malarstwa perspektywicznego. Malował dekoracje do uroczystości jezuitckich, później dekorował freskami kościoł San Ignazio w Rzymie, wykonał ołtarze w kilku jezuitckich kościołach, według planów jego wybudowano: katedrę w Lublanie (ok. 1700), kościół jezuitcki w Trydencie i kościół św. Marcina w Bamberdze. Do najważniejszych dzieł P. należy przebudowa kościoła Uniwersyteckiego w Wiedniu (ok. 1704). P. doprowadził barok do szczytów malowniczości. Wydał dzieło: „*Perspectivae pictorum atque architectorum*“ (1693).

**Pozzo di Borgo** Karol Andrzej, hr., dyplomata ros., (1764—1842), z pochodzenia Korsykanin, zasiadał w paryskim Zgromadzeniu Ustawodawczym, od 1794 działał na Korsyce, skąd musiał uchodzić przed nienawiścią Bonaparte'go, przeciw któremu rozwijał odtąd akcję dyplomatyczną po dworach europejskich. Wszedłszy w służbę Aleksandra I., po zwycięstwie sprzymierzonych został 1813 powiem rosyjskim w Paryżu, brał udział w kongresie wiedeńskim. Reakcjonista i wróg Polaków spowodował uwiecznienie Łukasieńskiego. 1835 był postem w Rzymie.

**Pozzuoli** (staroż. Puteoli), miasto w prow. Neapol (Włochy), przy kolei: Rzym—Neapol, nad zatoką P., z 24.095 mieszk. Ze staroż. budowli zachowały się: świątynia Serapisa, amfiteatr na 30.000 widzów, ruiny świątyń, łaźni, wodociągów, will i portu, a w kościele San Procolo (z XVI. w.) 6 korynckich kolumn z świątyni Augusta. P. jest połączone z pobliskim Neapolem kolejką podziemną. Naprzeciw miasta znajduje się wyspa Nisida (staroż. Nesis), a w okolicy Flegrejskie Pola z solfatarami i wygasły wulkan Astroni (94 m).

**Požarevac** (Passarowice, niem. Passarowitz), miasto okręg. w Serbji (Jugosławja), na wsch. od Morawy, nieopodal jej ujścia do Dunaju z 11.365 mieszk., cukrownia i handlem winem. 21 lipca 1718 zawarli tu Turcy pokój z Austriją i Wenecją, w którym odstąpili cesarzowi Banat, pñ. Serbję z Belgradem, Małą Wołoszczynę i część Bośni.

**Požajście**, wieś na Litwie, 8 km od Kowna na prawym brzegu Niemna z pięknym rokokowym kościołem i klasztorem kamedułów, ufundowanym w XVII. w. przez Paców.

**Požarna straż**, ob. Pożarnictwo.

**Požarnictwo**, jako całokształt zagadnień związanych z niszczeniem żywiołem ognia, obejmujące: ochronę przedpożarową, zapobiegawcze czynności przy tłumieniu ognia i wyrównanie szkód pożarowych. Jako ochronę przedpożarową uważać należy specjalne urządzenia techniczne i rozporządzenia władz, dotyczące zapobiegania pożarom, organizację straży pożarnych. Należy tu cały szereg przepisów budowlanych, uwzględniających także warunki dostępu (na wypadek ognia), określających zabezpieczenia palenisk, instalacji ogrzewającej i świetlnej, oraz sposoby przechowania i manipulacji materiałami łatwopalnymi i t. d.

Skuteczność pomocy w razie pożaru w dużej mierze zależy od urządzeń alarmowych: wart ogniowych, umieszczonych w wysokich wieżach, mających stałe połączenie telefoniczne lub telegraficzne ze strażą pożarną, poza tem w miastach umieszczone są w rozmaitych miejscach elektr. alarmy-telefony pożarne, którymi można bezpośrednio wzywać straż ogniową. W zakładach przemysłowych często działające samoczynnie urządzenia alarmowe połączone są z instalacją wodną do gaszenia ognia, która działa pod wpływem wysokiej temperatury. Niezmiernie ważną jest sprawność organizacji straży ogniowych zawodowych i ochotniczych, w których zaprowadzona jest dyscyplina na wzór wojskowej. Wielkie zakłady przemysłowe, szpitale i t. d. często posiadają własne straże ogn., złożone zwykle z pracowników. Na wsi kilka sąsiednich gmin organizuje niejednokrotnie wspólną straż o. Oddziały straży o. złożone są zwykle z drużyn toporników, obsługi sikawek i porządkowej, które rozdzielają między sobą planową pracę przy gaszeniu pożaru. Członkowie straży ogn. przechodzą systematyczne wyszkolenie. Większe miasta zwykle podzielone są na okręgi pożarnicze, z których każdy posiada własne, kom-

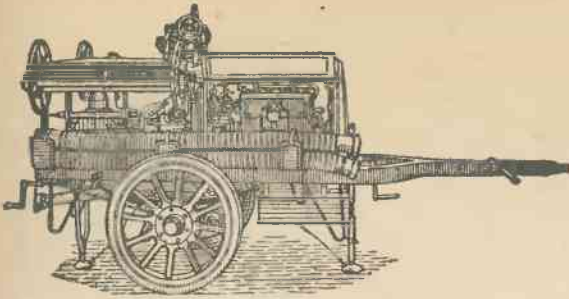

1. Dwukołowa sikawka motorowa.

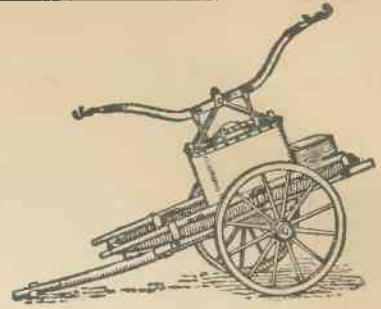

2. Sikawka ręczna.

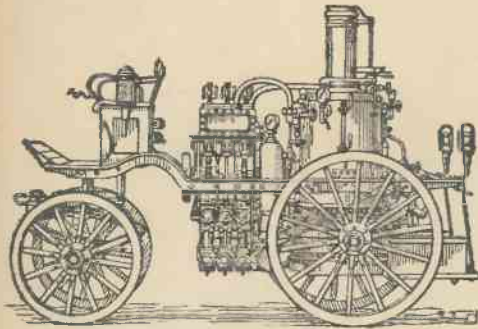

3. Sikawka parowa.

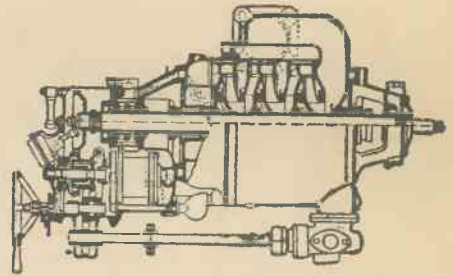

4. Pompa odśrodkowa dla sikawki.

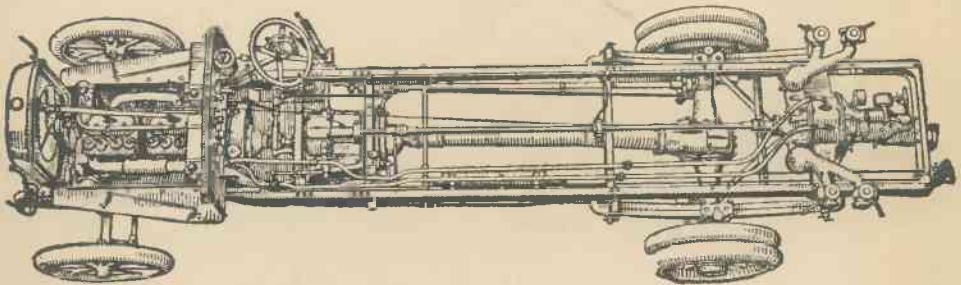

5. Podwozie samochodowe z wbudowaną pompą.

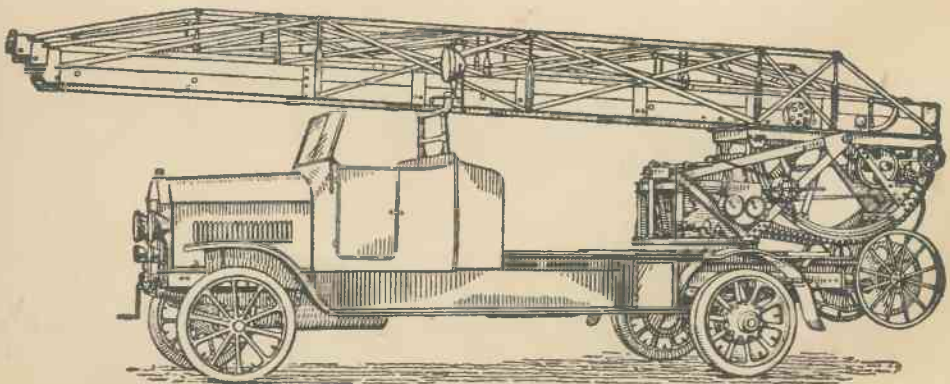

6. Samochodowa drabina strażacka.



pletnie wyposażone oddziały straży o. W nowoczesnej organizacji walki z ogniem duże zastosowanie znajduje samochód i silnik do napędu sikawek, drabin i t. d. Zadaniem straży o. jest przede wszystkim ratunek zagrożonych ludzi, a potem dopiero tłumienie ognia. Dla uniknięcia strat materialnych, powstałych wskutek pożaru, istnieje ubezpieczenie od ognia.

Najstarsze ślady, dotyczące służby przeciwpożarnej, sięgają 2 tysiąclecia przed Chr. Rzym za Augusta posiadał obok kilku prywatnych straży p., także cesarską straż p. o sile 7.000 ludzi.

**Pożarnicze przyrządy i urządzenia.** Do najważniejszych należą drabiny, sikawki, beczkowszy i węże. Drabiny umożliwiają dostanie się na piętra i na dach. Współczesna wysuwalna wieloczęściowa drabina strażacka powstała z zwykłej drabiny, złożonej z dwóch części. Obecnie dochodzą one do ok. 40 m długości i zmontowane są zwykle na samochodach, składają się z całego szeregu członów wysuwanych w górę przy pomocy silnika za pośrednictwem krążków i lin stalowych. Istnieje również drab. straż. pneumatycznie rozwijane, utworzone z rur, zachodzących teleskopijnie. Cała manipulacja, jak pochylanie, zawracanie i t. d. odbywa się w tych potężnych drabinach siłą mechaniczną. Ręcznie obsługiwane drabiny, umocowane na zwykłych wozach są obecnie rzadko tylko jeszcze używane po małych miastach i wsiach. Oprócz tego używa się podczas gaszenia ognia małych drabinek dla celów pomocniczych.

Sikawka jest przewoźną pompą tłoczącą do gaszenia ognia, a uruchomiona może być ręcznie, mechanicznie lub sprężonymi gazami. Małe przenośne s. ręczne używane są przeważnie do czynności pomocniczych. Przewoźne s. posiadają zwykle podwójnie działającą pompę ssąco-tłoczącą i czerpią wodę z otaczającej skrzyni wodnej, beczki lub wprost z rzeki, strumyka, studni i t. p. Większe sikawki zbudowane są zwykle na osobnym wozie, posiadającym siedzenia dla załogi i rozmaite pomocnicze przyrządy. Niekiedy przyrzepiona jest do tego dwukółowa beczka z wodą, choć zwykle transportuje się wodę w oddzielnych beczkowozach konnych lub samochodowych. Do sikawek mechanicznych przedewszystkiem zalicza się s. parową, złożoną z maszyny parowej z kotłem wodnorurkowym, dającym się szybko opalać i pompy o wydajności 200—2 000 litrów na min., zmontowanej na oddzielnym wozie. Ostatnio coraz większe zastosowanie znajduje sikawka motorowa (z siln. spalinowym), zbudowana na samochodzie i napędzana jego silnikiem. Używa się tu przeważnie pomp odśrodkowych. Spotyka się także małe sikawki motorowe, zmontowane na dwukółowym ręcznym lub konnym wózku; w specjalnych warunkach znajdują także zastosowanie sikawki z napędem elektrycznym. Poza tem używane są sikawki kwasowęglowe, w których sprężony w osobnych butlach stalowych kwas węglowy doprowadzony do zbiornika wodnego, wypycha wodę z znaczną siłą nazewnątr. Używają ich zwykle przejściowo dla celów pomocniczych np.

aż do uruchomienia sikawki parowej i t. p. Pomocniczym przyrządem jest również wiadro pożarnicze, pojemności 10—15 litrów. Do sikawek i od sikawek do miejsca pożaru doprowadza się wodę specjalnymi węzami. Sikawka pożarna jest wynalazkiem Ktesibiosa (150 przed Chr.), ulepszył ją Heron, używali jej Rzymianie, w średnich wiekach zapomniana. Doniosłe ulepszenia wprowadzili Platner, van der Heyden i inni. — Gaszenie ognia ręcznymi aparatami, g a s n i c a m i, uskutecznia się przez gwałtowne wysypanie proszku, zawartego w wnętrzu aparatu (s u c h y sposób g.) lub wylanie wody, wzgl. specjalnej cieczy (g. na m o k r o) na ognisko, co następuje zwykle przez wstrząs lub odpowiednie nastawienie wewnętrznego urządzenia, wywołującego w aparacie ciśnienie, które powoduje wytrysk zawartości nazewnątr. Działanie proszku polega na tłumieniu płomienia wskutek całkowitego pokrycia miejsc palących się i na wpływie chemicznym. Ciśnienie wypychające powstaje przez działanie kwasu węglowego, zawartego w bocznym zbiorniku aparatu doprowadzonego zaworem do wnętrza gaśnicy. W w o d n y c h gaśnicach znajduje się zapas kwasu węglowego lub też wytwarza się on bezpośrednio przed użyciem przez działanie kwasu solnego na węglan sodowy. Kwas solny znajduje się w małym naczyniu szklanym (patronie), które przy użyciu gaśnicy zostaje rozbite. Najbardziej znaną gaśnicą, zbudowaną na tej zasadzie jest m i n i m a x. Niektóre gaśnice pracują chemicznie spreparowaną pianą, wzgl. specjalną cieczą, umożliwiającą gaszenie benzyny lub benzolu.

**Pożarski** Dmitrij Michajłowicz, ks., patrjota ros., (1578—ok. 1641), zorganizował 1611 w Niżnym Nowogrodzie powstanie przeciw rządowi polskiem w Moskwie. 1612 obległ polską załogę na Kremlu i zmusił ją do poddania się, 1613 został bojarem, 1628 wojewodą nowogrodzkim, 1635 rjazańskim.

**Pożaryski** Mieczysław, inżynier polski, \* 1875. kształcił się w Petersburgu i Darmstacie; od 1919 prof. elektrotechniki na politechnice w Warszawie.

**Pożądanie**, popęd, złączony z wyobrażeniem przedmiotu lub stanu, który przedstawiamy sobie jako cel. Z p. łączy się niewyraźne uczucie przykrości z powodu braku danego przedmiotu lub stanu. P. jest albo pozytywne (dążenie do czegoś) albo negatywne (ucieczki przed czemś). Zależnie od celu p. może być z m y s ł o w e lub d u c h o w e. Wychowanie polega w dużej mierze nie na tłumieniu, ale na kierowaniu p.

**Pożerski** Olgierd, generał W. P. (1880—1930), służył w armji rosyjskiej, po powstaniu Polski wszedł w skład W. P., biorąc udział w walkach z Rosją sowiecką. Po wojnie szef artylerji w D. O. K. Warszawa, następnie komendant obozu warownego w Wilnie, wreszcie w stopniu generała bryg. dowodził 20 dywizją piech.; po maju 1926 inspektor armji.

**Pożyczka**, umowa, na mocy której jedna ze stron t. j. wypożyczający przerosi własność pieniędzy lub innych rzeczy zamiennych na drugą stronę, t. j. pożyczającego, zobowiązującego się równocześnie do zwrotu przedmiotu

p. w tej samej ilości i jakości. P. jest umową realną, dochodzącą do skutku nie przez przyrzeczenie udzielenia p., lecz przez rzeczywiste przeniesienie posiadania przedmiotu p. Przyrzeczenie udzielenia p. stanowi umowę przygotowaną wczą, obowiązującą do udzielenia p., jeśli zachodzą ogólne warunki wymagalności zobowiązań, wynikających z umowy przygotowawczej.

P lombardowe dochodzą do skutku za zabezpieczeniem w formie zastawu, ustanowionego na papierach wartościowych; p. hipoteczne — pod zastaw nieruchomości. P. amortyzacyjna spłacana jest w określonych perjodycznych kwotach, obejmujących zarówno oprocentowanie jak i raty kapitałowe.

**Pożywienie.** Aby p. należycie spełniało swe przeznaczenie, musi zawierać te wszystkie składniki, które konieczne są dla utrzymania zdrowia, wydolności i wzrostu ustroju. P. musi zawierać składniki (białko, węglowodany, tłuszcze, witaminy, wodę, sole nieorganiczne), w wystarczającej ilości i w odpowiednim stosunku ilościowym. Powinno być smacznie przyrządzone i niejednostajne, a dzienna jego ilość zależy od wielkości ustroju (wagi), od pracy, jaką ten ustrój wykonuje i od ilości ciepła, jakie organizm ze siebie wypromieniowuje. Dla dorosłego mężczyzny o 70 kg wagi ciała, który wykonuje miernie ciężką pracę, oblicza się przeciętnie 3000 kaloryj, które powinno pokrywać p. racjonalnie złożone z środków żywności pochodzenia roślinnego i zwierzęcego. Młodociani wymagają większej ilości p. z powodu żywszej przemiany materji, niż starcy. — W zimie powinno p. zawierać większą ilość tłuszczów, ze względu na ich większą kaloryczną wartość, ponieważ ustrój z powodu zimna traci więcej ciepła, w lecie natomiast większą ilość węglowodanów. Sole nieorganiczne zawarte są najobficiej w jarzynach, niezbędne witaminy w surowych owocach, jarzynach i tłuszczach zwierzęcych (masło, śmietana). Wogóle środki spożywcze pochodzenia zwierzęcego zawierają więcej białka, roślinne natomiast więcej węglowodanów. — Z napojów najzdrowszą jest woda, napoje zawierające alkohol spożywane podczas pracy są szkodliwe. Przyprawy korzenne dodawane do pokarmów służą nie tylko do poprawienia ich smaku, lecz przyspieszają trawienie, ponieważ wzmagają wydzielanie soków trawiennych. Pobieranie p. powinno być w ten sposób podczas dnia rozdzielane, aby organizm nie przeładowywał w pewnym czasie pokarmami, a następnie przez dłuższy czas pozostawiać go bez dowozu pożywienia. Por. Kulinarna sztuka, Odżywianie, Żywności środki.

**Pożywienie zwierząt,** może być różnorodne, u tego samego gatunku może być pochodzenia roślinnego i zwierzęcego (wszystkożerne, poli-faga). Niektóre zwierzęta żywią się tylko pokarmem roślinnym lub tylko zwierzęcym, a czasem pożywienie to jest ograniczone do określonych grup (oligofaga). Niektóre z nich odżywiają się tylko jedną lub niewielu roślinami czy zwierzętami, które dla innych mogą być zupełnie nieużyteczne (Monofaga). Roślinożernymi z ssaków są przedewszystkiem kopytne i gryzonie,

mięsożernymi zaś drapieżne. Do monofagów zaliczamy wiele owadów, ślimaków, raków, mrówki hodujące specjalnego grzybka, ssące krew owady, pijające nektar kwiatów ptaki, jak kolibry i nektariny, mszyce wysysające soki roślinne i t. d.

**Pożywienie głodowe** różni się częstością zasadniczo od normalnego: np. drapieżne zjadają rośliny, roślinożerne — pokarm mięsny. Przez przyzwyczajenie p. g. może stać się pożywieniem normalnym. Zwłaszcza zwierzęta domowe przyzwyczajają się do takiego niormalnego p. Czasem w ciągu życia następuje zmiana pokarmu, np. owady żyją jako larwy pasorzytniczo, jako imago żywią się nektarem kwiatów. Niektóre ptaki w lecie żyją owadami, w zimie pokarmem roślinnym.

**Późdzka,** ob. Sowy.

**Pólaautomatyczna broń palna,** broń, która wyrzuca automatycznie wystrzelone łuski. Nabijanie jednak jest ręczne.

**Pólbogowie,** u staroż. Greków istoty boskie niższego rzędu, zwłaszcza ludzie przeniesieni w szeregi bogów. Ob. Heros.

**Pólbakraet,** moneta wprowadzie dwustronnie bity, lecz tak cienka, że wyobrażenie bite na jednej stronie przebijało się na drugiej, wskutek czego powstaje zamazany rysunek po obu stronach. Najstarsze są p. duńskie z X. w., w Polsce denarki w XIII. w.

**Pólbrygada,** 1. szyk taktyczny piechoty szwedzkiej Gustawa Adolfa. — 2. Po rewolucji francuskiej zniesiono pułki piechoty z uwagi na ich monarchistyczne nazwy, wzgl. szefów, zaś bataljony łączono w p. (po 3—4). Legjony polskie Dąbrowskiego po pokoju w Campo Formio zorganizowano w 1801 r. w 3 p., z których dwie (114 i 113) uległy zniszczeniu na San Domingo, z pierwszej zaś powstała późniejsza legja nadwiślańska. — 3. W nowoczesnym wojsku francuskim p. zwie się połączenie 3-ch bataljonów strzelców.

**Póldukat,** moneta złota =  $\frac{1}{2}$  dukata, występująca za Jana Kazimierza, bity w Koronie i na Litwie. Z czasów Augusta II. i Augusta III. pochodzą p. saskie, bity w Dreźnie.

**Póldrzewie,** belka przepołowiona w kierunku długości. P. przepołowione jeszcze raz w kierunku długości daje belkę zw. krzyżówką. Okraglak przepołowiony w kierunku długości daje dwa półokrągłaki, zwane płażami.

**Pólfabrykaty,** wyroby przemysłowe przygotowane do ostatecznego wykończenia.

**Pólfłotyła** (półdywizjon, grupa), pododdział flotyli z 3—5 torpedowców lub łodzi podwodnych.

**Pólgrosz,** pierwotnie srebrna moneta = 1 kwartnik, od XV. w. najczęstsza moneta w Polsce. Od r. 1620 1 półgrosz = 1 szeląg. 1766 wznowiono półgrosze, jednak jako monetę miedzianą. Ostatnie spotykamy w 1796—97 w b. zaborze pruskim. P. bity też na Litwie od czasów Władysława Jagiełły, natomiast miasta pruskie nie znaly tej monety.

**Półgrzywna** (półmarka), zjawia się jako moneta srebrna w Inflantach, bity przez hełmana Chodkiewicza 1573.

**Półhak,** lekka, skrócona hakownica.

**Półjedwab**, tkanina o osnowie jedwabnej, a wątku wełnianym, bawełnianym lub lnianym.

**Półkadencja**, w muzyce zakończenie frazy muzycznej nie na tonice, lecz na innym akordzie, najczęściej na dominancie.

**Półkole**, ob. Koło.

**Półkolumna** (albo pilastr), słup, występujący tylko połową swego obwodu poza lico muru.

**Półkopek**, moneta srebrna = 30 groszy, występująca na Litwie 1564. Od czasów Jana Kazimierza monety srebrne o wartości 20 groszy zwane są złotówkami.

**Półkoziec A.**, pseudonim Aleksandra Niewiarowskiego (ob.)

**Półkrepon**, tkanina, mająca w osnowie przędzę naprzemian z bawełny i wełny czesankowej, we wątku przędzę czesankową, wełnianą.

**Półkrwi zwierzę**, zwierzę otrzymane przez skrzyżowanie zwierzęcia rasowego z nierasowem, w dalszych pokoleniach ich potomstwo krzyżowane między sobą.

**Półkryształiczne skały**, skały, które zawierają obok części kryształicznych, materiał bezpostaciowy, jak np. porfiry.

**Półksiężyc**, godło państwa tureckiego, spotykane na minaretach, flagach i t. p.; miał być utworzony na wzór podkowy z buńczukiem z włosów końskich, używanej w w. XIII. przez hordy nomadów. Prawdopodobnie jednak wzorem był hełm, ozdobiony rogami wołu. P. z gwiazdą (tur. ai-ile jıldys), który znajduje się na współczesnych chorągwiach tureckich, jest dawnym herbem iliryjskim.

**Półkula** (hemisfera), astron. lub geograficzna nazwa połowy kuli ziemskiej lub niebieskiej. Równik dzieli kulę na p. północną i południową. a każdy południk na p. wschodnią i zachodnią.

**Północ**, punkt zaczynający dobę, 12 godzin od południa, albo też nazwa strony świata (w skróceniu: pñ., pn., N.), przeciwległej południowi.

**Północna Ameryka**, p. Ameryka.

**Północna Australia** (Northern Australia), środk. część pñ. Australji, na pñ. od 20° szer. pñd., od 1911 terytorjum związkowe Unji australijskiej z 1,356.120 km<sup>2</sup> oraz 4.260 białych i Chińczyków i 17.000 koczowniczych tubylców (Kakadu, Warramunga, Loritja, Aranda i i.). Wybrzeża są częścią strome, częścią (zatoka Carpentaria) płaskie i obfitują w dobre porty (zatoka Ansonbai, Port Darwin). Wzdłuż wybrzeża biega łańcuchy wysp (Groote Eylandt, Wessel, Melville, Bathurst i i.). Kraj tworzy jedną wielką płytę, przeciętą pasmami górskimi (Mac Donnella, Jamesa, Petermanna), między którymi leży wielki obszar słonych bagien zwany jez. Amadeusza. Pñd. część kraju jest pustynna, natomiast pñ.-wsch. (kraj Arnhem) posiada dzięki pñ.-zach. musonowi liczne opady i rzeki (Roper, Daly, Victoria). Wybrzeże posiada klimat wilgotny i bujną roślinność podzwrotnikową, zaś wnętrze kraju ma klimat kontynentalny i suchy, a jest pokryte częścią stepem, a częścią jest pustynne. Mimo bogactw kopalnych (złoto, cyna) i dobrych warunków dla chowu bydła i uprawy roślin tropikalnych kraj nie rozwinął się jeszcze gospodarczo i jest słabo zaludniony. Główna osada Port Dar-

win jest połączony koleją (320 km) z obszarem górniczym Katherine River. Wywozi się bydło, perły i rudy. Kolonizację kraju rozpoczęto w 1824, rozwija się ona lepiej od 1864. Od 1911 stoi P. A. pod bezpośrednim zarządem Związku Australijskiego.

**Północna Dakota**, ob. North Dakota.

**Północna Dżwina**, ob. Dżwina Północna.

**Północna Karolina**, ob. North Carolina.

**Północna Marchja** (niem. Nordmark), marchja utworzona z ziem słowiańskich nad średnią Łabą, należąca 965—1134 do Saksonji, później do Brandenburgji i nazwana po zdobyciu Nowej Marchji — Starą Marchją.

**Północna Ossetja** (Siewiernaja O.), autonomiczny obszar na Pñ. Kaukazie, nad górnym Terekiem. Uruchem i Ardonem z 6.160 km<sup>2</sup> i 152.000 mieszk. (86% Osetyńców), trudniących się głównie chowem bydła. Stolicą jest Władyka u k a z.

**Północna sztuka ludowa** jest wyrazem prymitywno-chłopskiej kultury. Związana silnym węzłem z formami sztuki czasów przedhistorycznych (co widoczne jest na wielu przedmiotach pñ. sztuki ludowej, jak na ozdobach metalowych zdobnych filigranem i spływem szklanym, na naczyniach drewnianych o ornamentach głów zwierzęcych, na uprzęży końskiej, zdobnej postaciami zwierząt) ulega od średniowiecza ciągłym wpływom sztuki kościelnej i mieszczańskiej. W Szwecji, Norwegji i Islandji wpływy te nie były tak silne, jak gdzie indziej, stąd więcej się tam dochowało zabytków sztuki ludowej i prędzej na nie zwrócono uwagę (muzea sztuki ludowej w Sztokholmie, Lundzie, Oslo, Kopenhazie i t. d., pierwsza wystawa sztuki ludowej w Sztokholmie, 1872). W czasie wędrowek ludów występuje w pñ. sztuce lud. charakterystyczny ornament zwierzęcy o formach abstrakcyjno-fantastycznych, znajdujący przedewszystkiem zastosowanie w złotnictwie, w zdobieniu domów, okrętów, sprzętów, widoczny również na portalach drewnianych średniowiecznych kościołów. W późnym średniowieczu i w renesansie wiele dzieł sztuki kościelnej na północy zdradza wpływ sztuki ludowej. Urok pñ. sztuki ludowej polega głównie na jej dekoracyjnym charakterze i umiejętności zastosowania materiału.

**Północna Wojna Siedmioletnia 1563—70**, wywołaną została rozprzęgnięciem się panowania Kawalerów Mieczowych w Inflantach, uczestniczyli w niej Szwecja, Danja, Polska, Moskwa i Lubecka, pokój szczyeciński 1570 nie przyniósł ostatecznego rozstrzygnięcia.

**Północna Wojna Wielka 1700—1721**, wybuchnęła jako reakcja państw nadbałtyckich przeciw imperjalistycznej polityce Szwecji. Car Piotr, sprzymierzony się z królem duńskim Fryderykiem IV i królem pol. Augustem II, zaatakował posiadłości nadbałtyckie korony szwedzkiej. Król szwedzki Karol XII, błyskawicznym wystąpieniem zmusił Danję do pokoju odrębnego w Travendal, Moskali pobił pod Narwą (1700), poczem wkroczywszy do Polski wyniósł na tron St. Leszczyńskiego (1704) i zmusił Augusta II. do abdykacji (1704). Mimo ciągłych sukcesów oręża szwedzkiego Piotr dokonał pod-



boju krajów nadbałtyckich i zorganizował po europejsku armię. Klęska Karola XII. pod Poltawą 1709 pociągnęła odczucie koalicji antyszwedzkiej, do której przyłączyli się Prusy i Hannover (1715). Pokój nystadzki 1721 usankcjonował definitywny rozbiór nadbałtyckich krajów korony szwedzkiej i dominujące stanowisko Rosji na Wschodzie Europy.

**Północne morze**, morze szelfowe, między archip. Brytyjskim na zach., płn. Francją, Belgią, Holandją i Niemcami na płd. oraz półwyspem Jutlandzkim i Skandynawskim na wsch. Na płn. łączy się z Atlantykiem (morze Norweskie), cieśnina Kaletańska łączy je z kanałem La Manche, a Skagerrak i Kattegat z Bałtykiem. Razem ze Skagerrakiem (bez Kattegatu) ma P. 575.300 km<sup>2</sup>. Wyjawszy rynnę Norweską (głęb. 700—800 m) i fiordów norweskich (głęb. do 1.240 m), głębokości na P. nie przekraczają nigdzie 200 m, a zmniejszają się ku płd. Ławica Doggerbank w środk. części morza jest zanurzona tylko 13 m pod poz. morza. Zasolenie jest naogół podobne jak w sąsiednich częściach Atlantyku (35‰), zmniejsza się jedynie przy ujściach Wezery i Łaby (do 30‰), a więcej jeszcze w Skagerraku. Temperatura wody zwiększa się w ziemie w kierunku od Helgolandu do wysp Szetlandzkich od 3° do 7° i jest zarówno na powierzchni, jak i na dnie w przybliżeniu jednakowa. W lecie spada temperatura w tym samym kierunku z 17° na 12°, a w płn. części morza obniża się również z 13° na powierzchni, do 6,5° na dnie. Tidy są na P. morzu bardzo różnorodne, na wybrzeżu Anglii sięga wysokość fali przyplływowej do 7 m, na wybrzeżach niemieckich 2—3,5 m, a w płd-zach. Norwegii tylko ½ m. Są nawet punkty na otwartem morzu, gdzie ruchy te nie dają się wogóle zauważyć. Natomiast fale powodziowe zatopily od czasów średniowiecza zgorą 5.000 km<sup>2</sup> wybrzeża, z czego odzyskano jednak połowę.

Morze P. posiada wielkie znaczenie dla rybołówstwa, jako jeden z najważniejszych obszarów połowu ryb, zwłaszcza śledzi i dorszów. Również w komunikacji odgrywa P. ogromną rolę, mimo iż częste niepogody i mgły w ziemie, oraz liczne ławice piaszczyste i mielizny w płd. części morza stanowią poważną przeszkodę dla żeglugi. Wybrzeża norweskie i szkockie obfitują w dobre, naturalne porty (Oslo, Bergen, Aberdeen, Dundee, Edynburg), zresztą ważniejsze porty (Hamburg, Brema, Rotterdam, Antwerpja, Amsterdam, Londyn, Hull, Newcastle i i.) leżą przeażnie nad ujściami większych rzek (Łaba, Wezera, Ren, Tamiza i i.). Kanał Kiloński (ob.) skraca znacznie drogę z Bałtyku na P., a system kanałów łączy zlewisko P. ze zlewiskiem Bałtyku (Odra), morza Śródziemnego (Rodanem) i Czarnego (Dunajem).

**Północne morze Europejskie** (Norweskie), morze między Grenlandją, Islandją, wyspami Färöer, Norwegją i Spitzbergenem, mające ok. 2.750.000 km<sup>2</sup>, głęb. do 3.600 m., oddzielone grzbietem (zanurzonym ok. 700 m) biegnącym od Grenlandji przez Islandję i Färöer do Szkocji od Atlantyku, a prawdopodobnie podobnym grzbietem również od morza Lodowatego Płn. Dzięki prądowi Zatokowemu woda morza P. na-

wet u zach. wybrzeży Spitzbergenu ma w głębokości 200 m temperaturę ok. 2°. Przez cieśninę Duńską (między Grenlandją i Islandją) płynie od bieguna powierzchniowy i mało słony prąd zimnej wody. Morze P. posiada bogatą faunę, jest też terenem znacznego rybołówstwa.

**Północne słońce**, przebywanie słońca ponad horyzontem w czasie jego dolnej kulminacji; zjawisko to zachodzi tylko w okolicach podbiegunowych wewnątrz kół podbiegunowych. Na skutek refrakcji podnoszącej słońce na horyzoncie o ½° można je obserwować nieco poza niemi.

**Północne Terytorjum** (Northern Territory of Australia), do 1926 nazwa Północnej Australji (ob.).

**Północno-amerykańska literatura** (w języku angielskim) jest odgałęzieniem lit. angielskiej. Łączyły się z nią dotychczas poniekąd typowe cechy: religijno-poetyckie dążenie do naturalnej prostoty, czystości, światła, szerokości i swobody; brak silnych, zwłaszcza erotycznych, namiętności i drobiazgowej analizy; nadto przedewszystkiem w prozie występujący humor (często w dialekcie) i upodobanie do drobnych realistycznych obrazków. Najlepiej zaznaczyła się lit. płn.-am. w krótkim opowiadaniu („short story”; Irving, Poe, Bret Harte), powieści (Hawthorne, H. James, Th. Dreiser, Sinclair, Lewis), essayu filozoficzno-krytycznym (Emerson, Lowell) i lirycie nastrojowej (Poe, Emerson, Whittier, Longfellow, Emily Dickinson). Dramat ma niewielu przedstawicieli. Obok anglosaskiej skłonności do utylitaryzmu i pragmatyzmu, silnie oddziałal niemiecki idealizm (transcendentalizm). Ruch umysłowy zajmuje się głównie polityką, socjologją, psychologją, naukami przyrodniczymi i technicznymi.

Z doby kolonialnej (1607—1765) pochodzą: opis podróży Johna Smitha (1608) i poezje religijne („Bay Psalm Book” 1640; Michael Wigglesworth: „Day of Doom” 1662; Anne Bradstreet [† 1672]). Wartość kulturalno-historyczną mają pisma Samuela Sewalla i Cottona Mather. Pierwszem wybitnym zjawiskiem jest „Badanie wolności woli” (1754) teologa Jonathana Edwardsa (1703—58).

W dobie rewolucyjnej (1765—1815) występują etyczne ideały amerykanizmu w pismach i mowach Thomasa Jeffersona (1776), A. Hamiltona, J. Madisona i J. J. J. (1787—88), George Washingtona (1789—96), Benj. Franklina. Pierwszy amerykański dramat, o miernej zresztą wartości, wystawiono w r. 1767 (Thomas Godfrey, † 1763). Nieco wyżej cenione są pierwsze artystyczne poezje (o treści przeważnie patriotycznej) Philipa Freneau (1786—88), Francisca Hopkinsona, J. R. Drake’a, Francisca Scotta Key (1814), satyra Johna Trumbulla (1782), epos Timothy Dwighta („The Conquest of Canaan”, 1785) i powieści grozy Charlesa Brockdena Browna (1771—1810).

Rozkwit lit. płn.-am. przypada na l. 1815—1865. Pierwszym pisarzem znanym poza Ameryką jest Washington Irving (1783—1859), autor pełnych humoru opisów holenderskiej przeszłości New-Yorku („Sketch Book” 1819). J. F. Cooper (1789—1851), autor powieści indiań-

skich rychło zdobywa poczytność i w Europie („The Spy“ 1821). W liryce wyróżniają się F. Halleck, Charles Fenno Hoffman (1806—1884), Bayard Taylor (tłumacz „Fausta“) i zwłaszcza W. C. Bryant (1794—1878, poeta ciszy leśnej). Pisarzem w wielkim stylu jest nowelista i liryk A. E. Poe (1809—49), mistrz mistycko-melancholijnej fantastyki. Jako essayista znany jest G. W. Curtis. Jako indywidualistyczno-racjonalistyczna reakcja przeciw kalwińskiemu purytanizmowi rozwija się unitaryzm, podkreślający wolność sumienia (W. E. Channing, A. B. Alcott, Th. Parker), który pod wpływem niemieckiej filozofii idealistycznej przechodzi w transcendentalizm. Głową ruchu jest największy myśliciel Ameryki, poeta-filozof R. W. Emerson (1803—82). Jako mistycy przyrody pokrewni mu: pustelnik H. D. Thoreau (1817—62), teolog Sylvester Judd (1813—53) i Jones Kery, wszechstronny poeta H. W. Longfellow (1807—82), powieściopisarz-symbolista N. Hawthorne (1804—64). Obok rozległości widnokręgów typowo amerykańskimi (yankesowskimi) cechami odznaczają się wdzięczny prozator O. W. Holmes (1809—94) i największy móż krytyk amer. J. R. Lowell (1819—91). Żywy udział w ruchu przeciwniewolniczym biorą „poeta-kwakier“ J. G. Whittier (1807—92) i pisarki L. M. Child i H. Beecher-Stowe („Uncle Tom's Cabin“, 1851).

Do okresu 1865—1910 wprowadza wybitnie indywidualny poeta Walt Whitman (1819—92; „Leaves of Grass“ 1855), o kierunku mocno naturalistycznym, uznany najpierw w Europie jako typowy przedstawiciel Ameryki, gdzie doceniono dopiero później. Dotychczas lit. półn.-am. rozwijała się w Nowej Anglii i New Yorku, po r. 1865 odzywa się silniej południe i zachód. Z południa pochodzą liryki P. H. Hayne i Sidney Lanier (1842—81), prozatorzy Joel Chandler Harris, George Washington Cable (\* 1844, świetne opisy ginącego świata franc. kreoli). Lafcadio Hearn (1850—1905), zanim poświęcił się Japonii, zaczął w New-Orleans od opowiadań zach.-indyjskich. Charles Godfrey Leland opisuje Niemców amerykańskich i Cyganów. Przedstawicielką Żydów ameryk. jest idealistyczna poetka Emma Lazarus (1849—87). Najwybitniejszą lirycką ameryk. staje się Emily Dickinson (1830—86). Z Pensylwanji pochodzą noweliści Silas W. Mitchell i Margaret Deland. Największymi talentami środkowego zachodu są humorysta S. L. Clemens (Mark Twain, 1835—1910), liryk Eugene Field (1850—95) i pisarz gwarowy James Whitcomb Riley (\* 1854). Z najdalego zachodu występują poeta Joaquin C. H. Miller (1841—1913), powieściopisarze Francis Bret Harte (1839—1902), Frank Norris (1870—92), Jack London (1876—1916), Ambrose Bierce (1842—1914). Więcej niż regionalne znaczenie mają noweliści F. Marion Crawford (1854—1909) i Winston Churchill (\* 1871), powieściopisarz socjalistyczny Upton Sinclair (\* 1878), zwłaszcza zaś dwaj główni przedstawiciele powieści psychologiczno-realistycznej William Dean Howells (1837—1920) i Henry James (1843—1916). Poczytnością cieszyli się w swoim czasie Edward Bellamy (1850—98) i Lewis Wal-

lace (1827—1905). W dramacie wyróżnili się: Emma Lazarus, C. Fitch, Augustus Thomas, G. Ade, B. Tarkington.

O d r. 1910 coraz silniej rozwija się powieść społeczno-krytyczna. Należy tu przede wszystkim Theodore Dreiser (\* 1871), następnie Joseph Hergesheimer (\* 1880), Booth Tarkington (\* 1869, wielostronny, ale nierówny), Robert Herrick (\* 1880), Sinclair Lewis (\* 1885), Anne D. Sedgwick (\* 1873), Edith Warton, Dorothy Cranfield, Zona Gale i i. Najlepszą powieść wojenną napisał John Dos Passos („Three Soldiers“ 1921, przekład pol. 1931), który następną powieścią („Manhattan Transfer“) wybił się na jedno z czołowych miejsc. W es a y u wyróżnili się T. W. Higginson, B. Perry, H. L. Mencken, J. E. Spingarn, w biografii anegdotycznej Frank Harris (\* 1854). W d r a m a c i e: G. M. Cohan, L. K. Anspacher, Susan Glaspell. W l i r y c e: Sara Teasdale (\* 1884), Edward Arlington Robinson (\* 1869), Vachel Lindsay (\* 1879), Edgar Lee Masters (\* 1869), Amy Lowell (1874—1925), Joyce Kilmer (1886—1918) i Allan Seeger (1888—1916, poezje wojenne).

Najważniejszym wkładem ludności kolorowej do lit. ptn.-am. są „Negro Spirituals“ (zebrał J. Johnson, 1925), melancholijne pieśni religijne. We właściwej literaturze występowały dotychczas przeważnie mieszańcy: Booker T. Washington (1859—1915, „Up from Slavery“ 1901) i W. E. Burghardt Du Bois („The Souls of Black Folk“ 1903). Czysto afrykańskiego pochodzenia jest liryk Paul Lawrence Dunbar (1872—1906, „Lyrics of Lowly Life“ 1896).

Zarysy hist. lit. ptn.-am.: G. E. Woodberry (1903), L. Kellner (niem. 1913, 2 t.), Manly i Rickert („Contemporary Am. Lit.“ 1922). Roman Dyboski (pol. w tomie p. t. „Stany Zjednoczone Am. Półn.“ 1930).

**Północno-amerykańska Unja**, ob. Stany Zjedn. Am. Ptn.

**Północno-chińska kolej**, łączy Pekin z Mukdenem (840 km), należy do państwa. Z koleją p. łączy się 8 odnóg i kolejka waskotorowa do kopalni węgla Tajaukou. Otwarto ją w 1903.

**Północno-Niemiecki Związek**, stworzony przez Bismarcka 1866 po zwycięstwie nad Austrią, obejmował 22 państwa o obszarze 415.150 km<sup>2</sup> z 30 mil. mieszkańców; istniał do stworzenia cesarstwa niem.

**Północno-wschodni przejazd**, droga morska z Atlantyku na ocean Spokojny wzdłuż ptn. wybrzeży Europy i Azji. Ob. Nordenskiöld 1.

**Północno-Zachodni kraj**, przed wojną światową nazwa używana przez Rosjan na oznaczenie ziem litewsko-białoruskich dawnej Polski, t. j. gubernij: wileńskiej, grodzieńskiej, kowieńskiej, mińskiej, witebskiej i mohylewskiej.

**Północno-zachodni przejazd**, droga morska z Atlantyku na ocean Spokojny naokoło ptn. wybrzeży Ameryki. Przejęcia tego poszukiwano już w XVI w., odkrył je w 1850 Mac Clure, przebył jednak pierwszy dopiero Amundsen w 1905. Droga ta prowadzi z zatoki Baffina przez cieśn. Lancaster, Barrow, Melville'a i Księcia Walji do cieśn. Beringa.

**Północno-Zachodnia Prowincja Pograniczna** (North West Frontier Province), prowincja w Indjach ang., na granicy Afganistanu, między Kaszmiernem, Pendżabem i Beludżystanem, obejmuje oprócz 5 okręgów agentury: Malakand, Chaiber, Kurram, Toci i Wana oraz 5 prawie niezależnych ludów: Czitralli, Jusufsai, Afrydów, Oraksai i Wazirów, razem 100.800 km<sup>2</sup> z 5.076.476 mieszk. Obejmuje żyzne równiny Peszawaru i nad dolnym Indusem oraz obszary górskie Hindukuszu (Tiracz Mir 7.750 m) i gór Sulejmańskich (Pirghal 3.510 m). Dróg w górach (m. i. przełęcz Chaiber) bronią liczne forty. Prowincję utworzono w 1901 r.

**Północno-Zachodnie Terytorja** (North West Territories), rozległe obszary w płn.-zach. Kanadzie, między morzem Lodowatym Płn., zatoką Hudsonską i górami Skalistymi, na płn. od prow. Manitoba, Saskatchewan, Alberta i brytyjskiej Kolumbji, a na wsch. od terytorjum Jukonu. P. obejmują 3.218.000 km<sup>2</sup> z 8.000 mieszk., przeważnie Atabasków i Eskimosów, a dzielą się na 3 okręgi: Mackenzie, Keewatin i Franklina (płn.-amer. archipelag). Obszary te są pokryte olbrzymimi puszciami leśnymi, a na płn. tundrami i „barren grounds“ (ob.). Gospodarczo mają znaczenie jako obszary łowieckie (futra).

**Północny biegun**, ob. Niebo, Ziemia, Magnetyzm ziemski.

**Północny Devon**, ob. North Devon.

**Północny kanał** (ang. North Channel), cieśnina między Irlandją i Szkocją, długa 160 km, szeroka 23—40 km, głęboka średnio 100 m.

**Północny Kaukaz**, ob. Kaukaz Północny.

**Północny punkt**, ob. Niebo.

**Półpasiec**, ob. Herpes zoster.

**Półpasorzyty**, w przeciwieństwie do bezzieleniowych pasorzytów prawdziwych rośliny zielone, które prócz autotroficznego odżywiania korzystają z materiałów pokarmowych innych roślin. Zaliczamy do nich żyjącą nadzwyczajnie jęmielę, trędownikowate, jak świetlik, szelężnik i t. d. wysysające — zapomocą korzeni zmienionych na ssawki — korzenie sąsiadujących roślin.

**Półpełny kąt**, ob. Kąt.

**Półpokrywe** (Hemiptera), p. Rhynchota.

**Półpostaciowość** (hemimorfizm), zjawisko, występujące na kryształach, a polegające na tem, że ściany występujące na przeciwnych końcach tych kryształów odznaczają się odmiennymi własnościami, a niekiedy są rozmaicie wykształcone. Takimi półpostaciowymi (hemimorficznymi) kryształami są kryształy turmalinu i galmanu.

**Półpoście**, środek czyli połowa Wielkiego Postu, przypada na środek po 3 niedzieli postu. P. oddziela dawniej I. część postu, łagodniejszą, od części II., surowszej.

**Półprosta**, jedna z dwu części, na jakie prostą dzieli punkt.

**Półprzepuszczalna przegroda**, przegroda przenikliwa dla cząstek rozpuszczonego (ob. Komórka, Osmoza). W żyjącej komórce rolę p. p. odgrywa zewnętrzna warstwa protoplazmy, która przepuszcza wodę, ciała rozpuszczone natomiast zaleźnie od ich rodzaju zatrzymuje, lub tylko częściowo przepuszcza.

**Półprzewodniki**, ciała o dużym elektrycznym oporze właściwym, np. sznurek zwilżony, grafit i t. p. P. Elektryczny opór.

**Półrycerz**, rycerz średniowieczny, który otrzymał tę godność wskutek podróży do Palestyny, lub pasowany był przez króla rzymskiego w dniu jego elekcji.

**Półskórek**, rodzaj oprawy książki, przy którym grzbiet powleka się skórą, a okładziny płótnem lub papierem.

**Półsuwerenne państwa**, określenie stanowiska międzynarodowego państw, których udzielnność ograniczoną była na korzyść innych, jak dawniejsze państwa wasalne Turcji i Egiptu.

**Półszlachetne kamienie**, ob. Kamienie ozdobne.

**Półświatek**, ob. Demimonde

**Półton**, najmniejszy interwał między dwoma dźwiękami skali diatonicznej, używanej w naszym systemie muzycznym, a więc w gamie C-dur: e — f i h — c. Są to p. diatoniczne, właściwe gamie (np. fis — g i cis — d, w gamie D-dur i t. d.). P. chromatyczny zaś jest interwałem dwóch dźwięków tego samego stopnia, a więc np. c — cis, d — des. P. enharmoniczny odpowiada interwałowi tercji np. his — des.

**Półtonowy obraz**, ob. Autotypja.

**Półtoradukał**, moneta złota o wartości 1½ dukata, zjawia się tylko w Polsce dwa razy, w Gdańsku w l. 1658 i 1661, oraz 1794.

**Półtorak**, moneta srebrna, mająca wartość 1½ grosza. Zjawia się w Polsce w r. 1614, ostatni raz bita za Augusta III w mennicy lipskiej w l. 1753—1756. W dziejach monety polskiej są te ostatnie p. przez to ważne, że są pierwszą monetą, noszącą na sobie napis polski.

**Półwatówka**, lampa elektryczna, metalówka, zużywająca ½ wata energii na świecę normalną i tak np. lampa o sile 100 świec zużywa 50 watów, t. j. ½<sub>20</sub> kilowata (p. Elektryczne światło).

**Półwełna**, przędza z włókien mieszanych, bawełniano-wełnianych lub tkanina o bawełnianej osnowie i wełnianym wątku.

**Półwózek Pulmana**, przy długich wagonach kolejowych rama z osiami i kołami, zaczepowana obrotowo do podwozia, celem zwrotności na zakrętach. Ob. Kolejowe wozy.

**Półwysep**, obszar lądu oblany z kilku stron wodami, odgraniczony najczęściej wyraźnie od pnia lądowego, np. półwysep Krymski, Pirenejski, Skandynawski, Malajski, Floryda etc. Jeśli p. jest długi a wąski, wtedy nazywa się jęz y k i e m l ą d o w y m. Ob. także M i e r z e j a.

**Półzbroja**, przedni płat i naramienniki przy bogatym stroju uroczystym; służyła do oficjalnych wystąpień; ob. Zbroja.

**PP.** = Patres.

**P. P.** także **P. p.** lub **p. p.**: 1. po imieniu papieży = Pastor pastorum, pasterz pasterzy; 2. Pastor primarius, główny pastor; 3. Professor publicus, nauczyciel publiczny; 4. Pater prior (ob. Przeor); 5. jako nagłówek cyrkularzy i t. p. (praemissis praemittendis), przyjąwszy to, co należało przyjąć, t. j. tytuł (por. P. T.) i t. d.; w h a n d l u (także p. pa) = per procura (ob. Prokura); w m u z y c e (pp. także ppp) = pianissimo (ob. Piano).

**pp.** = perge, perge, i tak dalej (i t. d.).



**p. p.**, także **p. pt.** = praepiter propter (łac.), mniej więcej, ob. też P. P.

**p. pa.** (p. p.), skrót, ob. P. P.

**p. p. c.**, dawniej na wizytówkach = pour prendre congé (franc.), aby się pożegnać.

**P. P. O.** = professor publicus ordinarius (ob. Profesor).

**ppp.** w muzyce pianissimo (ob. Piano).

**pr.**, przy podawaniu dat skróć. zamiast „praeteriti“ (łac.), przeszłego, poprzedniego, ubiegłego roku lub miesiąca. — **pr. pr.** = praeter propter (łac.), mniej więcej.

**Pr.**, symbol chemiczny 1 atomu praeodymu.

**PR.**, przed adresem na telegramach = poste recommandée (telegram należy wysłać pocztą daleką, jako list polecony).

**Prabuty** (niem. Riesenburg), miasto w Prusach Wsch., nad rz. Liwną, przy kolei: Malborg—Niem. Hawa z 5.338 mieszk. i przemysłem. W 1249—1524 były P. siedzibą biskupów Pomezanji.

**Praca** (greck. ponos), w szerszym znaczeniu wszelki umysłowy lub fizyczny wysiłek, skierowany ku osiągnięciu wyniku na widowni świata zewnętrznego. P. w ściślejszym znaczeniu: wszelki wysiłek człowieka, skierowany ku zdobyciu środków do zaspokojenia potrzeb (p. gospodarcza). P. jest konieczną do zdobycia dóbr zaspokajających nasze potrzeby i musi być wykonaną bez względu na pewien stopień ujemnych sensacji fizycznych i psychicznych nieuniknienie związanych z jej wykonaniem. Przewyciężenie niechęci płynącej z owych sensacji stanowi jedno z najważniejszych zadań kultury i dyscypliny społecznej. U ludów pierwotnych p. wykonują jedynie kobiety i niewolnicy, a więc ludzie zmuszeni do p., w miarę zaś rozwoju cywilizacyjnego p. staje się powszechną, a człowiek uczy się znajdować w niej zadowolenie. Nowoczesna gospodarka przemysłowa wymaga bardzo wyteżonej p. i dlatego też polityka socjalna szuka środków, łagodzących wzrastającą uciążliwość pracy, w postaci skrócenia czasu p., wprowadzania częstych odpoczynków całonocnych, higieny p. i t. p.

W obecnym systemie gospodarczym rozróżnia się trzy rodzaje pracowników: przedsiębiorcę, t. j. kierownika produkcji, dążącego do zapewnienia jej maksymalnej zyskowności; personel urzędniczy, spełniający funkcje zarządu technicznego lub komercyjnego; robotników wykwalifikowanych i niekwalifikowanych, t. j. niewykazujących szczególnego przygotowania do danej gałęzi pracy. P. wykonywana przez powyższych pracowników polegać może na 1. uzyskiwaniu surowców; 2. przekształcaniu surowców; 3. przenoszeniu towarów w czasie i przestrzeni; 4. pełnieniu usług osobistych. Wynagrodzenie za p. u przedsiębiorcy przyjmuje postać zysku, u reszty pracowników formę płacy.

Historycznie rozróżnia się następujące systemy pracy: p. ludzini niewolnych, związanych bezwzględnie wolą pracodawcy co do rodzaju i czasu trwania p. — P. uregulowaną systemem korporacyjnym, przy którym pracownik zachowuje wprawdzie

wolność osobistą, ale możliwość i sposób wykonywania p. jest uzależniony od zarządzeń odnośnej korporacji. — P. wolną, regulowaną prawnie jedynie wolą stron. — P. uregulowaną systemem państwowym, pozwalającym na zawarcie umowy pracy w ramach ustawodawstwa p. Obecnie istniejący system p. wykazuje znamiona systemu korporacyjnego i państwowego ze względu na istnienie umów zbiorowych, zawieranych przez związki zawodowe, i rozbudowanie przepisów ustawowych, dokładnie normujących dopuszczalną treść umowy o pracę.

Ogólno-gospodarczy wynik p. zależy od wielu czynników, jak: 1. od wieku pracowników, przyczem w naszym klimacie najwydatniejszym jest wiek od 20—60 lat; 2. mechanizacji pracy tj. wyposażenia pracownika w możliwie doskonale narzędzia p.; 3. długości pracy, przyczem praca dłuższa niż 7—8 godzin dziennie zmniejsza ogólny wynik pracy; 4. wzrostu ludności; 5. organizacji ruchu przedsiębiorstwa, t. zn. możliwie dokładnym wyszukiwaniu zasady gospodarności przy sposobie rozdziału i wykonania p.; 6. sposobu wynagradzania za p. W gospodarce nowoczesnej zwraca się wiele uwagi na ekonomję p., dążąc do zaoszczędzenia zbędnych wysiłków pracownika.

**Praca.** W fizyce: w szczególnym przypadku, gdy przesunięcie ciała sprawione przez siłę jest zgodne z kierunkiem działania siły, określa się p. jako iloczyn siły i przesunięcia, w przypadku ogólniejszym, gdy kierunek przesunięcia nie jest zgodnym z kierunkiem działania siły — jako iloczyn przesunięcia i rzutu siły na kierunek przesunięcia. Pojęcie p. jest bliskie pojęciu energii. Przyrost energii potencjalnej równa się p. potrzebnej do zmiany położenia; p., jaką może wykonać ciało będące w ruchu, równa jest energii kinetycznej tegoż. Jednostką p. w układzie C. G. S. jest erg lub joule, w układzie ciężarowym — kilogramometr. P. Energia. Układ miar w fizyce.

**Praca jałowa**, w maszynoznawstwie ta ilość pracy mechanicznej, którą maszyna zużywa na pokonanie oporów własnych; przy silnikach elektrycznych — także i magnetyczne straty.

**Praca przymusowa**, forma wykonania kary za przestępstwa, albo środek wykonania koniecznych ogółowi dzieł. Pierwsza znana zawsze jako towarzysząca karze pozbawienia wolności, w Polsce tylko przez stosowne zatrudnienie więźniów w zakładach karnych, ze względów pedagogicznych oraz ekonomicznych (koszta utrzymania), gdzie indziej często w postaci kolonij karnych. Ostatnie należą do najcięższych kar. Stosowne zatrudnienie więźniów polecają zarówno obowiązujące u nas kodeksy karne, jak wprowadzony rozporządzeniem min. spraw wewn. z 20. czerwca 1931 regulamin więzienny. — Druga forma przewidziana w ustawach o świadczeniach wojennych, stanie wyjątkowym, zapobieganiu klęskom elementarnym i t. p.

**Prace filologiczne**, pol. czasopismo naukowe, wydawane w Warszawie od r. 1885 przez Baudouin de Courtenay, J. Karłowicza, A. A. Kryń-

skiego, L. Malinowskiego i i., z zapomogi Kasy im. Mianowskiego.

**Pracodawców związki**, związki właścicieli środków produkcji, zawiązywane celem przeciwstawienia się związkom robotniczym. P. z. zawierają umowy zbiorowe z związkami robotniczymi.

**Pracownik umysłowy**, osoba, należąca do zawodów umysłowych, t. zn. której praca w przeważającej mierze jest umysłową. P. u. zorganizowani są w związkach, wzorujących się na robotniczych związkach zawodowych. P. u. podlegają pewnym szczególnym przepisom prawnym. Ob. Pracy prawo, Bezrobocie, oraz art. o Ustawodawstwie społecznem w tomie Polska (XIII.).

**Pracy analiza**, badanie, zmierzające do wykrycia warunków, sprzyjających fizycznie i psychicznie dokonaniu danej pracy. P. a. rozkłada proces pracy na możliwe psychofizycznie nieskomplikowane działania pracownika. P. a. posługuje się też wykazami, zawierającymi wyliczenie właściwości psychofizycznych, koniecznych do spełnienia danej pracy. Wykazy te układa się na podstawie odpowiedzi, zamieszczonych na kwestionariuszach, rozsyłanych pracodawcom; Ob. Psychotechnika i poradnictwo zawodowe.

**Pracy czas**, okres, przez który pracownik świadczy pracę. P. c. w dawniejszych czasach, a nawet jeszcze w początkach epoki przemysłowej nie był ustawodawczo uregulowany. W Polsce p. c. określony jest ustawą z dnia 18. XII. 1919 (Dz. U. 2/20, poz. 7).

**Pracy inspekcja**, ob. Inspekcja pracy i Polska, Ustawodawstwo społeczne.

**Pracy Ministerstwo**, ob. Polska (Organizacja administracji).

**Pracy nadliczbowej godziny**, praca, do świadczenia której pracownik nie jest zobowiązany na zasadzie zawartej umowy o pracę, względnie praca dokonana w godzinach, przekraczających ilość godzin pracy przewidzianą ustawą dla danej gałęzi pracy. Ustawodawstwo społeczne zwalcza pracę w godzinach nadliczbowych, albowiem utrudnia ona zdobycie pracy przez bezrobotnych i uniemożliwia należyty rozwój kulturalny robotnika. W Polsce ustawa z dnia 18. grudnia 1919 r. o czasie pracy w przemyśle i handlu postanawia w art. 16, iż praca w godzinach nadliczbowych winna być wynagradzana conajmniej 50% dodatkiem do płacy normalnej. Przedłużenie normalnego czasu pracy dozwolone jest jedynie za zgłoszeniem w Urzędzie inspekcji pracy. Pracodawca nie stosujący się do przepisów ustawy o czasie pracy ulega karze grzywny lub aresztu.

**Pracy podział** polega na rozłożeniu procesu wytwórczego na poszczególne czynności przygotowawcze. P. p. spotyka się nietylko w przemyśle, ale również w życiu rodzinnym, gdzie kobieta prowadzi przeważnie gospodarstwo domowe i zajmuje się wychowaniem dzieci, a mężczyzna poświęca się pracy zawodowej wzgl. zarobkowej. Nawet w szcze-pach o niskiej kulturze istnieje pewien rodzaj p. p., częściowo według starszeństwa, szczegól-

nych zdolności indywidualnych i płci, przyczem kobiecie przypada praca na roli, troska o odzież, zaś mężczyzna zajmuje się użytkowaniem hodowli bydła, polowaniem i budownictwem. W współczesnych warunkach rozdział wsi od miasta i wyodrębnienie wytwórczości od przetwórczości wpłynęły znacznie na p. p. W ostatnich czasach zaznacza się dążenie do jak największej specjalizacji w przemyśle i nawet rzemiośle, a prąd ten odbił się również na wolnych zawodach. Organizacja wielkich zakładów przemysłowych oparta jest zwykle m. i. na p. p. Podczas gdy w dawnych wytwórciach cały proces roboczy wykonywał jeden człowiek, w nowoczesnym zakładzie przemysłowym jest ten proces rozłożony na szereg czynności poszczególnych, których wykonanie uskutecznia się mechanicznie, maszynami. W ten sposób zwiększono wydajność pracy przy ujednostrojnieniu robotnika, wprowadzając jednocześnie skrócenie dnia roboczego, przerwy wypoczynkowe, a niekiedy zmianę rodzaju i miejsca zatrudnienia. W gospodarstwie rolnem wprowadzenie p. p. jest trudne, gdyż tu poszczególne czynności muszą być wykonane nie obok siebie, a kolejno po sobie.

Dopełnieniem p. p. jest odwrotny przebieg — zjednoczenie pracy, t. j. skupienie oddzielnych normalnie czynności rozmaitych prac w jednym ośrodku, wzgl. przejście pewnej pracy przez szereg osób — wspólność pracy. Typowymi przykładami zjednoczenia pracy są np. niektóre zach.-europejskie instytuty bibliograficzne, które posiadają redakcje, odlewnię czcionek, zecernię, pracownię rytowniczą, introligatornię i księgarnię. — Podobnie, jak np. wytwarzanie szpilki wymaga zespolenia kilkunastu poszczególnych pomocniczych czynności w jednej wytwórni, tak i przy produkcji innych przedmiotów w większych zakładach przemysłowych następuje pewne zjednoczenie poszczególnych procesów roboczych.

W przyrodzie p. p. dotyczy rozdziału czynności życiowych między poszczególne narządy, któremu odpowiada ich zróżnicowanie. U kolonij, t. j. zwierząt żyjących towarzysko lub w symbiozie następuje rozdział czynności między poszczególne indywidua, któremu odpowiada ich polimorfizm, ob.

**Pracy pośrednictwo**. Urządzenia i instytucje, zmierzające do ułatwienia pracownikowi uzyskania pracy. Ustawy o pracy robotników i pracowników fizycznych zmuszają pracodawcę do zezwolenia odchodzącemu pracownikowi na szukanie pracy w godzinach służbowych, oraz do wystawienia świadectwa, którego treść nie może utrudniać uzyskania pracy. Nadto utrudniają „klausulę konkurencyjną“, t. j. zakaz późniejszej pracy w podobnym przedsiębiorstwie, ograniczając ją do pracowników pełnoletnich, na czas do roku po odejściu i wymagając, pod nieważnością, umowy pisemnej i osobnego wynagrodzenia. Wynajdywanie pracy dla pozbawionych jej uskutecznić mogą tylko instytucje koncesjonowane, nadto ustawą z 10 czerwca 1924 powołane państwowe urzędy p. p. Te ostatnie rejestrują także uprawnionych do

pomocy z Funduszu Bezrobocia. Międzynarodowe pośrednictwo dla pewnych gałęzi organizują konwencje i Biuro Pracy Ligi Narodów, np. pośrednictwo pracy dla marynarzy.

**Pracy prawo**, ogół norm prawnych, wydanych przez państwo dla uregulowania kwestji pracy. Zagadnienia z tej dziedziny przyniosły czasy nowożytne, wprowadzając kapitalistyczne gospodarstwo z wielkimi zakładami i rzeszami pracowników o interesach sprzecznych z interesem pracodawcy. Przedtem cechy dbały tylko o interes przemysłu, regulując praktykę zawodową, poziom produkcji i t. d.; sprzeczności wyrównywał czas, umożliwiając prawie każdemu usamodzielnienie się. Kapitalizm spowodował organizowanie się pracowników, uzyskujących w drodze politycznej ustawy ochronne. Ochrona dotyczy głównie płac i innych warunków pracy, zwłaszcza czasu, łatwości uzyskania jej i trwałości, zaopatrzenia pozbawionych pracy skutkiem wypadku, choroby, starości lub bezrobocia. Te ostatnie kwestje wkraczają w ogromną dziedzinę t. zw. ubezpieczeń społecznych.

Prawo wewnętrzne okazuje się niewystarczające tam, gdzie ochrona pracownika wpływa na zdolność konkurencyjną gospodarstwa krajowego wobec zagranicy. Dlatego pewne zasadnicze kwestje reguluje prawo międzynarodowe w drodze konwencji, do których obecnie daje inicjatywę specjalne biuro Ligi Narodów i organizacje międzynarodowe. Tu należą zasadnicze kwestje czasu pracy, pracy kobiet i dzieci, warunków zdrowotnych, odpoczynku świątecznego, nadto kwestje aktualne dla pewnych tylko państw, dotyczące robotników sezonowych, emigrantów i t. p.

Państwo polskie, organizując się świeżo, nadto pod wpływem okresu rewolucyjnego i początkowej przewagi stronnictw radykalnych weszło odrazu na tory najpostępowszych urzędzeń, co później często przekraczało jego możliwości. — Art. 102 konstytucji, gwarantujący szczególną ochronę pracy, „główniej podstawie bogactwa”, jej prawo do opieki i ubezpieczenia w razie braku, zapoczątkował olbrzymie ustawodawstwo. — Dwa rozporządzenia Prezydenta z 16. marca 1928 o pracy robotników i pracowników umysłowych przewidują umowy: na ograniczony czas próbny, czas określony lub określonej roboty i czas nieokreślony. Ostatnie mogą być wypowiedziane tylko na dwa tygodnie (robotników) lub trzy miesiące (umysłowych) albo rozwiązane natychmiast tylko z winy strony przeciwnej lub ważnych, określonych przyczyn, inaczej należy się odszkodowanie. Określony jest sposób wypłaty wynagrodzenia, możność egzekucji na niem, wydawanie świadectw, wymogi zakazu konkurencji i t. p. Spory rozstrzygają osobne ławnicze sądy pracy. Już ust. z 18. grudnia 1919 wprowadziła ośmiogodzinny dzień a 46-godzinny tydzień pracy. Późniejsze ustalały czas pracy w handlu i specjalnych przedsiębiorstwach i określały podwyżki płac za godziny nadliczbowe. Również prawo do urlopu regulują ustawy (osobne ustawy zajmują się bezpieczeństwem i higieną pracy). Dla nadzoru stworzono specjalne inspekcje pracy. One, oraz

osobne komisje rozjemcze, pod nadzorem i przy udziale władz, rozstrzygają spory o płacę i t. p. w poszczególnych gałęziach pracy. Oprócz pozostałych po zaborcach instytucji ubezpieczeniowych, rozbudowano dalsze, jak kasy chorych, zakład ubezpieczeń od wypadków, zakład ubezpieczeń pracowników umysłowych, fundusze pensyjne i emerytalne. Znalazienie pracy ułatwiają urzędy pośrednictwa pracy, które zarazem rejestrują bezrobotnych, co daje podstawę do zaopatrzenia z wyposażenia w odrębną osobowość prawną Funduszu Bezrobocia. Doświadczenie okazało, że urzędzenia te z jednej strony zapobiegają niepokojom i łagodzą radykalizm pracujących, z drugiej obciążają znacznie państwo, pracodawców i pracowników, ponoszących w oznaczonych stosunkach ich koszt, a ich gospodarka etatystyczna, często ulegająca wpływom politycznym, daje ogółowi pracowników korzyści znacznie mniejsze od wartościowych „świadczeń społecznych”. Stąd pojawiają się żądania znacznych reform i ograniczeń. — Por. też art. Ustawodawstwo społeczne w tomie „Polska”.

**Pracy przymus**, przymus do świadczenia produktywniej pracy, istnieje w Rosji sowieckiej, w Bułgarii i w Peru. W dwóch ostatnich krajach p. p. stanowi powszechny obowiązek całej ludności w określonym wieku (w Bułgarii 6—12 miesięcy, w Peru rocznie 6—12 dni).

**Pracy rynek**, stosunek, zachodzący pomiędzy podażą a popytem w dziedzinie pracy najemnej, w danym czasie i miejscu. P. r. może być lokalnym albo ogólnopaństwowym, obejmującym tylko poszczególną gałąź pracy lub wszystkie gałęzie, zależnie od kryterjum, które zastosujemy.

**Pracy sądy**, sądy, powołane do rozstrzygania sporów, wynikłych ze stosunku pracy. Sądy te powstały we Francji jako „Tribunal Commun” w Lyonie i „Conseils de prud’hommes” z końcem wieku XVIII, wzgl. z początkiem XIX.

W Polsce sądownictwo pracy wprowadziło Rozporządzenie Prezydenta Rzeczypospolitej z dnia 22. marca 1928, Dz. U. 37/28. Właściwość rzeczowa tych sądów obejmuje spory, wynikające ze stosunku pracy i nauki zawodowej pomiędzy pracownikami lub uczniami a pracodawcami, tudzież sprawy karne o przekroczenia przepisów prawnych o ochronie pracy najemnej. Sąd pracy składa się z przewodniczącego, mianowanego z pośród sędziów państwowych przez min. spraw wewn. oraz z ławników wybieranych przez pracobiorców i pracodawców. Orzeczenia s. p. ulegają zaskarżeniu do sądu okręgowego, przyczem sąd ten orzeka w zasadzie w tych sprawach, w składzie jednego sędziego państwowego i dwóch ławników. Do przepisów postępowania przed s. p. odnoszą się z reguły przepisy procedury cywilnej, względnie karnej. Wyłączone są z właściwości sądów pracy spory, których wartość przekracza kwotę 5.000 zł. oraz m. in. spory wynikłe między pracodawcami a pracownikami umysłowymi, których roczna płaca przekracza 10.000 zł. Urzędnicy państwowi i nauczyciele kontraktowi nie podlegają sądom pracy.



**Pracy statystyka**, 1. w ścisłym znaczeniu wszelkie badania statystyczne, dotyczące stosunku pracy. Tutaj należy statystyka rynku pracy, t. zn. cyfrowe ujęcie danej podaży i popytu w dziedzinie sił roboczych, dalej statystyka czasu pracy, wysokości płacy, ilości strajków, związków zawodowych etc. 2. w szerszym znaczeniu wszelkie statystyczne badania, oświetlające socjalne i gospodarcze położenie klas pracujących, np. statystyka mieszkaniowa robotników, statystyka chorób zawodowych etc. W Polsce s. p. należy głównie do zakresu działania Głównego Urzędu statystycznego w Warszawie.

**Pracy umowa**, umowa, na mocy której jedna ze stron umawiających się zobowiązana jest za wynagrodzeniem świadczyć drugiej stronie prace, t. j. czynność o wartości gospodarczej. U. p. podlega postanowieniom kodeksu cywilnego o najmie usług, względnie o wykonaniu dzieła, lub też przepisom prawa pracy (ob.). Dążnością nowoczesnego prawa pracy jest stworzenie ustaw, regulujących zbiorowe (kolektywne) u. p., których ustawodawcze uznanie stanowi podstawę prawa robotniczego. Polskie prawo pracy nie reguluje zbiorowych umów pracy.

**Praczo**, ob. Szopy.

**Pradier** James, rzeźbiarz franc. (1792—1852), uczeń Akademii w Paryżu, po podróży do Rzymu stworzył swe dzieła: „Centaur i Bachantka“ (1819), „Toaleta Atalanty“, posagi miast Lille i Strassbourg na placu de la Concorde w Paryżu, oraz 12 wiktoryj przy grobowcu Napoleona u Inwalidów.

**Pradilla** Francisco, malarz hiszp., (1847—1921), kształcił się w Madrycie i Rzymie, tworzył wielkie płótna historyczne: „Joanna Szalona“, „Oddanie Granady“. Malował też obrazki rodzajowe z życia ludu w stylu Fortunyego.

**Prado** (hiszp., od łac. „pratium“, łąka), park w Madrycie, obok muzeum Prado.

**Prado** Mariano Ignacio, polityk peruwjański, (1826—1902), dowodził 1865 powstaniem przeciw prezydentowi Pezetowi, został dyktatorem, 1867 prezydentem republiki, 1868 wygnany, 1876 znów prezydent, 1879 wskutek niepomyślnej wojny z Chile uciekł do Paryża.

**Pradoliny**, wielkie, szerokie doliny na niżu niemieckim i polskim o kierunku przeważnie z zach. na wsch., wyżłobione przez potężne rzeki dyluwjalne, zbierające wody z topniejącego łądolodu.

**Pradt** Dominique de Fourt de, polityk franc., (1759—1837), duchowny, przeciwnik W. Rewolucji, 1808—15 arcybiskup Malines, 1812 poseł Napoleona w Warszawie, od 1830 zwolennik Orleanów, napisał: „Du congrès de Vienne“ (1815—16, 2 t.), „Mémoires historiques sur la révolution d'Espagne“ (1816), „Les quatre concordats“ (1819—20, 4 t.), „Le congrès de Carlsbad“ (1819—20, 2 t.) i in.

**Praciplantia** (uzupełnij: media, łac.), środki wytrącające, strącające (osad z roztworu); w medycynie środki, wiążące kwasy.

**Praco** (łac.), w Rzymie starożytnym herold (wywoływacz).

**Praecox** (łac.), przedwczesny; dementia p., otepienie wczesne (określenie fałszywe), senectus p., przedwczesne zestarzenie się.

**Praedlum** (łac.), posiadłość wiejska. P. rustica, grunta wiejskie; p. urbana, grunta miejskie.

**Praefectus**, w staroż. Rzymie urzędnik o rozmaitej kompetencji; p. annonae dbał o dowódzboża do Rzymu; p. classis dowodził flotą, p. fabrum pionierami, p. praetorio gwardją przyboyczną; p. urbi stojący na czele cohortes urbanae, był jakby namiestnikiem Rzymu, do niego należała władza administracyjna i sądownictwo kryminalne. P. praetorio (zazwyczaj 2) zrazu sprawował dowództwo nad pretorjanami, później zastępował cesarzy i decydował o posiadaniu tronu, od Konstancyntyna W. pozbawiony władzy wojskowej stał na czele cywilnej administracji.

**Praelatus**, ob. Prałat.

**Praemissis praemittendis**, ob. P. P.

**Praemortalis** (łac.), przedśmiertny.

**Praeneste** (dzis. Palestrina), star. łątyńskie miasto, na wschód od Rzymu, zdobyte w 380 prz. Chr. przez Rzymian; podczas wojen domowych złupione i zburzone w 82 przez Sulę, zamienione w kolonję; w czasach cesarstwa ulubione letnisko dla swego chłodnego i przyjemnego klimatu; sławna była tu świątynia Fortuny.

**Praenomen** (łac.), imię (osoby), ob. Imię, Nazwisko.

**Praepositus**, ob. Prepopozyt.

**Praeputium** (łac.), napletek, ob. Prącie.

**Praesent** Hans, wybitny współczesny geograf niemiecki, (\* 1888), od 1919 r. kierownik zbioru kartograficznego „Deutsche Bücherei“ w Lipsku, napisał kilka drobnych prac z zakresu geografji Polski, m. i. rozdział o antropogeografji w dziele „Handbuch von Polen“, wydanem pod redakcją Wunderlicha.

**Praesentatum** (łac., skrót. praes.), zanotowanie faktu i daty wpłynięcia podania.

**Praesepe** (łac.), gromada gwiazd w gwiazdozbiorze Raka.

**Praeter propter** (łac.), mniej więcej, około.

**Praetexta** (łac.), toga p., bramowana purpurą toga (ob.); fabula p., starorzymnska tragedia, w której rzymscy królowie albo wyżsi urzędnicy występowali w toga p.

**Praetor**, ob. Pretor.

**Praetorium**, w rzymskim obozie główna kwatery, kwadratowy plac z namiotem wodza (praetor), gdzie koncentrowało się życie obozowe; w obozach granicznych i twierdzach komendantura, na prowincjach siedziba administracji. W Rzymie cesarz, jako naczelny wódz, miał własne p., na czele którego stał praefectus praetorio jako dowódca pretorjanów.

**Praetorius** Michael, kompozytor niemiecki. (1571—1621), kapelmistrz elektora saskiego, potem w Wolfenbüttel, wkońcu przeor klasztoru w Ringelheim, zostawił cenne kompozycje religijne „Musae Sioniae“ i motety, nadto muzyczno-historyczną pracę „Syntagma musicum“ (3 części 1615—20, niezbędną dla badań źródłowych)

**Praga** (czeski. Praha, niem. Prag), stolica i największe miasto Czechosłowacji, rozłożone

małowniczo w dolinie Wełtawy i na terasach nadrzecznych, po obu brzegach rzeki, a mające (1921 r.) 676.657 miesz. po przyłączeniu szeregu gmin podmiejskich (Vinohrady, Žižkov, Smichov, Nusle, Vršovice, Karlín, Bubeneč i i.). Niemców mieszka w P. tylko ok. 30.000 głów.

Z zabytkowych budowli wysuwa się na plan pierwszy wspaniały zamek na Hradczynie (XIV—XVIII. w.), obecnie siedziba prezydenta republiki i wielu urzędów, tu także znajduje się gotycka katedra Ś. Wita (zaczęta 1344) z kaplicą i grobowcem Ś. Wacława i srebrnym grobowcem Ś. Jana Nepomucena; dalej romański kościół Ś. Jerzego z XII. w., kościół Matki Boskiej Śnieżnej z XIV. w. i wiele innych. Na Hradczynie znajduje się słynny klasztor premonstratenski Strahov z galerią obrazów i dużą biblioteką. Z budowli świeckich wymienić trzeba piękny staromiejski ratusz z XIV—XV. w., stary budynek uniwersytecki Karolinum (XIV. w.), pałac Belvedere (XVI. w.), pałac Wallensteina (1623—30), barokowy pałac Klementinum (1653—1726), Rudolfinum (obecnie parlament) i i. Z pośród 11 mostów najważniejsze są: kamienny, 502 m długi most Karola (1357—1503) z 2 gotyckimi wieżami i licznymi posągami (m. i. Ś. Jana Nepomucena), most Legjonów i most Palacký'ego, z placów zaś zasługują na uwagę: Rynek Starego Miasta z pomnikiem Husa, plac Ś. Wacława, z pomnikiem tegoż księcia i plac Hradczyński. W dzielnicy Wyszehrad znajduje się dawna cytadela.

P. jest największym ośrodkiem przemysłu i handlu w państwie. W przemyśle wysuwa się na plan pierwszy fabrykacja maszyn, chemikalijów, wyrobów z cementu, asfaltu i ceramicznych, mebli, towarów tekstylnych, papieru, spirytualjów, piwa, wagonów, motorów i konfekcji. Będąc ważnym węzłem komunikacyjnym ma P. 12 dworców kolejowych, 2 porty rzeczne i port lotniczy (w Kbely).

Na czele zakładów naukowych stoi czeski uniwersytet ces. Karola IV. (od 1348); znajdują się tu poza tem: niemiecki uniwersytet, czeska i niemiecka politechnika, Akademia Husa (od 1919), Akademia Handlowa, Akademia Sztuk Pięknych, państwowe konserwatorium muzyczne, Akademia Umiejętności, 60 towarzystw naukowych, ukraiński uniwersytet, rosyjska szkoła prawa. Poza tem mamy tu 24 biblioteki, 11 archiwów i 11 muzeów w Muzeum Narodowym (od 1818) na czele. Gazet ukazuje się w P. 10, w tem 8 po czesku.

Dzieje. Założenie p. przypisuje się Libuzy. Początkiem miasta były zapewne dwa zamki po obu stronach Moldawy: Wyszehrad (Wyższy Zamek) i Hradczyn. P. była stolicą Przemysławów. Już za Wratysława II (1061—92) posiadali Niemcy prasy przywilej, 1235 i 1257 otrzymała P. prawo niemieckie, za Karola IV. rozwinęła się świetnie pod względem gospodarczym i kulturalnym (1348 założenie uniwersytetu), w początkach XV. w. stała się ośrodkiem czeskiego ruchu narodowego, który przerodził się następnie w husytyzm. 1436 poddała się P. cesarzowi Zygmuntovi, 1547 za udział w wojnie szmalkaldzkiej straciła przeważną część przywilejów i dóbr. W P. wzięła początek wojna

trzydziestoletnia (defenestracja praska 23. V. 1618), która wciągnęła miasto w ciężkie przejścia, sprowadziła nań krwawe prześladowania, wypędzanie utrakwistów i protestantów i forsowną germanizację. W okresie odrodzenia narodowego Czech wysunęła się P. znów na przodujące miejsce, czego zewnętrzną oznaką był kongres słowiański 1848, zakończony krwawymi walkami ulicznymi i bombardowaniem miasta. W II. poł. XIX. i początkach XX. w. stanowiła P. widowię ostrych walk narodowościowych, wśród których żywił czeski odzyskiwał szybko dawne swe stanowisko; w parze z tem szedł świetny rozwój gospodarczy i zewnętrzna rozbudowa miasta. Od 1918 jest P. stolicą republiki czesko-słowackiej.

**Praga**, dawniej osobne miasto, od 1791 dzielnica Warszawy po prawym brzegu Wisły z przedmieściami: Kamionek, Targówek, Nowa P., Pelcowizna, Michałów i Grochów. P. została niemal doszczętnie zniszczona w czasie pamiętnej rzezi z 4 listop. 1794, w czasie której żołdacy rosyjscy Suworowa, wymordowali ok. 20.000 bezbronnnych mieszkańców P. Dzięki wybudowaniu kilku starych mostów i dworców kolejowych (Gdański, Wschodni) rozwinęła się P. jako dzielnica fabryczna. Na P. istnieją 2 duże parki: Praski i Skaryszewski.

**Praga** Emilio, poeta włoski, (1839—1875), malarz, później poeta naturalistyczny, autor zbiorów „Tavolozza“ (1862), „Penombre“ (1864), „Fiabe e leggende“ (1867, II. wyd. 1884), „Trasparenze“ (1877) i powieści „I misteri del presbitero“ (1881).

**Prage** Marco, pisarz włoski, \* 1863, autor komedji: „Le Vergini“ (1891, 1918) i „La moglie ideale“ (1892, 1910) oraz dramatów: „L'innamorata“ (1894), „Il dubbio“ (1899) i „L'ondina“ (1904).

**Prager Presse**, czechosłowacki organ rządowy w języku niemieckim, zał. 1921.

**Pragbu**, (prausta, prostoma, greck.), powstaje w rozwoju embrjonalnym, jako ujście prajelita (ob.).

**Pragmatyczna Sanckja**, ustawa zasadnicza, normująca raz na zawsze ważną sprawę państwową. Najważniejszem są s. p. króla franc. Karola VII. w Bourges, 1438 uznająca wolności kościoła gallykańskiego, oraz s. p. ces. Karola VI., wprowadzająca jedność i niepodzielność krajów austriackich, oraz sukcesję w linii żeńskiej.

**Pragmatyka** (z greck.), regulamin; p. służbowa, przepisy, normujące stosunek prawny urzędnika państwowego do państwa.

**Pragmatyzm** (greck.-łac.), filozof. teoria, ugruntowana przez Williama Jamesa (ob.). Według tej teorii o wartości czyli prawdziwości jakiegoś sądu (pragmatyci te dwie rzeczy identyfikują) decyduje nie teoretyczne myślenie, ale praktyczny skutek i użyteczność w życiu. P. odrzuca zatem pojęcie prawdy teoretycznej, a przyjmuje jedynie prawdę praktyczną.

**Pragnienie** (łac. sitis), nieprzyjemne uczucie, wychodzące z błony śluzowej przełyku i jamy ustnej, spowodowane wysuszeniem śluzówki jamy ustnej i gardzieli z przyczyn miejscowych (oddychanie z otwartymi ustami, śpiewanie), lub

ogólnych (utrata wielkiej ilości wody z ustroju, co prowadzi do zmniejszenia wydzielania śliny). Na utracie wody polega również p. przy wielu chorobach (np. przy cholercie), nadmierne p. przy cukrzycy (p o l y d i p s i a) i in. P. niezaspokojone przez czas dłuższy podaniem napojów, prowadzi do zaczerwienienia błony śluzowej, jamy ustnej, zachrypnięcia i utrudnienia polykania. Organizm ogranicza wszelkie wydzielanie (śliny, moczu, potu), oczy stają się suche, zaczerwienione i pałą. Do tego przyląca się: ogólne osłabienie, zwiększona pobudliwość systemu nerwowego, przyspieszona akcja serca, potem gorączka, utrata przytomności; wkońcu następuje śmierć.

**Prah**, przybrzeżna rzeka w ang. kolonji Złotego Wybrzeża, długo 220 km.

**Praha**, czeska nazwa Pragi (ob.).

**Prahistorja**, ob. Prehistorja.

**Prahova**, lewoboczny dopływ rz. Jalomity na Wkłej Wołoszczyźnie (Rumunja), długo 135 km. Wypływa na przełęczy Predeal. W dolinie górnej P. znajdują się kopalnie nafty.

**Praia** (Porto da P.), główna osada wysp Zielonego Przylądka.

**Prairial** (franc., „miesiąc łak“), 9. miesiąc w kalendarzu francusko-republikańskim, por. Kalendarz.

**Prajāpati**, „pan stworzeń“, stwórca świata, występujący w nowszych tekstach wedyckich (kult P. nie istniał).

**Praselito** (archenteron, greck.), jelito pierwotne, wpuklenie woreczkowe o jednym ujściu (prągęba). Występuje we wczesnym stadium rozwojowym zwierząt. Tylko u niższych (jamochłonów), pozostaje stale.

**Prakryt** (prakriit, indyj., „zwykły, naturalny“, przeciwieństwo: sanskryt, ob.), nazwa zbiorowa ludowych języków średnio-indyjskich, które rozwinęły się z ludowego jęz. ind. wedyckiego i zależnie od położenia geograficznego wyodrębniły się w narzecza, z których główne 1. Mahārāshtri; 2. Śāhauraseni; 3. Māgadhī. Z tego ostatniego rozwinął się Pali. Te i inne narzecza, które przez miejscowych gramatyków stały się literackimi, którymi posługują się kobiety i niższe stany w klasycznym dramacie indyj., a także poeci w utworach liryczno-epicznych, stały się podstawą nowoczesnych narodowych języków ind.

**Prakseas**, chrześcijanin w Azji Mniejszej, hereetyk, zwolennik nauki modalistycznej. Zwalcał go namiętnie Tertuljan.

**Prakseda**, chrześcijanka rzymska, święta, córka rzymskiego senatora Pudensa, także chrześcijanina, u którego miał mieszkać św. Piotr po przybyciu do Rzymu. W Rzymie został wybudowany ku jej czci kościół św. Praksedy.

**Praksyteles**, rzeźbiarz grecki, prawdopodobnie syn i uczeń Kefizodota (ob.), działał w Atenach w pierwszej połowie IV. w. przed Chr. Jeden z największych rzeźbiarzy greckich; dzieła jego odznaczają się wielką wytwornością formy, wdziękiem i łagodnością wyrazu. Przedstawiał głównie młodzieńczych bogów i boginie: Dionyzosa, Erosa, Afrodytę, Apollina, Artemidę. Jego Hermes jest jednym z nielicznych zacho-

wanych oryginałów greckich (ob. tabl. Grecka sztuka [5]); sławną była Afrodyta Knidyjska (zachowały się różne kopje).

**Praktyka** (z greck.), wprawa w stosowaniu środków, których dostarcza doświadczenie lub teoria, osiągnięta przez ćwiczenie, w określonym celu; zastosowanie teorii do życia praktycznego. Także tyle co klientela (w szczególności lekarza). **Praktyczny**, nadający się do czegoś, odpowiadający celowi.

**Pralacka odznaka**, herb, oparty na lasce, otoczony różańcem.



Godło pralatów papieskich.

**Pralat** (łac. praelatus), wyższa godność w hierarchji kościelnej. Są p. wyższego stopnia, praelati maiores, (papież, arcybiskupi, biskupi), od których odróżnić należy p. stopnia niższego, praelati minores (generałowie zakonni, opaci i proboszczowie), wreszcie p. honorowi. P. rzymscy są to urzędnicy kurji rzymskiej. P. domowy Jego Świątobliwości, jest to zaszczytny tytuł honorowy dla wybitnych zasług udzielany. Praelatus nullius (dioceseos) zowie się opat, niezawisły od biskupa.

**Prandtauer** (Prandauer) Jakob, architekt austriacki, (1658—1726), był twórcą opactwa benedyktyńskiego w Melk, klasztorów Sankt Florian, Kremsmünster i t. d.

**Pranhita**, lewoboczny dopływ rz. Godavari, długo 120 km. Tworzy granicę między prow. Haidarabad i Centralnemi Prowincjami Indji ang.

**Pranie**, usuwanie brudu z tkanin (bielizny i odzieży) przez mechaniczne działanie wody, wspomagane zazwyczaj chemicznem działaniem mydła i sody. W gospodarstwie domowem moczy się tkaniny, następnie gotuje, poczem myje się je mydłem, płócce czystą wodą, wyżyma i suszy. Tkaniny białe płócce się zazwyczaj dwukrotnie; po raz drugi w wodzie zabarwionej ultramaryną, która neutralizuje żółtawy odcień. Można je też bielić na słońcu, lub przy pomocy chemikajłów, wydzielających tlen. Chemikalja, wydzielające chlor nie powinny być stosowane, gdyż działają niszcząco, zwłaszcza na włókna zwierzęce. Wogóle włókna zwierzęce wymagają większej ostrożności przy p., gdyż łatwo ulegają nadmiernemu skurczeniu. Dlatego powinno się je prać tylko w letniej wodzie, bez gotowania, a sodę lepiej zastąpić węglanem amonowym. — Wielkie pralnie publiczne używają maszyn napędzanych motorami i ogrzewanych parą. Gotowanie odbywa się w ruchomych bębnoch, przez które przepływa para wodna; płókanie w kadziach zaopatrzonych w koła łopatkowe; wyżymanie na wirówkach, a suszenie na gorących walcach, poczem następuje wyglądanie na maglu (ob.) i prasowanie



(ob.). — Większe gospodarstwa domowe używają też niekiedy maszyny do prania. Składa się ona z kotła wytwarzającego parę, wewnątrz którego mieści się dziurkowany zbiornik na białiznę, z łopatkami obracanymi korbą. — T. zw. pralnie chemiczne stosują czyszczenie przy pomocy benzyny i specjalnego mydła potasowego, rozpuszczalnego w benzynie. Poza tem usuwają plamy przez użycie odpowiednich środków chemicznych.

**Prantl Karl**, botanik niem., (1849—1893), zajmował się głównie kryptogamami, napisał: „Lb. der Botanik“ (1874).

**Prantner Ferdinand** (pseud. **L e o W o l f r a m**), pisarz austri., (1817—1871), autor powieści satyrycznych z życia wiedeńskiej arystokracji, jak np. zabroniona w Austrii „Disolving views. Romanfragmente“ (1861, 3 t.).

**Prasa** (tłocznia), maszyna do wywierania znacznego ciśnienia, używana do wyłaczania, kucia, ciągnięcia, wycinania i t. d. Rozróżnia się p. z napędem bezpośrednim (ręcznym i transmisyjnym, elektrycznym) i pośrednim (hydraulicznym, parowo-hydraulicznym). Do pierwszych należą p. śrubowe, korbowe (mimośrodowe) i klinowe. Najprostszą jest p. śrubowa, poruszana ręcznie dwuramienną dźwignią, np. prasa do kopjowania. Przy maszynowym napędzie śruba poruszana jest tarczami tarciovymi (stąd nazwa frykcyjna p., ob. Hydrauliczna prasa).

**Prasa**, ogół drukiem wyrażanych myśli i poglądów, zwłaszcza dotyczących spraw publicznych. — Wynalazek druku umożliwił większe rozpowszechnienie opinii piśmiennej. Dla ochrony religii i państwa wprowadzono w poszczególnych krajach cenzurę rewencyjną, przy której wolno było drukować dopiero po zatwierdzeniu rękopisu przez władzę policyjną. W Anglii zniesiono cenzurę rewencyjną w r. 1694, ale jeszcze w XVIII. w. p. musiały tam walczyć z represjami. W Stanach Zjedn. Ameryki Płn. w r. 1790 zabroniono jakiegokolwiek ograniczenia p. Na kontynencie europejskim najpierw cesarz Józef II. próbował zniesić cenzurę. We Francji zniósł ją rewolucja, ale przywrócił Napoleon I. Dopiero ustawa z r. 1814 ustaliła zasadę, że prawodawstwo prasowe karze tylko za nadużycie swobody prasy. W Niemczech uchylono cenzurę ostatecznie dopiero w r. 1848. W Rosji cenzurę rewencyjną zawieszono w r. 1905. — Za druki perjodyczne odpowiada prawnie (grzywną lub więzieniem) podpisujący je redaktor odpowiedzialny, równocześnie także autor (o ile jest znany), nadto druk podlega konfiskacie w całości lub częściowo, t. zn., że po usunięciu ustępów skonfiskowanych może być rozpowszechniany. — O rozwoju prasy i obecnym jej stanie ob. **Czasopisma**. Por. też **Prasowe prawo**.

**Prasa drukarska**, ob. **Drukarnia**.

**Praskoweja**, wieś na Płn. Kaukazie (Rosja) nad rz. Kumą z 15.393 mieszk.

**Prasol**, dawna nazwa polska, służąca na oznaczenie przekupnia, sprzedającego sól.

**Prasowanie**, wygladzanie zwilżonej białizny przy pomocy gorącego żelazka. Żelazka do p.

rozgrzewa się przez umieszczenie w ich wnętrzu rozpalonego kawałka żelaza (t. zw. duszy) lub żarzących się węgli drzewnych, używa się też do tego celu płomienia spirytusowego, gazowego lub prądu elektrycznego. Dla usztywnienia białizny prasuje się ją po uprzednim zamoczeniu w wodnej zawieszinie krochmału, z dodatkiem boraksu, a czasami i stearyny. Fabrycznie prasuje się białiznę rozgrzanymi wałkami. P. wyrobów metalowych, ob. **Metali obróbka**.

**Prasowe prawo**, ogół przepisów prawnych, odnoszących się do prasy (ob.). Rozp. Prez. z 1927 o p. p. uchylił Sejm w r. 1930, obowiązują więc nadal (1931) ustawy pozaborcze.

**Praszczęta**, kara cielesna różg, stosowana w wojskach od XV. do połowy XIX. w., polegała na tem, że delikwent przebiegał przez ulicę, utworzoną przez współtowarzyszy broni pododdziału, z których każdy uderzał biegnącego stemplem karabinu lub różgą. Jeśli odbywała się z honorem, t. j. przy bębnie i pod bronią, nie uważano jej za hańbiącą, w odróżnieniu od osmagania przez profosa przy słupie.

**Praszka**, miasto w pow. Wieluń (woj. łódzkie), nad rz. Prosną, przy koleje wąskotor.: P.—Wieluń (26 km) z 4.478 mieszk., znacznym handlem, garbarniami i kopalnią rudy żelaznej. Miasto zawdzięcza swój rozwój położeniu na granicy Śląska pruskiego.

**Pratas**, chińska wyspa na morzu Płd. Chińskim, między Hongkongiem i Luzonem, ma 2 km<sup>2</sup> i jest zamieszkała przez rybaków.

**Pratchawee** (Protracheata), zwierzęta, stanowiące przejście między pierścienicami a stawonogami. Segmentacja, podział jamy ciała, budowa nefrydjów, wór skórno-mięsny, to wszystko przypomina robaki, podczas gdy krótkie odnóża zakończone dwoma pazurami (stąd nazwa Onychophora, pazurnice) upodabniają je do stawonogów. Kształtem i sposobem życia przypominają wije. Żyją w Australii, Ameryce i Afryce. Należy tutaj *Peripatopsis capensis* Gr. i *Peripatus edwardsi* Blanch.

**Prati Giovanni**, liryk włoski, (1815—1884), autor opowiadania „Edmenegarda“ (1841) i zbiorów poetyckich: „Nuove poesie“ (1856, 2 t.), „Satana e le Grazie“ (1855), „Armando“ (1868), „Psiche“ (1876), „Iside“ (1878). Wyd. zbior. 1862—65, 5 t. Wybory 1892 i 1916.

**Pratinas**, greck. tragedjopisarz z Fliusa (przed Achylosem), wprowadził dramaty satyrowe do Aten.

**Prato** (P. in Toscana), miasto w prow. Florencja (Włochy), nad rz. Bisenzio z 67.614 mieszk., szeregami zabytkowych budowli (gotycka katedra z 1317—20, kościół Ś. Franciszka z XIII. w., Ś. Dominika z XIII. w., Santo Spirito i Santa Maria delle Carceri z XV. w., ratusz z XIV. w. i i.) dużą biblioteką, galerją obrazów oraz znacznym przemysłem tekstylnym, skórny, meblowym i marmurowym.

**Pratomagno**, pasmo górskie w Apeninie etruskim, wys. do 1594 m.

**Pratta hipoteza**, ogłoszona 1855, tłumaczy anomalje siły ciężkości (odchylenie pionu) i ostają ją (ob.). Według h. P. skorupa ziemska nawpół płynna lub conajmniej plastyczna, w głębszych warstwach podlega prawom hydro-

statyki. Na tej plastycznej masie pływają lądy. P. h. przyjmuje, że w pewnej głębokości (około 120 km) istnieje powierzchnia, na której ciśnienie jest wszędzie jednakowe, na każdym  $\text{cm}^2$  powierzchni cięży jednakowa masa. W myśl tej teorii masy lądu muszą być skompensowane przez dalsze lżejsze warstwy, spod morzami powinny natomiast znajdować się warstwy o znacznej gęstości. Badanie rozkładu siły ciężkości potwierdza te wnioski, a także wykazuje okolice ziemi, w których istnieje nadmiar lub niedomiar masy. Skorupa ziemiska wykazuje dążność wyrównywania defektów mas, stąd wybuchy wulkaniczne, trzęsienia ziemi. Ruchy tych olbrzymich mas, pływających w ośrodku bardzo lepkiem są bardzo powolne, przemieszczanie się mas trwa wieki całe.

**Pratulin**, wieś w pow. Konstantynów (woj. lubelskie), nad Bugiem, 17 km od Janowa Podl. ze 129 mieszk., pamiętna rzezią, dokonaną przez Rosjan 24 stycznia 1874 na mieszkańcach, przy nawracaniu ich na prawosławie.

**Pratyekabudda** (sanskryt.), według wierzeń buddyjskich istoty, które osiągnęwszy doskonałość, dążą do nirwany, nie wtajemniczając nikogo w swoje poglądy i nie starając się wprowadzić reform religijnych. Doskonałość ich nie może się równać z doskonałością Buddy.

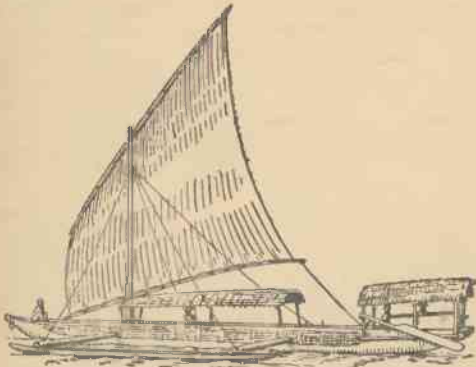

Prau ze Sumatry.

**Prau** (prahu, maďajsk.), łódź z masztem, zaopatrzona jednym lub dwoma pływakami, używana przez Malajów i Melanezyjczyków, dawniej także przez Polinezyjczyków. Często jest zbudowana jednako przodu i ztyłu, tak, że może się poruszać w jednym i drugim kierunku.

**Prauss Franc.** Ksawery, pedagog i polityk pol. (1874—1925), działacz socjalistyczny, dyrektor gimnazjum w Zakopanem, zastępcy na polu szerzenia oświaty, 1918—19 minister oświecenia w gabinecie Moraczewskiego, 1922 senator.

**Pravaza strzykawką**, ob. Zastryk.

**Prawa człowieka**, ob. Droits de l'homme.

**Prawa jednolitość**, obowiązujący jednolitych ustaw na obszarze całego terytorjum danej jednostki prawnej. W Polsce p. j. istnieje (1931) w dziedzinie prawa ustrojowego, administracyjnego, postępowania sądowego, a częściowo prawa podatkowego i handlowego. Inne działy prawa nie są jeszcze ujednostajnione. P. też: Polska, Stosunki prawne (III.).

**Prawa obszar**, terytorjum, na które rozciąga się moc obowiązująca danego prawa.

**Prawa pomniki**, akta i przedmioty, odnoszące się do powstania i rozwoju dawnego prawa.

**Prawa zbiory**, prywatne zestawienia przepisów ustawowych i zwyczajowych, dokonywane przez prawników średniowiecznych, cieszące się nieraz powagą urzędowego źródła prawnego (np. Sachsenspiegel w prawie niem.).

**Prawda**. Rozróżniamy dwojaką p.: a) formalną, t. j. zgodność z zasadami logiki, i b) materialną, polegającą na zgodności naszych pojęć z rzeczywistością. Ponieważ p. formalna zależy od uznania aksjomatów nie dających się często udowodnić, zaś p. materialną konstatujemy zapomocą zmysłów, podlegających często złudzeniu, zatem nie można mówić o bezwzględnej p. i ludzkość musi się zadawać p. względniemi.

**Prawda**, czasopismo założone w r. 1881 w Warszawie przez Aleksandra Świętochowskiego (Polska Prawdy), odegrało wybitną rolę w szczytowym okresie pozytywizmu polskiego.

**Prawda**, oficjalny organ rosyjskiej partii komunistycznej, wychodzi od 1917 codziennie w Moskwie; zał. 1912.

**Prawda ruskaja**, zbiór najdawniejszego prawa rosyjskiego, znany w trzech wersjach, z w. XI., XII. i XIII.

**Prawdopodobieństwo**, cecha, jaką przypisujemy wydarzeniu niekoniecznemu, lecz możliwemu, jeśli przypuszczamy, że raczej nastąpi, niż nie nastąpi. P. matematyczne zdarzenia określa się jako stosunek ilości przypadków, w których zdarzenie może nastąpić, do ogólnej ilości przypadków możliwych. Np. przy grze kostką (sześcienną) p., że gracz wyrzuci liczbę 3 wynosi  $\frac{1}{6}$ , gdyż wszystkich przypadków możliwych jest sześć, a tylko w jednym z nich wypada liczba 3. Przy grze dwiema kostkami rzutów możliwych mamy 36, a z tych liczb 6 dają następujące kombinacje: 1 i 5, 2 i 4, 3 i 3, 4 i 2, 5 i 1, a więc 6 otrzymujemy w pięciu przypadkach, zatem prawdopodobieństwo wyrzucenia sześciu dwiema kostkami wynosi  $\frac{5}{36}$ .

Podana definicja p. matematycznego jest bardzo krytykowana; praktyczniejszą jest definicja statystyczna: Jeśli w serji wydarzeń, liczącej m przypadków, zdarzenie rozważane miało miejsce g razy, to jego p. wynosi  $\frac{g}{m}$ . Np. jeśli z 54.454 mężczyzn trzydziestoletnich dożyło czterdziestego roku życia 48.775, to p., że mężczyzna trzydziestoletni dożyje czterdziestego roku życia wynosi  $\frac{48775}{54454} = 0,8957$ .

Z powyższego wynika, że p. matematyczne jest liczbą, nieprzekraczającą liczby 1. Jeśli dwa zdarzenia mogą nastąpić niezależnie od siebie, to p., że jedno z nich nastąpi, jest równe sumie poszczególnych p., natomiast p. przypadku, że nastąpią obydwa razem jest równe iloczynowi p. poszczególnych.

Rachunek prawdopodobieństwa ma wielkie zastosowanie w obliczeniach ubezpieczeń, w niektórych działach fizyki, np. w teorii kinetycznej gazów, w statystyce i w biologii

(biometria). Dział jego t. zw. metoda najmniejszych kwadratów ma zastosowanie przy dokonywaniu pomiarów naukowych. Idzie tam o znalezienie najprawdopodobniejszej wartości dla wielkości mierzonej, na podstawie znalezionych pomiarów, różniących się między sobą wartości. Za najprawdopodobniejszą uważamy liczbę tak obraną, aby suma kwadratów odchyżeń od niej była najmniejsza. Metodę tę wprowadził Gauss.

**Prawdy dowód**, przeprowadzony przez oskarżonego w wytoczonym przeciwko niemu procesie karnym o obrazę czci, uważnia go od oskarżenia w pewnych ustawą przewidzianych wypadkach.

**Prawdzicki Spirydjon**, pseudonim Zygmunta Krasińskiego (ob.).

**„Prawdziwie rosyjscy ludzie“**, kierunek nacjonalistyczno-konserwatywnych polityków w Rosji, w których programie leżała nieograniczona monarchja, panowanie prawosławnej cerkwi i rusyfikacja obcych narodowości.

**Prawdziwość dokumentu** zachodzi w wypadku jego pochodzenia z ręki osoby oznaczonej jako wystawca dokumentu. Dokumenty prywatne wymagają dowodu p. w procesie w razie zaprzeczenia ich autentyczności przez przeciwnika, dokumenty publiczne mają za sobą domniemanie p.

**Prawej ręki reguła**, p. Elektryczna indukcja.

**Prawica**, w znaczeniu politycznym członkowie konserwatywni, zasiadający w Zgromadzeniu parlamentarnem po prawej stronie sali (licząc od stołu przewodniczącego).

**Prawierównia** (penepłena), powierzchnia daleko posuniętego zrównania przez działalność wody płynącej, t. j. erozję i denudację. (ob. Cykl geograficzny).

**Prawna czynność**, oświadczenie woli celem wywołania skutków prawnych. Jednostronna czynności prawne powstają na skutek oświadczenia woli jednej osoby, jeżeli zaś do tego potrzeba zgodnego oświadczenia woli 2 lub więcej osób, mówi się o czynnościach prawnych dwustronnych. Dalej odróżnia się czynności na wypadek śmierci, jeżeli skutek prawny ma nastąpić dopiero po śmierci osoby i czynności pomiędzy żyjącymi.

**Prawna droga** (droga prawa), dochodzenie roszczenia na drodze sądowej. Jeżeli sprawa nie może być przedmiotem sporu, lecz należy do władz administr. lub sądownictwa administr., mówimy o niedopuszczalności drogi sporu.

**Prawna kwestja** (łac. Quaestio juris), zagadnienie zastosowania przepisu prawnego w przeciwstawieniu do kwestji faktycznej, polegającej na ustaleniu podkładu faktycznego danego wypadku prawnego.

**Prawna osoba**, ob. Osoba.

**Prawna pomoc** obejmuje przeprowadzanie czynności sądowych nie przez sąd powołany do rozpatrzenia sprawy, lecz inny sąd, który z większą ekonomją daną rzecz przeprowadzi. Art. 259 proc. cyw. pozwala sądowi orzekającemu zwrócić się do właściwego sądu grodzkiego o przeprowadzenie dowodu, jeżeli przeprowadzenie go w sądzie sporu byłoby niemożliwe, niedogodne lub kosztowne. Najczęściej przesłuchuje się w ten sposób, t. j. w drodze t. zw. rekwizy-

cji, zamiejscowych świadków, można jednak przeprowadzić dowód z znawców, oględzin, dokumentów i t. p. P. p. znana jest, lecz tylko w razie zgody stron, także procedurze karnej; również władze administracyjne mogą się o nią zwracać do sądów. Sąd wezwany przesyła po załatwieniu akta i protokoły sądowi wzywającemu do użytkowania. P. p. zagranicą odbywa się w ramach zawartych konwencji.

**Prawna zdolność**, zdolność stawiania się podmiotem praw i zobowiązań. P. z. nie pokrywa się z pojęciem zdolności do działania prawnego. P. z. nabywa się z chwilą urodzenia. Ograniczoną p. z. posiadają w Polsce cudzoziemcy, albowiem nie mogą nabywać nieruchomości bez zgody władz polskich.

**Prawne następstwo** (sukcesja), polega na wstąpieniu danej osoby w nieobejmujący jej dotąd stosunek prawny. P. n. pod tytułem szczególnym zachodzi przy wstąpieniu w jeden określony stosunek, np. przejście danego długu, pod tytułem ogólnym przy wstąpieniu w całokształt stosunków prawnych, np. dziedzie wstępuje w prawa i obowiązki spadkobiercy.

**Prawne wady**, zmniejszenie wartości rzeczy, spowodowane ciężaciami na niej prawami innych osób, brakiem potrzebnych upoważnień (np. rejestracji samochodu) i t. p. Sprzedawca odpowiada za nie na podstawie ewikcji.

**Prawny doradca**, potocznie tyle co adwokat. Ściśle osoba, nie będąca adwokatem, udzielająca stałe, zwykle instytucji, porad prawnych. Ustrój sądów pracy dopuszcza stałych „radców“ prawnych do zastępstwa w sporach.

**Prawny środek** (łac. remedium juris), akta, służące do zmiany lub uchylecia orzeczenia sądu lub władzy. Przez p. ś. z wyczerpaniem rozumie się akta, wywołujące rozpatrzenie sprawy przez wyższe instancje, t. j. rekurs (zażalenie) lub apelację (odwołanie) od I. do II. inst. i kasację, wzgl. rewizję lub rekurs rewizyjny. P. ś. winien być wniesiony w terminie (po upływie którego jest bezskuteczny), w należytej formie i z uzasadnieniem. P. ś. nadz wyczerpane są to akty do obalenia już prawomocnych orzeczeń, np. skarga nieważności lub do wznowienia. Art. 77 instr. sąd. przewiduje nadto unieważnienie przez Sąd Najw. na wniosek pierwszego prokuratora orzeczenia, wydanego w sprawie, nie należącej do kompetencji sądów. W szerszem znaczeniu p. ś. jest to każdy akt, służący do dochodzenia praw, a więc skarga, sprzeciw lub zarzuty, wnioski egzekucyjne i t. p.

**Prawo**, w przedmiotowym znaczeniu tego pojęcia ogół prawideł, normujących postępowanie człowieka i wymuszalnych w drodze stosowania przymusu przez państwo. P. w znaczeniu subiektywnem zakres działania jednostki, wynikający z norm p. przedmiotowego. Stosunkiem prawnym nazywamy związek prawny, zachodzący między danym podmiotem prawnym a innymi podmiotami prawnymi, względnie między podmiotem prawnym a rzeczą. Reguła prawna, odnosząca się do danego stosunku prawnego, nazywa się *asada prawną*; szereg zasad prawnych nor-



mających pewien wspólny obszar stosunków ludzkich określa się mianem instytucji prawnej (np. instytucja małżeństwa). Naukowe przedstawienie zasad p. stanowi przedmiot nauki p. Źródłami p. w znaczeniu przedmiotowym są ustawy i prawo zwyczajowe. P. zwyczajowe powstaje z praktyki sądowej, stale stosującej pewną zasadę prawną, i z obrotu gospodarczego, uznającego pewne zwyczaje, faktycznie spotykane, za prawnie wiążące. P. w znaczeniu przedmiotowym dzieli się na pr. prywatne, regulujące wzajemne stosunki prawne, zachodzące między jednostkami i na p. publiczne, normujące stosunek prawny jednostki do podmiotów nadrzędnych, jak państwa lub innych związków od państwa pochodnych. P. międzynarodowe reguluje stosunki prawne między poszczególnymi państwami. P. prywatne dzieli się na p. osobowe i majątkowe, zależnie od tego czy normuje osobiste czy majątkowe stosunki prawne. P. osobowe rozpada się na p. ściśle osobowe, chroniące interesy prawne człowieka jako takiego i na p. rodzinne, regulujące stosunki prawne członków rodziny. P. rodzinne dzieli się na p. małżeńskie, p. krewnych i p. opiekuncze. P. majątkowe obejmuje p. rzeczowe i p. zobowiązań. P. spadkowe reguluje los spuścizny. P. publiczne rozpada się na p. państwowe (p. publiczne w ścisłym tego słowa znaczeniu jako p. konstytucyjne i administracyjne), p. karne i p. postępowania cywilnego. P. pracy stanowi częściowo dziedzinę p. prywatnego a częściowo p. publicznego. Normy prawne, regulujące opiekę społeczną określa się mianem ustawodawstwa społecznego (socjalnego).

**Prawo (jako nauka)**, gałąź wiedzy, obejmująca wedle systematyki p. liczne działy. Historia p. opisuje rozwój jego instytucji w przebiegu dziejów; ostatnio rozwinięte p. porównawcze bada ich różnice i podobieństwa na tle ustawodawstw współczesnych. Dogmatyka i teoria p. śledzi myśli przewodnie jego instytucji, filozofja zaś p. szuka ich podstaw racjonalnych, etycznych i socjalnych. P. przedmiotowe to ogół prawideł pozytywnych, zawartych w normach, czyli ustawach, dekretach i t. p., z jakich składa się ustawodawstwo państwa. P. podmiotowe stanowi ogół uprawnień i obowiązków z poprzedniego dla jednostki wynikających. P. publiczne określa urządzenie państwa, stosunek obywateli do niego, ich obowiązki; tak p. polityczne traktuje o ustroju państwa, administracyjne o urzędach i ich postępowaniu, skarbowe o dochodach i wydatkach, karne o przestępstwach i karach za nie. P. prywatne określa prawa i obowiązki obywateli między sobą, jako to p. cywilne, handlowe, wekslowe, autorskie, pracy, waloryzacyjne. P. formalne, w przeciwieństwie do materialnego, określa tryb postępowania władz sprawujących wymiar sprawiedliwości: p. o ustroju sądów, procedura cywilna i karna, ordynacja egzekucyjna, postępowanie wojskowe, administracyjne, karno-skarbowe. Stosunki państw do siebie rozwijają się wedle prawa

międzynarodowego względnie narodów. O wyborze p. właściwego uczy p. międzynarodowe publiczne i prywatne. P. kościelne objaśnia kodeks kanoniczny i stosunek kościoła do państwa.

Rozwój hist. Początki p. stanowią liczne normy władz, różnicę natury zakazowej lub religijnej, oraz rozstrzygnięcia w analogicznych sprawach. Przełom stanowi p. rzymskie, wprowadzając ściśle określone instytucje i pojęcia oraz podział gałęzi p. Dało też pierwszą kodyfikację (kodeks Justynjana), t. j. zbiór obowiązujących norm. Stanowi dotąd podwalnie nauki p. Średniowiecze rządziło się p. germańskim oraz kanonicznym. Romaniści XVIII. w. oraz filozofja p. stworzyły współczesne, na pojęciach rzymskich dostosowywanych do potrzeb życia oparte prawo. P. handlowe zawdzięcza swe powstanie miastom włoskim, później niemieckim. Rezultat nauki i judykatury zawierają wielkie kodyfikacje, jak Landrecht pruski, powszechny kodeks cywilny austriacki, kodeks Napoleona I. (cywilny, karny, handlowy i procedura), kodeks cywilny i handlowy niemiecki. Są jednak kraje nie posiadające jednolitych kodyfikacji, jak Anglja, która oprócz dekretów regulujących sprawy szczególne, opiera się głównie na judykaturze sądowej. — W Polsce Komisja kodyfikacyjna pracuje nad ujednostajnieniem ustawodawstwa, stworzyła jednak dotąd tylko jednolitą procedurę karną już obowiązującą i cywilną, wchodzącą w życie od 1. stycznia 1933, nadto szereg szczegółowych ustaw. Kodeksy prawa materialnego pozostały dzielnicowe, a więc austriacki cywilny i handlowy, niemiecki cywilny i handlowy, kodeks Napoleona (ze zmianami wprowadzonymi jako prawo cywilne Królestwa Polskiego) i ros.

**Prawo administracyjne** (nauka administracji), ogół norm prawnych, odnoszących się do zarządu państwowego, wzgl. związków od państwa pochodnych; także naukowe opracowanie i przedstawienie tych norm. Według Stier-Somlo w nauce administracji postępować można drogą metody nauk państwowych i rozpatrywać przepisy administracyjne z punktu widzenia działów administracji, względnie drogą metody prawniczej, starając się wykryć pośród przepisów właściwych rozmaitym dziedzinom administracji pewne wspólne instytucje prawne. Według Jaworskiego istotnym w nauce administracji jest wykrycie momentu kontroli, sprawowanej przez jednostkę nad państwem. — Pozytywne polskie p. a. jest opracowane w dziele zbiorowym, wydanem przez Kumanieckiego, Wasiutyńskiego i Panejkę.

**Prawo autorskie**, ogół przepisów, chroniących twórczość duchową. W Polsce p. a. uregulowane jest ustawą z dn. 29 marca 1926, według której przedmiotem p. a. jest każdy przejaw działalności duchowej, neszący na sobie cechę osobistej twórczości, a także i przerobienie cudzego utworu (np. tłumaczenie) doznaje ochrony prawnej, o ile twórca dzieła przerobionego zgadza się na wykonanie przerobienia. Przedmiotem p. a. natomiast nie są: ustawy, rozporządzenia, orzeczenia sądów i innych władz, oraz pisma i formularze urzędowe, a wreszcie pro-

ste informacje dziennikarskie. Podmiotem p. a. jest w zasadzie twórca dzieła. Jeśli twórca nie podał na dziele nazwiska, względnie podał nazwisko zmyślane, zastępuje go w obrobie p. a. wydawca. Zastępstwo to trwa dopóki twórca nie poda do publicznej wiadomości własnego nazwiska. Treść p. a. stanowi zastrzeżona twórcy możliwość rozporządzania dziełem pod każdym względem. Prawo to jest syntezą prawa osobistego i majątkowego. Prawo wyłączności przyznane w zasadzie twórcy doznaje ograniczenia na zasadzie przepisów, regulujących prawo przedruku. Przedruk dozwolony jest każdemu, a to: artykułów dziennikarskich, ogłoszonych bez zastrzeżenia, mów wygłoszonych na rozprawach, części dzieł naukowych jako cytatów, służących do wyjaśnienia lub nauczania etc. W zakresie utworów dźwiękowych lub malarskich, rysunkowych, architektonicznych lub fotograficznych istnieją podobne ograniczenia wyłączności prawnej przyznanej twórcy, jak w dziedzinie piśmiennictwa, przyczem wszędzie znajduje wyraz myśl prawna, iż jedynie drobne części dzieła mogą być reprodukowane bez zgody twórcy. P. a. gaśnie w pięćdziesiąt lat po śmierci twórcy. Twórca może p. a. rozporządzać przez przeniesienie go na inne osoby przez czynność prawną, zawartą między żyjącymi lub na wypadek śmierci. P. a. w razie śmierci twórcy przechodzi na jego dziedziców.

Prawo do wydania utworu piśmienniczego lub artystycznego może być przez twórcę przeniesione na nakładcę w drodze umowy o nakład, uregulowanej art. 33 i nast. ustawy o p. a. Utwory sceniczne, recytacja poezji etc. mogą stanowić przedmiot umów podobnych do umowy o nakład, przenoszących na przedsiębiorcę prawo rozpowszechniania danego dzieła. — Umowa agencji uprawnia i zobowiązuje agenta do udzielenia we własnym imieniu, ale na rachunek twórcy, licencji na przedstawienie utworów scenicznych. — Twórcy lub jego prawnemu następcy przysługuje skarga odszkodowawcza przeciw każdemu, wkraczającemu bezprawnie w sferę praw autorskich. Jeśli twórcy wyrządzono szkodę w zakresie jego osobistego stosunku do dzieła, może on wnieść przeciw uszkodzicielowi skargę o zaniechanie działania powodującego szkodę i ewent. o zapłatę pokutnego. Oprócz sankcyj cywilnych ustawa o p. a. przewiduje możliwość represyj karnych, jeśli wkrócenie w p. a. twórcy było dokonane z winy umyślnej. — Polska ustawa o p. a. jest ustawą wzorową, przynoszącą zarówno zaszczyt jej twórcy prof. Fryderykowi Zollowi, jak i całej myśli prawniczej polskiej.

W dziedzinie p. a. obowiązują, oprócz ustawy o p. a., konwencja berneńska z dn. 9 września 1886, do której Polska przystąpiła w dn. 28 stycznia 1920 r. Konwencja ta stworzyła związek państw, zapewniający ochronę prawną twórców. Organem związku jest międzynarodowe biuro, istniejące w Bernie szwajc.

Historja p. a. Początki ochrony prawnej twórcy sięgają czasów po wynalezieniu druku. Ochrona ta zapewniana bywała w postaci przywilejów wyłączności, przyznawanych przez władzę drukarzowi, który nabył dzieło. Prawo

twórców zostało ustawodawczo uznanem najwcześniej w Anglii, następnie w Francji (1793). Dalszym najważniejszym krokiem ku stworzeniu prawnej ochrony twórcy stanowi wyżej wspomniana konwencja międzynarodowa berneńska. Obecnie Międzynarodowy Związek Literacki i Artystyczny przez propagowanie opracowanego przez siebie wzoru ustawy dąży do zunifikowania przepisów prawa autorskiego w skali międzynarodowej.

**Prawo Avogadry, ob. Avogadro.**

**Prawo azylu, ob. Azyl.**

**Prawo biogenetyczne, ob. Biogenetyczne prawo.**

**Prawo Coulomba, ob. Coulomba prawo.**

**Prawo cywilne, czyli powszechnie prawo prywatne, jest to ogół norm prawa prywatnego (ob. Prawo prywatne), obowiązujących powszechnie, w przeciwstawieniu do praw prywatnych specjalnych, które — jak np. prawo handlowe, weksłowe, czekowe, górnicze, morskie — odnoszą się tylko już do pewnych grup społecznych, już do pewnych stosunków prawnych. P. c. obejmuje pięć działów, mianowicie: a) nauki ogólne (o prawie w znaczeniu przedmiotowym, o prawie w znaczeniu podmiotowym, o podmiotach praw, o przedmiotach praw, o zdarzeniach prawnych, o ochronie praw podmiotowych); b) prawo rzeczowe; c) zobowiązania; d) prawo rodzinne (prawo małżeńskie, stosunki prawne między rodzicami a dziećmi, stosunki prawne, wynikające z opieki i kurateli) i e) prawo spadkowe.**

W Polsce p. c. nie zostało dotąd zunifikowane. W poszczególnych dzielnicach obowiązują zatem dotąd przepisy p. c., pozostawione przez państwa zaborcze. Przepisy te zostały jednak częściowo uzupełnione, częściowo zmienione przez ustawodawstwo wskrzeszonej Polski. Na terytorjum Rz. Pol. obowiązują cztery odrębne prawodawstwa cywilne:

a) w b. Król. Kongr. obowiązują dwie księgi kodeksu cywilnego francuskiego (kodeksu Napoleona — k. N. z 1804 r.). Całość k. N. składa się z tytułu wstępnego o normach prawnych i z trzech ksiąg. Wprowadzony w całości na życzenie Napoleona w Księstwie Warszawskim z mocą obowiązującą od dnia 1 maja 1808, spotkał się tam wówczas o bardzo silną opozycją. W czasie istnienia Król. Kongr. usiłowano wypracować kodeks cywilny polski, którym zamierzano zastąpić cały k. N. Ułożono jednak tylko księgę pierwszą, zawierającą przepisy zwłaszcza prawa rodzinnego, i wprowadzono ją w życie z dniem 1 stycznia 1826 (pod nazwą kodeksu cywilnego Królestwa Polskiego) w miejsce księgi pierwszej k. N. Nadto z chwilą wejścia w życie kod. cyw. Król. Pol. uchylony został tytuł piąty księgi III. k. N., normujący majątkowe prawo małżeńskie. Zawarte w kod. cyw. Król. Pol. przepisy prawa małżeńskiego zostały w 1836 r. zastąpione przez wydane przez cara Mikołaja I. „Prawo o małżeństwie“. W czasie istnienia b. Król. Kongr. opracowano i wprowadzono w życie dwie ustawy hipoteczne, a to „Prawo o ustaleniu własności dóbr nieruchomych“ z 1818 r. oraz „Prawo o przywile-

jach i hipotekach", 1825 r., które uchyliły tytuł osmaasty księgi trzeciej k. N.

b) w wojew. południowych oraz w cieszyńskiej części wojew. śląskiego obowiązuje kodeks cywilny austriacki z 1811 r., z pewnymi zastrzeżeniami co do Spiszu i Orawy zwłaszcza w zakresie prawa małżeńskiego i spadkowego (o czym ob. Małżeńskie prawo osobowe oraz art. Źródła prawa sądowego — Dążenia unifikacyjne w tomie „Folska“). Składa się ze wstępu i trzech części. Kodeks uległ licznym zmianom zwłaszcza przez trzy częściowe nowele do kod. cyw. z lat 1914—1916. Najważniejsza i najobszerniejsza jest III. nowela z 1916 r.;

c) w województwach zachodnich oraz w górnośląskiej części wojew. śląskiego obowiązuje kodeks cywilny niemiecki z 1896 r. (wszedł w życie 1 stycznia 1900). Dzieli się na pięć ksiąg;

d) wreszcie na Ziemiach Wschodnich obowiązuje kodeks cywilny rosyjski z 1832 r. (zbiór praw rosyjskich t. X. cz. 1), wprowadzony na Ziemię Wschodnie w 1840 r. w miejsce obowiązującego tam wówczas III. statutu litewskiego. W 1919 r. rozciągnięto na Ziemię Wschodnie moc obowiązującą prawa o ustaleniu własności dóbr nieruchomości z 1818 r.

Prócz tych najważniejszych źródeł prawa cywilnego obowiązuje na każdym z powyższych obszarów prawnych szereg ustaw mniejszych, które bądź to wprost należą do prawa cywilnego, bądź też z prawem cywilnym pozostają w mniej lub więcej ściślejszym związku.

Nad przygotowaniem jednolitego polskiego kodeksu cywilnego pracuje Komisja Kodyfikacyjna. Nie należy się jednak spodziewać, aby praca ta została rychło ukończona.

**Prawo czekowe, ob. Czek.**

**Prawo Daltona, ob. Daltona prawo.**

**Prawo do pracy, hasło socjalistów francuskich domagających się zapewnienia każdemu obywatelowi pracy; także prawo wolności obioru rodzaju pracy.**

**Prawo drogowe** reguluje zakładanie, budowę, utrzymywanie i używanie dróg. W Polsce w miejsce dzielnicowych ustaw tworzą się ogólne, począwszy od ust. z 10 grudnia 1920, postanawiającej budowę dróg państwowych, wojewódzkich, powiatowych, gminnych z funduszy państwa lub odnośnych samorządów. Dla radykalnego polepszenia opłakanego, zwłaszcza w dzielnicy porosyjskiej stanu stworzono ustawą z 3 lutego 1931 Państwowy Fundusz Drogowy, czerpiący środki z specjalnych opłat nałożonych na właścicieli samochodów. Do opieki nad drogami powołane są powiatowe Zarządy Drogowe, podległe Urzędom Wojewódzkim. Osobne przepisy regulują sposób budowy dróg, nadto ruch na drogach pieszy i kołowy, zwłaszcza policyjne przepisy jazdy wozami i samochodami. Ratyfikowana 26 września 1922 międzynarodowa konwencja reguluje zagraniczny ruch samochodowy, a ustawy wykonawcze poruczają wydawanie zezwoleń, t. zw. tryptyków, Automobilkłubowi Polskiemu w Warszawie.

**Prawo Dulonga-Peřita, ob. Właściwy ciężar.**

**Prawo dworskie, w prawie średniowiecznym zach. Europy prawo regulujące stosunek prawnego pana gruntu do użytkowników gruntu. Źródłem p. d. były głównie wyroki sądów dworskich.**

**Prawo działania mas, ob. Chemiczna równowaga.**

**Prawo Gay-Lussaca, ob. Gay-Lussaca prawo.**

**Prawo glosowania, ob. Wyborcze prawo.**

**Prawo górnicze** opierało się początkowo na przywilejach, nadanych przez panujących. W czasach zaborczych obowiązywały na ziemiach Polski ustawy, pochodzące z połowy XIX. w. W międzyczasie p. g. przeszło ewolucję pod wpływem nowożytnych teorii praw na dobrach niematerialnych, tworząc w miejsce dawnych raczej administracyjnych przepisów, konstrukcję cywilistyczną, zakładającą istnienie t. zw. „własności górniczej“ z wszystkimi skutkami prawa rzeczowego. Teoria ta wywarła wpływ na obowiązujące w Polsce (z wyjątkiem G. Śląska) od 1. I. 1932 p. g., wprowadzone rozp. prez. z 29. XI. 1930. Dzieli ono przedmioty górnictwa na: 1. metale, rudy, węgle i minerały, podlegające woli górniczej, t. j. niezwiązane z własnością gruntu i mogące być przedmiotem własności górniczej; 2. sól kamienna, sole i solanki potasowe, magnezowe, a w Poznańskim i na G. Śląsku węgeli antracyt, zastrzeżone na rzecz państwa; 3. solanki mineralnych źródeł leczniczych (wyjątek od gr. 2), przynależne do własności gruntu; 4. żywice ziemne, podległe osobnej ustawie; 5. pozostałe minerały, przynależne do gruntu.

**Prawo poszukiwań górniczych** (nie zastrzeżonych państwu), przysługuje osobom zdolnym do nabywania własności górniczej, niedozwolone jest w obrębie dróg, ulic, kolei, zabytków, a możliwe na gruntach wojskowych za zezwoleniem władz wojsk., na gruntach prywatnych — w braku porozumienia z właścicielem — za zezwoleniem Urzędu górniczego, udzielanem na rok. Własność górnicza powstaje przez nadanie, scalenie, podział lub wymianę pól. Wymagana zdolność nabywania nieruchomości, cudzoziemcy muszą mieć zezwolenie ministerstw. Przestrzeń, na której powstała własność górnicza, stanowi pole górnicze, wpisane do ksiąg gruntowych. Warunkiem nadania własności jest odkrycie minerału i zgłoszenie w Urzędzie g., które uzasadnia pierwszeństwo, chyba, że zgłoszenie nastąpiło w ciągu 14 dni od odkrycia, dokonane przez kogoś na własnym gruncie lub polu g., albo w toku zgodnych z ustawą poszukiwań. W razie zbiegu równoczesnych zgłoszeń, o ile do 3 miesięcy nie nastąpi ugodowy podział, Urząd odmawia wszystkim. W razie sprzeciwów, wniesionych w ciągu miesiąca od obwieszczenia zgłoszenia decyduje Urząd po przeprowadzeniu rozprawy. Od decyzji służy odwołanie do Kolegium Górniczego. Władza górnicza może przeprowadzić scalenie, podział lub rozgraniczenie pól.

Właściciel pola górniczego ma wyłączne prawo poszukiwania i wydobywania.



nia minerału określonego nadaniem. Wydobyty przez kogokolwiek minerał jest własnością uprawnionego do jego wydobywania. Właściciel pola g. ma prawo wykonywania robót i urządzeń potrzebnych i pomocniczych, odprowadzania wody kopaln., może żądać odstąpienia potrzebnych mu gruntów i materiałów. Podobne prawa ma poszukiwacz. O potrzebie odstąpienia i wysokości odszkodowania orzeka Urząd, a o odwołaniach Kolegium Górń. Strona niezadowolona z wysokości odszkodowania może dochodzić go sądownie. Za szkody wywołane robotami i urządzeniami odpowiadają nawet bez winy solidarnie właściciele pól (wzgl. poszukiwacze), dochodzi się odszkodowania sądownie w ciągu lat 3. — Ruch zakładów górń. kontroluje Urząd górń., kierownikami technicznymi mogą być tylko osoby o kwalifikacjach i egzaminie w ustawach określonych. Urząd g. zatwierdza wzgl. żąda zmian w planie ruchu, w kierunku wymogów techniki, bezpieczeństwa, ochrony obszarów i interesu publicznego. — W razie niewydobywania minerału w sposób zlecony, Urząd odbiera własność górń. Na żądanie uprawnionych (np. wierzycieli) może nastąpić publiczna sprzedaż. Odrębne przepisy ustawy normują wydobywanie minerałów przynależnych do gruntu.

Władzami górniczymi są: okręgowe Urzędy górń., wyższe Urzędy g., Ministerstwo Przem. i Handlu. W wypadkach określonych ustawą odwołania od urzędów g., rozstrzyga Kolegium Górńicze, z siedzibą w Warszawie, złożone z prezesa, wiceprezesów, wotantów i ławników, wszystkich mianowanych, ostatnich z osób o określonych kwalifikacjach, proponowanych przez Izby przem.-handlowe i związki komunalne. Na orzeczenie służy skarga do N. Tryb. Adm., w sprawach dyscyplinarnych są one ostateczne. Niedopełnienie i przekroczenie ustawy pociąga kary administracyjne i sądowe.

**Prawo handlowe** jest to ogół przepisów prawnych, regulujących stosunki prawne kupców oraz stosunki prawne, wynikające z czynności handlowych, czyli jest to ogół norm prawnych, obowiązujących w sprawach handlowych. Do spraw handlowych zalicza się zaś zdarzenia prawne, należące do handlu lub wywiązujące się z handlu, oraz te, które obowiązujące przepisy wyraźnie za sprawy handlowe uznają. Do prawa handlowego zalicza się niekiedy prawo wekslowe i czekowe.

P. h. nie zostało dotąd w Polsce zunifikowane. W poszczególnych dzielnicach obowiązują zatem dotąd przepisy prawa handlowego, pozostawione przez państwa zaborcze. Przepisy te zostały jednak częściowo uzupełnione, częściowo zmienione przez ustawodawstwo wskrzeszonej Polski. Wymienić tu należy z pośród przepisów, wydanych dla całej Polski, zwłaszcza następujące: prawo o spółkach akcyjnych (rozp. Prezydenta Rzp. z dn. 22 marca 1928, Dz. U. R. P. Nr. 39, poz. 383, zmienione rozp. Prezydenta Rzp. z dn. 3 grudnia 1930, Dz. U. R. P. Nr. 86, poz. 664), ustawę o spółdzielniach (z dn. 29 października 1920, Dz. U. R. P. Nr. 111, poz. 733, zmienioną ustawą z dn.

4 grudnia 1923, Dz. U. R. P. Nr. 135, poz. 1119), prawo o domach skladowych (rozp. Prezydenta Rzp. z dn. 28 grudnia 1924, Dz. U. R. P. Nr. 114, poz. 1020), prawo bankowe (rozp. Prezydenta Rzp. z dn. 17 marca 1928, Dz. U. R. P. Nr. 34, poz. 321), ustawę o zwalczaniu nieuczciwej konkurencji (z dn. 2 sierpnia 1926, Dz. U. R. P. Nr. 96, poz. 559, zmienioną rozp. Prezydenta Rzp. z dn. 17 września 1927, Dz. U. R. P. Nr. 84, poz. 749), rozp. Prezydenta Rzp. o ochronie wynalazków, wzorów i znaków towarowych (z dn. 28 marca 1928, Dz. U. R. P. Nr. 39, poz. 384); z pośród przepisów, wydanych dla b. Król. Kongr. dwa dekrety Naczelnika Państwa, mianowicie: o rejestrze handlowym (z dn. 7 lutego 1919, Dz. Pr. P. Nr. 14, poz. 164) oraz o spółkach z ograniczoną odpowiedzialnością (z dn. 8 lutego 1919, Dz. Pr. P. P. Nr. 15, poz. 201). Oba te dekrety pozostały później znulizowane.

Na terytorjum Rzp. Pol. obowiązują cztery odrębne prawodawstwa handlowe. I tak w b. Król. Kongr. obowiązują kodeks handlowy francuski z 1807 r., wprowadzony w Księstwie Warszawskim z mocą obowiązującą od dnia 1 maja 1809; w wojew. południowych oraz w cieszyńskiej części województwa śląskiego obowiązują kodeks handl. austriacki z 1862 r., w wojew. zachodnich oraz w górnośląskiej części wojew. śląskiego kodeks handl. niemiecki z 1897 r. (wszedł w życie z dn. 1 stycznia 1900), wreszcie na Ziemiach Wschodnich kodeks handl. rosyjski (zbiór praw ros. t. XI. cz. 2).

Prócz tych najważniejszych źródeł prawa handlowego obowiązuje na każdym z powyższych obszarów prawnych szereg ustaw mniejszych, które bądź to wprost należą do prawa handlowego, bądź też z prawem handlowem pozostają w mniej lub więcej ścisłym związku. — Projekt jednolitego polskiego kodeksu handlowego opracowuje Komisja Kodyfikacyjna.

**Prawo kanoniczne**, ob. Kanoniczne prawo.

**Prawo karne**, ob. Karne prawo.

**Prawo karne międzynarodowe**, ob. Międzynarodowe prawo karne.

**Prawo Kirchhoffa**, ob. Kirchhoffa prawo.

**Prawo koalicji**, ob. Stowarzyszenie się.

**Prawo komunikacyjne**, ogół przepisów ustawowych, regulujących komunikację. Źródłami p. k. są: regulamin przewozu osób i towarów kolejami, prawo lotnicze, ustawa o ruchu pojazdów na drogach publicznych, ustawa automobilowa, przepisy prawa morskiego etc.

**Prawo kościelne**, ob. Kościelne prawo.

**Prawo lenno**, ob. Lenno.

**Prawo łaski**, przystępujące w myśl konstytucji Prezydentowi Rzeczypospolitej prawo darowania i złagodzenia kary, oraz darowania skutków zasądzenia karno-sądowego w poszczególnych wypadkach.

**Prawo magdeburskie**, ob. Magdeburskie prawo.

**Prawo małżeńskie**, ob. Małżeńskie prawo majątkowe, Małżeńskie prawo osobowe.

**Prawo miecza**, ob. Jus gladii.

**Prawo międzynarodowe**, ob. Międzynarodowe prawo.

**Prawo minimum**, ob. Minimum.

**Prawo naczyn łączonych**, ob. Połączone naczynia.

**Prawo natury** (łac. jus naturale), podobnie, jak etyka naturalna, system prawny, oparty na zasadach, które wedle jednoznacznej teorii wynikają niezawodnie z natury ludzkiej i władającego nią rozumu. Systemy takie, pomijające rozwój historyczny i stosunki polityczno-społeczne, a zakładające pewien przyrodzony, do żywego organizmu podobny ustrój społeczeństw i państw, popadają w sprzeczność z prawem pozytywnym i mają główne znaczenie jako przedmiot badań filozofii prawa. Głównymi reprezentantami p. n. w nauce byli: Hobbes, Grotius, Montesquieu, Rousseau, częściowo Kant. Okres p. n. zakończyło powstanie szkoły historycznej (Savigny, Puchta).

**Prawo niemieckie**, ob. Niemieckie prawo.

**Prawo obligacyjne**, ogół norm prawnych, odnoszących się do stosunków obowiązkowych.

**Prawo oktafów**, ob. Pierwiastki.

**Prawo państwowe**, ob. Państwowe prawo.

**Prawo patronatu**, ob. Patron.

**Prawo pięści**, samopomoc prawna, dokonywana przez ludzi uzbrojonych, zwyczajny sposób dochodzenia prawa w średniowieczu.

**Prawo polskie publiczne** wiąże się ściśle z dziejami państwa i historią jego ustroju (por. Polska, Dzieje). P. p. prywatne aż do rozbiorów było głównie z wyjązawem, oparte na źródłach średniowiecznych, regulowane tylko w niektórych kierunkach, i to głównie stanu szlacheckiego dotyczących, przez normy pozytywne, bądź t. zw. statuty, wzgl. konstytucje, bądź dekrety sądowe i uchwały ziemstw. Instytucje średniowieczne przyniesione zostały do miast i wsi, zwłaszcza fundowanych na t. zw. prawie niemieckim (ob.), przez kolonistów. Nadto wiele ich opierało się na prawie kanonicznym, obowiązującym w sądach kościelnych, o jurysdykcji szerszej niż dzisiejsza. Pierwszy raz przystąpił do uporządkowania ustawodawstwa Kazimierz Wielki, wydając w r. 1347 t. zw. Statut Wiślicki, opracowany na zjeździe w Wiślicy, pierwotnie tylko dla Małopolski, jako zbiór zwyczajowego prawa prywatnego, karnego i procedury sądowej. Początkowo odrębne prawo Wielkopolski od XV. w. zaczyna przejmować również jedyną ówczesną „kodyfikację” wiślicką. Poza tem źródłami prawa średniowiecznego są księgi sądowe (datujące się od XIV. w.), dekrety zjazdów sądowych i uchwały zjazdów ziemskich. Z polecenia Aleksandra I. powstał w XVI. w. zbiór dotychczasowych materiałów ustawodawczych pod nazwą Statut Łaskiego (od autora), miarodajny od 1505, zatwierdzony przez sejm radomski. I on jednak nie był wyczerpujący, dlatego król polecił dzielnicom uzupełnienie pustych stron miejscowem prawem zwyczajowem. Z polecenia sejmu 1522 mieli wojewodowie zebrać je dla uzupełnienia statutów i stworzenia prawdziwej kodyfikacji, obejmującej także publiczne prawo. Brak środków technicznych spowodował ograniczenie materiału decyzją z 1532 do t. zw. prawa sądowego, t. j. cywilnego i karnego prawa materialnego i procesowe-

go. Zbiór odnośny opracowała komisja z 6 członków pod nazwą Koryktury Taszyckiego, jednak bez aprobaty sejmu. Wprowadza ona pierwszy raz podział na prawo prywatne i publiczne. Za Zygmunta Augusta wydał Jakób Przyluski zbiór systematyczny, zaś Jan Herburt alfabetyczny. Oba były prywatne, t. j. bez sankcji urzędowej, w języku łacińskim, jak wszystkie poprzednie, z wyjątkiem „Konstytucyi”, t. j. statutów, wydawanych od roku 1550 po polsku pod tą nazwą. Herburta przetłumaczono na polski. Dopiero w 1732 Stanisław Konarski i Józef Załuski poczęli opracowywać słynne „Volumina Legum”, obejmujące prawo od statutu wiślickiego po ich czasy. Dokończony w 1782 przez pijarów zbiór ten obejmował w 8 tomach poprzednie statuty, konstytucje, uchwały sejmowe, pakta i przywileje kurlandzkie i t. zw. „Korekturę pruską”, konfederację i t. d. aż do 1780, poza tem orientacyjne rejestry, t. zw. „inwentarze”. W 1776 Andrzej Zamoyski (z Chreptowiczem i Wybickim) opracował projekt kodyfikacji z uwzględnieniem potrzebnych reform, sejm jednak odrzucił go. Istniały poza tem zbiory partykularne, jak wspomniana Koryktura pruska i zbiór prawa mazowieckiego pióra Piotra Goryńskiego, przedwzrostkiem zaś Statuty Litewskiego. Pierwszy z 1529 został na sejmach 1564—66 zmieniony na korzyść szlachty, a ostatecznie po reformach przyjęty na sejmie koronacyjnym, jako III. St. Litewski i, przetłumaczony w 1616 na język polski, obowiązywał jeszcze w porzbiorowym okresie do 1840, a pewne jego instytucje utrzymały się i później w ziemiach wsch.

Prócz t. zw. prawa pospolitego (jus commune terrestre) istniało prawo szczególne (jus speciale), które oprócz wspomnianego niemieckiego i kościelnego obejmowało prawo „zawodowe”, jak lenne, wojenne, bartne, młynarskie i t. p.

Po rozbiorach zapanowały dzielnicowe prawa zaborcze, usuwane do dziś pracą Komisji Kodyfikacyjnej, sejmu i rządu.

**Prawo powszechne**, obowiązujące na całym obszarze danej terytorjalnej jednostki prawnej, w przeciwstawieniu do prawa partykularnego, obowiązującego jedynie w części terytorjum. P. p. określa się także prawo niemieckie, oparte na prawie rzymskim, obowiązujące w Niemczech do czasu wydania obecnego kodeksu cywilnego (1 stycznia 1900). Głównymi źródłami tego prawa były: libri feudorum, corpus juris civilis i corpus juris canonici clausum (ob. Corpus iuris).

**Prawo północnych narodów**, prawo, należące do grupy praw niemieckich, zawarte w pomnikach prawa, napisanych głównie w języku ludowym. Należą tu dawne prawo duńskie, szwedzkie, norweskie i islandzkie.

**Prawo prywatne** w odróżnieniu od prawa publicznego (jus publicum) ogół ustaw, określających wzajemne prywatne prawa i obowiązki mieszkańców danego państwa.

**Prawo prywatne międzynarodowe**, ob. Międzynarodowe prawo prywatne.

**Prawo przemysłowe**, ob. Przemysłowe prawo.

**Prawo rzymskie**, ob. Rzymskie prawo.

**Prawo składu** (łac. jus emporii), średnio-wieczna instytucja, polegająca na tem, że kupcy, przejeżdżający przez miasto o p. s., musieli w niem zatrzymać się i wystawić towar przez orzeczony czas (np. 3 dni) na sprzedaż. Celem jej było podniesienie gospodarze miast. W Po-lsce nadawano je niekiedy miastom, np. Lwo-wowi.

**Prawo spadkowe**, ob. Spadkowe prawo.

**Prawo Webersa-Fechnera**, ob. Webersa-Fech-nera prawo.

**Prawo wekslowe**, ob. Wekslowe prawo.

**Prawo wojenne**, ob. Wojenne prawo.

**Prawo wyborcze**, ob. Wyborcze prawo.

**Prawo zatrzymania** umożliwia wstrzymanie świadczenia aż do dopełnienia świadczenia wzajemnego (np. rzeczy aż do zwrotu poczynionych w nią wkładów). Najczęściej stosowane w prawie handlowem odnośnie do ruchomości i walorów dłużnika, które z jego wolą znalazły się w rękach wierzycieli. Realizacja jego wymaga zezwolenia sądu.

**Prawo zwyczajowe**, ob. Prawo i Zwyczajowe prawo.

**Prawodawstwo socjalne**, ogół ustaw, podykto-wanych polityką socjalną (ob.). Najważniej-szemi działami p. s. są: prawo pracy, sądy pracy, ubezpieczenia społeczne, ochrona bezro-botnych, ustawy o pracy kobiet i młodocianych, o czasie pracy i urlopach etc. Polska posiada jedno z najlepiej w Europie rozbudowanych p. s. Por. art. Ustawodawstwo społeczne w to-mie „Polska“.

**Prawomocność**. Orzeczenie sądu lub władzy jest prawomocne z chwilą, gdy nie podlega za-skarżeniu zwyczajnymi środkami prawnymi (ob. Prawny środek), t. j. bądź, gdy upłył termin przewidziany, bądź gdy zapadło orzeczenie instancji, od której dalszy środek jest niedopuszczalny. W myśl art. 388 proc. cyw. orzecznie takie wiąże zarówno strony, jak wszystkie sądy i władze państwa. P. skutkuje t. zw. sprawę osądzoną czyli *res judicata*, t. zn., że w tej sprawie nie może powtórnie władza orzekać, co winna uwzględnić w każdym stadium postępowania z urzędu, a więc nawet w braku odnośnego zarzutu. Odróżnić należy wykonaln-ość, t. j. możność egzekucyjnego wykonania orzeczenia, ta bowiem może niekiedy przysługi-wać jeszcze nieprawomocnym orzeczeniom (np. w post. administracyjnem).

**Prawosławny kościół**, ob. Rosyjska cerkiew.

**Prawoślaz**, ob. Althaea.

**Prawowierność**, całkowite poddanie wiary subiektywnej wierze obiektywnej; ob. Orto-doksja.

**Pray Jerzy**, historyk węgier., (1723—1801), jezuita, napisał: „Annales veteres Hunnorum, Avarum et Hungarorum“ (1761), „Annales regum Hungariae“ (1763—70, 5 t.), „Historia regum Hungariae“ (1801, 3 t.), „Epistolae procerum Hungariae“ (1806, 3 t.) i in.

**Prayer Book** (Book of Common Pra-yer), księga, zawierająca agendy kościoła anglikańskiego, zbrana 1549, potem wielokrotnie poprawiana i zmieniana.

**Prazem** (praz), odmiana kwarcu, barwy zie-lonawej, używana jako kamień ozdobny.

**Prazcodym Pr**, pierwiastek chem., należący do grupy metali ziem rzadkich o cięż. at. 140,9; tworzy dwa tlenki Pr<sub>2</sub>O<sub>3</sub> oraz Pr<sub>2</sub>O<sub>7</sub>.

**Prazeolit**, minerał, ob. Kordjeryt.

**Prażenie**, w hutnictwie zabieg, któremu pod-daje się, przed właściwym wytopieniem, rudy, będące siarczkami metali. Przebieg procesu i urządzenia, ob. Miedzi otrzymywanie.

**Prażmowate** (Sparidae), rodzina ryb kostno-skieletowych, charakteryzują się ciałem silnie wydłużonem, z boków ścięzionem. Płetwa piersiowa ostro zakończona, ogonowa widełko-wata. Najważniejsze rodzaje: Pagrus C. V., Chrysophrys C. V., Dentex z gatunkiem D. vul-garis C. V., największy przedstawiciel tej ro-dziny. Dochodzi 1 m długości, wagi 10 kg, pięknie ubarwiony.

**Prażmowska Teresa** z Wysockich, powtórnie zamężna Wołowska, pisarka pol., (1842—1912), oprócz artykułów literackich w czasopismach i przekładów z języków obcych, napisała szereg cenionych utworów dla dzieci i powieści dla młodzieży: „W dziewczyczych lasach Ameryki“ (1894), „Podarek babci“ (1894), „Serce“ (1896) i i., nadto „Podręcznik do nauki literatury po-wszecznej“ (1892).

**Prażmowski**, 1. Miłkołaj, arcybiskup gnieźnień-ski, (1617—1673), powiernik Jana Kazimierza i Ludwiki Marji, obdarzony 1658 pieczęcią mniejszą koronną, 1664 konsekrowany na bi-skupa warmińskiego, dbał mało o sprawy du-chowne, oddając się polityce. Obdarzony wy-bitnemi zdolnościami i namiętnym tempera-mentem, oddał dworowi znaczne usługi przy układach z Szwedami, Moskwą, Kozaczyną, 1666 wyniesiony został na prymasostwo. Szlachta nienawidziła go za jego związki z Francją, udział w sekretnych planach L. Marji około elekcji vivente rege, dworactwo. Po abdykacji Jana Kazimierza popierał P. kandydaturę fran-cuską, zmuszony na elekcji do wykluczenia Kondeusza, od pierwszej chwili uprawiał wobec Michała Korybuta ostrą opozycję, posuwając się do spisków detronizacyjnych. Konfederacja gołąbska skazała go jako zdradcę ojczyzny na pozbawienie godności i obłożyła dobrą jego se-kwestrem. Wśród nowszych historyków Korzon potępia P. jako wicherzyciela i intryganta, Ko-nopczyński bierze go w obronę, wskazując na jego śmiałe pomysły reformy sejmu i rządu.

2. Marjan, polski artysta dramat. i pisarz, \* 1853, występował na scenie warszawskiej od r. 1873 w rolach amantów, później w rolach charakterystycznych. Napisał fantazję drama-tyczną „Święto ognia“ (1902) i balet „Saski Ogród“.

**Prażmowski-Belina** Władysław, pułkownik rez. W. P., \* 1888, studjował na Politechnice Lwowskiej i Akademji Górniczej w Leoben. Od 1909 członek Związku Walki Czynnej, a na-stępnie Związku Strzeleckiego. 1911—1913 or-ganizował wśród wychodźców polskich na za-chodzie Związek Walki Czynnej. 1913 powrócił do Krakowa, gdzie objął stanowisko zastępcy komendanta Okręgu Związku Strzeleckiego. Po wybuchu wojny światowej wyruszył w sierpniu



1914 z pierwszym polskim patrolom na teren Królestwa Kongresowego i w ten sposób zaczął walki I. brygady Legjonów Polskich, biorąc w następnych latach udział we wszystkich potyczkach, jakie stoczyła I. brygada, początkowo jako dowódca plutonu, następnie szwadronu, wreszcie pułku. Po odmówieniu (1917) przyjęcia władzom okupacyjnym wysiedlony z okupacji niemieckiej, powrócił do rodzinnego majątku. Po powstaniu państwa organizował I. brygadę kawalerji polskiej, na czele której walczył 1918 przeciw Ukraińcom, od 1919 przeciw bolszewikom. Od grudnia 1920 przeniesiony do rezerwy osiadł w rodzinnym majątku. Od 1929 przebywał w Krakowie, kierując swoimi zakładami przemysłowymi. Od 1931 prezydent m. Krakowa.

**Prażonka pirytowa**, pozostałość po wyprężeniu pirytów przy fabrykacji kwasu siarkowego, zawierająca jako główny składnik tlenek żelaza. P. p. odsyła się zwykle do hut, celem odpowiedniej przeróbki, jeżeli zaś zawiera miedź i cynk, wydobywa się z niej oba metale. P. p. stanowi 68—73% użytego pirytu.

**Prącia rak**, cierpienie dość częste, umiejscowiony jest szczególnie często na koronie żołądździ; jego rozwojowi sprzyja szczególnie stulejka, blizny i t. d., objawia się stwardnieniem, cuchnącym wyciekami, bólami i obrzmieniem gruczołów pachwinowych. Leczenie: amputacja p. i doszczętne usunięcie gruczołów pachwinowych.

**Prącie** (łac. penis), członek męski (membrum virile), przenoszący podczas spółkowania nasienie do organu rodnego samicy, jest u niższych kręgowców z przodu rozszczipione lub parzyste (węże, jaszczurki), zazwyczaj kształtu walcowatego, w spoczynku małe, wiotkie, podczas podrażnienia wskutek przepelnienia krwią lub limfą nabrzmią, duże i sztywne. U kręgowców jest p. wypukleniem brzusznej ściany kloaki, brak go u ryb, u płazów jest ledwie zaznaczone, u gadów, szczególnie krokodyłów i żółwi zupełnie wykształcone, u ptaków istnieje tylko u strusi, kaczek i niewielu innych. Szczególnie dobrze rozwinięte jest p. u ssaków; służy ono nie tylko jako organ rozrodczy, lecz także do odprowadzania moczu. Sztywność p. przychodzi do skutku przez zastój krwi w ciążach jamistych. W spoczynku ukryte jest p. w pochwie skórnej poza pępkiem (koń, pies), lub zwisa wolno z dolnej części brzucha (niełoperze, małpy, człowiek). Koniec p. jest zazwyczaj zgrubiałą, tworząc t. zw. żołądź (glans penis), która osłonięta jest fałdem skórnyim t. zw. napletkiem (praeputium). Po między żołądźcą a napletkiem znajdują się ujścia gruczołów łojowych (glandulae Tysonianae, g. praepulii), rozwinięte szczególnie u gryzoniów. P. zaopatrzone jest obficie nerwami. (Por. Płciowe narządy, Obrzezanie, Stulejka, Gonopodium).

**Prąd elektryczny**, ob. Elektryczny prąd.

**Prąd galwaniczny**, tyle co elektryczny prąd (ob.).

**Prąd indukcyjny**, p. Elektryczna indukcja.

**Prąd konwekcyjny**, ob. Konwekcja, Konwekcyjny prąd elektryczny.

**Prądnicą** lub generator, ob. Elektryczne maszyny.

**Prądnik** (niem. Neustadt in Oberschlesien, niekiedy Prudnik), miasto okręg. na Górnym Śląsku (Niemcy), nad rzeką P., przy kolei: Kędzierzyn—Kamieniec z 17.052 mieszk., przemysłem i handlem. Od średniowiecza do 1708 nazywało się miasto „Polnisch Neustadt“.

**Prądnik**, lewoboczny dopływ Wisły, długi 28 km. Wypływa w Sułoszowej (pow. Olkusz) i płynie niezwykłe malowniczą, jarową doliną, wyżłobioną w wapieniu Jury Krakowskiej, pod Pieskową Skałą, Grodziskiem, Ojcowem i pod Dąbiem (tuż na wsch. od Krakowa) uchodzi do Wisły. Nad rzeką leży kilka wsi o nazwie P., m. i. P. Białe i Czerwone, podmiejskie osady Krakowa.

**Prądu gęstość**, stosunek natężenia prądu do powierzchni przekroju przewodnika czyli natężenie prądu na jednostkę powierzchni przekroju.

**Prądy morskie**, trwałe ruch postępowy powierzchniowych wód morskich o kierunku stałym lub zmiennym zależnie od pór roku (ob. Morze). Średnia szybkość p. m. wynosi około 1 m na sekundę, a wyjątkowo dochodzi do 2,5 m w p. Florydzkim. Szerokość p., które można porównać do olbrzymich rzek, ujętych w brzegi wód nieobjętych ruchem, osiąga w połączonych p. Karaibskim i Antylskim ok. 300 km. Grubość warstwy wodnej, podlegającej ruchowi nie przekracza 200—300 m. Główną przyczyną, wywołującą powstanie p. na oceanach są wiatry, zwłaszcza te, które posiadają stałe kierunki, a więc pasaty. Następnym usuwania wód p., wymuszonym przez działanie wiatrów jest niedobór wód, który pokrywają p. w r ó w n a w c z e czyli kompensacyjne. Mniejsze już znaczenie mają różnice w gęstości i zasoleniu wód morskich, mogące również wywoływać p., zwane konwekcyjnymi. Te ostatnie powstają przedewszystkiem w wyższych szerokościach geograficznych, i nie są również wolne od wpływu wiatrów. Mniejsze p. o szybkości i szerokości, pozostającej w bezpośrednim związku z panującymi wiatrami nazywamy p. tryfłowymi. Przypływ i odpływ (ob.) powoduje również w okolicach przybrzeżnych p. Temperatura wód p. może być wyższą lub niższą od temperatury sąsiednich mórz, zależnie od okolic, skąd pochodzą masy wód p. Rozróżniamy tedy p. zimne, płynące z obszarów polarnych i p. ciepłe, niosące wody z okolic równikowych. Jedne i drugie wywierają silny wpływ na temperaturę lądów, do których docierają (wpływ ogrzewający p. Zatokowego na klimat płn.-zach. Europy a p. Kuro-Sziao na klimat Japonji).

P. m. tworzą systemy wirów okrężnych, oddzielne na różnych oceanach i na płn. oraz płd. półkuli, o odmiennym też kierunku na płn. i na płd. od równika. W tem ostatniem zjawisku przejawia się wpływ obrotu ziemi dookoła swej osi na kierunku p. m. (odchylenie na prawo na półkuli płn., a na lewo na półkuli płd.). Kształt basenów oceanicznych ma również potężny wpływ na kierunek p.

Do najważniejszych p. należą p. równikowe, wywołane pasatami, wiejącami na płn. półkuli ku pld.-zach., a na pld. półkuli ku pln.-zach. Na Atlantyku istnieją dwa kręgi zamknięte p. równikowych. Płn. p. równikowy, płynący od wsch. ku zach., rozbiega się u wybrzeży Brazylii na 2 gałęzie, z których pld. (p. Brazylijski), biegnąca wzdłuż brzegów Brazylii, skręca w okolicy 40° szer. geogr. ku wsch. i razem z p. antarktycznym dociera do zach. wybrzeży pld. Afryki, aby zwróciwszy się ku równikowi (p. Benguelski) zamknąć krąg pld. Płn. gałąź płynie wzdłuż Gujany i łączy się z p. p. równikowym, który zmierzając od wsch. ku zach., przedostaje się jednym ramieniem na morze Karaibskie i do zatoki Meksykańskiej, a drugim opływa Antyle (p. Antylski). Pierwsze ramie tego p. po opuszczeniu zatoki Meksykańskiej, jako p. Florydzki łączy się z p. Antylskim i tworzy odtąd p. Zatokowy (Gulfstream). P. Zatokowy przecina ukośnie płn. Atlantyk, biegnąc w kierunku panujących tu wiatrów zach. pld. zach. i dzieląc się na 3 części. Pierwsza zmierza ku Grenlandji, druga (najważniejsza dla Europy) dociera do wybrzeży Norwegii i Szpicbergu, a trzecia (p. Kanaryjski), skręcając wzdłuż wybrzeży Portugalji i płn. Afryki ku równikowi, zamyka cyrkulację płn. p. równikowego. W pośrodku tego kręgu leży spokojne morze Sargasso.

Na oceanie Spokojnym p. równikowe składają się również z dwóch kręgów. Płn. p. równikowy, płynący od wsch. ku zach., zmienia ten kierunek koło Filipin na płn. i opływając od wsch. Japonję (p. Kuro-Szio), a następnie podążając ku Płn. Ameryce, skręca wzdłuż jej wybrzeży ku pld. i wraca do początku p. pln.-równikowego, jako p. Kalifornijski. Pld. p. równikowy, zaczynający się pod równikiem u brzegów Pld. Ameryki, zmienia swój kierunek na pld. około wysp Paomotu i wsch. Australji, dociera zpowrotem do Ameryki Pld. około 50° szer. geogr. i jako przybrzeżny p. Peruwijski wraca pod równik.

Na oceanie Indyjskim istnieje tylko jeden p. równikowy na pld. od równika. U płn. wybrzeży Madagaskaru rozdziela się on na dwie odnogi (p. Mozambicki i Maskareński), płynące ku pld., skręca następnie ku wsch., a później na płn. (p. Zach. Australijski) i zamyka swój wir okrzęzny.

Do odrębnej grupy należą zimne p. polarne. P. arktyczne płyną z płn. na pld. wzdłuż Grenlandji i Labradoru aż po Nową Fundlandję i na pld. od niej, gdzie stykają się z p. Zatokowym. P. antarktyczny, o kierunku z zach. na wsch., łączy się na wszystkich 3 oceanach z powrotnymi p. pld. równikowymi, oziębiając wody p. Benguelskiego, Zach.-Australijskiego i Peruwijskiego. — Obok wymienionych p. posiadają oceany jeszcze wiele innych, o mniejszym jednak znaczeniu.

**Prądyński Ignacy**, generał W. P., (1792—1850.) ukończył studia wojskowe w Szkole Inżynierów w Warszawie, brał następnie udział w kampanjach 1809 i 1812—13; za Królestwa Kongresowego wykładał w Szkole wojskowej strategię i naukę o fortyfikacjach, od 1824 za-

jęty przy budowie kanału Augustowskiego. Po wybuchu powstania listopadowego, mianowany przez Skrzyneckiego generalnym kwatremistrzem opracował plan zniesienia gwardyj carskich. Niedługo potem generał polski nie wycelował jego genialne plany, on zaś sam nie przyjął ofiarowanego mu naczelnego dowództwa, a wolał ograniczyć się do krytyki, która w dużej mierze osłabiła i tak już nikły autorytet naczelnego wodza. Po upadku powstania wysłany do Głuchycy zajął się opisem nieudanego powstania w dziełach: „Pamiętnik historyczno-wojskowy o wojnie polsko-rosyjskiej w 1831“ (1898); „Czterej ostatni wodzowie polscy przed sądem historii ze wstępem historycznym“ (1865); „Pamiętniki...“ opracował B. Gembarzewski (t. 1—4).

**Prątki**, bakterje kształtu pałeczkowego (laseczniki), określenie używane w odniesieniu do bakteryj gruźliczych, np. prątki Kocha, lub okrzęznicowych, tyfusowych i t. p., ob. Bakterje.

**Prątniczki**, ob. Pręciki.

**Prątnik** (Bryum Dill.), mech, charakteryzujący się zwisającą, gruszkowatą puszką, oraz dwu warstwami peristomium, z których zewnętrzna ma 16 ząbków. Rośnie na murach i skałach.

**Præadamici**, ludzie, którzy mieli podobno żyć przed Adamem. Hipotezę tę postawił Izaak de la Peyrère (1598—1676) w pismach „Præadamitæ“ (1655) i „Systema theologicum“ (1656).

**Præambule** (franc.), w jęz. dyplomacji wstęp w dokumencie umowy. Ob. Preambulum.

**Præambulum** (łac.), wstęp, w muzyce szeroko rozumięta introdukcja, tyle co preludjum.

**Preanger**, holend. prowincja na zach. Jawie z 21.415 km<sup>2</sup> i 2.840.632 mieszk., obejmuje górskie i lesiste obszary z czynnymi wulkanami. Stolicą jest Bandung z 136.016 mieszk., politechniką i znacznym handlem.

**Preanimizm**, według Marett'a i Preussa pierwszy stopień animizmu. Według tej teorii wszystkie istoty i rzeczy są ożywione i obdarzone tajemną, nadprzyrodzoną siłą. Od animizmu różni się tem, że tego życia i siły nie ujmuje substancjalnie.

**Præault** Auguste, rzeźbiarz franc., (1809—1879), zrazu zwolennik romantyzmu, kształcił się samodzielnie w kierunku naturalistycznym, tworząc często dzieła o tendencyjnej treści, np. „Nędza“, „Głód“, i t. d. Dla kościoła Saint Gervais w Paryżu, wykonał „Chrystusa na Krzyżu“ i posąg św. Gerwazego, dla Wersalu zaś posągi Mansarda i Lenôtre'a.

**Præbenda**, w kościele katolickim ogół dóbr kościelnych, których owoce przypadają określonym osobom duchownym. P. pozostaje w zarządzie jej użytkownicy lub władzy kościelnej.

**Præcarium** (łac.), stosunek prawny, zachodzący wówczas, gdy ktoś oddaje drugiemu bezpłatnie, aż do odwołania, jakąś rzecz w posiadanie albo też wykonywanie jakiegoś uprawnienia.

**Præcedens** (z łac.), pierwszeństwo miejsca; wcześniejsze rozstrzygnięcie, w podobnym wypadku prawnym.

**Precentor** (łac. praecentor), kantor, śpiewak; dyrektor muzyki (w starych bazylikach i kościołach).

**Preces** (łac.), modlitwy, prośby (kościelne). P. publicae, urzędowe, publiczne modlitwy kościelne.

**Precesja**, zjawisko astronomiczne zauważone przez Hipparcha, polega na cofaniu się punktów równonocnych o okrągło 50" w ciągu roku, w kierunku ze wschodu na zachód i powoduje przesuwanie się znaków ekliptyki względem równoimiennych gwiazdozbiorów. Działanie przyciągające słońca i księżyca na wybrzuszenie równikowe ziemi powoduje część p., którą zwiemy księżycowo-słoneczną (lunisolarną). Drugą część p. stanowi t. zw. p. planetarna, powstała z działania wszystkich planet. Obie p. łącznie nazywamy p. ogólną. Skutkiem p. współrzędne gwiazd podlegają ustawicznej zmianie, w następstwie czego muszą być one liczone dla wspólnych epok. W każdym katalogu podaje się obok pozycji gwiazdy także p. na jeden rok i jej zmianę na sto lat (variatio saecularis). Skutkiem p. oś świata okrąża biegun ekliptyki; całkowity obieg trwa około 26.000 lat i nosi nazwę „roku Platona”. P. w astronomii jest tylko szczególnym przypadkiem p. w mechanice w nauce o krążkach wszelkiego rodzaju.

**Prechtł**, ks., Józef, malarz zakonu trynitarzy w Łucku, z pochodzenia wiedeńczyk, (1737—1799), dekorował freskami kościoł trynitarzy w Brahiłowie, katedrę i kościół trynitarzy w Kamieńcu, kościoły trynitarzkie w Beresteczku, Łucku i in. W kościołach w okolicy Łucka, w Stanisławowie, Tomaszowie i t. d. znajduje się liczne olejne obrazy P. Z dzieł świeckich wymienić należy malowidła pałacu w Boremli.

**Precipitando** (włosk.), muzyczne określenie: przyspieszyć.

**Precypitacja** (z łac.), strącanie, osadzenie. W fizjologii strącanie białka z surowicy krwi. Jeśli się zwierzęciu wstrzyknie krew zwierzęcia innego gatunku lub człowieka, wówczas krew zyskuje zdolność wytrącania ciał białkowych z obcej surowicy krwi, jeśli zmieszamy krew obu tych gatunków. W ten sposób można rozróżniać krew rozmaitych gatunków zwierząt i grupy krwi u człowieka.

**Precypitat** (z łac.), osad, strął, ob. Strącanie.

**Precypityny**, ob. Odporność.

**Precyzja** (łac.), dokładność, pewność, zwiększenie; precyzyjny, dokładny, ściśle określony; sprecyzować, określić coś ściśle i dokładnie.

**Predeal**, przełęcz w Karpatach siedmiogrodzkich, na pld. od Braşova, przez którą prowadzi kolej: Braşov—Bukareszt, wys. 1015 m.

**Predestynacja** (łac.), przeznaczenie. Jedno z najtrudniejszych zagadnień teologicznych o stosunku woli Boga do ostatecznego losu człowieka. Kalwin twierdził, że Bóg zgóry jednym przeznaczył na zbawienie, drugich na potępienie; że Chrystus nie umarł na krzyżu za wszystkich, lecz tylko dla predestynowanych, t. j. wybranych. Uczniowie Kalwina podzielili się na dwa obozy: 1. antylapsarystów lub supralapsarystów, twierdzących, że Bóg jednym przeznaczył do nieba, drugich do piekła bez względu na to, czy upadek (lapsus) Adama byłby nastąpił, czy nie; 2. postlapsarystów, we-

dług których Bóg to uczynił dopiero ze względu na upadek Adama (post lapsum Adami). — Według nauki katolickiej Bóg wszystkich ludzi bez wyjątku przeznaczył do zbawienia; osiągnięcie jednak zbawienia zależy od pewnych warunków, których dopełnienie zawisło od wolnej woli człowieka. Bóg na potępienie nikogo nie przeznaczył, lecz jedynie przewidział (praevision), kto własnymi postępami zgotuje sobie zgubę wieczną.

**Predestynować** (łac.), zgóry przeznaczyć, wybrać.

**Predil**, przełęcz w Alpach Juhijskich (wys. 1156 m), przez którą biegnie stara droga z dorzecza Drawy do doliny Isonza.

**Predominować** (łac.), wybijać się na czoło, przeważać.

**Predykant** (z łac. praedicare), kaznodzieja, głosiciel słowa Bożego, nauczyciel religijny. Termin ten jest używany w sektach protestanckich. W kościele katolickim używa się terminu: kaznodzieja, praedicator.

**Predysponować** (z łac.), zgóry zarządzić, uczynić skłonny, zgóry usposobić; predyspozycja, skłonność, usposobienie; szczególnie skłonność do zapadania na jakąś chorobę.

**Prempeja** (z łac.), pierwokupno.

**Prefacja** (łac., praefatio, przedmowa), ustęp mszy św., zaczynający kanon, wyraża uwielbienie Boga i wdzięczność dla Niego. Jest to właściwie pieśń.

**Prefekt** (z łac.), przełożony. We Francji (préfet) naczelny urzędnik administracyjny departamentu, któremu dodano radę prefektury (Conseil de préfecture). Na czele okręgów (arrondissements) stoją podprefekci (souspréfets). — We Włoszech (prefetto) najwyższy zarządca prowincji. — Także tytuł, zwłaszcza dawniejszy, przełożonych zakładów naukowych i wychowawczych, szczególnie duchownych.

**Preferans** (z franc. préférence, „pierwszeństwo”), gra w karty, rozgrywana przez trzy osoby. Nazwa pochodzi od pierwszeństwa jednego koloru nad drugim. Najwyższy kolor (p.) to czerwień (coeur), drugi dzwonki (caro), trzeci wino (pic), najmniejszy żołądź (trefl).

**Preformacji** teoria głosi, że w komórce rozrodczej znajduje się już gotowy (preformowany) organizm. Por. Rozwój w przyrodzie.

**Pregicerjanie**, jedna z sekt pietystycznych, tak nazwana od swego założyciela Chrystjana Pregizera (1751—1824). Główny nacisk kładą na chrzest i usprawiedliwienie.

**Pregl Fritz**, chemik niem., \* 1869, od 1913 profesor chemii w Gracu, członek Akad. Um. w Wiedniu, autor licznych prac z zakresu mikroanalizy organicznej. 1923 otrzymał nagrodę Nobla.

**Preglacialny** (z łac.), przypadający na czas przed zlodowaceniem, p. Dyluwjum.

**Pregola** (niem. Pregel), główna rzeka Prus Wsch., długa 125 km z dorzeczem 20.750 km<sup>2</sup>, powstaje koło Wystrucia z połączenia Wegerapi (Angerapp) i Wystruci (Inster), przyjmuje Łynę i uchodzi pod Królęcem do zalewu Wiślanego, a kanał morski przedłuża ją aż do Bałtyku (pod Piławą). Odgałęzienie P. zwane Dejma



uchodzi do zalewu Kurońskiego. Aż do ujścia Łyny (Alle) jest żeglowna, w zimie zamarza na 115 dni.

**Pregradnoje**, wieś na Płn. Kaukazie (Rosja), w okręgu Stawropol z 10.272 mieszcz.

**Prehistorja**, nauka, zajmująca się badaniem dziejów ludzkości od jej początków aż do czasów powstania pierwszych źródeł pisanych. Koniec okresu, którym zajmuje się p. jest stosunkowo bardzo wczesny na terenie Azji i Egiptu (4000—3000 przed Chr.), znacznie późniejszy na terenie Europy, zwłaszcza północnej, a jeszcze późniejszy na terenie Ameryki, Afryki i Australji. Gdy ludy Nowego Świata weszły nagle w chwili odkrycia w obręb historii Europy, przejście to w starym świecie odbywało się stopniowo, w miarę poznawania ich przez sąsiadnie, bardziej kulturalne ludy. Wytwarzał się w ten sposób okres przejściowy, t. zw. wczesno-historyczny, stanowiący osobny dział badań nauk historycznych. posługujących się często, dla braku wystarczających źródeł pisanych, metodami p.

Podstawą badań prehistorycznych są znaleziska, wydobywane przy rozkopywaniu dawnych osiedli, grobów i cmentarzysk ludzkich, jak przedmioty codziennego użytku, naczynia, broń etc. W ten sposób jest p. właściwie historją kultury; znaleziska te pozwalają jednak również w pewnej mierze określać dzieje badanych ludów, jak np. ich wędrówki, walki i t. p. Naukami pomocniczymi p. są geologia, paleontologia, speleologia, antropologia, etnologia, archeologia, historia, lingwistyka porównawcza i in.

Zagadnieniem najważniejszym w każdej pracy prehistorycznej jest oznaczenie wieku, z którego badany materiał pochodzi. Metoda stratygraficzna pozwala na nawarstwienia pokładów kulturalnych wnioskować o wzajemnym stosunku czasowym znachodzonych w nich przedmiotów. Metoda typologiczna (Montelius), w myśl teorii ewolucji śledzi rozwój techniczny i stylizacji przedmiotów z form wcześniejszych, prostszych do bardziej rozwiniętych, doskonalszych. Obie te metody stanowią podstawy chronologii względnej; chronologia bezwzględna (absolutna) tych znalezisk opiera się na obliczeniach wieku pokładów, w których przedmioty badane znaleziono np. na podstawie szybkości powstawania osadu w wodzie, czy narastania warstwy dennej w jaskini, na danych astronomicznych (Egipt, Asyrja), głównie jednak na podobieństwie badanych przedmiotów z przedmiotami podobnymi u ludów historycznych.

Początek p. jako nauki datować można na r. 1836; od lat ok. stu zajmuje się nią zatem szereg uczonych, skupiających się w stowarzyszenia naukowe i około muzeów.

W Polsce badania p. sięgają pierwszej połowy XIX. w., a w drugiej jego połowie powstaje już żywy, zorganizowany ruch naukowy w tym kierunku. Wymienić tu można cały szereg badaczy, jak Podczaszyńskiego, Rogawskiego, Tyszkiewiczów, Kraszewskiego, Łepkowskiego i in. W r. 1866 powstaje przy Uni-

wersytecie Jagiellońskim pierwsza katedra archeologii, z którą wówczas łączono p. a w 1873, nowo utworzona Akademia Umiejętności stwarza osobną komisję archeologiczną, która zajmuje się prowadzeniem badań prehistorycznych i gromadzeniem zdobywanych zabytków w Muzeum Archeologicznym Akademji.

Wśród uczonych ówczesnych, zajmujących się p. należy wymienić Kirkora, Kopernickiego, Sadowskiego, a zwłaszcza Ossowskiego, trudno też pominąć Zawiszę, Glogera, Szukiewicza, a wreszcie bardzo dla p. polskiej zasłużonego Demetrykiewicza, od 1907 r. pierwszego profesora t. zw. dawniej archeologii prehistorycznej na Uniwersytecie Jagiellońskim. Dziś, w wolnej Polsce posiadamy już szereg katedr p., a wzrastająca ilość adeptów tej nauki i kwalifikowanych sił naukowych pozwala z otuchą patrzeć w przyszłość p. polskiej.

**Prehyba**, szczyt (1195 m), wznoszący się w paśmie Radziejowej w Beskidach Zach.

**Preissova** Gabrjela, pisarka czeska, (1862—1926), autorka bardzo poczytnych nowel i powieści na tle życia słowackiego i popularnych dramatów (m. i. „Gazdina voba“, „Jeji pastorkyňa“).

**Prejudyk** (z łac. praepudicium), wcześniejsze orzeczenie sądowe (także rodzaj postępowania), które jest decydujące dla przyszłych podobnych wypadków. P. sądów najwyższych bywają wydawane w specjalnych zbiorach orzeczeń i służą do wykładni zasadniczych kwestji prawnych.

**Prekambrium** (algonkium), utwory, znajdujące się między erą archaiczną a paleozoiczną, składające się z potężnej serji pokładów łupków łuszczkowych, fylitów, łupków ilastych, kwarcytów, szarogłazów i zlepieńców wraz ze skałami ogniwymi (przedewszystkiem porfiry, gabbra i diabazy), które często ulegały przeobrażeniu na łupki chlorytowe i amfibolity. Utwory te dochodzą w Ameryce północnej (w Arizonie, nad Jeziorem Górnem) do miąższości 20.000 m, niewiele mniejszą jest miąższość tych utworów w Skandynawji (sparagmity). Nieliczne skamieliny ograniczone są do śladów robaków, resztek koralii, otwornice, trylobitów i t. p.

**Prekluzja**, w procesie wyłączenie strony od pewnych czynności i praw, które jej przysługiwały. — Termin prekluzyjny, termin, którego opóźnienie powoduje utratę praw procesualnych dla strony.

**Prekumrje** (Prekomurje), obszar na płn. od rz. Mur z 950 km<sup>2</sup> i 92.416 mieszcz., odstępiony w 1921 przez Węgry Jugosławji.

**Prekonizacja** (łac.), uroczyste zatwierdzenie przez papieża wyboru nowomianowanego biskupa wobec kolegjum kardynalskiego.

**Prekursor** (z łac.), człowiek będący przed innymi wyrazicielem jakichś dążeń czy idei, zwiastun.

**Prelekcja** (z łac.), wykład, odczyt.

**Preliminarja** (z łac.), wstępne układy, rokowania.

**Preliminarz** (z łac.), tymczasowy projekt; p. budżetowy, projekt budżetu, wniesiony przez

ząd pod obrady ciała ustawodawczego; dopiero po uchwaleniu przez parlament staje się ustawą.

**Prell Hermann**, malarz niemiecki, (1854—1922), kształcił się w Berlinie i Dreźnie. Główne dzieła: szereg malowideł ściennych w gmachach publicznych Berlina, Hildesheimu i Wrocławia, obrazy treści religijnej (galerie Drezna i Wrocławia) oraz mozaiki ścienne i plastyki.

**Preludjum** (łac.), w muzyce przegrywka, wstęp, swobodna fantazja, niezbyt długich rozmiarów. Organowe p. muzyki niemieckiej opierają się zwykle na chorałach.

**Premedytacja**, obmyślenie wcześniejsze, rozważenie, przed dokonaniem jakiegoś czynu, także czynu przestępnego (morderstwo z p.).

**Premierstein** Anton, badacz hist. staroż., (\* 1868), prof. uniwersytetu w Wiedniu, Pradze i Marburgu, napisał: „Bericht über eine Reise in Lydien“ (1908—1914), wydał wspólnie z odkrywcą W. Ramsay'em po raz pierwszy krytycznie „Monumentum Antiochenum“ (1927).

**Premja** (łac. praemium, nagroda), wyróżnienie, przyznawane za szczególnie doskonałe wyniki; p. wywozowe lub przywozowe, służą dla popierania wywozu wzgl. przywozu; płaca premijowa, ob. Płaca; w asekuracji p. stanowi opłatę uiszczaną przez ubezpieczonego towarzystwu ubezpieczeniowemu za przyjęcie ryzyka; p. emjowy interes, na giełdzie zawierana transakcja, od której dopełnienia mogą strony odstąpić za zapłatą określonej p.; p. loteryjna, dodatkowa wygrana, przypadająca w pewnych warunkach na los wygrywający.

**Premjer** (franc. „*prémier*“), pierwszy; także tyle co prezydent ministrów. Por. Minister, Ministerstwo, Ministrów Rada, oraz ustęp V. w art. Konstytucja w tomie „Polska“.

**Premjera** (franc. „*première representation*“), pierwsze przedstawienie utworu scenicznego.

**Premjowe papiery**, obligacje, wydawane przy pożyczkach premjowych lub loteryjnych. Ob. Loteryjne pożyczki.

**Premjowe ubezpieczenie**, ubezpieczenie, zawierane przez towarzystwa ubezpieczeń wzajemnych za zapłatę zgóry określonych premij przez ubezpieczonego. Przeciwwstawieniem p. u. jest ubezpieczenie wzajemne, przy którym składka płacona przez ubezpieczonego zależy od sumy strat, doznanych przez towarzystwo.

**Premjowy interes**, ob. Premja.

**Premonstranci** (Norbertanie), zakon założony przez św. Norberta (ob.) z Xanten w r. 1120 z regułą św. Augustyna. Nazwa pochodzi od pierwszego ich klasztoru w Prémontré, niedaleko Reims. Honorjusz II. zatwierdził zakon ten 1126. W czasie największego rozwoju w późnym średniowieczu zakon liczył 30 prowincyj, w których było 3000 klasztorów, rozsianych po całej Europie. W 1912 liczył jeszcze 24 zakłady i 777 ojców. Strój zakonny jest koloru białego.

Norbertanki również już przed reformacją miały liczne klasztory. Zakon znany także w Polsce od najdawniejszych czasów, posiadał tu 16 klasztorów (m. in. znany klasztor Norbertanek w Krakowie, fundacji Jaxy).

**Prémontré**, klasztor macierzysty premonstranów (ob.).

**Przemysł**, legendarny małżonek Libuszy i protoplasta czeskiej dynastji Przemyślidów, która wygasła w linii męskiej 1306. P. Otakar, ob. Otakar.

**Prenit**, minerał, glinokrzemian wapniowy, występujący w bezbarwnych lub jasnozielonawych romboidalnych kryształach lub skupieniach włóknistych. Tw. 6,5; c. wł. 2,8—3. Występuje w szczylinach skał ogniwych, np. koło Strzygłowa na Śląsku.

**Prentout** Henri Ernest, historyk franc., \* 1867, od 1901 prof. w Caen, napisał: „*Essai sur la politique coloniale du premier empire*“ (1901), „*Histoire de la Normandie*“ (1914), „*Histoire de l'Angleterre*“ (1921) i in.

**Prenumerata** (łac.), przedpłata, zapłata zgóry, zamówienie zgóry.

**Prenzlau**, miasto pow. w Brandenburgji (Niemcy), w Uckermarku, nad rz. Ucker z 21.622 mieszk., kilkoma zabytkowymi budowlami oraz przemysłem żelaznym, spożywczym, tytoniowym i handlem.

**Preobrażeński pułk**, pierwszy pułk gwardji przybocznej stworzony 1687 przez Piotra W., nazwany od wsi Preobrażeńskie pod Moskwą.

**Preolit**, wyrób z asfaltu, materiał izolacyjny przeciw zawilgoceniu murów.

**Preopinant** (łac. praecipinans), poprzedni mówca; ten, kto poprzednio postawił wniosek. Wyraz używany dziś b. rzadko.

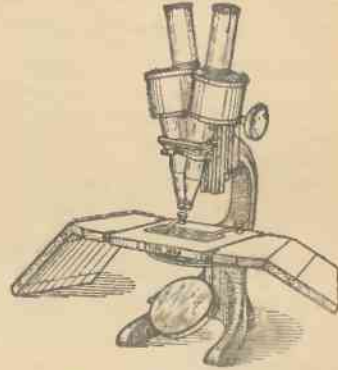

Preparacyjny mikroskop.

**Preparacyjny mikroskop**, mikroskop o znacznym powiększeniu (dużej ogniskowej obiektywu) z podporami dla rąk, tak że oglądany przez p. m. przedmiot możemy krajać nożem lub też dokonywać na nim innych czynności, badając mikroskopowo ich przebieg. M. p. buduje się częstokroć jako przyrządy stereoskopowe, dwuocznne.

**Preparacja** (łac.), przygotowanie.

**Preparat** (z łac.), wytwór pracy laboratoryjnej z zakresu anatomji, chemji, botaniki, farmakologii i t. d.; p. p. r. o. w. a. é., przygotowujący, przyrządzać, sporządzać preparaty.

**Preponderancja** (łac.), przewaga.

**Prepotencja** (łac.), przemoc, przewaga.

**Prepozyt** (łac. praepositus, przełożony), proboszcz kolegiaty, mający pod sobą jej człon-

ków. W znaczeniu nieściśle tytuł p. daje się zazwyczaj proboszczom po większych miastach.

**Preradović** Petar, poeta chorw., (1818—1872), autor „Juvenilia“ (1846), „Nowych pieśni“ (1851) i in., jeden z najznakomitszych liryków i epików chorw. — Pierwsze wyd. zbior. 1873.

**Prerafaelci**, grupa malarzy ang., wzorujących się na włoskich quattrocentystach, którzy, przeciwstawiając się eklektycznemu akademizmowi (ok. r. 1850), głosili powrót do natury i prostoty. Zwiastunami tego ruchu byli: N. Paton, W. Dyce i F. M. Brown, właściwymi założycielami: D. G. Rossetti, J. E. Millais i H. Hunt, następnie Burne-Jones i W. Crane. Gorącym zwolennikiem prerafaelityzmu był J. Ruskin.

**Prerie** (franc. prairies, „łąki“), nazwa obszarów bezdrzewno-trawiastych w St. Zjedn. Amer. Płn. i Kanadzie, rozciągających się między Górami Skalistymi a Missisipi od zatoki Meksykańskiej po rzekę Saskatchewan, a obejmujących ok. 4 milj. km<sup>2</sup> pcv. W niższej, wsch. części p., obfitszej w opady występują w dolinach także obszary lesiste i krzaczaste obok trawiastych, panujących niepodzielnie na zach. P. trawiaste są znakomitym terenem naturalnych pastwisk, nadających się również świetnie pod uprawę zbóż. Na zach. od 98° zach. długi. geogr. leżą suche „plains“, które zajmuje step lub piaszczysta pustynia.

P. stanowią wielką wyżynę, podnoszącą się łagodnie od wsch. ku zach., od 200—1800 m, częściowo zupełnie równą a częściowo pagórkowatą lub nawet górzystą (góry Ozark, Black Hills). Podłoże, zbudowane z piaskowców kredowych i trzeciorzędowych margli pokrywają żwiry, piaski i less, tworzący najżyźniejsze gleby czarnoziemne. Na płn. od Missisipi zalegają dyluwalne gliny morenowe i osady dawnych jezior. Z kopalin posiadają p.: węgiel, sól i gips.

Rzeki biorące początek z Gór Skalistych płyną w górnym biegu w głębokich jarach (kanjonach) a w dolnym tworzą szerokie i płaskie doliny. Rzeki p. odznaczają się wielkimi wahaniami wodostanów. Płd. część p. (Llano estacado) jest prawie zupełnie rzek pozbawiona. Klimat cechuje wybitny kontynentalizm. W lecie upały osiągają 44° a w zimie zdarzają się mrozy do —53° (Montana). Częstość zjawiskiem są nagłe skoki temperatury, dochodzące do 35° różnicy. Opady (na zach. 500—800, na wsch. poniżej 400 mm) przypadają głównie na wiosnę. W tej porze wieją również straszliwe tornado.

Roślinność p. jest ściśle uwarunkowana stosunkami klimatycznymi. Przy suchem lecie, mroźnej zimie a krótkiej, wilgotnej wiosnie brak dostatecznej wilgoci dla rozwoju lasów, którym nie sprzyjają również częste pożary traw i gleby czarnoziemne. Na wsch. jednak sztuczne zalesianie p. daje pomyślne wyniki. Do charakterystycznych przedstawicieli dzisiejszej fauny p. należą: pies dziki, wilk, antylopy, indyk dziki i grzechotnik. Niegdyś żyły tu milionowe stada bizonów. P. odgrywają olbrzymią rolę w życiu gospodarczym Ameryki, jako kraina rolniczo-hodowlana, słynna z produkcji pszenicy, uprawianej na czarnoziemach aż po 100°

długi. geogr. na zach. W Teksas wielkie obszary p. znajdują się pod uprawą bawełny.

Pierwotni mieszkańcy p., myśliwskie plemiona Indian mieszkają dziś jedynie w rezerwatach. P. obejmują terytorjum 6 stanów Unji Płn.-amer. (Płn. i Płd. Dakota, Nebraska, Kansas, Oklahoma i Teksas), posiadających razem (1927) ponad 12 milj. mieszk. oraz 3 prowincje kanadyjskie (Manitoba, Saskatchewan i Alberta), mające (1925) ok. 2,2 milj. mieszk.

**Prerogatywa**, pierwszeństwo, przywilej, np. prerogatywy monarchy.

**Prerov**, ob. Przerów.

**Pré-Saint-Gervais, Le**, wsch. przedmieście Paryża, u zach. podnóży fortu Romainville z 14.933 mieszk., przemysłem chemicznym i optycznym.

**Presbypopia** (greck.), ob. Dalekowszroczność.

**Prescott** William Hickling, historyk amerykański, (1796—1859), nap.: „History of Ferdinand and Isabella“ (1838, 3 t.), „History of the Conquest of Mexico“ (1843, 3 t.), „History of the Conquest of Peru“ (1847, 3 t.), „History of the Reign of Philip II. of Spain“ (1855—58, 3 t.) i in.

**Prešern** (Prešeren, Prešir[e]n) Franciszek, poeta słoweński, (1800—1849), wybitny liryk, który swoją twórczością wpłynął poważnie na podniesienie ruchu narodowego wśród Słoweńców. Wyd. zbior. „Poezji“ w r. 1847.

**Presidios**, nazwa posiadłości hiszpańskich na płn. wybrzeżach Marokka z 213 km<sup>2</sup> i 86.427 mieszk. Główne miejscowości: Ceuta (13.801 mieszk.), Melilla (45.728 mieszk.), Alhucemas, Pénón de Vélez de la Gomera. Dawniej deportowano do P. skazańców. Do P. należą także wyspy Chafarinas.

**Presja** (łac.), nacisk, ucisk.

**Presl** Jan, Świętopełk, czeski przyrodnik, (1791—1849), prof. zoologii i mineralogii w Ołomuńcu, a następnie w Pradze. Zasłużył się popularyzowaniem wiedzy przyrodniczej w Czechach. Napisał: „De generis Lauri spieciebus in officinis medicis usitatis“ (1816), „Flora Czechica“ (1819), „Deliciae Pragenses“ (1822). i w. i.

**Presław**, miasto w płn. Bułgarii, przy kolei: Sofja—Warna z 3.961 mieszk. W IX. i X. w. był P. stolicą państwa starobułgarskiego (679—972).

**Prespa**, żyzna kotlina w Macedonii, należąca obecnie częścią do Jugosławji, Grecji i Albanji, z głównym miastem Resna (4.060 mieszk.). Jezioro P. ma 288 km<sup>2</sup>, jest głęb. do 55 m i odwadniane podziemnie do jez. Ochrydzkiego. Wąska mierzeja odgradza jez. P. od płytkiego jez. Małego.

**Pressburg**, ob. Bratislava.

**Pressensé** Edmond, franc. teclog protestancki, (1824—1891), napisał: „L'Eglise et la Révolution française“ (1864), „Jésus-Christ“ (1866) i in. Był założycielem „Revue chrétienne“ (1854) i „Bulletin théologique“ (1866).

**Presser** Wilhelm, pol. krytyk literacki, \* 1882, oddzielnie wydał dobre studjum o „Stanisławie Przybyszewskim“ (1903).

**Prestant**, w organach głos, 4-stopowy pryncypał.

**Prestige** (franc.), urok, nimb, poważanie.

**Presto** (włosk.), w muzyce określenie b. szybkiego tempa; prestissimo, najszybciej.



**Preston**, miasto portowe w Lancashire (płn.-zach. Anglja), nad rz. Ribble i kan. Lancaster ze 127.000 mieszk. oraz przemysłem bawełnianym, lnianym, żelaznym, maszynowym i papierowym. 17—19 sierpnia 1648 pobił tu Cromwell szkockich rojalistów.

**Prestwich**, miasto fabr. w Lancashire (Anglja), przy kolei: Manchester—Bury z 18.750 mieszk. i przemysłem bawełnianym

**Presumpcja** (łac.), domniemanie; w prawie przez *praesumptio iuris* uważa się za znane pewnych faktów za dowiedzione, dopóki nie zostanie przeprowadzony dowód przeciwny. *Praesumptio iuris ac de jure* wyklucza przeprowadzenie dowodu przeciwnego.

**Preszów** (słow. Prešov, węg. Eperies), miasto w żupie Koszyce na wsch. Słowaczyczyźnie, nad rz. Torysą z 17.577 mieszk. i znacznym handlem.

**Pretekst** (łac.), pozór, upozorowanie.

**Pretenant** (łac.), każdy, roszczący jakieś pretensje; zwłaszcza książę, roszczący uzasadnione lub nieuzasadnione pretensje do tronu; ob. Jakób. 3.

**Pretensja** (łac.-franc.), roszczenie, wymaganie, żądanie; pretensjonalny, wymagający, stawiający wysokie wymagania.

**Preti Matteo**, zw. *il cavaliere Calabrese*, malarz włoski, (1613—1699), uczeń Lanfranca, malował freski: „Życie św. Jana Chrzciciela” dla katedry na Malcie. Pracował też w Rzymie, Wenecji, Neapolu i Bolonji. Malował przeważnie realistyczne sceny męczeństw, stosownie do smaku epoki.

**Pretium** (łac.), cena, wynagrodzenie, pieniądze.

**Pretor** (praetor), wysoki star.-rzymski urzędnik, ob. Rzymskie państwo.

**Pretoria**, stolica Transvaalu (Afryka płd.), u stóp gór Magalies, wśród bezdrzewnej równiny z 74.852 mieszk. Posiada University College (od 1908), 2 muzea, ogród zoologiczny oraz przemysł żelazny i cementowy. P. jest również siedzibą najwyższych władz Unji Płn.-Afrykańskiej. Wpobliżu pola diamentowe i złotołone. Miasto założone w 1855 i nazwane na cześć wodza boerskiego Andrzeja Pretoriusa († 1853) było stolicą republ. Transvaalu.

**Pretorius** Marthinus Wessels, przywódca Burów, (1818—1901), był 1857—71 pierwszym prezydentem republiki Transvaalu, 1860—63 również wolnego państwa Oranji.

**Pretorjanie**, od Augusta straż przyboczna rzymskich cesarzy, składająca się naprzód z 9, później z 10 kohort po 1000 ludzi (6 centurij piechoty i 6 turm jazdy) pod rozkazami przeważnie dwóch praefecti praetorio. Tiberius wybudował dla p. castra praetoria w płn. wsch. części Rzymu. Stąd p. obalali i wynosili na tron cesarzy; rozwiązał p. Konstantyn W.

**Pretorskie prawo** (jus praetorium), w dawnym Rzymie prawo, stworzone przez pretorów, którzy mieli „jus edicendi”, t. j. prawo wydawania obowiązujących zarządzeń. Z chwilą objęcia urzędowania ogłaszali drogą edyktu (ob.) zasady prawne, których postanowili przestrzegać.

**Pretura** (łac.), urząd pretora.

**Preuss**, 1. Hugo, polityk niem., (1860—1925), 1906 profesor i rektor Wyższej Akad. Handlowej w Berlinie, pracował w dziedzinie samorządowej, 1919 minister spr. wewnętrznych, opracował projekt konstytucji, który stał się podstawą ustawy weimarskiej. Autor szeregu dzieł prawnych.

2. Konrad Theodor, etnolog niem., \* 1869, od 1920 dyrektor berlińskiego Museum f. Völkerkunde, 1921 objął katedrę języków, etnologii i prehistorji ludów Ameryki; odbył szereg podróży badawczych do Ameryki płd. i środk. Prace: „Die Begräbnisarten der Amerikaner u. Nordostasiaten“ (1895), „Die geistige Kultur d. Naturvölker“ (1914, 2 wyd. 1923), „Glauben u. Mystik im Schatten d. höchsten Wesens“ (1926) i in.

**Preussen**, ob. Prusy.

**Preussisch-Eylau** (Iława Pruska), miasto powiat. w Prusach Wsch., stolica Natangji, przy kolei: Królewiec—Bartenstein (Bartoszyce) z 3.584 mieszk., fabr. maszyn roln. i przemysłem rolniczym. 7—8 lutego 1807 stoczył tu Napoleon I. nierozstrzygniętą bitwę z Rosjanami i Prusakami.

**Preussisch-Holland** (Paślak), miasto powiat. w Prusach Wsch. (Niemcy), na rz. Weeske, przy kolei: Elbląg—Morągi, z 5.182 mieszk., przemysłem i handlem.

**Preveza**, stolica nomarchji P. w środk. Grecji, przy wejściu do zatoki Arta, port Janiny z 11.390 mieszk. i handlem. Na płn. od P. znajdują się ruiny Nikopolis (Akcjum) stolicy Epiru.



M. Prévost.

**Prévost** Marcel, powieściopisarz franc., \* 1862, autor powieści (tłum. także na jęz. polski): „Le Scorpion“ (1887), „Chonchette“ (1888), „Mademoiselle Jaufre“ (1889), „La cousine Laura, moeurs de théâtre“ (1890), „La confession d'un amant“ (1891, wystąpił tu jako przeciwnik naturalizmu), „Les demivierges“ (1894, opis skutków zbyt swobodnego wychowania dziewcząt, najgłośniejszy utwór P.), „Lettres à Françoise“ (1902, dał tu swój ideał Francuzki), „Nouvelles lettres à Françoise“ (1924), „La Maitresse et moi“ (1925) i in.

**Prévost d'Exiles** Antoine François, pisarz franc., (1697—1763), jezuita, później oficer, benedyktyn, sekretarz ks. Conti. Z jego pism (ponad 200 t.) zachowały wartość powieści: „Le philosophe anglais“ (1731—38, 8 t.), „Le Doyen

de Killérine“ (1735—40), nieśmiertelną jest „Manon Lescaut“ (1731, przekład pol. Boya-Zełęńskiego), powieść o niepospoditej sile obrazowania własnych namiętności i przeżyć. Napisał nadto m. i. „Histoire d'une Grecque moderne“ (1740, nowe wyd. 1906).

**Prévost-Paradol** Lucien Anatole, pisarz i dziennikarz franc., (1829—1870), od 1865 członek Akademii. Główne dzieła: „Essais de politique et de littérature“ (1859—62, 4 t.), „Etudes sur les moralistes français“ (1864, III. wyd. 1873).

**Prewalencja** (łac.), zjawisko, objawiające się tem, że przy krzyżowaniu potomstwo nosi cechy jednego z rodziców (cechy dominujące), podczas gdy cechy drugiego z rodziców ustępują (recesywne).

**Prewencja**, uprzedzanie, zapobieganie. **Prewencyjny**, zapobiegawczy; przeciwieństwo represyjny, retorsyjny, t. j. o charakterze odwetowym.

**Prezbiter** (z greck.), w pierwotnym chrześcijaństwie przełożony gminy lub kościoła, kapłan lub biskup. Wraz z diakonami tworzyli p. t. zw. kler wyższy, clerus maior.

**Prezbiterat**, ostatnie z wyższych święceń kapłańskich w kościele katolickim. P. jest właściwym święceniem kapłańskim, przez które otrzymuje się godność i władzę kapłańską.

**Prezbiterjalny i Synodalny ustrój**, ustrój kościelny protestancki, w którym gmina religijna jest rządzona przez starszych, w tym celu przez gminę wybranych, i przez duchownych. Wyższą instancją jest synod. Ustrój taki dał pierwszy swemu kościołowi reformowanemu Kalwin. Luteranie mają ustrój t. zw. konsystorjalny, w którym gminami kierują konsystorze.

**Prezbiterjanie** (greck.), sekta anglikańska, nie uznająca władzy biskupów anglikańskich, czyli t. zw. systemu episkopalnego, a skłaniająca się do systemu kościelnego kalwińskiego, t. j. prezbiterjańskiego. Zwano ich także nonkonformistami później dissenters, ponieważ nie uznali „Uniformitat-aktu“ Elżbiety i odrzucili przysięgę supremacji. Nazywa się ich także purytanami, ponieważ chcą „oczyścić“ liturgję od wszelkich „nałeciałości“ tradycyjnych — katolickich. Nazwa ich p. pochodzi stąd, że na czele gminy stoi t. zw. starszy (prezbyter), kapłan, mający do pomocy radę świeckich. Ponad radą gminy stoi synod, który rozstrzyga sprawy ogólne. Początek kościołowi prezbiterjańskiemu dali duchowni anglikańscy: Colman, Button, Halingham, Benson, White, Rowland i Hawkins. Pierwszy kościół prezbiterjalny założony został już w r. 1572 przez prezbitera Fielda w Wadsworth pod Londynem pomimo sprzeciwu urzędowego kościoła episkopalnego.

**Prezbiterjanin** Jan, ob. Jan Prezbiterjanin.

**Prezbiterjum** (greck.), część kościoła najbliższa ołtarza głównego. W kościele pierwotnym nazywało się tak miejsce przy ołtarzu głównym, przeznaczone dla kolegjum prezbiterów, czyli t. zw. chrór.

**Prezent** (z franc.), podarunek.

**Prezenta** (łac.), jest to przysługujące patronowi danego beneficjum kościelnego (obok in-

nych praw) prawo wyboru proboszcza z pośród przedstawionych mu kandydatów-księży. Prawnym skutkiem otrzymania p. jest prawo otrzymania od biskupa t. zw. instytucji kanonicznej na dane probostwo.

**Prezentacyjne papiery**, dokumenty odnośnie do wiarygodności, które tylko za okazaniem tych dokumentów mogą być ściągnięte.

**Prezentowanie** (łac.), przedłożenie, pokazanie, np. weksłu do akceptowania lub do zapłaty; także proponowanie kandydatów na wakujące stanowisko.

**Prezentowanie broni**, oddanie czci przez szeregowych podniesieniem karabinów i szabel przed siebie, na wysokość piersi; oficerowie pochylają szablę ostrzem ku ziemi, szтары się pochyla.

**Prezerwatywa** (z łac.), środek celem zapobiegania jakiejś chorobie, szczególnie środki ochronne celem zapobiegania chorobom wenerycznym, używane w czasie spółkowania celem ustrzeżenia się od zakażenia, wzgl. mające chronić kobiety przed zejściem w ciąży (kondomy, por. Condom).

**Prezes** (łac.), przewodniczący ciała kolegjalnego. P. Rady Ministrów w Polsce, ob. Organizacja administracji w t. Polska.

**Prezydencja** (ang. Presidency), urzędowe określenie bryt.-indyjskich prowincyj Bengalja, Bombay, Madras.

**Prezydent**, przewodniczący ciała zbiorowego; w państwach republikańskich najwyższy zwierzchnik państwowy. O P. Rzpltej Polskiej ob. art. Konstytucja (IV.) w tomie „Polska“.

**Prezydjalna władza**, zakres uprawnień prezydenta.

**Prezjdjum**, kolegjum, przewodniczące obradom ciał zbiorowych.

**Prezolini** Giuseppe, pisarz włoski, \* 1882, jeden z najświetlejszych umysłów nowoczesnych Włoch, założyciel czasopism „Leonardo“ (1903—8) i „La Voce“ (1908—15), skupił ruch neoidealistyczny. Napisał: „Benedetto Croce“ (1909), „La Francia e i francesi nel secolo XX.“ (1913), „Uomini 22, città 3“ (1920), „Amici“ (1922), „La cultura italiana“ (1923).

**Pręciki** (stamina), organa, wytwarzające pyłek w kwiatach jawnokwiatowych (phanerogamów). Są to zmetamorfizowane liście (mikrosporofyle). Ich zbiór tworzy pręcikowie (androceum), męski aparat rozrodczy kwiatu. U Gymnospermae p. są łuskami tarczowatymi. Na ich stronie dolnej tworzą się workowate komory pyłkowe, w których występuje pyłek. W p. Angiospermae wyróżniamy: nitkę (filamentum), odpowiadającą ogonkowi liściowemu, łącznik (connectivum), odpowiadający blaszce liściowej i bocznie stojące połowy pylnika. Łącznik wraz z obu połowami pylnika tworzy pylnik, główkę pręcikową (anthera). Zwykle w każdej połowie pylnika znajdują się dwie komory pyłkowe (woreczki pyłkowe, loculamenta, mikrosporangia), które w stadium dojrzalsości pręcika łączą się w wspólny twór (theca). Obok pylników dwukomorowych występują także p. jednokomorowe. Wewn. komór pyłkowych tworzy się pyłek (ob.). Pylniki otwierają się me-

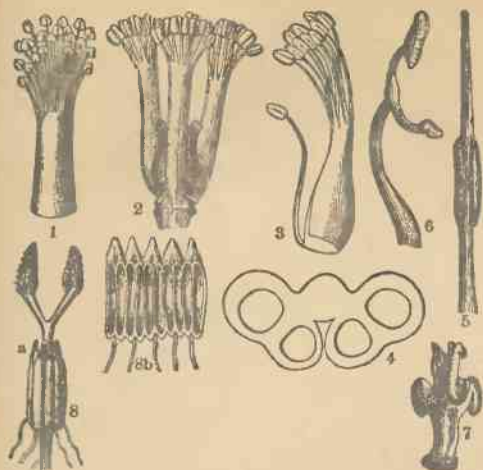

1) Pojedyncza wiązka pręcików u ślazu. 2) Pręciki wielowiązkowe 3) Pręciki dwuwiązkowe roślin motylkowych. 4) Przekrój poprzeczny pylnika. 5) Pręcik z przedłużeniem łącznika. 6) Pręcik z łącznikiem, osadzonym poprzecznie. 7) Pylnik o nieregularnie powyginianych komorach 8) Pylniki zróżniete; a) rura powstała z pylników, przez którą przechodzi szyjka słupka, b) rura przecięta.

chanicznie przez nierównomierne napięcie komórek ściany pylnika. P. często zrastają się w wiązki nitkami pręcikowemi lub też główkami. Niedorozwinięte p., w których tylko rozwija się nitka pręcikowa, a główka pozostaje bezpłodna, noszą nazwę prątniczek w (staminodia).

**Prędkości pomiary.** Do pomiaru prędkości (ob.) służą zegarki sekundowe: stopery, urządzenia automatycznie sygnalizujące na taśmie dwa sąsiednie położenia, np. pociągu będącego w ruchu, tachometry, przyrządy polegające na zastosowaniu siły odśrodkowej przy pomocy urządzenia podobnego do regulatora Watta w maszynie parowej. Dla celów pomiaru pojazdu, będącego w ruchu służy mała dynamomaszyna sprzężona z osią kół pojazdu. Napięcie na biegunach dynamomaszyny jest proporcjonalne do ilości obrotów. Do pomiaru p. przepływu cieczy służy skrzydło Woltmanna, którego główną częścią są łopatki, osadzone na poziomym wale, łatwo dającym się obracać. Obroty łopatek przenosi się zapomocą ślimaka na licznik obrotów. Innym urządzeniem, stosowanym do pomiaru p. cieczy jest rura Pitota. Jest to rura otwarta z obu stron, dolny jej koniec jest zagięty poziomo, dłuższe ramię rury zanurzamy pionowo w płynącej cieczy, zaś ramię poziome także zanurzone w cieczy możemy przez obrót rury naokoło jej pionowej osi ustawiać tak, że otwór rury zwrócony jest naprzeciw prądu cieczy lub też zgodnie z prądem. W pierwszym przypadku poziom cieczy w rurze jest wyższy niż zwierciadło cieczy, w drugim na skutek ssącego działania prądu poziomej cieczy w rurze obniża się poniżej zwierciadła zewnętrznego. Z różnicy poziomów cieczy w rurze Pitota, występującej przy wspomnianych powyżej położeniach rury oblicza się p. prądu cieczy. Prędkość wiatru mierzymy anemometrem.

**Prędkość** ruchu ciał materialnych określa się w fizyce jako stosunek drogi do czasu, w którym ciało tę drogę przebyło; jest to p. średnia za ów okres czasu. Jeżeli wartość p. średniej jest niezależną od wielkości przedziału czasu, dla której ją tworzymy p. ruchu jest stała, a ruch badany jest ruchem jednostajnym. P. prawdziwą ruchu w pewnej chwili czasu nazywamy granicę, do której zdąża stosunek drogi do czasu, gdy zarówno licznik, jak i mianownik zdążają do zera; innymi słowy: im mniejszy jest odstęp czasu, dla którego tworzymy p. średnią, tem bliższą jest jej wartość p. prawdziwej ruchu. W zastosowaniach praktycznych zadowolamy się najczęściej p. średnią, obliczaną w centymetrach na sekundę, w metrach na sekundę lub minutę, w kilometrach na sekundę, minutę lub godzinę i t. p. P. kątową średnią ruchu obrotowego nazywamy stosunek kąta, o który w pewnym czasie nastąpiło wykręcenie ciała do tegoż czasu. P. kątowa prawdziwa jest określona znowuż jako granica powyższego stosunku analogicznie do p. prawdziwej ruchu postępowego. P. jest wielkością wektorjalną (kierunkową), zatem prócz jej wartości liczbowej należy także wyszczególnić jej umiejscowienie i kierunek w stosunku do obranego układu odniesienia.

**Pręgiarz** (z niem. Pranger), w dawnej Polsce słup, stojący zwykle pod ratuszem, pod którym kał publicznie tracił lub smagał skazańców. Dawne prawo polskie znało też jako rodzaj kary wystawienie publiczne skazańca, przywiązaniego do p., stąd dziś wystawić kogoś pod p., napiętnować, zdemaskować publicznie.

**Pręt**, polska miara długości, używana do miernienia ziemi; 1 p. = zgorą 4 m. Pręt<sup>2</sup> = 1 pólko, 30 pólki daje 1 mórg.

**Prężność**, właściwość gazów lub par do zajmowania jak największej przestrzeni. Miara p. jest ciśnienie, jakie gaz zamknięty w pewnej objętości wywiera na ściany naczynia. P. wyraża się zatem w atmosferach, w kg/cm<sup>2</sup>, w mm słupa rtęci.

**Priam**, według podań greckich ostatni król Troi, syn Laomedonta, panował 40 lat, miał 50 synów (19 z Hekuby) i 50 córek. W bojach pod Troją nie brał udziału wskutek starości; opuścił tylko miasto, by zawrzeć układ, dotyczący pojedynku Parysa z Menelaosem oraz wykupić ciało Hektora. W czasie zdobywania Troi został zabity przez Neoptolemosa na ołtarzu Zeusa.

**Priap** (Priapos), grecki bóg płodności, syn Dionizosa i Afrodyty, czczony nad Hellespontem, zwłaszcza w Lampsakos, później w Grecji i Italji; składano mu w ofierze osła i pierwociny owoców; przedstawiano go z długą brodą i wielkim członkiem męskim.

**Priapea**, zbiór 80 swawolnych wierszy łacińskich z czasów Augusta. Wyd. Bücheler: „Petronius“ (6 wyd. 1922) i Vollmer „Poetae lat. minores“ II. (1923).

**Priapejski wiersz**, wiersz powstały z połączenia wierszy glikonejskiego i ferekratejskiego:

l u l u o o l u l l | l u l u o o l u.

**Priapismus** (łac.), chorobliwie długo trwająca sztywność członka męskiego, polegająca na



wzmocnionym popędzie płciowym (erotomanja), lub przy chorobach rdzenia pacierzowego, porażeniach narządu moczowego, zastój krwi w ciałach jamistych prącia i t. d.

**Pribičević Svetozar**, polityk jugosłowiański, \* 1875, pracował przed wojną świątową na rzecz porozumienia serbsko-chorwackiego, 1918—20 i 1921 minister spraw wewn., potem kilkakrotnie minister oświecenia.

**Příbram** (Przybram), miasto okręg. w żupie Praga (Czechy) z 11.810 mieszk., ma razem z przyległym miastem Hory Březové 15.667 mieszk., akademię górniczą oraz przemysł maszynowy, metalowy, powroźniczy, fabr. dewocjonaljów i likierów. Pod P. znajdują się stare kopalnie srebra i ołowiu.

**Pribram** Alfred Francis, historyk austr., \* 1859, od 1894 prof. w Wiedniu, nap.: „Franz Paul Freiherr von Lisola“ (1894), wyd. „Österreichische Staatsverträge. England“ (t. 1, 1907), „Die politischen Geheimverträge Österreich-Ungarns 1879—1914“ (1920) i in.

**Pribylow Islands**, ob. Prybyłowa wyspy.

**Priego de Cordoba**, miasto okręg. w prow. Kordoba (Hiszpanja), w Sierra de Prego z 19.000 mieszk., ruinami zamku Maurów i przemysłem.

**Priene**, stare miasto w dolinie Meandru, znane z wykopalisk.

**Prierias**, właściwie Sylwester Mazzolini, dominikanin, teolog, (1456—1523), magister sacri palatii 1515, inkwizytor, otworzył polemikę przeciw Lutrowi.

**Priessnitz Vincenz**, (1799—1851), twórca wodolecznictwa nowoczesnego, założył w r. 1826 w Gräfenbergu istniejący do dziś dnia zakład wodoleczniczy.

**Priessnitz okłady**. Kawałek płótna zanurza się w zimnej wodzie, dobrze wykręca i przykłada na dotkniętą procesem chorobowym okolicę ciała, poczem okrywa się okład chustą wełnianą. O. P. działają uśmierzająco przy bolesnych procesach zapalnych. Działanie polega na zadrażnieniu skóry.

**Priestley Joseph**, ang. teolog, filozof, chemik i fizyk, (1733—1804). Odkrył i otrzymał po raz pierwszy tlen (1771), amonjak (1774), chlorowódór (1775), kwas podazotawy (1776), tlenek węgla (1799) i t. d. Napisał m. i. „History and Present State of Electricity“ (1767), „History and Present State of Discoveries relating to Vision, Light and Colours“. Poza tem napisał cały szereg prac z zakresu teologii, pedagogiki, retoryki, historii, filozofji przyrody i polityki. Popadł w zaciętą walkę z teologami przez swoje dzieła filozoficzne, w których asocjacje wyobrażeńiowe, akty woli i czyny tłumaczy jedynie wibracją mózgu. Prześladowany, uszedł 1794 do Northumblandu, gdzie założył gminy unitarystyczne.

**Prikumsk** (dawniej Świątoj Kriest), miasto na pń. Kaukazie, nad Kumą z 15.780 mieszk. i olejarniami.

**Prilep**, miasto w Serbji (Jugosławja), w okręgu Bitolj z 19.962 mieszk. i znacznym handlem.

**Prim**, generał hiszpański, ob. Prim y Prats.

**Prim y Prats Juan**, margr., generał hiszp. (1814—1870), uczestnik przewrotów wewnętrz-

nych, 1844 namiestnik w Porto Rico, 1850 jako deputowany sflanał na czele opozycji, brał udział w wojnach w Marokko i w Meksyku, 1868 obalił królową, za regencji Serrana minister wojny, od 1869 premier, zginął zamordowany.

**Prima** (łac.), w handlu oznacza najlepszy gatunek towarów. — W muzyce pierwszy dźwięk, stanowiący punkt wyjścia dla postępu interwali i akordów. Czysta p. czyli unison jest stosunkiem dwóch dźwięków tej samej wysokości; zwiększona lub nadmierna p. powstaje, gdy obok czystej p. występuje ton chromatycznie wyższy lub niższy np. c — cis, ces — c. — W browjarzu kapłańskim jedna z „hor“ nazywa się (hora) p., ponieważ przypada, a raczej dawniej przypadała na godzinę pierwszą. — W szermierce na szable cios z góry na dół (w głowę).

**Prima aprilis**, ob. Kwiecień.

**Prima nota** (łac.), księga używana w księgo-wości, ob. Buchalterja.

**Prima vista** lub *a vista* (włosk.), w muzyce od pierwszego razu, odrazu, bez przygotowania grać z nut, wykonać jakąś kompozycję.

**Prima volta** (włosk., lma), w muzyce przy powtórzeniu jakiejś części to miejsce, które wskazuje początek, a które należy opuścić, jeśli ma się grać następującą *seconda volta* (Ida).

**Prima weksel**, pierwszy egzemplarz tego samego weksla.

**Primaballerina** (włosk.), pierwsza (główna) tancerka w balecie.

**Primadonna** (włosk.), pierwsza śpiewaczka w operze.

**Primarius** (łac.), pierwszy, najwyższy. Stąd *primariusz*, pierwszy lekarz szpitala i t. p. zakładów.

**Primates**, ob. Naczelnę.

**Primatecchio** Francesco, malarz włoski i stiukator, (1504—1570), uczeń In. da Imoli i Bag-nacavalla, od 1526 współpracował z G. Romanem w Mantui, 1532 rozpoczął i od 1541 samodzielnie prowadził dekorację pałacu Fontainebleau (ob.); twórca malarskiej szkoły Fontainebleau. Dekoracje jego uległy silnym restauracjom, znany je jednak z licznych rycin z których, podobnie jak i z obrazów z Fontainebleau („Diana“) i Castle Howard („Powrót Odysusza“) wynika, że był on przedstawicielem wytwornego manieryzmu. P. był również autorem dekoracji do obchodów uroczystych, kartonów do gobelinów i t. d.

**Primavera**, amerykańskie drzewo, stosowane w meblarstwie, żółto-czerwonawe, spoiistością i twardością zbliżone do mahoniu.

**Primiid** (franc.), według kalendarza rewolucji francuskiej pierwszy dzień dekady.

**Primigenius** (primigenus, primogenitus, łac.), pierworodny.

**Primigenius Bos**, ob. Bydło.

**Primipara** (łac.), ob. Pierwiastka.

**Primitiae** (łac.), pierwsze okazy bydła i owoców, składane bogom; także pierwszy utwór pisarza. Por. Prymicje.

**Primo**, pierwszy, w muzyce: *tempo p.*, pierwotne tempo: *p. se c o n d o*, w grze na 4 ręce — pierwszy wykonawca, grający w wiolinie, *se c o n d o*, drugi, grający w basie.

**Primo de Rivera y Orbaneja Miguel**, hiszp. generał i polityk, (1870—1930), walczył 1897 na Filipinach, zgniół 1902 powstanie barcelońskie, brał udział 1909—13 w wyprawie marokańskiej, 1915—17 był gubernatorem wojskowym Kadyksu, 1923 w drodze zamachu stanu stanął na czele państwa i rządził po dyktatorsku. Wzmagające się trudności i rosnąca opozycja zmusiły go w styczniu 1930 do ustąpienia.

**Primogenitura**, prawo przysługujące najwcześniejszemu urodzonemu i jego linii przy następstwie tronu.

**Primordialna czaszka**, pierwotne zawiązki kostnej czaszki (cranium) u wyższych kręgowców. Pierwotnie tworzy się czaszka skórna, następnie chrząstkowa, która u żarłaczy i kręgowców pozostaje przez całe życie. Pierwsze zawiązki czaszki kostnej stanowią następujące płytki chrzęstne: z obu stron struny grzbietowej leżą parachordalia, przed niemi praechordalia, jak też i wydłużone trabecula cranii, które sięgają w okolice nosa. Części te następnie zrastają się.

**Primorje** (Przymorze), nazwa półwyspów Chorwacji.

**Primorska Krajina** (Primorska-Krajiška Oblast) okręg w Jugosławii, obejmujący nadmorską część Chorwacji. Stolicą jest Karłowac.

**Primorskaja Oblast**, dawna prowincja w Rosji azjatyckiej, obejmująca obszary nad oceanem Spokojnym i morzem Ochockim. Od 1926 należy do sowieckiego obwodu Dalekiego Wschodu.

**Primorsko-Achtarskaja** (Achtari), osada kozacka i miejscowość kąpielowa na Płn. Kaukazie (Rosja), w okręgu Kubań z 11.384 mieszk.



*Primula auricula*.

**Primula L.** (pierwiosnka), rodzaj roślin trwałych o liściach łopatkowatych, przyziemnych. Kwiaty w baldachach lub w okółkach charakterystyczne heterostylją (p. Zapyłanie). Rosną w Europie i Azji, rzadziej w Ameryce. Są to pierwsze kwiaty wiosenne. W Polsce: *P. elatior* (L) Jacq., p. wyniosa i *P. officinalis* Jacq. (p. lekarska), obie o kwiatach żółtych.



*Primula officinalis* (veris). a) kwiat w przekroju.

Korzenie dzięki zawartości saponiny znalazły zastosowanie w medycynie. Oba gatunki poprzednie, oraz *P. acaulis* (p. bezłodygowa) hodowane w licznych, pełnych i barwnych odmianach jako ogrodówki. W Tatrach na skałach i na torfowiskach występuje *P. auricula* L. (p. łyśczak). Ulubiona w hodowli wonna *P. glutinosa* o fioletowych kwiatach. W górach rośnie *P. minima* L. (p. maleńka) Ważna dla hodowli pokojowej *P. sinensis* Lindl. pochodząca z poł. Chin, również *P. obconica* z Chin, *P. denticulata* z Himalajów. *P. obconica* i *P. sinensis* wywołują u niektórych wrażliwych ludzi przy dotknięciu objawy poparzenia.

**Primulaceae** (pierwiosnkowate), rodzina roślin dwuliściennych z rzędu Primulales (ob.). Należą tu rośliny zielne, rzadziej krzewinki o liściach prostych. Kwiaty obupłciowe, zwykle promieniste, pięciopetalne. Pręciki nadległe. Słupek górny, rzadziej półdolny. Owocem puszcza. Ważne rodzaje: *Primula*, *Cyclamen*, *Hottonia*, *Soldanella*, *Lysimachia*, *Trientalis*, *Anagallis*, *Samolus* i t. d.

**Primulales** (pierwiosnkowe), rząd roślin zrosłopłatkowych, kwiaty zwykle 5-, 4- lub więcej dzielne, zwykle promieniste, pręcików tyleż co płatków korony, nadległych, prócz tego naprzemianległe prątniczki. Słupek górny, rzadziej dolny, jednokomorowy o centralnej plancencie. Należą tu następujące rodziny: *Theophrastaceae*, *Primulaceae*, *Myrsinaceae*.

**Primum mobile** (łac.), „pierwsze poruszające się”, główna sprężyna; w staroż. astronomii pierwsza sfera kryształowa Eudoksosa, której obrotem dokoła osi światła tłumaczono zmianę dnia i nocy.

**Primus** (łac.), pierwszy, główny; p. inter pares, pierwszy pośród równych.

**Primus i Felicianus**, męczennicy chrześcijańscy, ponieśli śmierć za wiarę około 286 r. w Nomentum.

**Prince Engrand le**, francuski malarz na szkle, † 1530, działał w Beauvais, gdzie zachowały się jego malowidła na szkle w kościele św. Marcjana i w kaplicy Loretańskiej u św. Stefana.

**Prince Albert**, miasto w prow Saskaczewan (Kanada), nad rz. Płn. Saskaczewan, przy kanadyjskiej kolei ptn. z 7.873 mieszk. Handel drzewem i futrami.

**Prince Consort** (ang.), książę-małżonek, małżonek panującej królowej (np. mąż angielskiej królowej Wiktorji).

**Prince Edward Island**, ob. Księcia Edwarda wyspa.

**Prince of Wales Islands**, grupa wysp u ptn. krawędzi półwyspu Kap. York (Queensland), oddzielona od lądu cieśn. Endeavour.

**Prince of Wales Kap**, zach. przylądek Alaski w cieśn. Beringa, pod 65° 33' szer. ptn. i 168° 5' dług. zach.

**Prince Rupert**, miasto w ang. Kolumbji (Kanada), leżące na wyspce naprzeciw ujścia rz. Skeena do oceanu Spokojnego z 6.393 mieszk. Punkt końcowy kolei pacyficznej Grand Trunk.

**Prince William Sund**, usiana wysepkami zatoka na pld. wybrzeżu Alaski, na wsch. od półwyspu Kenai, z portem Port Waldes.

**Princeps** (łac.), pierwszy [obywatel]; w początkach cesarstwa rzymskiego określenie cesarza jako pierwszego obywatela w państwie; p. senatus, senator, pytany w czasie obrad pierwszy o zdanie.

**Princeps legibus solutus**, zasada rzymska, obowiązująca w państwach monarchicznych, wedle której osoba monarchy jest nietykalna i nieodpowiedzialna, nawet za czyny karalne. W Anglii: „the King can do no wrong“, król nie może popełnić bezprawia.

**Princeton**, nazwa wielu miast w Stanach Zjedn. Am. Płn., m. i. miasto w stanie New Jersey, nad kan. Delaware—Raritan z 5.917 mieszk. i uniwersytetem (od 1746) z dużą biblioteką. W 1777 (3 stycznia) pobit tu Waszyngton wojsko angielskie Mawhooda.

**Princip Gavriło**, spiskowiec serbski, (1894—1918), zamordował 28 czerwca 1914 w Sarajewie austro-węgier. następcę tronu Franc. Ferdynanda z żoną, skazany na 20-letnie więzienie, zmarł w Theresienstadt. Zwłoki jego pogrzebano uroczysto 29 lip. 1920 w Sarajewie.

**Principatus** (pryncypat), określenie przez Augusta stworzonej formy rządów, łączącej dawne formy republiki rzymskiej z władzą monarchiczną, ob. Princeps.

**Principe** (włos.), książę; „Il P.“ tytuł książki Machiavelliego (ob.).

**Principe** (Ilha do Principe), wulkaniczna wyspa w zatoce Gwinejskiej ze 119 km<sup>2</sup> i 6.905 mieszk. Portem jest São Antonio. Niezdrowa, pokryta bujną roślinnością wyspa należy do Portugalji.

**Principia** (łac.), pierwsze zasady (często w tytułach książek).

**Principiis obsta** (łac.), „opieraj się odrazu na początku“. cytał z „Remedia amoris“ (w. 91) Owidjusza.

**Principium** (łac.), zasada.

**Pringlea Hook. fil.**, roślina krzyżowa. Jedyny gatunek *P. antiscorbutica* Hook. fil., liście ma duże, okrągłe, zebrane w zbitą główkę. Rośnie na Kerguelach, gdzie jest używana podobnie jak u nas kapusta, po rozmnożeniu się królików prawie wytopiona.

**Pringsheim Nathanael**, botanik niem., (1823—1894), prof. w Jenie. Zajmował się piciowością organizmów niższych (glonów), poza tem postawił nową teorię, dotyczącą roli chlorofilu u roślin.

**Prins Adolphe**, belgijski prawnik, (1845—1919), założyciel (wraz z Hamelem i Lisztem) Międzynarodowego związku kryminalistycznego; dzieła: „Criminalité et répression“ (1886), „L'organisation de la liberté et le devoir social“ (1885).

**Prinz Gyula**, węgierski geograf, (\* 1882), od 1923 profesor w Pięciokościach, podróżował 1906 i 1909 po Tienszanie i Pamirze i napisał szereg dzieł o geografji Węgier i Europy.

**Prionus**, p. Dyląg garbarz.

**Prior Matthew**, poeta ang., (1664—1721), wraz z Charles Montague (późniejszy hr. Halifax) napisał przeciw Drydenowi: *The City Mouse and the Country Mouse*“ (1687). Jego utwory poetyckie (zwłaszcza „Alma; or the Progress of the Mind“) odznaczają się dowcipem, dźwięcznym językiem i duchem horacjanskim. Wyd. zbior. 1892, 2 t. Wybór 1923.

**Prior tempore, potior iure** (łac.), „pierwszy co do czasu, silniejszy w prawie“, t. zn. pierwszeństwo ma ten, kto wcześniej nabył prawo. Zasada prawna, mająca zastosowanie głównie przy prawie zaslau oraz w prawie górnictwem.

**Priora** (łac.), wcześniejsze (poprzednie) rzeczy lub sprawy.

**Priorat** (łac.), ob. Przeor.

**Priscilianus** (Pryscyljan), założyciel sekty religijnej, pokrewnej manicheizmowi (pryscyljanisci), w Hiszpanji. 385 został wraz z 6 swoimi zwolennikami ścięty. Był to pierwszy wypadek stosowania kary śmierci za herezję i wywołał gwałtowny sprzeciw wielu biskupów.

**Priscjan** (Priscianus), rzymski gramatyk z Cezarei w Mauretani, napisał około 500 po Chr. „Institutiones grammaticae“ (wyd. Herz w Keila „Grammatici latini“ t. II i III. [1855—60]), oraz poetyckie opracowanie „Periegesis“ Dionyzosa i panegiryk na cześć cesarza Anastazjusza (wyd. Baehrens „Poetae latini minores“ (t. V. 1883).

**Priština**, stolica okręgu Kosovo w Jugosławji, we wsch. części Kosowego Pola z 15.220 mieszk. i znacznym handlem. W XIV. w. była P. przezściowo siedzibą carów serbskich.

**Pristis pristis** L. (p i ł a cz. ł r a cz), ryba z rodziny Pristidae, ob. Piła.

**Prittwitz**, 1. Karl, gen. pruski, (1790—1871), dowodził 18. marca 1848 wojskami królewskimi na ulicach Berlina, 1849 armją Związku w Szlezewgu.

2. Max, gen. pruski, (1848—1917), w chwili wybuchu wojny światowej dowodził 8. armją w Prusiech Wschodnich, zamierzał opróżnić je przed Rosjanami, zaco został usunięty i zastąpiony przez Hindenburga.

3. Friedrich Wilhelm, dyplomata prus., \* 1884, został 1921 ambasadorem w Rzymie, 1928 w Waszyngtonie.

**Privas**, stolica depart. Ardèche (Francja), na ptn.-wsch. od gór Coiron z 6.412 mieszk. i przemysłem.



**Privatim** (łac.), specjalnie, tajnie, poufnie; privatissime, potajemnie, w najściślejszym gronie, najpoufniej.

**Privatio** (łac.), odebranie, pozbawienie; p. beneficji, w prawie kościelnem odebranie prebendy drogą procesu kanon. jako kara za ciężkie przekroczenia duchownych.

**Privilegium** (łac.), przywilej, przysługujący pewnej osobie lub warstwie obywateli, także dokument stwierdzający pewien przywilej. P. odiosum, przywilej, który ostatecznie obraca się na niekorzyść uprawnionego.

**Privy Council**, tajna Rada Państwa w Anglii, za Tudorów najwyższa władza, straciła znaczenie wskutek powstania gabinetu.

**Prix fixe** (franc.), stała cena.

**Prixner**, rytmowik, pracujący w Polsce przy końcu XVIII. w., wykonał we Lwowie i Warszawie liczne portrety (Stanisław August, biskup A. W. Betański, arcybiskup F. O. Kicki, wojewoda A. F. Łoś i in.), dalej ryciny religijne i ilustracje do dzieł z zakresu geometrii i geografii.

**Prizren**, miasto w okręgu Kosowo w Jugosławii, nad rz. Bystrzycą, w pld. części równiny Metoja z 16.433 mieszk., przemysłem tkackim, metalowym i handlem.

**Prizzi**, miasto na Sycylii, w prow. Palermo (Włochy) z 9.892 mieszczk.

**Pro** (łac.), dla.

„**Pro arte**“, polskie czasopismo młodzieży literackiej, wydawane w Warszawie w d. 1916—1919, pierwotnie p. t. „Pro arte et studio“, kolejno redagowane przez Edwarda Boyęgo, Władysława Zawistowskiego i Leszka Serafinowicza (Jana Lechonia), skupiało poetów i pisarzy, którzy następnie utworzyli grupę poetycką „Skamandra“.

**pro calculo** (łac.), za rachunek, t. zn. za jego zgodność rzeczy...

**pro copia** (łac.), za odpis, kopję.

**pro cura** (łac.), ob. Prokura.

**pro domo** (łac.), „dla (własnego) domu“, dla siebie.

**pro et contra** (łac.), za i przeciw (przy dowodzeniu).

**pro forma** (łac.), tylko dla zachowania formy, dla pozorów.

**pro futuro** (łac.), na przyszłość, dla przyszłości.

**pro mille** (łac.), „na tysiąc, od tysiąca“; znak  $\frac{1}{1000}$  lub p. m.

**pro mortuo** (łac.), „za zmarłego“ (uznać).

**pro patria** (łac.), „za ojczyznę“, dla ojczyzny.

**pro primo** (łac.), po pierwsze, przedewszystkiem.

**pro publico bono** (łac.), dla dobra publicznego.

**pro quota** (łac.), stosunkowo.

**pro rata** (łac.), stosunkowo, w odpowiednim stosunku do udziału; pro rata temporis (skrót. p. r. t.), odpowiednio do upływu czasu.

**pro tempore** (łac.), obecnie.

**Proba**, poetka chrześcijańska z IV. w. W poemacie „Cento“ opowiada wierszami Wergilego historję stworzenia świata aż do potopu, narodzenie Chrystusa i Jego śmierć aż do wniebowstąpienia.

**Probabilizm** (z łac. probabilis, „prawdopodobny“), w znac. filozof. pogląd, według którego żadne poznanie nie posiada cech pewności bezwzględnej, lecz tylko pewien stopień prawdopodobieństwa. — W znac. teolog. pogląd, według którego wystarczy człowiekowi samo prawdopodobieństwo (nie pewność) obowiązku wykonania danej czynności lub jej omińnięcia, aby tę czynność ze spokojnem sumieniem wykonać lub móc jej nie wykonać. Zagadnienie to w katolickiej teologii moralnej jest bardzo żywolne, czego dowodzą różne rozwiązania. I tak: P., nauka głównie szkoły jezuickiej, dowodzi, że w razie istnienia wątpliwości, czy mnie wiąże dany obowiązek, lub też jestem od niego wolny, mogę go ze spokojnem sumieniem nie spełnić, jeśli jest chociażby minus probabile, t. j. prawdopodobieństwo mniejsze, że jestem od niego wolny. Probabiljoryzm zwany także tucjoryzmem, nauka głównie dominikanów, twierdzi, że w razie wątpliwości powinno się iść za tem, co jest prawdopodobniejsze. Pośrednią drogę między p. a probabiljoryzmem obrał św. Alfons Liguori, a za nim redemptoryści, według których w razie braku pewności możemy iść za opinią taką, która jest przynajmniej aequę probabilis, czyli ma ten sam stopień prawdopodobieństwa, co opinia przeciwna (aequiprobabilizm). Wypaczeniem p., pojmowanego bardzo swobodnie, był aksyzm, potępiany przez Pawła.

**Probatio diabolica** (łac.), używany w czasach średniowiecznych dowód własności.

**Probatum est** (łac.), wypróbowane, sprawdzone, pomaga.

**Probi viri** (łac.), we Włoszech członkowie sądów rozjemczych i przemysłowych.

**Probiercza waga**, podaje ilość srebra wzgl. złota w stopach, w Polsce w gramach na 1000 gramów stopu.

**Probierczy kamień**, kamień lidyjski, ob. Lidy.

**Probierstwo**, ob. Dokimazja.

**Probionty**, ultramikroskopowe organizmy, których istnienie przypuszczamy.

**Problem** (z greck.), zagadnienie, kwestja, czekająca na rozwiązanie. Problematyczny, wątpliwy, niepewny; problematyczny sąd, ob. Modalność.

**Problem trzech ciał**, wyznaczenie przy danych początkowych warunkach drogi trzech przyciągających się według prawa ciężenia powszechnego ciał, np. słońca, ziemi i księżyca. P. t. c. w ogólnym przypadku nie został całkowicie rozwiązany, znanem jest rozwiązanie w pewnych szczególnych przypadkach, np. gdy wszystkie trzy ciała leżą w jednej płaszczyźnie, lub gdy masa jednego z ciał jest mała w porównaniu z masami dwóch pozostałych ciał.

**Probolinggo**, miasto na pln. wybrzeżu Jawy (Indje holend.), w rezydenturze Pasuruan z 26.040 mieszczk. i handlem.

**Proboscidea**, rząd ssaków, p. Trąbowce.

**Probostwo**, w znac. szerokiem: cała parafia czyli gmina kościelna; w znac. ścisłem: mieszkanie proboszcza, w którym znajduje się kancelarja parafjalna, jako miejsce jego urzędowania.

**Proboszcz**, niemieckie Probst, czeskie probost, gwarowe probos, pochodzi od łac. praepositus, ksiądz, rządzący gminą kościelną (parafją) i kierujący nią na mocy prawa, otrzymanego przez biskupa.

**Probówka**, rurka szklana, u jednego końca zatopiona, dług. 50—200 mm, szer. 6—25 mm, używana w laboratoriach chemicznych.

**Probus**, jako ces. rzymski Imperator Caesar M. Aurelius P. Augustus, (232—282), dzielny wódz, obwołany 276 przez wschodnią armję cesarzem, uznany przez senat; starał się zaprowadzić ład w państwie, opiekował się rolnictwem, zakładał winnice. Zginął zamordowany przez żołnierzy.

**Probus M. Valerius**, rzymski gramatyk z Berytus w Syrii, sporządził 50 po Chr. wydania Lukrecjusza, Wergiljusza, Horacego i Terencjusza; napisał „De notis“ (wyd. Mommsen w Keila „Grammatici latini“ t. IV. 1864). Fałszywie przypisano mu „Ars vaticana“, „Appendix Probi“ i i.

**Proca**, broń, służąca do rzucania kamieni, ołowianych kul i t. p. Pierwotnie taśma pleciona, złożona we dwoje, w którą wkładano pocisk, później wiązana na końcu kija celem zwiększenia zamachu ramieniem i siły rzutu. W starożytności stanowiła uzbrojenie lekkiej piechoty greckiej i rzymskiej, obecnie w użyciu u ludów pierwotnych. Nowoczesna p. widelkowa z gumowemi taśmaną służy do wyrzucania kłocków przy ćwiczeniach w strzelaniu oraz do karcenia psów podczas tresury.

**Procaccini**, rodzina artystów włoskich: Ercole, (1520—1591), założył szkołę malarską w Medjolanie; główne dzieła w Bolonji. Camillo, (1546—ok. 1627) oraz Giulio Cesare, (1548—1626?), synowie poprzed., kształcili się na Carraccich, Rafaelu i Michale Aniele, naśladowali Correggia. Giulio C. był też rzeźbiarzem, obaj zajmowali się również rytownictwem.

**Procajłowicz Antoni**, malarz polski \*1876, uczeń krakowskiej Szkoły Sztuk Pięknych, Małczewskiego, Wyczółkowski i Stanisławskiego, studiował również we Florencji. Główne dzieła: „Po burzy“, „Willa włoska“, „Światowid“, „Jabloń“ i t. d. Poświęca się również dekoracji książek.

**Procavia**, ob. Hyracoidae.

**Proceder** (łac.), postępowanie, sposób działania, zajęcie, sposób zarobkowania.

**Procedura cywilna**, ob. Proces cywilny.

**Procedura karna**, ob. Karna procedura.

**Procellariidae**, piétrzele, rodzina ptaków pływających, nal. do rzędu Longipennes. Ptaki silnie zbudowane, o krótkiej szyi i wielkiej głowie, dziób mają mniejszy od głowy, mocny i twardy, dziurki nosowe umieszczone na grzbiecie dzioba, przegrodzone tylko cienką ścianką kostną. Żyją na wszystkich morzach świata. Podobne do alk są Pelecanoidinae z jedynym rodzajem Pelecanoides Lac. Drobnemi ptaszkami są Hydrobatinae. Ich przedstawiciel burzyk czarny, zwany też jaskółką morską (Hydrobates pelagicus L.) dochodzi 14 cm dług. i 33 cm szerok., żyje na wyspach Europy pñ., zalatuje na południe aż do morza Śródziemnego i pñd. części oceanu Atlantycznego. Nieco większy jest burzyk nawalny (Oceandroma leucorhoa

Vieill.), żyje podobnie jak poprzedni, oba żywią się drobnymi zwierzętami morskimi, żerują o zmroku. Na bezludnych wysepkach wysiadują jedno białe jaje, które składają w szczeliny i nory. Żeglarze uważają te ptaki za zwiastuny nieszczęścia, wierzą, że w nich zamieszkuje dusze zaginionych żeglarzy, dlatego też nigdy ich nie zabijają. Pietrzel mniejszy cz. fulmar (Fulmarus [Procellaria] glacialis L.) 50 cm długości, 110 cm szerokości, cały biały, tylko na płaszczu sino popielaty, spodem srebrzysto szary, żyje gromadnie na morzach północnych, na ład udaje się tylko w porze legowej. Na półkuli pñd. żyje warcabik (Daption capensis L.) i Macronestis giganteus Gm.

**Procent** (z łac. pro centum), oznaczona ilość przedmiotów, przypadających na 100 innych przedmiotów. Np. jeśli od każdych 100 zł. wypóycznych płaci dłużnik 5 zł., p. wynosi 5% (% znak na p.). Drugi przykład: jeśli ktoś pobierał 100 zł. wynagrodzenia miesięcznego, a zmniejszono je do 85 zł. to mówimy, że zmniejszono je o 15%. Od kapitału 700 zł. 3% wynoszą  $7 \times 3 = 21$  zł. — Por. Rachunek procentów, Stopa procentowa, Lichwa.

**Proces**, postępowanie sądowe, dla rozstrzygnięcia spornych stosunków prawnych. Rozróżnia się p. cywilny i karny. P. sumaryczny polega na uproszczeniu norm postępowania zwyczajnego celem szybkiego (sumarycznego) ukończenia sprawy.

**Proces cywilny** jest to sądowe postępowanie sporne, przeznaczone dla dochodzenia roszczeń prawno-pywatnych; nazwą tą określa się także przepisy prawne, regulujące postępowanie w sporach z zakresu prawa prywatnego.

W chwili pisania tych słów obowiązują jeszcze w Polsce ustawy procesowe cywilne państw zaborczych: w wojew. centralnych i wschodnich rosyjska ustawa postępowania sądowego cywilnego (procedura cywilna) z 1864 r. (zbiór praw ros. t. XVI. z. 1), normująca również przepisy o postępowaniu egzekucyjnym; w wojew. południowych i w cieszyńskiej części województwa śląskiego austriacka ustawa o wykonywaniu sądownictwa i o właściwości sądów zwyczajnych w sprawach cywilnych (norma jurysdykcyjna), austriacka ustawa o postępowaniu cywilnym w sprawach spornych (procedura cywilna) — obie z 1895 r. oraz austriacka ordynacja egzekucyjna z 1896 r.; wreszcie w województwach zachodnich i w górnośląskiej części województwa śląskiego niemiecka ustawa o postępowaniu cywilnym (procedura cywilna) z 1877 r., gruntownie przerebobiona w 1898 r., która — podobnie, jak procedura rosyjska — normuje również postępowanie egzekucyjne. Wymienione dotąd ustawy są uzupełnione a niejednokrotnie także zmienione przez szereg ustaw mniejszych, wydanych tak przez państwa zaborcze, jak i przez wskrzeszone państwo polskie.

Ten stan prawny ulegnie zupełnej zmianie z dniem 1 stycznia 1933. Z dniem tym wejdą bowiem w życie na całym terytorjum Rzpltej dwa rozp. Prezydenta Rzpltej z dn. 29 listopada 1930, Dz. U. R. P. Nr. 83, poz. 651 i 652. Pierwsze z nich zawiera k o d e k s p o s t ę p o

wania cywilnego (k. p. c.), drugie — przepisy, wprowadzające kodeks postępowania cywilnego. Polski k. p. c. reguluje tylko postępowanie procesowe, nie normuje natomiast postępowania egzekucyjnego; wskutek tego po wejściu w życie k. p. c. będą w dalszym ciągu obowiązywać austriacka ordynacja egzekucyjna oraz te części procedur cywilnych rosyjskiej i niemieckiej, które regulują postępowanie egzekucyjne. Nadto przepisy, wprowadzające k. p. c., utrzymują w mocy we wszystkich trzech dzielnicach pewne przepisy dzieln., odnoszące się do postępowania procesowego, a zwłaszcza przepisy regulujące niektóre z t. zw. postępowań odrębnych (np. postępowanie w sprawach małżeńskich).

K. p. c. składa się ze wstępu, trzech ksiąg (sąd, proces, sąd polubowny) oraz przepisów końcowych. Księgi dzielą się na tytuły, tytuły na działy, a działy podzielone są na rozdziały. K. p. c. oparto na umiarkowanym zastosowaniu zasad: jawności, ustności, bezpośredniości, skupienia materiału procesowego, skargowości i wystuchania stron. Między dwiema krańcowymi zasadami: kontradiktoryjności i oficjalno-sędczą k. p. c. stara się znaleźć drogę pośrednią. K. p. c. zna dwa zasadnicze typy postępowania przed sądami pierwszej instancji: postępowanie przed sądami grodzkimi. Pierwsze z nich unormowano obszernie, poczem podano przepisy o postępowaniu przed sądami grodzkimi, zawierające pewne uproszczenia w stosunku do postępowania, obowiązującego przed sądami okręgowymi. Postępowanie przed sędziami pokoju ureguluje rozp. ministra sprawiedliwości.

Wedle k. p. c. proces zaczyna się od wniesienia pozwu (t. j. pisma procesowego, czyniącego nadto zadość pewnym specjalnym wymogom) do sądu właściwego rzeczowo i miejscowo (najważniejsze zasady, dotyczące rzeczowej właściwości sądów, podane są w artykule „Organizacja sądownictwa“ w tomie „Polska“). Miejscowo właściwym jest w zasadzie sąd, w którego okręgu pozwany ma miejsce zamieszkania (t. zw. właściwość ogólna). Obok tej zasady podstawowej k. p. c. zna jeszcze szereg innych zasad co do oznaczania sądu miejscowo-właściwego. Przed sądami grodzkimi może strona, działająca bez adwokata, zgłosić powództwo ustnie do protokołu sądowego. Na skutek wniesienia pozwu (wzgl. ustnego zgłoszenia powództwa) sąd wyznaczy termin do rozprawy równocześnie z zarządzeniem doręczenia pozwu pozwanemu, który może przed pierwszą rozprawą wnieść odpowiedź na pozew w pozew. W sprawach zawitych i w sprawach rozrachunkowych sąd może przed rozprawą zarządzić wniesienie odpowiedzi na pozew a także wymianę przez strony dalszych pism przygotowawczych. Rozprawa odbywa się w ten sposób, że po wywołaniu sprawy strony zgłaszają ustnie swe żądania i wnioski, przedstawiają okoliczności faktyczne i dowody na ich poparcie, jakoteż zasady prawne. Nadto rozprawa obejmuje wyjaśnienia stron, postępowanie dowodowe i roztrząsanie jego wyników.

Przedmiotem dowodu są fakty sporne, mające dla sprawy istotne znaczenie. K. p. c. zna następujące rodzaje dowodów: dowód z dokumentów, ze świadków, z biegłych, z oględzin oraz z przesłuchania stron. Przeprowadzenie tego ostatniego dowodu może być zarządzone tylko wtedy, gdy po wyczerpaniu innych środków dowodowych lub w ich braku fakty sporne, istotne dla rozstrzygnięcia sprawy, pozostały niewyjaśnione. Dowód z przesłuchania stron prowadzi się w ten sposób, że sąd przesłuchuje naprzód obie strony bez przysięgi. Jeżeli to przesłuchanie nie da dostatecznego wyniku pod względem wyświetlenia faktu spornego, sąd może przesłuchać pod przysięgą jedną ze stron wedle swego wyboru. Obu stron nie można przesłuchiwać pod przysięgą co do jednego i tego samego faktu spornego. Wiarogodność i moc dowodów ocenia sąd według własnego przekonania na podstawie wszechstronnego rozważenia zebranego materiału. Także i zeznania, złożone przez strony choćby pod przysięgą, sąd ocenia wedle swego przekonania.

Gdy po zamknięciu rozprawy sąd uzna, że sprawa jest dostatecznie wyjaśniona do stanowczego rozstrzygnięcia stosunku spornego, wydaje wyrok. Inne orzeczenia wydaje sąd w postaci postanowień. Sąd nie może wyrokować co do rzeczy, która nie była przedmiotem żądania, ani zasądzać ponad żądanie. Sąd I. instancji może w pewnych wypadkach nadać swemu wyrokowi na wniosek powoda rygor natychmiastowej wykonalności.

Od wyroków sądów I. instancji służy stronom środek odwoławczy apelacji. Postępowanie apelacyjne rozpoczyna się od wniesienia skargi apelacyjnej, którą złożony należy w terminie dwutygodniowym w sądzie I. instancji. Powyższy termin liczy się albo od doręczenia stronie wyroku I. instancji, albo też od dnia zawiadomienia strony przez sąd I. instancji, że wyrok z uzasadnieniem został sporządzony (ten drugi przypadek możliwy tylko w sądzie grodzkim). Skargę apelacyjną doręcza sąd drugiej stronie, która w ciągu dwóch tygodni od doręczenia jej skargi apelacyjnej może wnieść do sądu okręgowego odpowiedź na skargę lub złożyć skargę apelacyjną wzajemną. Po upływie terminu od wniesienia odpowiedzi na skargę apelacyjną lub apelacji wzajemnej albo po zarządzeniu ich doręczenia, sąd I. instancji przedstawia akta sprawy niezwłocznie sądowi II. instancji, którym jest dla spraw, w których orzekał w I. instancji sąd grodzki — sąd okręgowy, zaś dla spraw, w których orzekał w I. instancji sąd okręgowy — sąd apelacyjny. Rozprawa rozpoczyna się od sprawozdania sędziego sprawozdawcy, poczem głos zabierają strony. Sąd II. instancji rozpoznaje sprawę w granicach wniosków apelacyjnych i zatwierdza lub zmienia albo uchyla wyrok I. instancji. Wyroki sądów II. instancji są w zasadzie natychmiast wykonalne.

Od postanowień sądów I. instancji służy zażalenie do sądu II. instancji w terminie tygodniowym.

Od wyroków sądów II. instancji służy stronom w zasadzie środek odwoławczy kasacji



do Sądu Najwyższego. Z wyrokami zrównane są pod tym względem postanowienia sądów II. instancji, kończące postępowanie. W sprawach o roszczenia majątkowe skarga kasacyjna służy tylko wówczas, gdy wartość przedmiotu zaskarżenia przenosi pięćset złotych. Nadto skarga kasacyjna nie służy w sprawach o ochronę zakłóconego lub przywrócenie utraconego posiadania. (Chwilę wejścia w życie tej ostatnio podanej zasady na terenie województw centralnych i wschodnich oznaczy minister sprawiedliwości). Postępowanie kasacyjne rozpoczyna się od wniesienia skargi kasacyjnej do sądu, który wydał zaskarżony wyrok. Skarga winna być wniesiona w terminie miesięcznym od doręczenia zaskarżonego wyroku, a oparta być może tylko na naruszeniu prawa materialnego przez błędną wykładnię lub niewłaściwe postępowanie albo na pogwałceniu istotnych przepisów postępowania, jeżeli pogwałcenie to mogło stanowczo wpłynąć na wynik sprawy. Strona przeciwna może wnieść odpowiedź na skargę w terminie dwutygodniowym. Po upływie terminu do wniesienia odpowiedzi na skargę lub po zarządzeniu doręczenia odpowiedzi sąd II. instancji przedstawia aktą sprawy Sądowi Najwyższemu. R o z p r a w a p r z e d S ą d e m N a j w y ż s z y m rozpoczyna się od sprawozdania sędziego sprawozdawcy, poczem głos zabierają strony, wreszcie przedstawia swe wnioski prokurator. Sąd Najwyższy albo oddala skargę kasacyjną, albo ją uwzględnia. W tym drugim przypadku w zasadzie wyrok uchyla w całości lub w części, może jednak także orzec co do istoty sprawy, jeżeli uzna, że niema pogwałcenia istotnych przepisów postępowania, a zachodzi naruszenie prawa materialnego. Sąd Najwyższy rozpoznaje sprawę w granicach skargi kasacyjnej, jednak bierze z urzędu pod rozwagę, czy wyrok zaskarżony nie zapadł z pogwałceniem istotnych przepisów postępowania lub czy nie sprzeciwia się porządkowi publicznemu.

Orzeczenie sądu staje się prawomocne, jeżeli stronom nie służy środek odwoławczy albo jeżeli po wydaniu orzeczenia strony w oświadczeniu, skierowanym do sądu, zrzekły się środka odwoławczego. Orzeczenie prawomocne wiąże nie tylko strony i sąd, który je wydał, ale również inne sądy oraz urzędy Rzpłtej.

K. p. c. zna dwa rodzaje postępowań odrębnych: postępowanie nakazowe (które znajduje zastosowanie także przy dochodzeniu roszczeń z wekslu i czeku) oraz postępowanie upominawcze.

Zastępstwo stron przez adwokatów (t. zw. przyrząd adwokacki) obowiązuje w postępowaniu przed Sądem Najwyższym, sądami apelacyjnymi i sądami okręgowymi, jako pierwszą instancją; w sprawach, wszczętych przed sądami grodzkimi zastępstwo przez adwokatów obowiązuje, poczynając od założenia środka odwoławczego do Sądu Najwyższego. Termin, odkąd powyższe przepisy o obowiązkowym zastępstwie adwokackim wejdą w moc w postępowaniu przed sądami okręgowymi w okręgu sądu apelacyjnego w Wilnie oraz przed sądami

okręgowymi w Łucku i Równem, oznaczy rozporządzeniem minister sprawiedliwości.

**Proces karny**, ob. Karna procedura.

**Proces morfologiczny**, działalność morfologiczna danych czynników zewnętrznych, przeobrażających stopniowo krajobraz i doprowadzających go do formy końcowej (powierzchni zrównania), stanowiącej kres działalności tego procesu, a zarazem zakończenie danego cyklu morfologicznego. Zależnie od czynników zewnętrznych rozróżniamy: p. n o r m a l n y (subaeryczny), w którym działalność morfol. w klimacie wilgotnym polega głównie na erozji i denudacji wód płynących; p. l o d o w c o w y (glacjalny) t. j. działalność morfol. lodowców; p. k r a s o w y, działalność wody na obszarach skał rozpuszczalnych; p. p r z y b r z e ż n y (litoralny), działalność morfol. morza w obszarze brzegowym i p. p o s u s z n y (pustynny), t. j. działalność morfol. czynników zewnętrznych, zwłaszcza wiatru, w klimacie suchym.

**Procès-verbal** (franc.), protokół.

**Procesja** (łac.), pochód religijny, uroczysty, zazwyczaj wśród śpiewu, z chorągwiami i krzyżem, czasem nawet z muzyką, mający na celu uwielbienie Boga, przeblaganie Go, prośbę lub dziękczynienie.

**Procesowa zdolność**, zdolność do samodzielnego prowadzenia sporu, bez ustawowego zastępcy. Cały szereg osób nie ma zdolności procesowej (np. małoletni) i do występowania w sądzie koniecznym jest w tym wypadku przybranie ustawowego zastępcy.

**Procesowe koszty**, w cywilnym procesie koszty, spowodowane czynnościami procesowymi strony lub jej przeciwnika procesowego. Strona przegrzywająca spór, winna w zasadzie zwrócić przeciwnikom wszelkie koszty procesowe. Wysokość kosztów ustala sąd wedle swobodnego uznania.

**Procesowe pełnomocnictwo**, pełnomocnictwo (dokument), upoważniające daną osobę do zastępowania strony w procesie i do wykonywania wszelkich czynności procesowych. — Pełnomocnik procesowy winien przy pierwszej czynności procesowej okazać sądowi pisemne p. i złożyć je do aktów procesowych.

**Processus** (łac.), wyrostek; p. coracoideus, wyrostek kruczcy, ob. Łopatka; p. vermiformis, wyrostek robaczkowy, ob. Jelito.

**Procesu zasady**. Postępowanie na wniosek, zasada przyjęta w procesie cywilnym, że spór prowadzi strony, a sąd załatwia tylko ich wnioski. Skutkiem tego nie potrzebują dowodu fakty przyznane, a na sporne twierdzenia prowadzi się dowody przez strony ofiarowane, wyjątkowo tylko z urzędu. Odmienne w procesie karnym, gdzie obowiązuje przeważnie zasada inkwizycyjna, zobowiązująca sąd do wykrycia prawdy materialnej wszelkimi, choć bez wniosku stosowanymi środkami. Jednak i w p. karnym bywa (np. w Anglii, Ameryce) stosowana daleko posunięta zasada pierwsza, tak, że strony same kolejno prowadzą wszelkie dowody, zadają pytania świadkom, a sąd czuwa tylko nad dopuszczalnością dowodów i pytań.

**Proch bezdymny**, ob. Proch strzelniczy.

**Proch strzelniczy**, materiał wybuchowy, służący do wyrzucania pocisków z broni palnej. Działanie p. s. na pocisk zależy od szybkości spalania. Gazy spalania, wywiązane szybko, działają na pocisk przez czas krótki, a więc uderowo, natomiast wywiązane wolniej działają przez czas dłuższy, a więc napędnie, przez co zwiększają jego szybkość początkową i siłę przebicia. Proch czarny spala się szybko, jest więc w działaniu słabszy od wolniej spalającego się nowoczesnego prochu, t. zw. bezdymnego.

**Proch czarny** jest mieszaniną zmiennych ilości saletry potasowej, siarki i węgla drzewnego. Stosunek waha się zazwyczaj około 75% KNO<sub>3</sub>, 10% S i 15% C. Składniki miesza się w bębnoch i prasuje w prasie hydraulicznej. Otrzymany w ten sposób bochen rozdrabnia się i sortuje na sitach według wielkości ziarn. Ziarna poleruje się w bębnoch, odpyła i sortuje po raz wtóry. Te zabiegi prowadzą do ujednostajnienia składu poszczególnych ziarn. Wszystkie przyrządy, służące do wyrobu p. s. sporządzone są z miedzi, wzgl. mosiądzu, aby nie wywołały skrzesania iskry przy tarcu. Historia p. czarnego jest niepewna. Wynalazcami są podobno Chińczycy. Znali go również i Grecy bizantyńscy. Zastosowanie prochu do broni palnej przypisuje tradycja niemieckiemu mnichowi Bertoldowi Schwarzwowi z XIV. wieku. Po wynalazieniu prochu bezdymnego stracił proch czarny znaczenie. Dzisiaj używany jest tylko do wypełniania szrapneli artyleryjskich i do ładunków broni myśliwskiej starszego typu, poza tem służy do rozsadzania skał w kamieniołomach.

**Proch bezdymny** (ściśle biorąc wydziela i ten nieco dymu) zawiera jako składnik podstawowy bawełnę strzelniczą (ob.) samą, lub w mieszaninie z nitrogliceryną. Surowa bawełna strzelnicza spala się zbyt gwałtownie, dlatego przeprowadza się ją przez rozpuszczenie w acetonie w formę żelatynową, w której spala się wolniej. Żelatynowały roztwór bawełny strzelniczej prasuje się w rurki, wstążki lub płatki, wymywa od rozpuszczalnika i suszy. Barwa prochu bezdymnego jest szara lub żółta, przy zawartości nitrogliceryny brunatna, a jeżeli powleczoney jest grafitem, srebrzysto-szara lub czarna. Dzielnosc przewyższa trzykrotnie proch czarny, przy tejsamej wadze ładunku. Pod różnymi nazwami i w różnych formach używany on jest dzisiaj do ładunków broni wojskowej i nowoczesnej broni myśliwskiej. W użyciu jest zupełnie bezpieczny, tylko temperatura miejsc, w których jest magazynowany nie powinna przekraczać 40°, gdyż w wyższej temperaturze proch bezdymny ulega samowolnemu rozkładowi, który może wywołać samozapalenie.

**Prochaska Antoni**, historyk pol., (1852—1930), po ukończeniu uniwersytetu lwowskiego odbył szereg podróży do archiwów zagranicznych, 1878 został adjunktem, potem kustoszem archiwum aktów ziemskich we Lwowie. Autor szeregu pełnych erudycji prac, zasłużony wydawca źródeł, przyczynił się zwłaszcza do wydawnictwa dzieł unji polsko-litewskiej, oraz stosun-

ków polsko-czeskich za Jagiellonów. W ogromnym jego dorobku najważniejsze: „Geneza i rozwój parlamentaryzmu za pierwszych Jagiellonów“ (1899), „Król Władysław Jagiełło“ (1908, 2 t.), „Dzieje Witolda“ (1914), „Hetman Stanisław Żółkiewski“ (1927). Najważniejsze wydawnictwo źródłowe: „Codex diplomaticus Vitoldi“.

**Prochazka Rudolf**, czeski kompozytor i pisarz, \* 1864, napisał pieśni, kwartet smyczkowy, warjacje orkiestralne, chóry. Literackie prace o Rob. Franzu, Joh. Straussie, czeskich szkołach muzycznych.

**Prochloryt**, minerał, ob. Chloryt.

**Prochowy spisek**, uknuty 1604 przez fanatyków katolickich Roberta Catesby i Thomasa Percy, którzy postanowili wysadzić w powietrze parlament angielski wraz z królem Jakóbem I. Spisek został zdradzony 26 paźdz. 1605, uczestnicy ujęci i straceni.

**Procida**, wyspa na morzu Tyrreńskim, na wsch. od Ischii, należąca do prow. Neapol (Włochy) z 3,75 km<sup>2</sup> i 10.690 mieszk., składa się z 4 wygasłych wulkanów.

**Procida Giovanni da**, lekarz, (ok. 1210—1298), zażywał wielkich wpływów u Fryderyka II, zwłaszcza zaś syna jego Manfreda, działał w Niemczech i Włoszech na rzecz sprawy gibellińskiej, potem kanclerz Sycylii.

**Procter Bryan Waller** (pseud. Barry Cornwall), w swoim czasie popularny poeta ang., (1787—1874), autor „Dramatic Scenes“ (1819, nowe wyd. 1856), tragedji „Mirandola“ (1821), „English Songs“ (1832, nowe wyd. 1870) i in.

**Proctittis** (greck.), zapalenie odbytnicy (ob. Odb. zap.).

**Proctodaeum** (greck.-łac.), ob. Przewód pokarmowy.

**Proctor** (ang., z łac. „procurator“), tytuł prokuratora przy sądach duchownych w Anglii; w Oxfordzie i Cambridge urzędnik uniwersytecki, o policyjnych uprawnieniach.

**Procureur général**, ob. Prokurator Generalny.

**Procyon**, gwiazda 0'5 wielkości, α Psa Małego; jest to gwiazda podwojna. Towarzysz 13,5 wielk. odkryty został przez Schaeberlega 1896, a wskazany teoretycznie przez Bessela jeszcze 1844.

**Procyonidae**, ob. Szopy.

**Prodigium** (łac., także portentum), niezwykle zjawisko wydające się sprzeczne z prawami natury, np. deszcz krwawy, kamienny i t. d., które uchodziło u Rzymian za przejaw boskiego gniewu. Jeśli uważano, iż p. dotyczyło państwa, zasięmano porady pontificali i haruspices, którzy wyrokowali o prześląganiu bóstwa.

**Prodigus** (łac.), rozrzućnik, marnotrawca.

**Prodikos z Keos**, sofista grecki z czasów Sokratesa, znany przez swoją alegorię p. t. „Herkules na rozstajnych drogach“, opowiedziana przez Ksenofonta.

**Prodomus** (greck.-łac.), przedsiónek; wstęp (często w dawnych tytułach książek).

**Prodromus** (greck.-łac.), poprzednik; wstęp, przedmowa.

**Produkcja**, w ogólnym znaczeniu wszelkie wytwarzanie dóbr lub dokonywanie czynności. W znaczeniu ekonomicznym wytwarzanie dóbr, służących do zaspokojenia ludzkich po-

trzeb. Czynnikiem p. są: przyroda, praca i kapitał. W gospodarce nie wytwarzającej towarów przeznaczonych na rynek p. opłaca się, gdy towar wyprodukowany ma wyższą wartość użytkową, niż materiał, z którego jest sporządzony; w gospodarce nowoczesnej wymogiem gospodarczo-racjonalnej p. jest otrzymanie wyższej ceny za towar wyprodukowany, niż wynoszą koszty dóbr i pracy zużytych w procesie p.

**Produkcja pierwotna**, ogólna nazwa przemysłów, zajmujących się pierwszą przeróbką materiałów, występujących w przyrodzie. Podpada więc pod to pojęcie górnictwo, leśnictwo, rolnictwo, rybactwo i myślistwo.

**Produkcyjność**, zdolność wytwarzania produktów. Klasyczna ekonomja przyznawała znaczenie p. jedynie działalności skierowanej bezpośrednio ku wytwarzaniu dóbr rzeczowych; ekonomja nowoczesna rozciąga pojęcie p. na wszelkie działania ludzkie, zdolne do zaspokojenia potrzeb.

**Produkcyjny**, owocny, wytwarzający, ob. **Produkcyjność**.

**Produkować** (łac.), przedstawić (np. dowody); także wytwarzać (jakieś dobra, produkty), ob. **Produkcja**. — **Producent**, wytwórca.

**Produkt** (z łac.), wyrób, wytwór, plód. W znaczeniu gospodarzem wynik produkcji (ob.); p. krajowy, p. wytworzony wewnątrz danego państwa. **Giełda p.** czyli towarowa, stanowią miejsce zawierania tranzakcyj ściśle towarowych, w przeciwstawieniu do giełdy efektów.

**Produktusowe morze**, morze najgłówniejszej części formacji karbońskiej, w którym zostały osadzone warstwy z licznymi resztkami ramienia *Productus*. Utwory tego typu występują na Uralu, w Tybecie, we wsch. Azji, na Archipelagu Sundajskim i w Teksasie.

**Proedria** (greck.), w starożytnych Atenach zaszczytne prawo zasiadania w teatrze na pierwszym miejscu.

**Profanus vulgus**, ob. **Odi profanum** i t. d.

**Profanus** (łac.), „położony poza obrębem świątyni (fanum)“, świecki, świeciwy. **Profanacja**, odebranie świętości, zbezczeszczenie, **profanować**, bezcześcić.

**Profermenty**, ob. **Zymogeny**.

**Profes** (łac. *professio*), 1. złożenie ślubów zakonnych; 2. (łac. *professus*), zakonnik, który złożył śluby zakonne.

**Profesja** (łac.), dawna nazwa zawodu, rzemiosła. **ProfesjonaliŃy**, zawodowy.

**Profesor**, członek grona nauczycielskiego szkoły akademickiej. P. dzielą się na honorowych, zwyczajnych i nadzwyczajnych. P. mianuje prezydent Rzpltej na wniosek rady wydziałowej. Wniosek rady wydziałowej winien opierać się na referacie specjalnej komisji w tym celu wyznaczonej. P. mianowany jest początkowo w charakterze p. nadzwyczajnego, później zaś, gdy dorobek jego naukowy powiększy się w czasie profesury, zostaje mianowany zwyczajnym. P. honorowymi mianuje się wybitnych uczonych, zwłaszcza z grona p. ustępujących z katedr. Głównym obowiązkiem p. jest prowadzenie badań naukowych i wykładanie wraz z egzaminowaniem.

Podstawą do usunięcia p. z katedry przez władzę rządową może być tylko uchwała przynajmniej dwóch trzecich głosów zebrania ogólnego profesorów lub senatu danej uczelni, wydana po przeprowadzeniu postępowania dyscyplinarnego lub honorowego. P., który pełnił swe obowiązki przez 35 lat, otrzymuje emeryturę. Prawa i obowiązki p. określa ustawa z dn. 13. lipca 1920, Nr. Dz. U. 72.

**Professio fidelis Tridentinae** (łac.), wyznanie wiary soboru trydenckiego, sporządzone na rozkaz Piusa IV. 1564. Obejmuje dogmaty, zebrane przez sobór.

**Professional** (ang.), zawodowiec, szczególnie w sporcie.

**Proficlat!** (łac.), niech przyniesie korzyść, „na zdrowie!“.

**Profill**, przedstawienie prostopadłego przekroju ciała; wyróżnia się p. poprzeczny i podłużny; w geografji przedstawienie przekroju przez część powierzchni ziemi. W geologii służy p. do zobrazowania stosunków ułożenia skał. — W walcownictwie metalu każdy przekrój, odbiegający od wieloboku umiarowego lub kola. — W budownictwie pionowy przekrój budynku. — Boczny widok twarzy ludzkiej. — W sztuce boczna sylweta członu architektonicznego, np. gzymsu, nadproża, żebra sklepiennego i t. d.

**Profilaktyka** (greck.), zapobieganie chorobom. Rozróżnia się p. indywidualną, która ma na celu chronić danego osobnika na podstawie znajomości jego konstytucji od szkodliwości, które szczególnie jego zdrowiu zagrażają, i p. ogólną, mającą na celu chronienie ogółu ludności od rozmaitych chorób.

**Profilograf**, przyrząd samopiszący do mierzenia i wykreślenia przekroju poprzecznego ulicy, używany przy oznaczaniu stopnia zużycia nawierzchni.

**Profit** (franc.), zysk, korzyść.

**Profos** (z łac., przełożony), dawniej wykonawca wyroku sądu pułkowego, obecnie nazwa podoficera-dozorcy aresztu lub więzienia.

**Profusus** (łac.), nadmierny, nazbyt obfity.

**Progenesis**, preformacja. Ob. **Preformacji** teorja.

**Progenitura** (łac.), potomstwo.

**Progenja** (z greck.), ustawienie szczęki dolnej, cechujące się tem, że zęby dolne wysterczają ponad zęby szczęki górnej.

**Progi rzeczne**, ob. **Porohy**.

**Proglotydy** (greck.), części (człony) ąsiemców.



Rys. 1. Prognatyzm u Australczyka.

**Prognatyzm**, silne wysunięcie ku przodowi kośćca twarzy; wyróżnia się p. twardzowy, gdy cały kościec twarzy jest wysunięty, oraz p. szczękowy, gdy jedynie szczęki, zwłaszcza szczęka górna są wysunięte. P. występuje jako cecha charakterystyczna u Australczyków, wielu



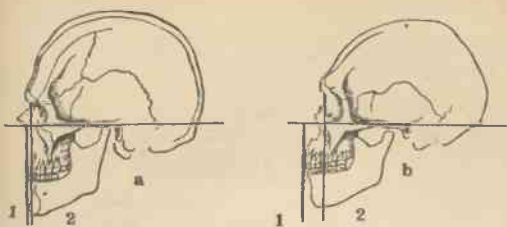

Rys. 2. a czaszka współczesnego Europejczyka, b czaszka Australczyka. Odstęp między linią 1 przechodzącą przez najbardziej ku przodowi wysunięty punkt szczęki i 2 wychodzącą z najwyższego punktu profilu twarzy jest miarą stopnia prognatyzmu.

plemnie negropodobnych i murzyńskich oraz u niektórych czaszek kopalnych. Por. Mezognatyzm.

**Prognostyk** (prognostikon, greck.), przepowiednia pewnych zjawisk, objawów, zwłaszcza astrologicznych. Spisywano je na tablicy (horoskop).

**Prognoza** (greck.), przepowiadanie zwł. przebiegu choroby na podstawie jej objawów. Ob. też Pogoda.

**Program** (greck.), przedłożenie zasad rządu, ministerstwa, stronnictwa politycznego lub innej organizacji; publiczne obwieszczenie planu i przedmiotów nauki; oznaczenie porządku uroczystości, utworów muzycznych na koncertach, przedstawieniach i t. d. — Programowy, zgodny z p., wzorowy.

**Programowa muzyka**, t. zw. w przeciwieństwie do muzyki absolutnej, wyzyskuje asocjacyjną zdolność dźwięku, rytmu i barwy muzycznej, by za pomocą muzyki malować pewien zgóry obmyślony program (czy to poetycki, czy symboliczny, czy też konkretny obraz). Głównym środkiem charakterystyki jest tu „malarswo dźwiękowe” (niem. Tonmalerei), naśladujące w sposób naturalistyczny pewne zjawiska realne, jak śpiew ptaków, szum wody, wycie wicheru, grzmoty, szybki bieg i t. p. Na podłożu programowym oparł muzykę symfoniczną H. Berlioz, Fr. Liszt, R. Strauss, M. Karłowicz, Rimskij-Korsakow i in.

**Progresiści**, w Hiszpanji stronnictwo wolnomyślne, zwolennicy postępu.

**Progresja**, jest to szereg wielkości, stopni.

**Progressus** (łac.), postęp.

**Progresywna mutacja**, mutacja uwarunkowana powstawaniem nowych genów, w przeciwieństwie do retrogresywnej, polegającej na zaniku genów (ob. Mutacja i Gen).

**Progresywne podatki**, ob. Dochodowy podatki. Ob. też art. Skarbowość w tomie Polska.

**Progresywny** (franc.), postępowy, postępujący.

**Progymnasmata** (greck.), ćwiczenia wstępne zwłaszcza w retoryce.

**Prohászka** Ottokar, biskup w Székesfehérvár (Stuhlweissenburg), (1858—1927), głęboki myśliciel i kaznodzieja. Pisma jego w 25-ciu tomach wydało w Budapeszcie „Szent István — Társulat”. Na polski język przetłumaczono „Rozmyślanie o ewangelji” 2 t.

**Prohibicja**, zakaz; p. wyrobu i sprzedawania napojów, zawierających alkohol, ob. Alkoholizm. Zagadnienie, czy zakaz ten wywołuje skutki so-

ojalnie korzystne, nie jest dotychczas rozstrzygnięte. Warstwy uboższe w krajach objętych p. sięgają do szkodliwych dla zdrowia jakości alkoholu, sfery zaś zamożne umieją obejść przepisy ustawy i w ten sposób podkopują powagę prawa w sposób niezmiernie dla całego społeczeństwa szkodliwy. Wprowadzenie p. zmniejsza pewne kategorie przestępstw (zabójstwa, podpalenia, przestępstwa przeciw moralności), jednakowoż nie ma wpływu na kształtowanie się ilości morderstw, rozbojów i kradzieży z włamaniem. Polskie ustawodawstwo alkoholowe przewiduje zupełny zakaz sprzedaży alkoholu, ustanowiony dla danych gmin miejskich lub większych w drodze powszechnego głosowania członków tychże gmin.

**Prohibicjonizm** (Prohibition party, z ang. prohibition, zakaz), zwolennicy polityki ceł ochronnych.

**Prohibicyjne cła**, polityka handlowa, dążąca do ochrony rynku wewnętrznego przed konkurencją zagraniczną drogą wprowadzania ceł. Por. też art. Cło.

**Projekcja** (z łac.), rzut.

**Projekcyjne obrazy**, obrazy wytworzone na ekranie zapom. przyrządu projekcyjnego. Do p. o. stosuje się ekrany o powierzchni białoszarej, nieblyszczącej, jeżeli widz ma znajdować się między ekranem a przyrządem projekcyjnym, lub też ekrany na pół-przeźroczyste, jeżeli ekran umieszczony jest między widzem a przyrządem. P. o. wyświetla się bądźto z przeźroczliwych lub diapozytywów, bądź też z obrazów lub przedmiotów nieprzeźroczystych a silnie oświetlonych, przyczem p. o. jest zwykle powiększony. Od danych optycznych układu soczewek oraz od odległości ekranu od tychże zależy wielkość projekcyjnych obrazów; używając np. jako soczewki obiektywu mikroskopu, można projektować preparaty mikroskopowe. Wadą p. o. jest brak przestrzenności, nadanie tej cechy p. o. udaje się na drodze stereoskopowej przez równoczesną projekcję dwóch stereoskopowych i zabarwionych pomarańczowo i zielono-niebiesko przeźroczy, przyczem obraz ogląda się przez odpowiednio zabarwione okulary.

**Projekcyjne przyrządy** służą do wytwarzania obrazów projekcyjnych na zasadzie praw optyki geometrycznej. Pierwowzorem p. p. jest latarnia czarnoksiężska, pierwszy p. p., dający obraz powiększony i dostępny obserwacji większej ilości osób. Jeżeli przedmiot, którego obraz chcemy odtworzyć sam wysyła światło, wystarczając zastosować soczewkę zbierającą, umieszczając przedmiot w odległości większej niż ogniskowa soczewki, a nie większej niż podwójna długość ogniskowej tejże, a już mamy p. p. w najprostszym postaci. Chcąc uzyskać obraz przedmiotu nieświecącego, musimy go silnie oświetlić, dlatego p. p. składa się z silnego źródła światła (lampy łukowa lub żarowa) oraz z dwóch układów soczewek. Jeden z nich t. zw. kondensator, składa się z dwóch lub trzech soczewek płaskowypukłych, których zadaniem jest wytworzenie ze światła, dostarczonego przez źródło równoległej lub zbieżnej wiązki światła. Wiązka ta oświetla przedmiot, a po przejściu przez w p. p. zw. diaskopami lub

odbiciu od niego w p. p. zw. episkopami, dostaje się do drugiego układu soczewek achromatycznych, stanowiącego istotną część p. p.

Wyrazistość i ostrość otrzymywanych obrazów projekcyjnych zależy od dobroci soczewek p. p. oraz nateżenia źródła światła. Jako p. p. może być użyty każdy aparat fotograficzny, p. p. jest również każdy aparat kinematograficzny. P. p. służący do wyświetlania tak przeźroczy, jak i ciał nieprzeźroczystych nosi nazwę epidiaskopu.

**Projekt** (łac.), pierwszy plan, szkic, pomysł, zamiar; **projektować**, tworzyć p., zamieścić coś.

**Prokatelepsis** (greck.), retoryczna sztuczka mówców starożytnych, zapomocą której przedstawiali poszczególne punkty oskarżenia w ten sposób, że przemawiali na korzyść oskarżonego.

**Prokleusmaticus** (greck.-łac.), stopa wierszowa złożona z 4 krótkich zgłosek np. celeriter.

**Prokesh** Władysław, pol. dziennikarz i krytyk literacki, (1863—1923), od r. 1886 długoletni współpracownik krakowskiej „Nowej Reformy“, gdzie zamieszczał recenzje literackie, teatralne i muzyczne; w l. 1911—15 wydał cykl zwyciężych monografii o współczesnych malarzach polskich; wspólnie z F. Hoesickiem opracował zbiorowe wydanie „Pism“ Asnyka (1916, 3 t.).

**Prokesh von Osten**, hr. dyplomata austr., (1795—1876), 1834—49 poseł w Atenach, 1849—52 w Berlinie. 1853—54 w Frankfurcie, od 1855 w Konstantynopolu, napisał: „Gesch. des Abfalls der Griechen vom türkischen Reich i. J. 1821“ (1867, 6 t.) i in.

**Prokla** (Claudia Procula), legendarne imię żony Poncjusza Piłata. W kościele wschodnim uznana za świętą.

**Proklamacja** (łac.), publiczne obwieszczenie, odezwa, zwłaszcza panujące do narodu, dowódcy do armji i t. d. **Proklamować**, obwieszczać, ogłaszać, wydać p.

**Proklity(a)** (greck.), wyraz nieakcentowany, przeważnie jednozgłoskowy, zlewający się pod względem akcentu z następnym wyrazem.

**Proklos**, grecki filozof kierunku neoplatonickiego (410—485), nauczał w Atenach. Poza komentarzami do dialogów platońskich, pozostawił „Teologję platońską“ i „Institutio theologica“, które zawierają jego własny system. Wynurzenie się świata z Boga, czyli wielości z jedności przedstawia jako proces, odbywający się w trzech stadjach, które odpowiadają trzem stadjom procesu Hegla (poza tem zależnego od P.). Z prajedności wynurzają się, łącząc się w Triady, najwyższe jedności (Henady), z nich wypływa duch, który również ulega troistemu podziałowi, z ducha również troista dusza świata, a z tej aniołowie, demony, dusze ludzi, zwierząt i roślin, kształtujące materję.

**Prokne**, siostra Filomeli (ob.), córki Pandiona, króla ateńskiego, zamieniona w jaskółkę.

**Prokofjew** Sergiej Sergejewicz, \* 1891, kompozytor rosyjski, tworzący od 1918 na emigracji (Niemcy, Paryż, Ameryka), radykalny przedstawiciel muzyki współczesnej, posługującej się często groteską: kompozycje orkiestralne, kameralne, pieśni, opery („Gracze“, 1916; „Miłość do trzech pamarauń“ 1921) i i.

**Prokonnesos**, ob. Marmara, morze.

**Prokonsul** (łac., „zamiast konsula“), zarządca prowincji w państwie rzymskiem.

**Prokop**, 1. margrabia Moraw, (1355—1405), drugi syn margr. Jana Henryka, otrzymał 1375 po śmierci ojca pewną liczbę miast na Morawach, waśnił się z starszym bratem, 1399 został ekskomunikowany.

2. P. Wielki, wódz husytów, (ok. 1380—1434), duchowny, potem dowódca w armji Żiżki, po jego śmierci (1424) naczelny wódz Taborytów, walczył zwycięsko, rozgromił 1427 krucjatę niemiecką, przez pewien czas był panem Pragi i organizował pustoszące napady do krajów sąsiednich, zginął w przegranej bitwie z Kalikstyanami pod Lipanami.

3. P. Mały, duchowny, po śmierci Żiżki przywódca Orfanitów (Sierot), prowadził ich pod komendą Prokopa W., zginął pod Lipanami.

**Prokop**, 1. św. opat w Czechach, w X. i XI. w., pustelnik i anachoreta.

2., biskup krakowski, konsekrowany 1293, kanclerz Bolesława Wstydlwego i Leszka Czarnego.

**Prokop z Gazy**, sofista chrześcijański, (ok. 465—528), retor i egzegeta. Pisma jego u Migne'a „Patrologia graeca“.

**Prokopios**, historyk grecki, (ok. 490—ok. 562), napisał obiektywne dzieło o wojnach Justynjana, opis jego budowli oraz „Anecdota“, w których oczernił cesarza i jego małżonkę Teodorę.

**Prokrustes** (greck. „wyprzeżający“), w greck. mitologii przydomek rozbójnika (Polypemona czy Damastes) z Eleusis, który gości kładł na łoża torturowe i ciała ich według miary tego łoża skracał lub wyciągał (stąd łoża **prokrustowe**); zabił go Tezeusz.

**Prokuljańska szkoła**, szkoła prawa w Rzymie starożytnym, której założycielem był Proculus, uczeń Labeona (ob. Labeo).

**Prokulus**, chrześcijanin, święty, żołnierz i męczennik w VI. w., patron Bolonji.

**Prokura** (z łac.), pełnomocnictwo, udzielone przez kupca osobie trzeciej, **prokurzyscie**, celem zastępowania go w kierowaniu jego przedsiębiorstwem handlowem. P. udzielać może tylko kupiec o pełni praw zapomocą wyraźnego oświadczenia. Zależnie od tego, czy udzieloną zostaje jednej, czy też więcej osobom, różni się p. pojedynczą i p. zbiorową (kolektywną). P. upoważnia do zawierania wszelkich interesów handlowych i czynności prawnych, przyjętych w przedsiębiorstwie właściciela (z wyjątkiem pożywania i obciążania nieruchomości) oraz do podpisywania firmy **per procura** (p. pr., ppa., pr. pa). Dla ważności musi być p. wciągnięta do rejestru handlowego. Może być w każdej chwili odwołana, jest nieprzełożona, nie gąśnie ze śmiercią właściciela przedsiębiorstwa.

**Prokurator** (z łac.), zastępca, sprawujący interesu innej osoby na zasadzie pełnomocnictwa (procuratorium), także oskarżyciel publiczny (ob. Prokuratora). W czasach rzymskiego cesarstwa nazywali się p. zarządcy cesarskiego majątku prywatnego, spełniający zarazem w mniejszych prowincjach funkcje namiestników cesarskich. P. San Marco, w republice we-

neckiej ośmiu najwyższych urzędników państwowych, z pośród których dokonywano obioru doży.

**Prokurator Generalny** (Procureur général), we Francji szef prokuratur przy sądach apelacyjnych lub przy sądzie kasacyjnym.

**Prokurator Generalna**, urząd, którego zadaniem jest zastępstwo sądowe w sprawach, dotyczących prywatno-majątkowych interesów państwa, oraz udzielanie opinii prawnych w tych sprawach. Na całym terytorjum państwa polskiego istnieje 6 oddziałów P. G., przy czem urząd główny znajduje się w Warszawie. Na czele P. G. stoi prezes, podlegający służbowo bezpośrednio ministrowi skarbu. Urzędnicy P. G. muszą posiadać kwalifikacje, wymagane do sprawowania adwokatury, które uzyskują przez złożenie w P. G. specjalnego egzaminu i odbycie przepisanej praktyki.

**Prokuratura**, urząd, stojący na straży praw państwa i powołany w szczególności do wnoszenia i popierania oskarżenia przed sądami. P. poczęła się wytwarzać już w XV. w. we Francji, gdzie otrzymała w początkach XIX. w. organizację, istniejącą do obecnej chwili. Instytucja p. nieznaną jest prawu angielskiemu, według którego każdemu obywatelowi służy prawo dochodzenia przestępstw przed sądami państwowymi. — W Polsce organizacja p. uregulowana jest art. 231 i dalszemi ustawami o ustroju sądów powszechnych. Por. art. Organizacja sądownictwa (IX) w tomie „Polska“.

**Prokurent**, prokurzysta, ob. Prokura.

**Prokurzysta**, ob. Prokura.

**Prolapsus** (łac.), wypadnięcie; p. ani, recti, wypadnięcie odbytu kiszki odbytowej; p. uteri, w. macicy (ob. Macicy choroby).

**Prolatio** (łac.), w muzyce mensuralnej określenie wartości semibrevis, czy ma być złożona z dwóch czy trzech „minimae“.

**Prolegomena** (greck.), uwagi poprzedzające, stanowiące wstęp do jakiegoś obszerniejszego dzieła lub odczytu.

**Prolepsis** (greck.), zawczesny rozwój pączka, założonego na rok przysły. Rośliny kwitnące normalnie na wiosnę, kwitną czasem po raz wtóry w jesieni (proanthesis).

**Proles** (łac.), potomstwo, latorośl.

**Proletarii** (łac.), u Rzymian obywatele najuboższej klasy ludności, podobnie jak *capite censi* nie placący podatku, przynoszący jedynie potomstwem (proles) korzyść krajowi; do czasów Marjusa powoływani byli pod broń tylko w krytycznych chwilach.

**Proletariat**, ogół proletariuszy, t. j. w języku marksowskim ludzi, żywiących się własną pracą. W sensie politycznym oznacza p. zorganizowaną klasę robotniczą, walczącą o swe prawa przeciw burżuazji, t. j. klasom posiadającym. Jako ostateczny cel tej walki określają komuniści „dyktaturę p.“. Gromady inteligencji z akademickim wykształceniem, które nie są użyte na rynku pracy, określa się jako „uczony p.“.

**„Proletariat“**, pierwsza nowoczesna organizacja socjalistyczna w Polsce, założona w Warszawie 1882 przez Ludwika Waryńskiego, o charakterze międzynarodowo-marksowskim, wydała czasopismo nielegalne, od pierwszej chwili

tropiona przez policję rosyjską, która aresztowała większość członków. W procesie proletarijczyków, który odbył się w Warszawie 1885 dwudziestu kilku skazanych zostało na katorgę, czterech (Kunickiego, Bardowskiego, Ossowskiego i Pietrusińskiego) powieszono na stokach cytadeli 22. stycz. 1886. Cios ten położył kres działalności P. w kraju, jedynie jego odgałęzienie zagraniczne wydawało czasopisma „Przedświt“ i „Walkę klas“, by po kilku latach ustąpić miejsca socjalizmowi patryjotycznemu.

**Proletariusze wszystkich krajów łączcie się**, końcowe zdanie „manifestu komunistycznego“ Karola Marxa i Fr. Engelsa (1848).

**Prolifikacja** (proliferaacja, przerastanie), zjawisko występujące u roślin, polegające na tem, że tworzą się pączki w miejscach, które normalnie już nie wykazują wzrostu, np. wytwarza się pęd z liśćmi na szczycie kwiatostanu, co jest zjawiskiem normalnym np. u ananasa, a jako zniekształcenie występuje np. u róż i u szyszek drzew szpilkowych. Proliferaować, przerastać, także pączkować (u zwierząt).

**Prolog** (greck.), w dramacie starożytnym wstępna część przedstawienia, mająca widzowi ułatwić zrozumienie utworu, objaśniając miejsce i treść akcji. W nowoczesnym dramacie wprowadzająca lub objaśniająca przemowa do słuchaczy. Również krótki oddzielny dramat wstępny, jako przygotowanie do następującego po nim utworu. Obecnie wstęp do uroczystości lub przedstawienia.

**Prolongacja** (z łac.), przedłużenie pewnego czasokresu, terminu płatności weksla i t. d.

**Prolongement** (franc.), przedłużenie, w muzyce: trzeci pedał „prolongacyjny“, mechanizm w fortepianach, polegający na tem, że po naciśnięciu trzeciego pedału brzmi uderzony klawisz lub akord, przy czem tłumik nadal działa. Wynalazcą tej konstrukcji jest Debain w Paryżu (1860).

**Prom**, płaski statek przewozowy, używany na rzekach w zastępstwie mostu. Może być holowany na linie przeciągniętej nad rzeką, lub popychany drągami przez wioślarzy. Na wielkich rzekach kursują p. parowe, przewożące nieraz całe pociągi, ob. Kolejowe tratwy.

**Promachos**, przydomek Ateny (ob.).

**Prome**, miasto okręg. w prow. Birma (Indje ang.), nad rz. Irawadi z 26. 067 mieszk., przemysłem jedwabniczym i złotniczym. W pobliżu słynna pagoda Szweśanda.

**Promemoria** (łac. „pro memoria“ = ku pamięci, dla pamięci), skrót. p. m., P. M.), tyle co memoriał.

**Promenada** (franc.), spacer, droga, aleja dla spacerowiczów; tura taneczna, podczas której muzyka gra rytm marsza; p. promenować, spacerować.

**Promesa** (z franc., promesse, obietnica, przyrzeczenie), dokument, w którym przyrzeczone jest pewne świadczenie, np. dostawa akcyj lub obligacyj.

**Prometeusz**, w greckiej mitologii syn tytana Japeta i Klimey, brat Epimeteusza, ojciec Deukaljona, ukradł ogień z nieba i przyniósł go ludziom. Za karę został przykuty na rozkaz Zeusa na Kaukazie do skały, a sęp szarpał ustawicznie



jego odrastającą wątrobę. Herakles za wolą Zeusa uwolnił od mąk P., który odtąd przebywał na Olimpie jako doradca bogów. Mit ten opracowali poetycznie Ajschylos, Goethe, Shelley. Inny mit przypisuje P. stworzenie ludzi z gliny, których ogniem ożywia. Wogóle starożytność widziała w P. założyciela kultury.

**Promieni pęk**, w geometrii zbiór wszystkich prostych, przechodzących przez jeden punkt i leżących w jednej płaszczyźnie.

**Promienica** (greck. actinomycosis), choroba, którą wywołuje grzybek promienicy (actinomyces), cechuje się ropieniem i twardymi naciekaniami. Grzybek promienicy pasorzytuje na roślinach trawiastych i dostaje się do ciała zwierzęcego z paszą. U bydła usadawia się p. najczęściej w szczęce dolnej, którą niszczy uporczywym ropieniem, lub w języku, który ulega twardemu obrzękowi i staje się nieruchomy. U człowieka przebiega p. podobnie, zaczyna się skrycie, wytwarzaniem się twardych, ropiejących ognisk zapalnych; p. usadawia się najczęściej w okolicy szczęki dolnej, kręgosłupa, czasem jednak także w narządach wewnętrznych. Leczenie jest chirurgiczne, wewnętrznie podaje się jod. Równocześnie stosuje się nasświetlanie promieniami Roentgena. P. jest cierpieniem niebezpiecznym i trudno uleczalnym.

**Promienice**, ob. Radiolaria.

**Promienie Becquerela**, p. Promieniotwórcze pierwiastki.

**Promienie kanalikowe**, ob. Kanalikowe promienie.

**Promienie katodowe**, p. Katodowe promienie.

**Promienie korpuskularne**, ob. Korpuskularne promieniowanie.

**Promienie Lenarda**, p. Lenarda promienie.

**Promieniec**, nazwa używana dawniej na określenie minerału aktynolitu, który jest ciemnozieloną odmianą amfibolu, zawierającą znaczne ilości krzemianu żelaz.-wapniowego.

**Promieniotwórcze pierwiastki**. W r. 1896 H. Becquerel zauważył, że sole uranowe wysyłały promieniowanie o własnościach podobnych do własności promieni Roentgena. Nazwano je promieniami Becquerela lub uranowemi. W dwa lata później G. C. Schmidt i Marja ze Skłodowskich Curie wykazali, że również tor wysyła promieniowanie. W tym samym roku Marja Curie i Piotr Curie wydzielili z rudy uranowej, t. zw. blendy smołowej, nowy pierwiastek, który nazwali r a d e m. Natężenie promieniowania radu, kilka milionów razy większe od promieniowania takiej samej masy uranu, udostępniło badania w nowej dziedzinie. Ich owocem jest wypracowanie metod badania i ustalenie olbrzymiej ilości faktów, na których opiera się teoria rozpadu p. p. Stwierdzono, że istnieją trzy szeregi p. p. uranowo-radowy, uranowo-aktynowy i torowy.

Znamy obecnie następujące p. p. wyszczególnione w tablicy na str. 129.

Kolumna druga zawiera nazwy pierwiastków, trzecia liczby atomowe, czwarta liczbę protonów, wzgl. ciężar atomowy, piąta okres połowicznego rozpadu T wyrażony w sekundach, szósta stała rozpadu, wyrażoną również na sekundę, siódma rodzaj promieniowania, wysy-

łany przez pierwiastek, ósma zasięg cząstek w powietrzu pod ciśnieniem 760 mm słupa rtęci, dziewiąta znak chemiczny pierwiastka. W tablicy powyższej RaG, AcD, ThD nie są promieniotwórcze, jeżeli zaś uwzględnimy rubid i potas, zdradzające ślady promieniotwórczości, ilość znanych p. p. wyniesie 41.

P. p. są rozpowszechnione wszędzie, w powietrzu (emanacje), w wodzie, w skorupie ziemskiej, ale w ilościach niezmiernie małych, w większych ilościach zawierają je tylko rudy uranowe i torowe. Z pośród p. p. najważniejszy i znajdujący zastosowanie w lecznictwie jest rad.

**Promieniotwórczość** (radjoaktywność), trwała, niezależna od żadnych czynników właściwość niektórych pierwiastków (ob. Promieniotwórcze pierwiastki), polegająca na tem, że pierwiastki te wysyłały promieniowanie, wśród którego można wyodrębnić następujące rodzaje: promienie  $\alpha$ : zjonizowane atomy helu, cząsteczki  $\beta$ , czyli elektrony, promienie  $\gamma$  tej samej natury co promienie Roentgena, oraz promienie  $\delta$ , bardzo powolne elektrony, towarzyszące na skutek promieniotwórczego odskoku emisji cząsteczek  $\alpha$  lub  $\beta$ . Jedynie rad i radjoaktywny wysyłały wszystkie rodzaje promieniowania, inne pierwiastki wysyłały bądź to promienie  $\alpha$  lub  $\beta$ , przyczem promieniom  $\beta$  towarzyszą zwykle promienie  $\gamma$  (P. tabl. przy art. Promieniotw. pierw.). Obecność promieniotwórczych pierwiastków wykazujemy elektrometrycznie, a więc pośrednio, drogą pomiaru jonizacji powietrza wywołanej przez p., tylko w niektórych przypadkach, gdy mamy do czynienia z silnym preparatem, można go poznać po tem, że sam świeci w ciemności i pobudza do świecenia ekrany fluoryzujące lub minerał wilemit. Istnieją również metody optyczne i akustyczne, które pozwalają śledzić uderzenia poszczególnych cząsteczek o ekran fluoryzujący (spintaryskop) lub obserwować drogę poszczególnych cząstek (metoda Wilsona).

**Własności promieni  $\alpha$ ,  $\beta$ ,  $\gamma$** . Wiązka promieniowania wysyłanego przez rad wprowadzona w jednorodne silne pole magnetyczne rozdziela się na trzy części: środkową, biegnącą bez zmiany kierunku, oraz na dwie w przeciwne strony ugięte wiązki  $\alpha$  i  $\beta$ . Zachowanie się cząstek  $\alpha$  w polu elektrycznym i magnetycznym oraz badanie bezpośrednie produktu rozpadu świadczy, że są to podwójnie zjonizowane atomy helu, biegnące z prędkością 14.000 do 20.000 km/sek. w zależności od pierwiastka, który je wysyła. Cząstki  $\beta$  są elektronami obdarzonymi prędkościami, dochodzącymi w próżni do 0.998 prędkości światła, t. j. prawie 300.000 km/sek. Nieulegające działaniu pola magnetycznego promienie  $\gamma$  zachowują się podobnie jak promienie Roentgena lub świetlne, różnią się tylko od nich długością fali. Znaleziono, że najkrótsza ze znanych dotychczas długości fali promieni wynosi 0.004 Å (1 Å =  $10^{-8}$  cm). Cząstki  $\alpha$  obdarzone znaczną energią kinetyczną zanim zwolnią swój bieg w tym stopniu, by ich prędkości zrównały się z prędkościami cząstek powietrza, przebywają odcinek prostoliniowy zwany zasięgiem cząstek  $\alpha$ ; wzdłuż tego odcinka wytwarza cząstka  $\alpha$  na

1	2	3	4	5	6	7	8	9
1.	Uran I	92	238	$1.4 \times 10^{17}$ sek.	$5.0 \times 10^{-18}$ sek. <sup>-1</sup>	$\alpha$	2.53	U I
2.	Uran X <sub>1</sub>	90	234	$2.12 \times 10^6$ „	$3.28 \times 10^{-7}$ „	$\beta, \gamma$		U X <sub>1</sub>
3.	Uran X <sub>2</sub>	91	234	68.4 „	$1.01 \times 10^{-2}$ „	$\beta, \gamma$		U X <sub>2</sub>
4.	Uran Z	91	234	$2.4 \times 10^4$ „	$2.87 \times 10^{-5}$ „	$\beta$		U Z
5.	Uran II	92	234	$9.4 \times 10^{12}$ „	$7.4 \times 10^{-14}$ „	$\alpha$	3.0	U II
6.	Uran Y	90	230	$8.8 \times 10^4$ „	$7.8 \times 10^{-6}$ „	$\beta$		U Y
7.	Jonjum	90	230	$2.6 \times 10^{12}$ „	$2.6 \times 10^{-13}$ „	$\alpha, \gamma$	3.03	Jo
8.	Rad	88	226	$5.02 \times 10^{10}$ „	$1.38 \times 10^{-11}$ „	$\alpha, \beta, \gamma$	3.21	Ra
9.	Radon	86	222	$3.305 \times 10^5$ „	$2.09 \times 10^{-6}$ „	$\alpha$	3.91	Rn
10.	Rad A	84	218	183 „	$3.78 \times 10^{-3}$ „	$\alpha$	4.48	Ra A
11.	Rad B	82	214	$1.61 \times 10^3$ „	$4.31 \times 10^{-4}$ „	$\beta, \gamma$		Ra B
12.	Rad C	83	214	$1.18 \times 10^3$ „	$5.86 \times 10^{-4}$ „	$\alpha, \beta, \gamma$	3.9	Ra C
13.	Rad C'	84	214	$10^{-6}$ „	$10^6$ „	$\alpha$	6.6	Ra C'
14.	Rad C''	81	210	79.2 „	$8.7 \times 10^{-3}$ „	$\beta, \gamma$		Ra C''
15.	Rad D	82	210	$6.94 \times 10^8$ „	$1.00 \times 10^{-9}$ „	$\beta, \gamma$		Ra D
16.	Rad E	83	210	$4.26 \times 10^5$ „	$1.63 \times 10^{-6}$ „	$\beta, \gamma$		Ra E
17.	Polonjum (Rad F)	84	210	$1.21 \times 10^7$ „	$5.73 \times 10^{-8}$ „	$\alpha, \gamma$	3.67	Po
18.	Rad G	82	206	ołów uranowy = Pb 206				Ra G
19.	Protaktyn	91	231	$1.01 \times 10^{12}$ sek.	$6.86 \times 10^{-13}$ „	$\alpha$	3.48	Pa
20.	Aktyn	89	227	$4.23 \times 10^8$ „	$1.63 \times 10^{-9}$ „	$\beta$		Ac
21.	Radjoaktyn	90	227	$1.63 \times 10^6$ „	$4.24 \times 10^{-7}$ „	$\alpha, \beta, \gamma$	4.43	Rdac
22.	Aktyn X	88	223	$9.7 \times 10^5$ „	$7.14 \times 10^{-7}$ „	$\alpha$	4.14	Ac X
23.	Aktynon	86	219	3.92 „	0.177 „	$\alpha$	5.49	An
24.	Aktyn A	84	215	$2 \times 10^{-3}$ „	347 „	$\alpha$	6.24	Ac A
25.	Aktyn B	82	211	$2.16 \times 10^3$ „	$3.21 \times 10^{-4}$ „	$\beta, \gamma$		Ac B
26.	Aktyn C	83	211	130 „	$5.35 \times 10^{-3}$ „	$\alpha, \beta$	5.2	Ac C
27.	Aktyn C'	84	211	$5 \times 10^{-3}$ „	140 „	$\alpha$		Ac C'
28.	Aktyn C''	81	207	286 „	$2.43 \times 10^{-3}$ „	$\beta, \gamma$		Ac C''
29.	Aktyn D	82	206	ołów aktynowy				Ac D
30.	Tor	90	232	$5.6 \times 10^{17}$ „	$1.2 \times 10^{-18}$ „	$\alpha$	2.5	Th
31.	Mezotor I	88	228	$2.1 \times 10^8$ „	$3.26 \times 10^{-9}$ „	$\beta$		Ms Th I
32.	Mezotor II	89	228	$2.21 \times 10^4$ „	$3.14 \times 10^{-5}$ „	$\beta, \gamma$		Ms Th II
33.	Radjotor	90	228	$6.0 \times 10^7$ „	$1.16 \times 10^{-8}$ „	$\alpha, \beta$	3.81	Rd Th
34.	Tor X	88	224	$3.14 \times 10^5$ „	$2.20 \times 10^{-6}$ „	$\alpha$	4.13	Th X
35.	Toron	86	220	54.5 „	$1.27 \times 10^{-2}$ „	$\alpha$	4.80	Tn
36.	Tor A	84	216	0.14 „	4.95 „	$\alpha$	5.39	Th A
37.	Tor B	82	212	$3.82 \times 10^4$ „	$1.82 \times 10^{-5}$ „	$\beta, \gamma$		Th B
38.	Tor C	83	212	$3.63 \times 10^3$ „	$1.91 \times 10^{-4}$ „	$\alpha, \beta$	4.5	Th C
39.	Tor C'	84	212	$< 10^{-6}$ „	$> 10^6$ „	$\alpha$	8.17	Th C'
40.	Tor C''	81	208	186 „	$3.73 \times 10^{-3}$ „	$\beta, \gamma$		Th C''
41.	Tor D	82	208	ołów torowy				Th D

skutek zderzenia z cząsteczkami gazu 100.000 do 200.000 par jonów. Podobnie zachowuje się cząsteczka  $\beta$ , tylko jej energia kinetyczna jest mniejsza; promienie  $\gamma$  również jonizują powietrze. Hość wytworzonych jonów jest zależna od natężenia promieniowania wysłanego przez ciało promieniotwórcze w określonym odstępie czasu tak dalece, że może ona służyć za najczulszy i niezawodny sprawdzian obecności, jakości i ilości ciała promieniotwórczego. Korzystamy z tej jonizacji w elektrometrycznych metodach badania p. Istotną częścią urządzenia do badania p. jest kamera jonizacyjna, metalowa puszka, stamowiąca zarazem uziomioną okładkę kondensatora; druga okładka tegoż w postaci pręta lub płytki na przecie wprowadzona jest na izolatorze przez ścianę do wnętrza kamery. Z prętem łączymy listek elektrometru, a zwykle celem uniknięcia szkodliwych wpływów długich doprowadzeń, łączy się kamerę i elektrometr w jedną całość, stawiając kamerę na puszcze elektrometru albo elektrometr na kamerze. Listek elektrometru i wewnętrzną okładkę kamery (pręt) łączymy z dowolnym biegunem baterji o napięciu kilkuset woltów, drugi biegun baterji oraz osłonę kamery i elektrometru uziwiamy. W ten sposób wewnątrz kamery wytwarzamy stałe pole elektryczne, którego stan wskazuje nam odchylenie listka elektrometru. Usuńmy połączenie elektrometru z biegunem baterji, na kondensatorze i na listku pozostanie pewien ładunek elektryczny o tym samym co biegun potencjale. Pole elektr. wewnątrz kamery nie ulegnie przez to zmianie. Wyobraźmy sobie teraz, że do kamery wpadnie cząstka  $\alpha$ , setki tysięcy jonów przez nią utworzonych skieruje się odpowiednio ku okładowi kondensatora kamery, dając krótkotrwały prąd el., którego następstwem jest zobojętnienie części ładunku wewnętrznej okładki i obniżenie jej el. potencjału, co poznajemy po przesunięciu się listka elektrometru. Metoda powyższa jest za mało czuła, aby można nią zauważyć obecność poszczególnych cząsteczek  $\alpha$ , jednakowoż szybkość rozbrajania się układu jest w tej metodzie zależna od ilości wytworzonych jonów, ta zaś stoi w ścisłym związku z natężeniem promieniowania badanego ciała promieniotwórczego i zależy jedynie od ilości i jakości tegoż. Metoda powyższa może ulec zmianom odpowiednim dla danych celów, można ją tak udoskonalić, że elektrometr drgnięciem listka wykazuje wypad poszczególnych cząstek  $\alpha$  lub  $\beta$ , a nawet kwantów światła. Promieniowania  $\alpha$ ,  $\beta$ ,  $\gamma$ , ulegają w ośrodkach materialnych rozproszeniu oraz absorbcji, zależnej od gęstości ośrodka i własności samych promieni. Najwięcej przenikliwe są promienie  $\gamma$  (płytki glinowa grubości 3 cm zmniejsza ich natężenie do połowy), mniej już są przenikliwe promienie  $\beta$ , a najmniej promienie  $\alpha$ . Z tej właściwości promieniowania korzysta się przy rozdzielaniu poszczególnych promieniowań.

Ciała promieniotwórcze wysyłając promienie, wysyłają równocześnie energje, która nie ulega zmianom, o ile promieniowanie rozchodzi się w próżni, a w ośrodkach materialnych zamienia się ostatecznie na ciepło. 1 gram radu wy-

wiązuje około 138 kaloryj gramowych ciepła na 1 godzinę, w ciągu roku około 1,200.000 kaloryj. Przypadająca na cząsteczki  $\alpha$  część energii wynosi 90% całości. Podobnie jak rad także inne ciała promieniotwórcze wydzielają ciepło. P. radu, uranu posiada pewne cechy stałości, są jednak pierwiastki, których p. już po upływie godzin, dni lub miesięcy maleje znacznie. Oznaczmy przez T czas, po upływie którego natężenie promieniowania badanego pierwiastka spadnie do połowy, sposób zanikania promieniowania jest taki, że po upływie czasu 2 T natężenie promieniowania będzie miało tylko 4-tą część pierwotnej wartości, po czasie 3 T tylko 8-mą część początkowej wartości. Okres T nazywa się okresem połowicznego zaniku promieniowania. Równanie  $\frac{1}{2} = e^{-\lambda T}$ , łączy z okresem połowicznego zaniku inną wielkość  $\lambda$ , stałą rozpadu, wielkości charakterystyczne dla danego pierwiastka. Na ich wartość nie wpływają żadne czynniki fizyczne ni chemiczne. P. każdego pierwiastka zmniejsza się w nieodwracalny sposób.

Szczegółowe własności i stałe charakterystyczne pierwiastków promieniotwórczych uwidocznione są w tablicy przy artyk. Prom. pierwiast. Pierwiastkiem wyżsiowym szeregow promieniotwórczych pierwiastków jest uran, składający się z dwóch izotopów UI i UII o liczbie atomowej 92, a ciężarach atomowych 238 i 234, o bardzo długich okresach połowicznego zaniku: 4,4 miljarda lat i 310.000 lat. Oddzielają te pierwiastki UX<sub>1</sub> UX<sub>2</sub> i UZ krótkotrwałe, nie wysyłające cząsteczek  $\alpha$ . Uran UII przechodzi w UY i w tem miejscu rozgałęzia się szereg uranowy na rozpoczynający się od Jo szereg radowy, a od Pa szereg aktywny, w pobliżu UII należy także umieścić Th, pierwszy pierwiastek szeregu torowego. Dla każdego z tych szeregów charakterystycznym jest pojawienie się w nich pierwiastków, będących w warunkach normalnych gazami, t. zw. emanacyj: radowej, aktywnej i torowej, którym obecnie nadaje się skrócone nazwy radon, aktynon i toron. Z pośród promieniotwórczych pierwiastków największe znaczenie i zastosowanie ma rad ze swemi pochodniami, można go bowiem uzyskać w znaczniejszych ilościach z wielu rud uranowych. Rad zbliżony jest właściwościami chemicznymi do baru, ale można go oddzielić od soli barowych na podstawie mniejszej rozpuszczalności soli radowych, z rtęcią tworzy rad amalgam, drogą elektrolizy tegoż otrzymano rad metaliczny: jest to ciało o jasnym połysku, czerniejące szybko na powietrzu, rozkłada wodę, rozpuszczając się w niej. Ciężar atomowy radu wyznaczony doświadczalnie wynosi 225,97 + 0,012, więc prawie dokładnie 226. Badany spektroskopowo wykazuje silne linje 3815, 4682 4826Å. Zawartość radu w preparatach podaje się, uwzględniając jedynie ciężar samego radu, p. bowiem jest niezależną od tego, w jakim związku chemicznym dany pierwiastek promieniotwórczy się znajduje.

Wszecchnonnie badano p. radu różnemi metodami i stwierdzono z dokładnością na 1%, że 1 gr radu wolnego od produktów rozpadu wysła  $3,7 \times 10^{-10}$ , t.j. 37 miliardów cząsteczek na



sekundę. Liczba ta dzielona przez ilość atomów radu w 1 gr daje nam t. zw. stałą rozpadu  $\lambda$ . Próbką radu, który przez dłuższy czas nie był poddawany żadnym działaniom fizycznym i chemicznym zawiera wszystkie następane pierwiastki szeregu radowego w pewnej określonej ilości, wprost proporcjonalnej do okresu połowicznego zaniku tych pierwiastków. Im szybciej pewien pierwiastek zanika, tem mniej go będzie w stanie równowagi z substancją macierzystą. Emanacje są ciałami gazowymi, łatwo je oddzielić od innych promieniotwórczych pierwiastków; według ilości emanacji będącej w równowadze z radem można wnioskować o ilości radu. Ilość emanacji w równowadze z 1 gr Ra wynosi 0,66 mm<sup>3</sup> w 0° C i pod ciśnieniem 760 mm słupa rtęci i nosi nazwę 1 curie, tysiączną jej część nazywamy 1 milicurie. Jednostką koncentracji emanacji jest eman = 10<sup>-10</sup> curie/litr. Jednostką mache = 3,64 emanów.

Zjawisko p. utworowało drogę współczesnej teorii budowy atomu. Ogłoszona w roku 1903 teoria Rutherforda i Soddy'ego, t. zw. teoria rozpadu atomowego, ponuczając dawne poglądy o niezmienności atomów, tłumaczy p. tem, że atomy promieniotwórczych pierwiastków ulegają spontanicznie, według prawa przypadku, w momencie nietrwałej równowagi atomu rozpadowi, przyczem wyrzucona zostaje z wnętrza atomu cząstka  $\alpha$  lub  $\beta$ . Ponieważ liczba cząstek  $\alpha$  lub  $\beta$  wyrzucanych w przeciągu jednostki czasu jest równa ilości rozpadających się atomów, wynika stąd, że natężenie promieniowania jest proporcjonalne do szybkości rozpadu, ta znowu jest w każdym stadium rozpadu proporcjonalna do liczby nie rozłożonych jeszcze atomów.

Końcowym produktem rozpadu szeregów promieniotwórczych pierwiastków są: RaG, czyli ołów uranowy, c. a. 206, AcD czyli ołów aktynowy, c. a. 207 oraz ołów torowy, c. a. 208, nie zdradzające już żadnych śladów promieniotwórczości. Zawartość radu w skorupie ziemi wynosi średnio  $2 \times 10^{-12}$  gr, toru  $1,6 \times 10^{-5}$  gr, są jednak minerały i skały wybuchowe, które zawierają ciała promieniotwórcze w większej ilości. Minerały, zawierające uran wykazują także przymieszkę ołowiu, który jest oczywiście ołowiem uranowym. Ze stosunku masy ołowiu do masy uranu można obliczyć dokładnie wiek minerału, a pośrednio wiek skupy ziemskiej.

**Promienlowa kość, ob. Ramię.**

**Promienlowanie**, pojęcie, oznaczające pierwotnie zjawisko rozprzestrzeniania się światła, które później rozszerzono na wszelkie drgania elektromagnetyczne, względnie na rozchodzenie się jakichkolwiek ruchów falowych. Poza tem nazywa się także p. k o r p u s k u l a r n e m pro. stolinijny ruch cząsteczek, np. promienie katodowe  $\alpha$  lub  $\beta$  ciał promieniotwórczych.

Pojęcie promienia światła w korpuskularnej teorii światła miało znaczenie rzeczywistej prostolinijnej drogi korpuskuł świetlnych. W teorii falowej promień oznacza kierunek prostopadły do każdorazowej powierzchni falowej; powiedzenie, że światło rozchodzi się prostolinjowo

oznacza, że do wszystkich punktów kuli, w której środku znajduje się punkt świecący, światło dochodzi równocześnie, a więc zawsze wzdłuż promienia kuli. Zjawiska ugięcia światła potwierdzają pogląd teorii falowej. Przez p. wpływa energia promienista z ośrodka promieniującego w przestrzeń wzgl. do ośrodków materialnych. Poszczególne rodzaje p. posiadają tę wspólną własność, że w próżni rozchodzą się z tą samą prędkością ok. 300.000 km/sek, w ośrodkach materialnych p. biegnie z prędkościami zależnymi od długości fali p. oraz od własności ośrodka materialnego. Wzajemne oddziaływanie p. i materji bądź to zamienia energję promienistą na ciepło, bądź też zmienia jej kierunek rozchodzenia się oraz długość fali p.

Światłem nazywamy tylko tę nieznaczną część wszystkich postaci energii promienistej, która działa na siatkówkę naszego oka. Różne rodzaje p. różnią się między sobą długością fali lub częstością drgań. Długością fali nazywamy drogę przebytą przez ruch falowy w czasie jednego drgania. Pomiedzy długością fali  $\lambda$  a częstością drgań  $\nu$  istnieje związek  $\nu \lambda = c$  (c oznacza prędkość światła). Ogół wszystkich p. nazywamy widmem elektromagnetycznym. Zaczynając od p. o falach długich rozróżniamy w niem: 1. fale Herta o długości od 4 km do 3 mm, obejmujące zakres około 20 oktaw, 2. widmo podczerwone od 0,343 mm do 0,00076 mm, obejmujące około 9 oktaw, 3. widmo widzialne od 7600 Å do 4000 Å, zawierające prawie pełną oktawę, 4. widmo nadfioletowe zbadane w zakresie ok. pięciu oktaw od 4000 Å do 136 Å, 5. promienie Roentgena od 20 Å do 0,07 Å, co stanowi ponad ośm oktaw, 6. promienie  $\gamma$  ciał promieniotwórczych, które mają długości od 0,070 Å do 0,005 Å, a więc prawie cztery oktawy, 7. promienie kosmiczne, dochodzące do długości 0,0001 Å. Całość widma elektromagnetycznego ma długość około 59 oktaw, z tego widmo widzialne zajmuje niespełną jedną oktawę.

Istotą zjawisk w przyrodzie jest ustawiczna wymiana p. i zamiana tegoż na p. inne o zmiennej długości fali, każde ciało ustawicznie wysyła p., równocześnie pochłaniając inne p. Rozróżniamy p. temperaturowe oraz p. luminiscencyjne, pierwsze z nich zależne jest od temperatury ciała promieniującego, drugie polega na elektrycznym pobudzeniu atomów, ich jonizacji lub na procesach chemicznych. Pochłanianie p. przez ośrodki materialne jest zależne od długości fali p. i od własnego ośrodka. Warstwa tegoż o znacznej grubości pochłania całkowicie i zamienia na ciepło wszelkie p., np. woda morska w cienkich warstwach jest przezroczysta dla widma widzialnego, w głębiach morskich i za dnia panują ciemności, światło dzienne nie dociera tam, ulegając po drodze stopniowemu wygaszeniu. P. padające na powierzchnie ciała ulega na niej odbiciu lub rozproszeniu, jednakowoż pewna część p. wnika do wnętrza ciała, ulegając w miarę przebytej w ośrodku drogi osłabieniu. Jeżeli warstwa ośrodka jest cienka, p. przechodzi przez nią nie ulegając zmianie długości fali, mówimy wtedy, że ciało jest przezroczyste dla tego p.

Natężenie p. mierzymy, zamieniając je całkowicie na ciepło. Do badania rozkładu energii w widmie oraz do porównywania p. między sobą służą bolometry lub termoelementy.

Zmierzono, że na 1m<sup>2</sup> powierzchni ziemi oświetlony prostopadłe promieniami słońca spływa energia promienista w takiej ilości, że zamieniona całkowicie na ciepło dałaby nam co sekundę 322 kaloryj gramowych. Wyobraźmy sobie wiązkę światła słonecznego, padającą na 1 cm<sup>2</sup> powierzchni ziemi, weźmy pod uwagę jakikolwiek prostopadły do kierunku wiązki przekrój, możemy mówić o strumieniu energii, przepływającym co sekundę przez ów przekrój, przyjmujemy również, że na jednostkę objętości wiązki przypada pewna ilość energii, zwana gęstością energii promienistej. Strumień p. o wartości S wywiera na powierzchnię ciała czarnego ciśnienie

$$p = \frac{S}{c}, \text{ na powierzchni ciała o zdolności odbicia } \rho \text{ ciśnienie } p = \frac{S}{c}(1 + \rho). \text{ Ciśnienie światła}$$

na powierzchni ziemi wynosi według tego wzoru około 0,4 miligramama na m<sup>2</sup>.

**Promieniowanie podczerwone i pozafioletkowe,** prom. niewidzialne, będące przedłużeniem widma widzialnego, a mianowicie p. podczerwone w stronę fal dłuższych, aż do długości fali 0,03 mm, p. pozafioletkowe (nadfioletkowe) w stronę fal krótszych od 4.000 do 130 Å. P. podczerwone nazywamy także p. ciepłym, p. nadfioletkowe chemicznym. Badanie zachowania się ciał wobec p. podczerwonego (współczynniki odbicia i pochłaniania tegoż przez dane ciało) dostarcza charakterystycznych wskazówek co do struktury kryształów lub chemicznej budowy cząsteczek. Każdemu promieniowaniu widzialnemu towarzyszy również p. podczerwone, należy je tylko drogą odbicia od odpowiednich ciał, zapomocą filtrów optycznych lub przez rozszczepienie, oddzielić od promieniowania widzialnego. Przyrządy i metody, któremi posługujemy się w dziedzinie pomiarów p. są to termoelementy, radjomikrometry, bolometry, a także fotografie zwyczajna kliszami uczulonymi oraz fotografie fosforecyjna. P. pozafioletkowe odznacza się wielką aktywnością chemiczną, w ośrodkach materialnych ulega absorpcji. Działanie p. nadfioletk. ułatwia powstawanie ozonu z tlenu, przyspiesza krystalizację, sprzyja utlenianiu, sterylizuje wodę do picia, mleko i t. p. Znana jest szkodliwość bezpośredniego i dłuższego działania p. nadfioletk. na organa wzrokowe i naskórek. Jako źródło p. nadfioletkowego służy łuk elektryczny o bardzo wysokiej temperaturze, także lampa rtęciowa, będąca niczem innym, jak łukiem elektrycznym pomiędzy rtęciowymi elektrodami, palącym się w próżni w rurce kwarcowej, której ściany przepuszczają p. nadfioletkowe. Umiejętne zastosowanie p. pozafioletkowych wytworzonego lampą rtęciową (kwarcową) jest zadaniem terapii fizykalnej.

**Promieniowiec,** ob. Actinomyces.

**Promienista energia,** p. Promieniowanie.

**Promieniste ciepło,** p. Promieniowanie.

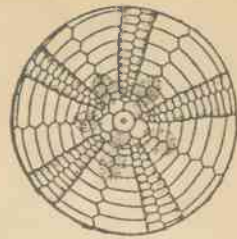

Skorupa jeżowca, widziana z góry.

**Promienisty (radjalny),** postać zasadnicza niektórych zwierząt. U zwierząt o budowie promienistej organa grupują się wokół osi głównej tak, że przekroje przeprowadzone przez promieniste ciało na dwie lub więcej jednakowych części (paramery), z których każda w dalszym ciągu można rozłożyć na dwa lustrzane obrazy (antimery). Symetria promienista najczęstsza u jamochłonów, u których występuje 4—6 promieni i u szkarłupni (5 promieni). O kwiatach, p. ob. Kwiat.

**Promiennik (Geaster [ob.] stellatus),** grzyb, którego promienie otwierają się w czasie wilgotnym do wewn., w czasie suchym nazewn.

**Promień,** czasopismo polskiej młodzieży socjalistycznej, wydawane we Lwowie od r. 1899

**Promień,** w geometrii odcinek, łączący środek koła z punktem na jego obwodzie. Analogicznie dla kuli. P. wodzący jest to odcinek, łączący ruchomy punkt na krzywej z punktem stałym obranym, t. zw. biegunem. P. nazywamy także część prostej, rozciągającą się nieograniczenie w jedną stronę od jakiegoś punktu.

**Promień lotu,** odległość, jaką może przelecieć płatowiec lub sterowiec bez uzupełniania zapasów paliwa. P. l. oblicza się teoretycznie, gdyż jest zależny nie tylko od szybkości płatowca i jego zapasu paliwa, ale i od kierunku i siły wiatru.

**Promień światła,** pojęcie właściwe geometrycznej optyce, oznacza drogę, tor wiązki światła. W ośrodku o stałej gęstości lub w próżni p. ś. jest linią prostą, w ciałach o zmiennej gęstości linią łamaną lub krzywą ciągłą, jeżeli gęstość zmienia się w sposób ciągły od miejsca do miejsca.

**Promień wodzący,** odcinek, łączący dowolny punkt krzywej płaskiej ze stałym obranym punktem t. zw. biegunem.

**Prominencja (łac.),** wybitne zdolności, stanowisko.

**Promis Domenico,** włoski numizmatyk, \* 1874, bibliotekarz król. biblioteki w Turynie. Położył podwaliny pod rozwój badań nad monetą średniowieczną i nowożytną we Włoszech.

**Promocja (łac.),** posunięcie naprzód, awans; p. doktorska, ob. Doktor. Promotor, profesor, nadający z urzędu stopień akademicki (promotor legitimus).

**Promontor (węg. Budafok),** miasto w komitacie Peszt (Węgry), nad Dunajem, lotniskowe przedmieście Budapesztu z 13.686 miesz., przemysłem winnym, piwowarskim, tekstylnym, papierowym i chemicznym.

**Promontorium** (łac.), wzgórek, przylądek; także część kości krzyżowej (ob.).

**Promorfologia** (greck.), nauka o zasadniczej postaci roślin i zwierząt.

**Promotor** (z łac.), 1. protektor, opiekun, 2. profesor, nadający dyplom doktorski.

**Promować** (łac. „posuwać naprzód”), nadawać tytuł doktora (ob.).

**Promptuarium** (łac.), podręczne, to, co jest w pogotowiu, do użycia w każdej chwili; dawniej tytuł leksykonów i t. p.

**Promulgacja** (z łac.), ogłoszenie ustawy lub zarządzenia władzy.

**Promyk** Kazimierz, pseudonim Konrada Prószyńskiego (ob.).

**Pronaos** (greck.), przedsionek świątyni greckiej.

**Pronaszko**, 1. Zbigniew, polski malarz i rzeźbiarz, \*1886; studjował w krakowskiej Akademii Sztuk Pięknych i w Monachjum. Jeden z pierwszych formistów polskich, przez pewien czas był profesorem Akademii Sztuk Pięknych w Wilnie, obecnie przebywa w Krakowie. Maluje portrety, krajobrazy i martwe natury. Główne rzeźby: pomnik Mickiewicza w Wilnie, „Chrystus frasobliwy” i in.

2. Andrzej, malarz pol., brat poprzedz., \*1888, studjował w Krakowie, był jednym z pierwszych formistów polskich. Poświęcił się głównie malarstwu teatralnemu i projektowaniu dekoracji wnętrz. Jego dziełem jest wnętrze zamczku Prezydenta Rzeczypospolitej w Wiśle. Maluje też martwe natury, portrety i t. d.

**Pronatio** (łac.), ruch przedramienia i ręki, przy którym ręka zwróconą zostaje keciukiem na wewnątrz. Mięśnie, które ten ruch wykonują, nazywają się **pronatorami** (ruch odwrotny nazywa się **supinatio** [ob.], a mięśnie, wykonujące go **supinatorami**).

**Pronia**, prawoboczny dopływ Soży, długi 160 km, uchodzi pod Propojkiem.

**Pronucleus** (łac.), jądro jaja (żeński p.) i plemnika (męski p.) przed ich zlaniem się przy zapłodnieniu.

**Pronunciamiento** (hiszp.), publiczne, zwłaszcza rewolucyjne obwieszczenie, skierowane przeciw rządowi; demonstracja. Także obwieszczenie rządowe, przeznaczone dla zagranicy.

**Prony** Gaspard Clair François Marie, francuski inżynier (1755—1839), prof. politechniki paryskiej, skonstruował dynamometr zwany **hamulec P.**

**Prony'ego hamulec**, ob. Dynamometr.

**Proemium** (greck.-łac.), przegrywka, wstępny śpiew, prelude; potem przedmowa, wstęp.

**Pro-Palestyński Komitet**, założony 1926 dla popierania osadnictwa żydowskiego w Palestynie, liczy w swym składzie wybitnych polityków i ekonomistów nieżydowskiego pochodzenia.

**Propaganda** (łac.), działalność lub instytucja, zmierzająca do rozpowszechniania pewnych nauk, przekonań, postulatów politycznych i t. d. także instytucja misyjna; w ścisłym znaczeniu kongregacja założona przez Grzegorza XV. w r. 1622 w Rzymie w celu szerzenia katolicyzmu i jednolitego kierowania misjonarstwem (*congregatio de propaganda fide*), do tego dołączyło się w r. 1627 semi-

narjum misyjne (dla nawracania pogan), *collegium de p. fide*.

**Propagować** (franc.), rozpowszechniać.

**Propan** CH<sub>3</sub> CH<sub>2</sub>. CH<sub>3</sub>, węglowodór nasycony, znajduje się w ropie naftowej. Jest to gaz bezbarwny, w wodzie prawie nierozpuszczalny; oziębiony do —45° skrapla się.

**Propanol**, ob. Propylowy alkohol.

**Propargilowy alkohol** CH≡C. CH<sub>2</sub>. OH, ciecz, wrzejąca w 114°, o woni przyjemnej.

**Proparoxytonon**, w języku greckim słowo, które ma akcent acutus na trzeciej zgłosce od końca.

**Propedeutyka** (greck.), nauka przygotowawcza, szczególnie ważną jest p. filozofji, udzielana w wyższych klasach szkół średnich, jako przygotowanie do właściwego studjum filozofji. Od połowy XIX. w. zaniedbywana, zyskała obecnie na znaczeniu. **Propedeutyczny**, tyle co przygotowawczy, wprowadzający

**Propeller**, ogólnie biorąc przyrząd, który pracę maszyn okrętowych przenosi na wodę i napędza okręt. W ścisłym znaczeniu tego słowa jest to śruba wodna (ob. Okręty, Parowce). Śmigło samolotu (ob. Samolot) i sterowca (ob. Sterowiec).

**Propemptikon** (greck.), poemat pożegnalny, z życzeniami dla osoby udającej się w podróż.

**Propepsyna**, ob. Żółdkowy sok.

**Properispomenon**, w greckim języku słowo, które ma akcent circumflexus na przedostatniej zgłosce.

**Propertius** (Propercjusz) Sextus, rzymski elegik, ok. 50—15 prz. Chr., pochodził z Asisium w Umbrji, napisał za wzorem Kallimacha i Filitasa trzy księgi elegij miłosnych, tryskających gorącym uczuciem, skierowanych do Cyntji (właśc. Hostji) i księgę patryjotycznych elegij. Wyd. Hosius (1922), Rothstein (2 wyd. 1920—24). W Polsce tłum. wyjątki Eug. Słowacki, F. Ks. Dmochowski i inni.

**Prophathnia** (greck.), występowanie do przodu uzębienia szczęki dolnej, powstające nie wskutek przedłużenia szczęki, jak przy progenji (ob.), lecz wskutek skośnego ustawienia wyrostków żębodołowych.

**Propinacja**, prawo sprzedaży napojów alkoholowych, przysługujące miastom oraz właścicielom nieruchomości, w tym ostatnim wypadku związane trwale z własnością gruntu. Instytucja staropolska, znoszona zwolna ustawami b. państw zaborezych np. w Małopolsce za odszkodowaniem przy stworzeniu galic. funduszu propinacyjnego ustawą krajową z 22. kwietnia 1889. Utrzymana jeszcze wyjątkowo, np. w niektórych miejscowościach Śląska cieszyńskiego, bardzo nielicznych, jako t. zw. przemysł radykowany, zaintabulowany hipotecznie. W całym państwie obecnie tak wyrób jak sprzedaż spirytusu uregulowane są ustawami o monopoli spirytusowym.

**Propjolowy kwas** CH≡C. CO<sub>2</sub> H, powstaje z so-doacetyleny działaniem bezwodnika węglowego. Tworzy ciecz bezbarwną o woni kwasu octowego. W świetle słonecznym polimeryzuje się na t. zw. kwas trójmезynowy.

**Propjonowy kwas** (propanowy) CH<sub>3</sub>.CH<sub>2</sub>.CO<sub>2</sub>H, kwas tłuszczowy, występuje m. i. w produktach



suchej destylacji drzewa. Można go otrzymać przez utlenienie alkoholu propylowego, z kwasu mlekowego przez redukcję i t. d. Tworzy ciecz, mieszającą się dobrze z wodą. Estry etylowy i amyłowy k. p. znalazły zastosowanie przy fabrykacji eterów owocowych.

**Proponal**, ob. Weronal.

**Proponować** (łac.), przedłożyć jakiś plan, wystąpić z jakąś propozycją.

**Propontis**, staroż. nazwa morza Marmara (ob.).

**Proporcja** (z łac.), w matematyce równość między dwoma stosunkami  $a:b=c:d$  (czytaj: a ma się do b tak, jak c do d). a i d nazywają się wyrazami skrajnymi p., b i c środkowymi i. Poczyn wyrazów skrajnych równy jest iloczynowi wyrazów środkowych. Jeśli wyrazy środkowe są równe, nazywamy p. ciągłą. Jeśli dwie wielkości tak od siebie zależą, że stosunek odpowiadających sobie wielkości jest stały, to nazywamy je wprost proporcjonalnymi (np. ilość towaru i jego wartość). Jeśli natomiast iloczyn dwu wielkości jest stały, to są one odwrotnie proporcjonalne (np. czas potrzebny do zżęcia pola i ilość użytych do tego robotników). T. zw. reguła trzech oparta jest na nauce o p. Rachunek łańcuchowy polega na stosowaniu proporcji, zachodzących między wielkościami. Przedmiotem jego są zagadnienia następującego typu: Ile franków można otrzymać za a rupij, jeśli za b rupij otrzymujemy c dolarów, za d dolarów e złotych, za f złotych g franków? Odpowiedź będzie, że otrzymamy  $\frac{a \cdot c \cdot e \cdot g}{b \cdot d \cdot f}$  franków. W estetycznym znaczeniu polega p. na takim stosunku poszczególnych części dzieła sztuki lub ciała ludzkiego do siebie i do całości, który odczuwamy jako harmonijny. Przeciwn.: dysproporcja.

**Proporcjonalne podatki**, podatki, przy których stawka podatkowa wzrasta lub maleje proporcjonalnie do przedmiotu opodatkowania.

**Proporcjonalne wybory**, obacz Wyborcze prawo.

**Proporzycyl**, chorągiewki różnych form i kolorów, oznaczają: 1. na łądzie miejsca postoju dowództw jednostek taktycznych oddziałów i zaktadów. 2. Na okrętach stopień dowódcy i przynależność taktyczną. 3. Na lancach kawalerji barwy państwowo lub pułkowe. W Polsce kawalerja, artylerja konna, samochody pancerne, pionierzy konni i tabory mają na kołnierzach mundurów i płaszczy proporzycyki w barwach swych pułków wzgl. broni.

**Proporzec**, dawna polska nazwa na oznaczenie chorągwi lub sztandaru.

**Propositio major i p. minor** (łac.), w logice nazwy górnej i dolnej przesłanki w sylogizmie (ob.).

**Proposta** (włosk.), w muzyce: temat, zwłaszcza „Dux“ we fudze (ob.) i głos, rozpoczynający kanon.

**Propretor** (łac.), w Rzymie były pretor, który od czasów Sullii zarządzał prowincją; w czasach cesarstwa nazywano tylko zarządców prowincji cesarskich Legati Augusti pro praetore.

**Propria auctoritate** (łac.), własną mocą, na podstawie własnej swobody, własnej władzy.

**Propria causa** (łac.), we własnej sprawie.

**Proprietas** (łac.), własność. Nuda proprietas, własność bez prawa użytkowania.

**Proprio motu** (łac.), ob. Motu proprio.

**Proprium** (łac.), część brewiarza i mszału, które są zastosowane do poszczególnych krajów, prowincyj, a nawet diecezji, np. proprium Poloniae i t. p.

**Propyl**, jednowartościowy rodnik alkylowy  $CH_3 \cdot CH_2 \cdot CH_2$

**Propyleje** (greck.), w architekturze greckiej brama lub także budynek, zawierający monumentalną bramę. Najbardziej znane są P., prowadzące na Akropolis ateńska. Ob. Ateny.

**Propylokarbiniol**, ob. Butylowy alkohol.

**Propylowy alkohol** (propanol), jednoatomowy alkohol alifatyczny. Normalny a. p.  $CH_3 \cdot CH_2 \cdot OH$  znajduje się w niedogonie (ob. Fuzel). Tworzy ciecz bezbarwną o woni alkoholu etylowego. Utleniany przechodzi kolejno w aldehyd propylowy i kwas propionowy. Alkohol izopropylowy  $CH_3 \cdot CH(OH) \cdot CH_3$  otrzymano z acetonu przez redukcję, znalazł zastosowanie przy fabrykacji lakierów, oraz jako środek antyseptyczny.

**Prorektor** (łac.), w szkołach wyższych zastępca rektora (ob.), protektorat, godność lub okres urzędowania p.

**Proroctwo** (greck. profeteia, łac. prophetia), według poglądów chrześcijańskich ma znaczenie podwójne: 1) szersze: wszelka nauka natchniona o prawdach Bożych, niedostępnych umysłowi ludzkiemu; 2) ścisłe: przepowiednia rzeczy przyszłych, udzielona przez samego Boga, a więc nie podlegająca wątpliwości. Do tego rodzaju p. klasycznych należą p. mesjańskie w Biblii, czyli przepowiednie o przyjściu i męce Chrystusa Pana.

**Prorogacja**, poddanie się właściwości sądu w zasadzie niewłaściwego do rozstrzygnięcia danej sprawy. Umowa prorogacyjna jest dopuszczalna jedynie pod warunkami określonymi w ustawie o procedurze cywilnej; także przedłużenie czasokresu.

**Prorok** (hebr. nabi, greck. profetes, łac. propheta), natchniony, ekstatyczny kaznodzieja, przemawiający w imię Boga. Zjawisko prorocstwa (ob.), oraz instytucja p. są cechą charakterystyczną dziejów narodu żydowskiego i biblij. Najstarszych p. można porównać do podobnych postaci u ludów pierwotnych oraz na obszarze całego starożytnego wschodu, a w nowszych czasach do „derwiszów szalonych“. U Żydów tworzyli p. małe gminy, niekiedy gromadzili się, by pod kierownictwem przewodnika przygotować się do ekstazy. Lud przypisywał im moc czynienia cudów i przepowiadania przyszłości. Z szeregu najstarszych p. wykonały się szlachetne postacie, jak Ahiasz, Eljasz, Eliza i in. Ci zajmowali się sprawami narodu i państwa, występowali w obronie kultu jedyne Boga, stawali nieraz w opozycji do królów, skłaniających się do pogaństwa. Ponad nich wybili się p. literacko czynni, jak Amos, Hozea, Jezajasz, Micha w czasie przewagi asyryjskiej, Jeremiasz i Ezechajel w czasie niewoli babilońskiej, Deuterojezajasz za czasów perskich — Biblia rozróżnia p. „mniejszych“ i „większych“.

**Proscenium**, ob. Teatr.

**Prosektor** (z łac.), anatom, zazwyczaj dyrektor lub kierownik zakładu anatomicznego (prosektorjum, ob.), wzgl. jego pierwszy asystent; w większych szpitalach anatom, zajmujący się badaniem (sekcjonowaniem) zwłok, celem sprawdzenia rozpoznania, postawionego za życia zmarłego oraz w celach naukowych.

**Prosektorjum** (łac. prosectorium), zakład anatomiczny, w którym studenci medycyny uczą się medycyny opisowej, sporządzając preparaty anatomiczne. P. patologiczne, sala sekcyjna przy zakładach anatomji patologicznej, w której wykonuje się sekcje zwłok; Por. Prosektor.

**Prosencephalon** (greck.), przodomózgowie, ob. Mózg.

**Prosię ziemne** (mrównik przyładkowy, *Orycteropus afer* Pall., *O. capensis* Gm.), zwierzę należące do Edentata, niezgrabne i ociężałe. Głowa wydłużona, pysk walcowaty, szyja cienka, ogon stożkowaty, odnóża stosunkowo cienkie, zakończone kopytkowatymi pazurami. Uszy bardzo długie. Zęby tylko trzonowe, u dorosłych w liczbie 18-tu. Skóra gruba, pokryta szczeniastą sierścią barwy brunatno-żółtej z czerwonym nalotem. Żyje samotnie w okolicach pustynnych lub stepowych pld. Afryki, żywi się termitami i mrówkami. Mięso przypomina smakiem wieprzowe, skóra używana na najrozmaitsze wyroby.

**Prosimiae** (małpiatki), rząd ssaków, żyjących nadrzewnie, uzębienie podobne jak u owadożernych, ciało pokryte gestym, wełnistym włosem, ogon rozmaitej długości, puszysty lub nagi. Tylne odnóża dłuższe od przednich, palce zakończone paznokciami prócz wskazującego tylnych odnóży, zakończonego pazurem. Zamieszkuje głównie Madagaskar, Afrykę środkową wraz z wyspą Fernando Poo i Azję od Madras aż do pld. Chin z wyspami od Cejlonu aż do Filipin. To rozmieszczenie m. dało powód do powstania hipotezy o zatopionym lądzie stałym, który łączył ongiś Afrykę z pld. Azją. Ląd ten nazwano Lemurją (ob.) od nazwy m., zwanych także lemurami. — M. dzielimy na dwa podrzędy: 1. *Tarsoidea* i 2. *Lemuroidea*: 1. *Tarsoidea* z jedyną rodziną wyra-ki (*Tarsiidae*), reprezentowaną przez rodzaj wyrak (*Tarsius* Stow). Najważniejszy gatunek w. upiór (*T. tarsius* Erxl.) charakteryzuje się głową okrągłą o odstających uszach i ogromnych oczach, wciśniętą między ramiona, przednie odnóża krótkie, tylne długie, przyczem końce stępu silnie wydłużone, palce również wydłużone z przylgami na końcach. Skacze doskonale, podobnie jak żaba, żywi się owadami i jaszczurkami, nie gardzi także pokarmem roślinnym. Poluje w nocy, żyje parami, zamieszkuje dziuple drzew.

2. *Lemuroidea* rozpadają się na rodziny: Nycteybidae i Lemuridae. Do pierwszych należą lori, cz. leniuch ospały (ob.), do drugich maki (ob.), indris (ob. *Indrisidae*), palczak (ob.). W trzeciorzędzie m. były więcej rozprzestrzenione jak obecnie. Wymarły m. dochodziły wielkości człowieka.

**Prosił** (łac.), na zdrowiel

**Prosekarl**, muzykolog niem., (1794—1861), zasłużony wydawca dawnej muzyki kościelnej wielogłosowej „Musica divina“, motetów i mszy, arcydzieł klasycznej muzyki XVI. w. w 8 t. (1853—61).

**Proskrypcja** (łac.), w Rzymie zrazu urzędowe ogłoszenie, od Sulli skazanie na wygnanie lub śmierć bez wyroku sądowego z konfiskatą majątku, gdyż ogłaszano publicznie imiona skazanych; osławione stały się proskrypcje triumwirów.

**Proskurow**, ob. Płoskirów.

**Proсна**, lewoboczny dopływ Warty, długo 229 km. Wypływa na Śląsku Opolskim, po 9 km biegu wkracza w granice Polski i odgranicza Śląsk pruski i woj. Poznańskie od Łódzkiego (dawny zabór pruski od Kongresówki), a uchodzi poniżej Pyzdru. Nad P. leży m. i. Kalisz.

**Proseusis** (z greck., nachylenie), oscylujący ruch linii apsydów księżyca przyjęty przez Ptolemeusza, celem objaśnienia niektórych jego ruchów.

**Proso** (*Panicum* L.). Liczne odmiany, należące do tego gatunku traw (Graminae) uprawianych na ziarno lub paszę posiadają kłoski dwukwiatkowe, ułożone w grona, wiechy lub kłosy; nasienie ujęte w błyszczącą twardą plewę. Z pośród 300 przeszło odmian p., w umiarkowanym klimacie uprawia się nast.: p. właściwe (*Panicum miliaceum*) o źdźble 60—80 cm wysokością, liściach lancetowatych dołem owłosionych, ziarnie barwy białej, żółtej, brunatnej lub czarnej. Wiecha rozpięzchła (*Panicum mil. effusum*) lub zbita (*P. mil. contractum*). Wymaga gleby zasobnej, o przepuszczalnym podglebiu, wolnej od chwastów, dobrze uprawionej, klimatu suchego i długiego okresu wegetacji (ok. 150 dni.). W Polsce przeto uprawa p. jest najmniej zawodna w wojew. pld.-wsch. (Wołyń, Podole), poza tem uprawiane jest w pld. Rosji, Rumunji, na Węgrzech, we Francji, w Indjach, Chinach i Japonji. Wartość odżywcza p. pod postacią kaszy, gryssiku i mąki jest dość wysoka, lecz wobec obfitości surowego włókna trudno przyswajalne. — P. krwawe (*Panicum sanguinale*), p. jednostronne (*Pan. Crus galli*), p. włosowate (*Pan. capillare*) tu i ówdzie uprawiane na paszę lub zdziczałe. Do prosowatych również zalicza się włośnicę włoską (*Setaria italica*) (synon. Ber, Mochar), oraz sorgo czyli gryżę (ob. *Sorghum*).

**Prosobranchiata** (przodoskrzelne), rząd ślimaków.

**Prosopalgia** (greck.), rwa twarzowa.

**Prosopis** L. (jadłoszyn), drzewa lub krzewy z rodziny Mimosaceae, mają drobne kwiaty, zebrane w grona, rosną w krajach tropikalnych, głównie w Ameryce. P. juliflora DC. dostarcza drewna użytkowego oraz gumy sonora, namiastki gumy arabskiej. P. alba Hieron. drewna użytkowego (algaroba blanco) i bogatych w cukier strąków, z których wyrabia się napój alkoholowy (aloja, Chicha de Algaroba).

**Prosopografja** (greck.), spis w porządku alfabetycznym osób należących do danego zbiorowiska np. „Prosopographia Imperii Romani saec. I., II., III.“ (1897—98, 3 t.), „P. Attica“ (1901—03, 2 t.).

**Prostownica**, p. Milium.

**Prosówkowa gruźlica**, prosówka, (łac. tuberculosis miliaris), wystąpienie dużej ilości guzków gruźliczych (wielkości ziarna prosa, stąd nazwa), w rozmaitych narządach ustroju, powstaje przez wtargnięcie dużej ilości bakterij gruźliczych do krwiobiegu lub systemu naczyń limfatycznych, wskutek czego bakterje te dostają się do płuc, nerek, śledziony, wątroby, opon mózgowych. **Leczenie** tylko objawowe, przebieg zazwyczaj śmiertelny (por. Płuc gruźlica).

**Prospector** (ang.), poszukiwacz metali, szczególnie złota; nabywca lub eksploatujący prawo poszukiwania (prospect).

**Prospekt** (łac.), widok, widok jakiegoś budynku, miasta i t. p. z punktu widzenia perspektywicznego, a nie artystycznego; drukowana, ilustrowana lub nie, zapowiedź planu, treści, znaczenia i t. p. jakiegoś przedsięwzięcia, dzieła literackiego lub artystycznego, zakładu, uzdrowiska i t. d.

**Prospektywny**, (z łac.) w mechanice rozwoju wedł. Driescha: odnoszący się do dalszego rozwoju. **Moc perspektywna** u blastomeru lub większej części embrjonu, j to ogół jej możliwości rozwojowych we wszelkich warunkach tak normalnych jak i doświadczalnych, a więc jej możliwy los. Części o tej samej mocy p. (potencji) zwą się ekwipotencjalne, np. pierwsze cztery blastomery jęzowca, z których każdy może rozwinąć się w całą larwę. **Znaczenie perspektywne**, jest to tylko to, co z danej części embrjona rzeczywiście powstanie, a więc jej rzeczywisty los w normalnych warunkach.

**Prosper** z Akwitanij, (około 390 —po 455), wraz z św. Augustynem zwalczał semipelagianizm. Pisma w Migne'a „Patrologia latina“ (t. 51). Jego „Kronikę“ wydał Mommsen (1892).

**Prosperowanie** (łac.), rozwijać się korzystnie, mieć powodzenie; prosperitas, dobrobyt, rozwój.

**Prosta** (linja prosta), jedno z pojęć podstawowych geometrii. Przez dwa punkty przechodzi jedna i tylko jedna p. i stanowi ich najkrótsze połączenie. Punkt dzieli p. na 2 promienie, 2 punkty ograniczają na niej odcinek. Dwie p., leżące na jednej płaszczyźnie przecinają się w jednym punkcie albo nie przecinają się wcale i wtedy nazywają się **równoległymi**.

**Prostata** (greck.), gruczoł krokowy, stercz (ob.).

**Prostějov** (Prościejów), miasto powiat. w żupie Olomunieckiej (Czechosłowacja), na obszarze Hanny z 31.092 mieszcz. i znacznym przemysłem konfekcyjnym, tekstylnym, metalowym, maszynowym, spożywczym i handlem zbożem.

**Prostki** (niem. Prosten), wieś w Prusach Wsch., w okręgu Elk, nad rz. Elk 5 km od polskiej stacji granicznej Grajewa przy kolei: Elk—Białystok z 2.556 mieszcz. i handlem. P. są pamiętne zwycięstwem odniesionem tu 8. paźdz. 1656 przez wojsko polskie pod Gosiewskim nad Szwedami i Brandenburczykami, przyczem dostał się do niewoli zdrajca Bogusław Radziwiłł.

**Prostokąt**, równoległobok o kątach prostych; powierzchnię oblicza się mnożąc długości dwu boków prostopadłych.

**Prostolinijna powierzchnia**, ob. Powierzchnia.

**Prostoma** (greck.), ob. Prągęba.

**Prostomierz**, linja murarska, do której przykłada się poziomnicę, czyli wagę wodną, przy sprawdzaniu równości muru.

**Prostopadła**, w geometrii, prosta, tworząca z daną prostą kąt prosty; punkt w którym p. przecina daną prostą, nazywa się **spadkiem p.**

**Prostopadłościan**, bryła ograniczona sześciuścianami prostokątnymi; ma 12 krawędzi i 8 naroży, w których kąty płaskie i dwusienne są proste. Objętość oblicza się, mnożąc długości trzech krawędzi, wychodzących z jednego naroża.

**Prostoskrzydłe** (Orthoptera), rząd owadów, charakteryzujących się narządami pyszczkowymi gryzaczami, dwoma skrzydłami bogato żyłkowanymi i niezupełną metamorfozą. Żyją na całej ziemi. Dzielią się następująco: Saltatoria (szarańczaki, ob.) Phasmida (straszykowate, ob. Phasmoidea), Dermaptera (cęgorze, ob. D.), Diphloglossata z rodzajem Hemimerus, ob., Thysanoptera (przyłżeńce, ob.). Zbliżony rząd Embidaria (nogoprzędki, ob. E.).

Z cęgorzami spokrewnione rodziny karaczanowatych i modliszkowatych, objęte wspólną nazwą Oothecaria, ponieważ składają jaja w osłonkach (theca). Wiele przedstawicieli prostoskrzydłych dostarcza przykładów mimicy (ob. Naśladownictwo).

**Prostownik**, urządzenie, służące do wytwarzania z prądu zmiennego prądu stałego, pulsującego lub co najmniej jednostronnie skierowanego. Różniamy p. mechaniczne, elektrolityczne i elektronowe. Działanie p. mechanicznych polega na tem, że na skutek zsynchronizowania w odpowiednich momentach zmieniają się bieguny obwodu zasilanego prądem zmiennym; tak działa p. obrotowy i p. wahadłowy. W p. elektrolitycznych korzysta się z właściwości płyt glinowych, które zanurzone w elektrolicie przepuszczają prąd tylko w jednym kierunku, ponieważ przy zmianie teoż na przeciwny pokrywają się nieprzewodzącą warstwą tlenku glinowego. W p. rtęciowych, rtęć służy jako katoda, której powierzchnia rozpalona do białego żaru elektrycznym łukiem pomocniczym wysyła strumień elektronów ku stalowej anodzie. Rtęć znajduje się w naczyniu szklanem lub żelaznem, z którego wypompowano powietrze. P. tego typu używane są dla dużej dzielności prądu kilku tysięcy kilowatów i napięć do 1000 woltów. Inny typ p. przedstawiają p. elektronowe. Przeważnie są to tak zwane lampy prostownicze o dobrej próżni, w których żarzony pomocniczym prądem drucik wysyła strumień elektronów. Drucik otoczony jest metalową osłoną. Na te elektrody doprowadza się zmienne napięcie, ale w przestrzeni pomiędzy drucikiem a osłoną płynie tylko przez pół okresu prądu zmiennego. Jednym ze sposobów otrzymywania prądu stałego ze zmiennego jest zastosowanie p. r e t w o r n i c y, składającej się z silnika na prąd zmienny, poruszającego dynamomaszynę prądu stałego. Elektrownie wytwarzają i dostarczają obecnie



przeważnie prądu zmiennego, wobec tego do ładowania akumulatorów, do elektrolizy, musimy stosować p., kierując się przy wyborze ekonomią ich działania.

**Prostowód**, urządzenie do powodowania ruchu prostoliniowego przez przesuwanie dotyczących części po torach prostych lub przez prowadzenie ich w odpowiednich wodziadłach, złożonych zwykle z kilku członów ruchomo ze sobą złożonych. Znajdują zastosowanie w wielu maszynach i rozmaitych aparatach.

**Prostraci** (łac.), dawna kościelna nazwa pokutników; prostracja, rzucenie się na ziemię; także wyczerpanie.

**Prostujące mięśnie** ([musculi] extensores) prostują zgiętą kończynę, są antagonistami mięśni zginających (flexorów).

**Prosty kąt**, ob. Kąt.

**Prostyl** (prostylos, greck.), świątynia ozdobiona przedmiotami kolumnowym tylko od przodu. Por. Amfiprostyl.

**Prostytucja** (z łac.), nierząd, oddawanie ciała za zapłatą, w celach obcowania płciowego.

Historja p. Już u niektórych ludów pierwotnych można dopatrzeć się początków p.; istniała u nich t. zw. p. gościnna, polegająca na tem, że córka, żona lub służąca udzielającego gościny, oddawały się gościom. W starożytności uprawiana była p. świątynna, połączona z kultem jakiegoś bóstwa (Izstar w Babilonie, Astarte w Syrii, i t. d.), uprawiana bezpłatnie raz do roku przez każdą kobietę, lub za zapłatą; poza tem istniały bóstwom poświęcone kobiety (często także mężczyźni lub kastraci), np. w świątyni Afrodyty w Koryncie, przeznaczone do tego celu.

Do życia świeckiego wprowadził p. Solon, zakładając w Atenach dikterion, zaludnione niewolnicami. U Rzymian istniały państwowe i prywatne domy rozpusty, jak również prostytutki wolne (ob. Meretrix), które opłacały daniny. W Chinach służą p. kwiecieńki, sprzedawane przez rodziców do t. zw. „niebieskich domów“, w Japonji tę samą rolę odgrywały gejsze w herbaciarniach, stojące pod ochroną władz, cenione często jako żony. — W średniowieczu prostytutki zorganizowane były w cechach, mieszkały w burdelach i zobowiązane były do placenia danin władzom miejskim; podlegały one najcięższej katu i zmuszone były do noszenia specjalnego ubrania, lub odznak (np. żółtego kółeczka na rękawie). Od r. 1600 rozwija się nanowo w Europie, wytrzebiona przez chrześcijaństwo, p. męska (p. Homoseksualizm, Pederastja), która w dobie dzisiejszej rozpowszechniona jest bardzo we wszystkich wielkich miastach, służy celom homo- i heteroseksualnym, jak również p. kobieca dla celów homoseksualnych. — W krajach mahometańskich p. po największej części nie istnieje.

P. w dobie dzisiejszej uwarunkowana jest rozmaitemi przyczynami: przedewszystkiem płciowo dojrzały mężczyzna niechętnie rezygnuje z życia płciowego, a poligamiczne usposobienie mężczyzny skłania ich do pozamałżeńskich stosunków płciowych. Z drugiej zaś strony, przyczyną skłaniających kobiety do oddawania się p., szukać należy w mniejszej wartościowości umysłowej

danych osobników, w niechęci do pracy, w niedostatku i w warunkach społecznych, w jakich żyły, względnie wychowywały się. Pewną rolę odgrywa nieślubne pochodzenie, wpływ otoczenia (nędza mieszkaniowa, wspólne sypialnie lub nawet łóżka, pewne zawody). Do tych przyczyn przybývają: alkoholizm i pokusy wielkiego miast.

Rozróżnia się p. publiczną (jawną) i prywatną. Pierwsza uprawiana jest zawodowo, druga jako zajęcie poboczne ukrywa się najczęściej pod płaszczkiem innych zawodów.

Ohrzymie rozszerzenie się chorób wenerycznych stało się bodźcem do zwalczania p. we wszystkich kulturalnych krajach Europy. Już w średniowieczu była p. policyjnie zwalczana, szczególnie w czasach epidemji dżumy, jednak bezskutecznie. Z końcem XVIII. wieku powstała najpierw we Francji myśl reglamentacji p., która wprowadzona została następnie we wszystkich krajach europejskich. Polegała ona na policyjnej kontroli kobiet, oddających się p., które poddawane były regularnie badaniu lekarskiemu. Istniały przytem przepisy, określające sposób mieszkania i zachowywania się prostitutek (w domach publicznych, p. wolna, i t. d.).

Abolicjonizm żąda zniesienia nadzoru policyjno-sanitarnego i pragnie oddać tę funkcję w ręce instytucji opiekuńczo-społecznych.

W Polsce istnieje (1931) tylko projekt ustawy, regulujący zagadnienia związane z p. Prowadzenie domów publicznych jest zabronione. P jest tolerowana. Reglamentacja nie jest przymusowa, dopiero gdy prostytutka popadnie w konflikt z władzą, ulega przymusowej reglamentacji. Wspólnie mogą mieszkać najwyżej dwie prostytutki, przyczem podnajmować wolno im tylko takie lokale, w których nie wywołują zgorszenia publicznego i gdzie nie mieszkają małoletni. Przepisy policyjne określają pewne ulice i godziny, w których wolno im chodzić w celach, związanych z wykonywaniem ich „zawodu“ (zdala od urzędów państwowych, kościołów, szkół, parków, ogrodów publicznych). W razie zachorowania na chorobę weneryczną podlegają przymusowemu leczeniu w zakładach państwowych, względnie leczyc się muszą prywatnie, jednak przed władzami policyjnymi muszą wykazać się świadectwem lekarza leczącego.

Walka państwa z p. skierowana jest właściwie przeciw chorobom wenerycznym, z samą p. natomiast walczą rozmaite stowarzyszenia prywatne (stow. ochrony kobiet i dziewcząt i t. d.), które udzielając pomocy zagrożonym jednostkom (udzielanie porad, pomoc w wyszukiwaniu zajęcia, mieszkania), chronią je przed upadkiem, lub wyrwywają niejednokrotnie z rąk handlarzy żywym towarem.

**Prostyutka** (z łac.), publiczna dziewczyna, dziewczka (por. Prostytucja); prostytuować, hańbić, publicznie znieważać.

**Proszek** (łac. pulvis), substancja stała w stanie wielkiego rozdrobnienia. P. jako postacie leków w zażywa się w szczyptach wzgl. tyżeczkami; p. silnie działające są odważone według przepisu lekarza i wydawane w papierkach, opłatkach lub kapsułkach żelatynowych. Ze-

wnętrze używa się p. jako zasyпки lub do zapyłań (krtani, nosa i t. d.).

**Proszek do pieczywa**, preparaty chemiczne używane zamiast drożdży, celem wywołania „rośnięcia” (rozpulchnienia) ciasta. Oddawna używają w tym celu węgla amonowego, który w czasie pieczenia ulatnia się i rozpulchnia ciasto. Niekiedy zastępują go węglanem potasowym. Obecnie używane p. do p. zawierają węglan sodowy oraz związek o charakterze kwaśnym (kwas winowy, kwaśny fosforan lub siarczan sodu i t. p.). W przeciwieństwie do drożdży nie oddziałują p. chemicznie na mąkę i nie zużywają żadnych jej składników.

**Proszek na owady** uzyskuje się przez mielecie kwiatów rozmaitych gatunków roślin z rodzaju *Pyrethrum* lub *Chrysanthemum* (*P. perski*, *kaukaski*); służy do tępienia robactwa.

**Proszowice**, miasto w pow. Miechów (woj. kieleckie), nad rz. Szreniawą, 184 m nad poziomem morza, 16 km od stacji kolej. Kocmyrzowa z 3.297 mieszcz., elektrownią i handlem ziemio-płodami. Ośrodek żywności, lessowej okolicy (t. zw. ziemi proszowskiej). Miasto było przed 1795 ośrodkiem powiatu w wojew. krakowskim i miejscem sejmików generalnych oraz częstych zjazdów szlachty.

**Proszowski Jan Chryzostom**, malarz pol., (1599—po 1677), malarz nadworny Jana Kazimierza w Krakowie. Dzieła jego znane z rycin, wykonanych przez J. A. Górczyna (np. popiersie G. Szymonowicza i St. Trembeckiego), Tscherninga i in.

**Prościejów**, ob. Prostějov.

**Prośnica**, ob. Persanta.

**Prot... proto...** (greck.), pierwotny, pierwszy, pra...

**Protagon**, substancja, zbliżona pod względem chemicznym do lecytyn (ob.), wchodząca w skład substancji mózgowej. Przy ogrzaniu z kwasami mineralnymi ulega rozszczepieniu z wydzieleniem węglowodanów.

**Protagonista**, w greckim teatrze pierwszy aktor, grający główną rolę.

**Protagoras**, sofista grecki, (480—410 prz. Chr.). Jego wystąpienie w Atenach opisuje Platon w dialogu „P.”. Zasadniczą tezę P. jest: „Człowiek jest miarą wszystkich rzeczy, tych które są, że istnieją, tych których niema, że nie istnieją”. Twierdził, że istnienie bogów nie jest pewne; jako ateista został wydalony z Aten.

**Protaktyny**, ob. Promieniotwórcze pierwiastki.

**Protaminy**, białka, występujące w plemnikach ryb: sałmina, skombryna, kłupeina, sturyna i t. d. Nie zawierają siarki, natomiast azotu i węgla daleko więcej od innych białek. Nie ściąną się za ogrzaniem. Wprowadzone do krwi działają silnie trująco.

**Profandria** (greck.), wczesniejszy rozwój samców przed samicami u zwierząt, zaś kwiatów męskich lub też męskich części kwiatu u roślin. Zjawisko to u roślin bardzo częste. utrudnia samozapylenie.

**Protanopla** (greck.), brak wrażliwości na barwę czerwoną (ob. Daltonizm).

**Protargol**, białczan srebra, koloidalny preparat srebrowy, łatwo rozpuszczalny w wodzie, służy jako środek bakterjobójczy, w szczególności

ści przy rzeżączce, zapaleniach spojówki, schorzeniach błony śluzowej nosa i t. d.

**Profaszewicz Ignacy**, malarz pol., (1876—1919), kształcił się w krakowskiej Akademii Sztuk Pięknych i w Rzymie. Malował portrety krajobrazy i karykatury.

**Protazy**, święty, ob. Gerwazy i Protazy.

**Protea L.** (srebrnik), krzewy lub małe drzewa o skórzastych liściach, przykwiatki często barwne, kwiaty zebrane w główki. *P. mellifera* Thunb. o purpurowych przykwiatkach hodowane w europejskich szklarniach.

**Proteaceae** (srebrnikowate, owelkowate), jedyna rodzina rzędu Proteales. Są to rośliny drzewiaste, kwiatostany groniaste, kłosowate lub kolbowate, okwiat pojedynczy grzbiecisty lub promienisty, 4-ro dzielnny, pręciki 4, słupek górny. Liście często skórzaste, ustawione naprzemianlegle. Występują na półkuli południowej, w Australji i pld. Afryce.

**Proteales**, rząd roślin należący do Archichlamydeae. Jedyna rodzina Proteaceae.

**Protogować**, opiekować się, popierać, wyróżniać.

**Protoidy**, ob. Białko.

**Proteinoterapia**, sposób leczenia wprowadzony ok. r. 1920, polegający na podskórnym, śródmięśniowym lub dożylnym wstrzykiwaniu środków, zawierających białko, jak mleko lub podobnych, sztucznych preparatów celem podniesienia sił odpornościowych ustroju w zwalczaniu zakażeń.

**Proteiny**, ob. Białko.

**Protekcja** (łac.), ochrona; także popieranie wpływami; protekcyjny system w ekonomji, program, dążący do ochrony krajowej wytwórczości przez ustanawianie ceł ochronnych. Protekcyjnista, zwolennik systemu protekcyjnego.

**Protektorat** (łac.), ochrona; w prawie narodów przez p. rozumie się ograniczenie suwerenności państwowej przez wykonywanie zastępstwa w stosunkach dyplomatycznych państwa protegowanego przez państwo protegujące; np. Polska wykonuje zastępstwo Gdańska w stosunkach międzynarodowych. P. kolonialny oznacza wykonywanie przez obce państwo administracji w kraju, stanowiącym prawnie samostanną jednostkę.

**Proteles**, ob. Wilk ziemny.

**Proteoliza** (łac.-greck.), hydroliza protein pod wpływem enzymów.

**Proteroglypha**, jadowite węże, ob. Żmieje.

**Protesilaos**, w greck. mitologii pierwszy Grek, który padł w czasie wojny trojańskiej przy lądowaniu; jego małżonka Laodamja wyprosiła od bogów powrót jego na świat na trzy godziny i umarła wraz z nim (por. Wyspiańskiego dramat „Protesilaos i Laodamja”).

**Protesis** (protesis, greck.), w gramatyce przedłużenie wyrazów przez dodanie jednej zgłoski na początku, np. zamiast bowiem, albowiem.

**Protest** (z lac.), sprzeciw; w prawie wekslowem oznacza p. urzędowe stwierdzenie pewnych ważnych dla prawa wekslowego faktów. Ob. Weksel.

**Protestanci** (łac.), zwolennicy protestantyzmu (kościół luterskiego i reformowanego).

**Protestancko-episkopalny kościół Ameryki Północnej** jest to pokrewny anglikańskiemu wyznaniu kościoł, mający zarząd samodzielny; istnieje od r. 1579. Najwyższą jego władzą jest Generalna Konwencja, w skład której wchodzi wszyscy biskupi i delegaci gmin; zbiera się raz na trzy lata.

**Protestantyzm** (łac.), nazwa zbiorowa wszystkich kościołów i wyznań, które wyrosły na gruncie reformacji XVI. w. Nazwa ta powstała od protestu stanów na sejmie Rzeszy w Spirze 19 kwietnia 1529 przeciw zarządzeniom katolickim Karola V. Różnice między katolicyzmem a p. są następujące: a) K — źródłem objawienia jest nie tylko Pismo św., lecz także tradycja; Pr. — tylko Pismo św. b) K — do usprawiedliwienia potrzeba nie tylko łaski, lecz także uczynków; Pr. — usprawiedliwia tylko łaska. c) K. — Chrystus wybrał i wyposażył we władzę kapłańską tylko pewnych ludzi, nie wszystkich; Pr. — kapłaństwo jest ogólne, powszechne. d) K. — wobec Boga i swego sumienia każdy człowiek posiada „samoodpowiedzialność”, lecz kapłaństwo i kościół są instytucjami przez Chrystusa ustanowionymi, aby tę „samoodpowiedzialność” wzmacniać, podnosić i pogłębiać w kulturze; Pr. — wystarczy „samoodpowiedzialność” etyczna i religijna bez żadnych pomocy innych. Już w XVI. w. było kilka wyznań protestanckich; z biegiem czasu potworzyły się ich wiele. Tak więc ani pod względem organizacji, ani nauki p. nie tworzy czegoś jednolitego. W XVI. w. rozróżniano dwa najgłówniejsze odłamy p.: luterski i reformowany. Oba potem zróżniczkowały się na drobne kościoły, z których jedne zrosły się z państwami, tworząc kościoły państwowe (w Niemczech, Skandynawji), inne pozostały od państwa niezależne (niezależne kościoły w Holandji, Nadrenji i Stanach Zjedn. A. P.). W r. 1817 nastąpiła w niektórych państwach niemieckich Unja tych kościołów, i członkowie Unji zaczęli się oznaczać nazwą: ewangelików. — Szczególne stanowisko wśród protestantów zajmuje kościół anglikański, z którego wyłoniła się jeszcze w XVI. w. grupa niezależna, t. zw. „Niekonformiści”. P. rozpadł się na niezliczoną ilość sekt, zwłaszcza w XIX. w. w Anglii, Ameryce i Niemczech. Wiele sekt wywedrowało z Europy do Ameryki, gdzie do dziś istnieją. Od XVIII. w. rozszerzyło się w Ameryce dużo kościołów misyjnych. W XIX. i XX. w. ujawniły się silne dążności do zjednoczenia sekt i kościołów, lecz wynik tych dążności jest prawie żaden. Od wieku oświecenia i pod jego wpływem p. zaczął się rozdawać na wolnomyślny neoprotestantyzm, uprawiający szczególnie liberalną krytykę biblijną i odrzucający charakter nadprzyrodzony chrześcijaństwa, i na konserwatywny staroprotestantyzm. Oba te kierunki prowadzą po dziś dzień z sobą zaciętą walkę.

**Protestować**, sprzeciwiać się czemuś, wnosić sprzeciw; ob. też Weksel.

**Proteus**, p. Odmieniec jaskiniowy.

„**Proteus** abo **Odmieniec**“, różnowierczy poemat polski nieznanego autora, druk. w r. 1564 (nowe wyd. 1890).

**Proteusz**, u Homera starzec morski, strzegący fok Amfitryty; na Faros został we śnie zaskoczony przez Menelaosa i zmuszony do wróżenia, jakkolwiek przybierał rozmaite postacie. Później uchodził P. za syna Posejdana.

**Proteza** (z greck.), w chirurgji sztuczne urządzenie, mające na celu zastąpienie brakujących wzgl. zniekształconych części ciała. P. sporządza się z drzewa, skóry, gumy, kauczuku. Rozróżnia się p. posilkowe, któreimi okaleczony posługuje się przy pracy i p. mające znaczenie kosmetyczne. Budowa i materiał p. zależy od jej przeznaczenia. P. powinna być zbudowaną w ten sposób, aby jak najmniej sprawiała przykrości kalece; powinna być lekka, dobrze przylegać i być możliwie jak najprostszą. P. nie odpowiadająca swemu zadaniu, jest bezużytecznym ciężarem. Celowe budowanie p. stało się po wojnie światowej zagadnieniem bardzo ważnym. Usiłowano wynaleźć p., któreby bodaj częściowo zastępowały czynności ręki i stworzono kilka typów, które do pewnego stopnia spełniają swe zadanie. Por. też Oczy sztuczne, Zęby sztuczne.

**Prothallium** (greck.-łac.), przedrośle, p. Paprocie.

**Prothero** George Walter, historyk ang., (1848—1922), był 1894—99 profesorem w Edynburgu i wydawcą „Quarterly Review”, napisał: „Life and Times of Simon de Montfort” (1877). „Memoir of Henry Bradshaw” (1888).

**Prothorax** (greck.), przedpiersie u owadów.

**Protić Stojan**, polityk serbski, (1857—1923), jeden z przywódców stronnictwa radykalnego, był kilkakrotnie serbskim ministrem spraw wewnętrznych i skarbu, 1918—19 i 1920 jugosłowiańskim premierem.

**Protista** (greck.-łac.), nazwa jednokomórkowych organizmów roślinnych (protophyta) i zwierzęcych (protozoa).

**Protium** Burm. (krepolan), drzewa z rodziny Burseraceae, liście nieparzysto-pierzaste, kwiaty siedzące, owoce okrągłe o 4—5 pestkach. Rosną w pn. Brazylii. P. heptaphyllum L. dostarcza balsamu o woni cytryny.

**Protobranchiata**, rząd małży (ob.).

**Protococcales** (pierwotkowate), rząd glonów zielenic. Najważniejsza rodzina: Protococcaceae z rodzajem: Protococcus.

**Protococcus** Ag. (pierwotek), kulisty glon mikroskopowej wielkości z rzędu Protococcales. Najczęściej P. vulgaris Ktz. powleka zielonemi nalotami wilgotną ziemię.

**Protoconcha**, małże o prymitywnej budowie skorupy. Zalicza się do nich Protobranchiata.

**Protodatarlus** (prodatar), ob. Dataria.

**Protoewangelja** (greck., „pierwsza ewangelja”), określenie miejsca w I. ks. Mojżesza III., 14 i 15, w którym po raz pierwszy znajduje się w biblij prococtwo o przyjsciu Chrystusa.

**Protogenes**, grecki malarz i rzeźbiarz z Kynos, 330—300 prz. Chr., współczesny Apelle-sowi.

**Protogynia** (proterogynia, greck.), p. Hermafrodytyzm i Protandria.

**Protohatycki język**, ob. Małozjatyckie języki.



**Protohippus**, p. Equidae.

**Protorej** albo **protopop**, godność w kościele schizmatyckim, o jeden stopień wyższa od popa.

**Protokatechusowy kwas**  $\text{Ca H}_2(\text{OH})_2 \cdot \text{CO}_2 \text{H}$ , kwas dwuoksybenzoesowy, znajdujący się w owocach *Illicium religiosum*; powstaje np. przy stapianiu niektórych garbników z połączonym żrącym. Silniej ogrzany rozkłada się na pyro-katechinę i dwutlenek węgla. Tworzy igły łatwo rozpuszczalne w wodzie.

**Protoklaza** (z greck.), potrzaskanie, jakiemu ulegają niektóre minerały skałotwórcze przed ostatecznym zesłaniem się magmy, częściowo wskutek jednostronnego silnego ciśnienia (piezoklaza), w przeciwieństwie do działającej później katalazy.

**Protokół**, dokument, zawierający przedstawienie przebiegu czynności. Konieczną treść sądownego normują ustawy o postępowaniu cywilnym i karnem. Polska ustawa o postępowaniu karnem postanawia, iż p. winien być spisany z przebiegu czynności sądowych Zeznania osoby przesłuchiwanej wciąga się do p. z możliwą dokładnością, przyczem osoby, biorące udział w czynności, mogą żądać zanotowania w p. wszystkiego, co dotyczy ich praw P. stanowi wyłączny dowód zachowania form postępowania. W dyplomacji przez p. rozumie się dokumenty, zawierające jużto zapiski o pertraktacjach dyplomatycznych, jużto samoistne umowy międzynarodowe, względnie dodatki do tych umów. W ministerstwach spraw zagr. istnieją szczególnie referaty zwane p., dotyczące spraw osobowych personelu dyplomatycznego, zaakredytowanego przy danym rządzie. Kierownik tego referatu nosi tytuł *szefa protokołu*.

**Protokolowana firma**, w prawie austr. firma wciągnięta w rejestr handlowy.

**Protomartyr** (greck., „pierwszy męczennik“), określenie św. Szczepana, pierwszego męczennika chrześcijańskiego.

**Protomery** (greck.), wedł. Heidenhaina hipotetyczne, niewidzialne przez mikroskop najmniejsze elementy budowy protoplazmy.

**Proton**, nazwa dodatniego, elementarnego ładunku elektrycznego; równa się on co do wartości ładunkowi elektronu i wynosi  $4.770 \times 10^{-10}$  jednostek elektrostacyjnych. P. jest identyczny z jądrem atomu wodoru. Stosunek masy p. do jego el. ładunku jest 1846 razy większy niż dla elektronu. Poza temi danymi nie wiemy nic o elektronie lub p. uważamy je tylko za podstawowe elementy, z których składa się wszelka materja bez względu na to, gdzie ona się znajduje.

**Proton pseudos** (greck., „pierwsze kłamstwo“), określenie fałszywej przesłanki w dowodzie.

**Protonema** (greck.), splotek, p. Mszaki.

**Protoneolit**, okres, poprzedzający bezpośrednio neolit (ob. Kamienna epoka); technika kultur p. przypomina starszy paleolit, różniąc się od niego przygotowaniem jedno- i dwupodstawowych rdzeni w celu uzyskiwania półwytworów t. zn. odłupków i szerokich wirów. Głównym przedstawicielem kultur p. jest kultura kampańska, z charakterystycznymi, nieznanymi w paleolicie siekierkami krzemien-

nemi, prototypami siekierok neolitycznych oraz asymetrycznymi, trójkątnymi rozłupywaczami.

**Protonotarjusz**, w średniowieczu najwyższy pisarz kancelarji dworskiej; w Konstantynopolu najwyższy duchowny po patriarche; jeden z siedmiu notarjuszów papieskich, sygnujących bulle i układających dokumenta kanonizacyjne i konsystorjalne.

**Protophyta**, p. Protista.

**Protoplast**, ciało komórkowe, ob. Komórka.

**Protoplasta** (greck.), przodek, założyciel rodu.

**Protoplazma** (greck., plasma-sarkoda), pier-w-o-s-z-e, substancja, tworząca ciało komórki, do której są przywiązane czynności życiowe. Chemicznie niejednorodna, składa się z substancyj białkowych, węglowodanów, tłuszczu i lipidów, soli (sodu, potasu, wapnia, magnezu) i wody. Woda stanowi 80—90% zawartości p., poza tem najwięcej jest białek. Węglowodany (glikogen i skrobia) oraz tłuszcze występują jako materjały zapasowe. Prócz tego występują liczne fermenty, dzięki którym odbywają się procesy asymilacji i dysymilacji, na których to procesach polega życie.

Pod mikroskopem p. przedstawia się jako masa przezroczysta lub mleczna. Bywa jednolita, homogeniczna (hyaloplasma), lub też wykazuje budowę siateczkową czy piankową. Często zawiera ziarenka (mikrosomy) i kryształy. Czasami (np. u pierwotniaków) widać zewn. warstwę homogeniczną (ektoplazma) podczas gdy wewn. znajduje się warstwa zwakuolizowana (entoplazma).

Co do budowy p. istnieje wiele teoryj; według teorii filarniej postawionej przez Flemminga p. składa się z gębszego rusztowania silnych nitek (spongioplasma), wypełnionych płynną masą. Według teorii granularnej Altmanna podstawą zjawisk życiowych są najdrobniejsze ziarenka (bioblasty), rozłożone w jednorodnej masie. Według teorii Bütschlego p. ma budowę piankową, złączoną z dwu nie miesających się płynów: jednego stałego, który tworzy ścianki pęcherzyków i drugiego płynniejszego, który stanowi ich zawartość. Jednak struktura piankowa w żywych komórkach jest rzadko widoczna, w utrwalonych zaś tłumaczy się obecnie procesami, zachodzącymi przy utrwalaniu p.

Według obecnych badań p. jest substancją koloidalną, ponieważ większość jej składników to koloidy (białka). Częstszymi ciał, znajdujących się w roztworze koloidalnym są mikroskopijnie niewidzialne i skutkiem tego p. wygląda jednorodnie. Inne składniki mogą się znajdować w rzeczywistym roztworze lub też adsorbowane przez cząsteczki, występujące w stanie rozproszenia. Inne wreszcie nie mieszają się z p., występują pod postacią kropli, kryształów, ziarenek i dają widoczne pod mikroskopem struktury. Roztwór koloidalny może być zupełnie płynny, lub też wykazywać konsystencję galaretowatą. Szczególnie u pierwotniaków występują w p. twory, mające znaczenie szkieletu.

P. zajął się po raz pierwszy Dujardin w r. 1835 u pierwotniaków i opisał ją jako sarkodę. Nazwę p. wprowadził Purkinje (1840), jako określenie substancji zapasowej jaj zwierzęcych.

W ogólnem znaczeniu wyrażenie to przyjęło się dzięki Mohlowi (1846), Schultze (1861) stwierdził, że p. jest składnikiem wszystkich komórek.

**Protopop**, ob. Protorej.

**Protopopow** Aleksander Dymitriewicz, polityk ros., (1866—1918), od 1905 członek Dumy, październikowiec, w czasie wojny filar partji reakcyjno-germanofilskiej, w lecie 1916 pertraktował w Sztokholmie o pokój odrębny z Niemcami, grudz. 1916—17 ostatni minister spraw wewnętrznych caratu, rozstrzelany przez bolszewików.

**Protoprezbiter**, w kościele greckim duchowny, który ma pod sobą kilka parafij.

**Protopteris**, prapływiec, ob. Dipnoi.

**Protorenaissance** (franc.), określenie sztuki przedrenesansowej, epoki Giotta, G. Pisana, Orcagni i t. d., głównie zaś sztuki prekursorów renesansu włoskiego w XIII. w

**Protostomia**, zwierzęta, których otwór ustny powstał z prostoma (prągęby). Przeciwnieństwo deuterostomia. do których należy przewaga zwierząt wyższych. U nich otwór ustny powstaje wtórnie, zaś z prągęby wytwarza się odbył.

**Prototyp** (greck.), pierwowzór.

**Protozoa** (pierwotniaki), najniższe organizmy o cechach zwierzęcych. Całe ich ciało w przeciwieństwie do Metazoa składa się z jednej komórki, złożonej z protoplazmy i jednego lub wielu jąder (por. Komórka). Beźjadrowych p. niema. (Haeckel przypuszczał ich istnienie i nazwał je monerami). P. są przeważnie b. małe (setne części mm), wyjątkowo tylko dochodzą wielkości paru mm. Protoplazma jest zróżnicowana dla wykonywania różnych czynności (organelle). P. nieobłonione są kuliste. Gdy wykształca się błona powierzchniowa (pellicula), kształt bywa różnorodny. Czasem wytwarza się skorupka wapienna, krzemionkowa lub z subst. organ. Formy nieobłonione poruszają się, przelewając swe ciało, lub też tworząc nibynóżki (pseudopodia). Inne wykształcają długie witki lub liczne. krótkie rzęski. Także kurczenie ciała służy do poruszania się. Wiele form pasorzytnych porusza się, wydzielając śluz. P. odżywiają się bądź autotroficznie (p. zielone), bądź heterotroficznie (jak zwierzęta), lub też oba typy występują razem, stąd nie można ich ściśle oddzielić od roślin. Pokarm płynny dyfunduje przez powierzchnię

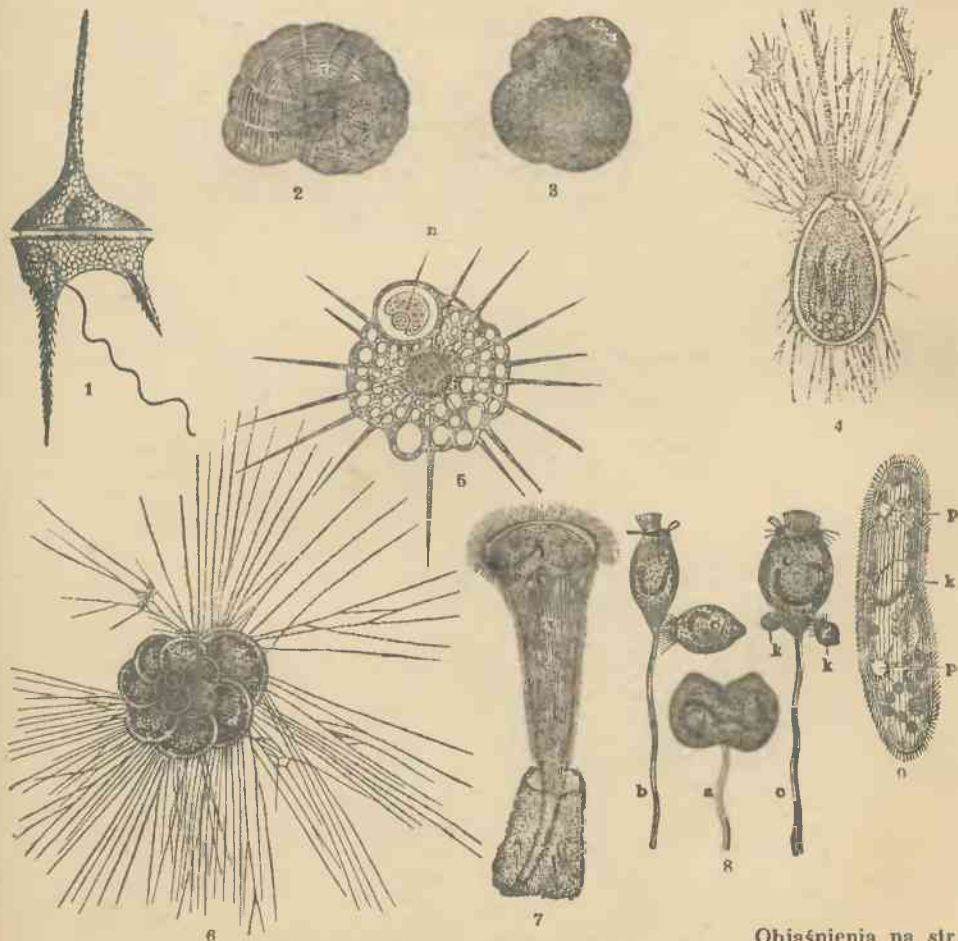

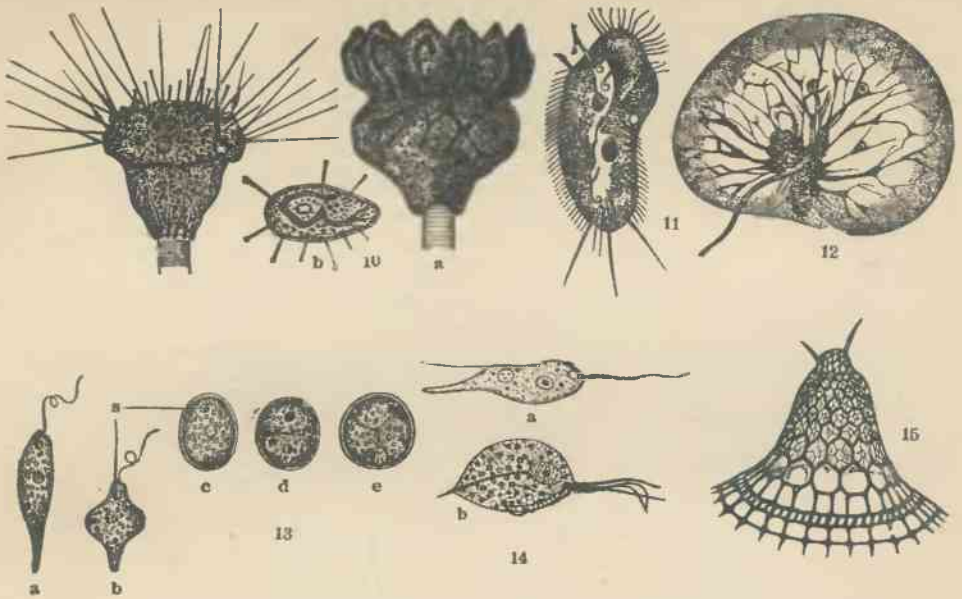

1. *Ceratium hirundinella* (art. Peridineae). 2. *Dendrilina elegans* (art. Ameby). 3. *Globigerina* (Ameby). 4. *Gromia oviformis* (Ameby). 5. *Actinophrys sol.* n) wodniczek pokarmowy (art. Stonecznice). 6. *Rotalia veneta* z okrzemką w siatce pseudopodiów (Ameby). 7. *Stentor roeseli* (art. Infusoria). 8. *Vorticella microstoma.* a) w czasie podziału, b) po ukończeniu podziału, c) w stadium konjugacji, k) indywidua podobne do pączków (Infusoria). 9. *Paramaetium aurelia.* p) pulsująca wakuola, k) jądro (Infusoria). Podophrya gemmipara z wyrzuconem na zew. stomium i nitkami chwytynemi. a) z dojrzałymi pączkami, b) oddzielona pływka (Infusoria). 11. *Stylonychia mytilus* (Infusoria). 12. *Noctiluca miliaris* (art. Flagellata). 13. *Euglena viridis.* a) i b) wolno pływające osobniki, c—e) encystowane w stadium podziału, s) plamka oczna (Flagellata). 14. a) *Cercomonas longicauda* (*C. intestinalis*), b) *Trichomonas vaginalis* (Flagellata). 15. *Clathrocyclus* (art. Radiolaria).

ciała, stały zostaje otoczony pseudopodiami lub też pobrany przez otwór, zwany cytosomem. Trawienie pokarmu odbywa się w wodniczkach (wakuolach), niestrawione resztki zostają wydalone w różnych miejscach ciała lub też w specjalnym, zwanem cytopyge. Asymilaty magazynuje organizm pod postacią skrobi, glikogenu lub tłuszczu. Do wydzielania resztek służą także wodniczki tętniące, które wypełniają się płynem z otaczającej protoplazmy i co jakiś czas oddają swą zawartość na zewn. Na podniecie reagują p. ruchem, przyczem posuwają się w kierunku lepszych warunków życiowych. U zielonych wiciowców występuje plamka oczna, inne p. mają rozwinięty zmysł dotyku, umiejscowiony w stężyłach rzęskach. Wiele p. świeci.

Rozradzają się przez podział: plazma i jądro przewęza się i dzieli na połowy, por. Komórki podział. Rzadziej spotyka się podział bardziej skomplikowany (schizogonia u Sporozoa). Przez następujące po sobie podziały tworzy się większa ilość jąder, tak że organizm odrazu rozpada się na kilka organizmów. Przez niedostateczne oddzielenie się organizmów, powstałych przez podział, tworzą się kolonie, które niekiedy mają tak wyspecjalizowane osobniki, że robią wrażenie jednolitego organizmu, stanowiąc jakoby przejście do wielokomórkowych. Nie u wszystkich obserwowano zjawiska płciowe: kopulacje

(ob.), zlanie się dwu organizmów w całość, czy też konjugację (ob.), przejściowe zlanie się organizmów. W każdym wypadku całość organizmu bierze udział w akcie płciowym. Często po kopulacji następuje stadium wycoczynkowe, przyczem zwierzę otacza się cystą, w której może przetrwać niekorzystne warunki.

P. występują na całej ziemi, w morzu, w wodzie słodkiej, w wilgotnej glebie oraz jako pasożyty. Wśród morskich rozwinęły się organizmy o twardych skorupkach, które opadając tworzą pokłady skalne. Wśród pasożytów są liczne chorobotwórcze, np. wywołujące malarję, wąglika, kiłę, śpiączkę i in. P. dzielą się na: 1 korzenionózki (Rhizopoda) z pseudopodiami, 2. wiciowce (Flagellata) z biczykami, 3. wycmoczki (Infusoria) z rzęskami i 4. czysto pasorzytne Sporozoa.

**Protracheata**, ob. Pratchawce.

**Protuberancje** (protuberantia, łzc.), tępe narośla na organach, głównie na kościach. O p. słońca, ob. Słońce.

**Protura**, t. zw. półowady, przez niektórych badaczy uważane za podgromadę owadów. Zaliczają do nich rodzaje pośrednie między wijami a owadami właściwymi. Czasem zaliczane do Apterygota.

**Protus** (tonus), pierwszy ton kościelny, a raczej pierwsza tonacja kościelna dorycka, zbu-



dowana na skali d-e-f-g-a-h-c, d, a więc z wielką sekstą i małą septymą, czyli bez nuty charakterystycznej.



P. J. Proudhon.

**Proudhon** Pierre Joseph, socjalista franc., (1809—1865), twórca t. zw. mutualizmu, opierającego porządek społeczny na zasadzie sprawiedliwej wzajemności. P. krytykował ostro prawo własności prywatnej, od niego pochodzi sławne określenie „własność jest kradzieżą”. W dziedzinie gospodarczej P. zwalczał szczególnie instytucję procentu i zdołał nawet stworzyć bank „darmego kredytu”, który jednak wnet upadł. Najważniejsze pisma P.: „Système des contradictions économiques, ou Philosophie de la misère” (1846, 2 t.) i „Le droit au travail et le droit de propriété” (1848). Poza tem napisał: „Lettre à M. Blanqui sur la propriété” (1841), „Organisation du crédit et de la circulation” (1848), „Banque d'échange” (1848), „Théorie de l'impôt” (1861), „La justice dans la Révolution et dans l'Eglise” (1858).

**Proust**, 1. Antonin, polityk franc., (1832—1905), zwalczał jako dziennikarz Napoleona III., został 1876 deputowanym, 1881—2 ministrem sztuk pięknych, 1893 zawikłany w proces panamski ale uwolniony, napisał: „Les beaux arts en Angleterre” (1862), „...en province” (1867), „La démocratie en Allemagne” (1872), „Le prince de Bismarck” (1876), „L'art français, 1789—1889” (1890) i in.

2. Marcel, pisarz franc., 1871—1922), autor „Les Plaisirs et les Jours” (1896, z przedmową A. France'a), „Pastiches et Mélanges” (1919), „Chroniques” (1926) i zwłaszcza dzieła swego życia, wielkiej powieści obyczajowo-psychologicznej, stanowiącej pierwszorzędne zdarzenie w literaturze europejskiej: „A la recherche du temps perdu” (I. Du côté de chez Swann, 2 t.; II. A l'ombre des jeunes filles en fleurs, 2 t.; III. Le côté de Guermantes; IV. Le côté de Guermantes (II); V. Sodome et Gomorrhe, 3 t.; VI. La Prisonnière, 2 t.; VII. Albertine disparue, 2 t., VIII. Le temps retrouvé, 2 t., 1919 (1913) — 1927). Monografia franc. L. Pierre-Quint (1925), nadto obszerna franc. literatura kryt. o P. i różne wydania jego listów. Polskiego przekładu brak. Studja pol. o P. w czasopiśmie („Przegląd Warsz.”, „Tygod. Ilustr.” 1928, „Wiadomości Literackie”; Boy-Zeleński w tomie „Brewerje” 1926).

**Prout**, 1. William, angielski lekarz i chemik, (1785—1850), pierwszy wyraził pogląd, że wodor

jest pramaterją, której różnorakie zagęszczenie daje inne pierwiastki chemiczne. W myśl hipotezy P. ciężary atomowe powinny być liczbami całkowitemi, co rzeczywiście stwierdzamy u niektórych pierwiastków (p. Pierwiastki chemiczne.)

2. Ebenezer, ang. kompozytor i teoretyk muzyki, (1835—1909), organista w Dublinie, napisał podręcznik instrumentacji i kompozycji.

**Provence**, ob. Prowancja.

**Provenzale**, pln.-zach. wiatr w pln. Włoszech.

**Proverbium** (łac.), przysłowie.

**Providence**, stolica stanu Rhode Island (Ameryka pln.), nad P. River, przy ujściu Seekonk (Blackstone River), z 280.000 mieszk. (2.300 Polaków), znacznym przemysłem (zwłaszcza wełniany, bawełniany, farbiarski, maszynowy, jubilerski, gumowy i konfekcyjny) i handlem (port morski). Miasto założone 1635 ma wiele zakładów naukowych z Brown University (od 1764 na czele).

**Providentia** (łac.), opatrność, zwłaszcza boska.

**Providentissimus Deus**, encyklika Leona XIII. o studjach biblijnych, wydana 18 listop. 1893 r. Encyklika ta ma wielkie znaczenie w dziejach studjum biblijnego w duchu katolickim.

**Provinciae Apostolicae Sedis** (łac.), urzędowe określenie podziału administracyjnego kościoła rzymsko-katolickiego.

**Provo City**, mormońskie miasto w stanie Utah (Ameryka pln.), na wsch. brzegu jez. Utah z 10.303 mieszk. i handlem.

**Provost** (ang.), w Anglii tytuł wyższych duchownych; w Szkocji tyle co Mayor (mer).

**Provveditore** (włosk., „zarządca”), w dawnej republice weneckiej wysoki dostojnik, zwłaszcza najwyższy urzędnik administracyjny jakiejś prowincji lub innych terytorjów. Obecnie (P. degli studi) tytuł okręgowego radcy szkolnego we Włoszech.

**Prowancja** (franc. Provence, z łac. Provincia). kraina w pld.-wsch. Francji ze stolicą Aix, tworzy depart. Basses-Alpes, Bouches-du-Rhône oraz część depart. Drôme, Var i Vaucluse. Ludność (Prowansalowie) mówią odrębnym narzeczem. P. stanowi część dawnej rzymskiej prowincji Gallia Narbonensis. W VII—VIII. w. zajęli wybrzeża P. Saraceni, od 1032 należała P. wraz z Arelatem do cesarstwa, po 1112 do hrabiów Barcelony. W 1245 uzyskał P. Karol Andegawski, brat Ludwika IX., a w 1481 przeszedł kraj do korony francuskiej.

**Prowansalczyzy**, mieszkańcy Prowancji.

**Prowansalska literatura**. L. p. rozpoczyna się z końcem X. w. (pieśni religijne). Rozkwit jej w w. XII. i pierwszej poł. XIII. Głównym jej dziełem dworską liryka miłosna. Najstarszą formą „vers”, młodszą i lepiej wyrobioną „chanson” (canzona) z własną melodją. Przedmiotem jej uczucie miłosne, rzadziej religijne. „Sirventes”, tworzone w służbie jakiegoś pana (lub na obcą nutę), bywały polityczne, osobiste lub religijno-moralne. Odrębnymi rodzajami były pieśń żałobna (planh), pieśń krzyżowa (na tle wypraw krzyżowych), pieśń polemiczna (tenso, tenzona, także joc partit, partimen), pieśń poranna (alba), pa-

storela (ob. Pastourelle), ballada, dąsa (obie ostatnie tańeczne), sonet. Liryka p. jest najdawniejszą poezją narodów romańskich, była wzorem dla Pn. Hiszpanji, Portugalji, Włoch, Pn. Francji i Niemiec. Najdawniejszym ze znanych trubadurów był Wilhelm VII, hrabia z Poitiers († 1127), następnie zagadkowy wróg kobiet Marcabru († ok. 1150) i Jaufre Rudel. W dobie rozkwitu poezji dworskiej (1150—1250) działają: Guilhem de Cabestanh, Bernard z Ventadorn († ok. 1195, najsłynniejszy z trubadurów, autor canzon), Arnaut z Mareuil († ok. 1200), Arnaut Daniel (podziwiany przez Dante), Giraut de Bornelh (mistrz swego czasu), Peire Vidal, Pons de Capdolh († 1190), Bertran de Born (pisał słynne sirventes w l. 1180—95), Raïmbaut de Vaqueiras († ok. 1207), biskup Folquet z Marsylji, Peirol (pisał 1180—1220), Gaucelm Faidit, Raimon z Miraval (ok. 1170—ok. 1216), Guilhem Figueiras, Peire Cardinal i i. Aimeric z Peguilhan działał na dworze Fryderyka II. Hohenstaufa. — Od połowy do końca XIII. w. zamiera poezja trubadurów, wyróżnia się jedynie Guiraut Riquier (pisał 1250—94). W XIV w. poezja przechodzi do mieszczaństwa, które przez założenie „Jeux floraux“ w Tuluzie bezskutecznie usiłowało odrodzić poezję trubadurów.

Z nielicznych poematów epicznych należy wymienić „Girart de Rossilho“ (XII. w., karolińskie epos ludowe), „Roman de Jaufre“ (pocz. XIII. w., artystowskie epos bretońskie), „Roman de Flamenca“ (1234, romans przygód) i i., nadto nowe Raimon Vidal (XIII. w.), Arnaut de Carcasses („Nowela o papudze“, XIII. w.) i i., kroniki rymowane, poematy historyczne (G. de Tudela i G. Anelier), legendy, poematy liturgiczne, poematy dydaktyczne (Daude de Pradas, Peire de Corbiac, Matfre Ermengau, Guiraut de Cabreira), listy poetyckie (Guiraut Riquier, At de Mons) i i. Dramat jest bez znaczenia. Dochowały się też religijne i naukowe pisma prozą, biografje, gramatyki, traktat poetycki, „Leys d'amors“ (przez Guilhem Molinier, ok. 1324), opowiadania („Philomena“, XIII. w.) i i.

Z w. XVI—XIX. istnieją tylko burleski lub utwory budujące. Lirykami byli Goudelin († 1649) i Jasmin († 1864). Odrodzenie rozpoczęło w r. 1854 Felibrzy, zwłaszcza Mistral, Aubanel, Roumanille, Gras i i.

Wybory poezji trubadurów wydali Raynouard (1816—1821) i Mahn (1846—82); przekład pol. Edwarda Porębowicza: „Antologia prowansalska“ (1887); Anglade: „Histoire sommaire de la litt. méridionale au moyen âge“, (1921).

**Prowansalski język.** J. p. jest tubylczym językiem romańskim w pld. Francji (Provence, Limousin, Auvergne), od partykuły oc. (łac. hoc) zw. także langue d'oc, w przeciwieństwie do francuskiego langue d'oïl. J. p. posługiwali się, uszlachetniając go trubadurzy XII. i XIII. w. Od XIII. w. wyparty przez pln.-francuski, stał się nierzecem ludowym. W literaturze odrodzili go poeci nowoprowansalscy, t. zw. Félibres

(ob.). Najdawniejsze zabytki pochodzą z r. 960. Gramatyki Anglade (1921) i Savinian (1882); słowniki Raynouard (1838—44) i Mistral (1878—1886).

**Prowencjencja** (nowo-łac.), pochodzenie.

**Prowent** (z łac.), dawna nazwa na dochód z gospodarstwa wiejskiego; ślad pisarz prowentowy, urzędnik (oficjalista), zajęły kontrolą rocznego dochodu z dóbr.

**Prowincja** (łac.), w rzymskim prawie administracyjnym obszar administracyjny, podlegający propretorowi lub prokonsulowi. Dzisiaj znaczniejsza część danego państwa; także reszta państwa poza stolicą; również w znaczeniu: zaścianek.

**Prowincjał** (łac.), tytuł zakonnika, stojącego na czele klasztorów jednej prowincji zakonnej.

**Prowincje Środkowe i Berar** (Central Provinces and Berar), prowincja w Indjach ang., między Zjednoczonymi Prowincjami, prow. Bihar i Orissa, Madras, Haidarabad i Bombaj z 258 668 km<sup>2</sup> i 15,979.660 mieszk. (582.032 mahometan). Kraj jest przeważnie równinny, przecięty górami Windhja, Gawalgar, Maikal, Mardian) i rzekami: Narbada, Mahanadi i Godavari. Stolicą jest Nagpur, w lecie Paccmarhi.

**Prowincjonalizm** (z łac.), właściwość językowa jakiejś prowincji, określenie, używane najczęściej w odniesieniu do języka kulturalnego; właściwości języka ludowego poszczególnych prowincji nazywamy dialektyzmami.

**Prowincjonalny synod**, w kościele protestanckim organ najwyższej władzy w zarządzie prowincji kościelnej. Synod diecezjalny, a także synod prowincjonalny, w kościele katolickim, ob. Synod.

**Prowizja** (łac.), wynagrodzenie w obrocie handlowym za załatwienie pewnych czynności na zlecenie drugiego. — Prowizja „del credere“ jest dodatkowem wynagrodzeniem, gdy komisjoner odpowiada przy sprzedaży na kredyt za trzecią osobę; ob. Komisowy interes i Delcredere. — W prawie kanonicznem t. zw. provisio canonica jest to udzielenie urzędu kościelnego przez prawowitą władzę duchowną. Rodzaje p.: a) z w y c z a j n a (ordinaria), gdy wyższe urzędy rozdziela papież, a niższe biskup; b) n a d z w y c z a j n a (extraordinaria), gdy wbrew regule na podstawie szczególnego przywileju czyni to ktoś inny, lub gdy niższy urząd nadaje sam papież.

**Prowizor** (z łac.), zarządca; tytuł farmaceutów ros., którzy mieli wykształcenie uniwersyteckie.

**Prowizorjum** (z łac.), tymczasowe zarządzenie; tymczasowy stan; aż do trwałego uregulowania. — P. budżetowe polega na uchwaleniu przez ciało ustawow. budżetu tylko na przeciąg miesiąca lub kilku; ma miejsce w razie nieuchwalenia właściwego budżetu w przepisany terminie.

**Prowizoryczny** (łac.), tymczasowy.

**Prowjant** (włosk. provianda), zapas żywności, zwłaszcza dla wojska.

**Prowokacja** (łac.), wyzwanie; w dawnym Rzymie odwołanie się do ludowego zgromadzenia od orzeczeń urzędów. — P r o w o k a c y j n a

(wywoławcza) skarga została obecnie zastąpiona skargą ustalającą.

**Prowokować** (łac.), spowodować, wywołać; ob. Prowokacja.

**Proza** (z łac. prorsa, dopełnia: oratio, „mowa bezpośrednia“), mowa niewiązana w przeciwieństwie do wiązanej (rymem i rytmem) mowy poetyckiej. Jako codzienna mowa potoczna oznacza w przenośni p. także mowę pospolitą, przeciwstawną poezji. Mimo to p. może odpowiadać wymaganiom opisu artystycznego, stąd też uprawiana również w twórczości literackiej (powieść, nowela, dramat).

**Prozaik**, autor utworów pisanych prozą.

**Prozelita** (greck.), ktoś, kto przeszedł do innego stronnictwa, zwłaszcza religijnego; nowonawrócony. U Żydów rozróżniano p. dwojakiego rodzaju: 1. „p. sprawiedliwości“, t. j. tych, którzy przyjęli judaizm całkowicie, oraz 2. „p. prawa“, zwanych także „bogobojnymi“, którzy przyjęli jedynie żydowski monoteizm.

**Prozenchyma** (greck.), tkanka roślinna włókniasta, o komórkach wydłużonych, tworzy n. p. pochwę prozenchymalną dokoła wiązek przewodzących. Por. też Roślinna komórka.

**Prozerpina**, ob. Persefona.

**Prozodia** (z greck.), nauka o stosunkach akcentowych i iloczasowych języka, mająca zastosowanie przede wszystkim w badaniach nad budową wiersza. Podstawą p. starożytnej było następstwo zgłosek o długich i krótkich samogłoskach. W j. z. p. polskim zasadą p. jest następstwo zgłosek akcentowanych i nieakcentowanych. Por. K. Wóycicki „Forma dźwiękowa prozy polskiej i wiersza polskiego“.

**Prozopopeja** (greck., łac. personificatio), figura poetycka: ludzkie cechy przypisane abstrakcjom lub przedmiotom. W stylistyce i retoryce figura, w której mówca opisywanej lub zmyślonej postaci przypisuje własne swoje słowa.

**Prozor Karol**, patriota pol., (1759—1841), został 1787 oboźnym w. lit., gorliwy zwolennik Konstytucji 3 Maja, jeden z organizatorów insurekcji na Litwie, okazał wielką ofiarność na cele narodowe, mianowany przez Kościuszkę najwyższym pełnomocnikiem na Litwę, po upadku powstania brał udział w pracach emigracyjnych, 1805 wrócił na Litwę, 1812 należał do zwolenników Napoleona i jako członek rządu tymczasowego przewodniczył w Komitecie skarbu. Monografia Dubieckiego (1897).

**Próba średnia**, cząstka jakiegoś materiału, wyjęta z całości w ten sposób, aby dawała pojęcie o przeciętnym składzie i wartości materiału. Przy materiałach niejednorodnych wyjmuje się ś. p. przez zacierpięcie z różnych miejsc warstwy. Przy płynach — po uprzednim dokładnym zamieszaniu.

**Próba wypuklenia**, próba kowalności blachy. Przy wykuvaniu półkolistej formy blacha nie powinna pęknąć.

**Próbny okres**, dopuszczenie do pracy bez zawarcia definitywnej umowy. P. o. może trwać 7 dni lub 3 miesiące najwyżej, zależnie od tego, czy pracownik jest robotnikiem czy pracownikiem umysłowym.

**Próchnica**, ob. Humus.

**Próchnicki Zdzisław**, prawnik i polityk pol. \* 1875, wydział prawny ukończył na Uniwersytecie Lwowskim; 1898—1918 urzędnik Prokuratury Skarbu; od 1908 członek lwowskiej Rady Miejskiej z ramienia Narodowej Demokracji. 1919—1922 wykładał na Uniwersytecie i Politechnice Lwowskiej, piastując godność dyrektora oddziału hipotecznego Ziemskiego Banku Kredytowego. Napisał m. in.: „Konstytucja austriacka“ (1902); „Dwudziestopięćlecie Towarzystwa Szkoły Ludowej“ (1916); „Wiadomości z ogólnej nauki o państwie“ (1916 wspólnie z B. Janowskim); „Polska współczesna“ (praca zbiorowa II. wyd. 1926).

**Próchno**, brązowa lub czarna masa, powstała z obumarłych resztek roślinnych przy dostępie powietrza i współdziałaniu bakterij oraz grzybów, pożądana jako domieszka gleby, por. Humus. P. najczęściej powstaje z drewna przy udziale grzybów. W obecności grzybni *Agaricus melleus* p. świeci w nocy.

**Próg**, w geograficznym słownictwie — forma naziomu, polegająca na połączeniu mniej lub więcej stromym stokiem dwóch sąsiednich obszarów poziomych, lub prawie poziomych, leżących w różnej wysokości. P. uskokoowy (z łom tektoniczny) jest to p. odpowiadający linii uskoku. P. denudacyjny (cuesta) jest to p. powstały w obszarze płytowym przez działanie denudacji i erozji. O ile wytworzył się pierwotnie u granicy zasięgu warstw po cofnięciu się morza, które je osadziło, a więc wzduł dawnego wybrzeża, nosi nazwę kuesty (p. zabrzeżny). — P. ujściowym (schodem u.) nazywamy załamanie spadku dna doliny u ujścia rzeki. — P. lodowcowy jest to poprzeczne wzniesienie skały litej w dolinie polodowcowej, zamykające cyrk, lub przecinające wpoprzek rynnę, za nimi też tworzą wody spływające do doliny jeziora cyrkowe lub rynnowe. — P. rzeczny, ob. Porohy. — P. kontynentalny, ob. Szelf.

**Próg podniety**. Mówimy, że podnieta przekroczyła swój próg, jeśli potrafiła wywołać zmianę w świadomości. Rozróżniamy próg absolutny i względny. P. ab. jest to wielkość, którą musi osiągnąć dana podnieta, aby wywołać pierwsze, ledwo dostrzegalne wrażenie zmysłowe. P. wzgl. jest wielkość, o którą musi wzrosnąć podnieta, byśmy zauważyli zmianę w natężeniu wrażenia zmysłowego; p. względny jest różny przy różnych zmysłach; dla dotyku wynosi  $\frac{1}{15}$  dla wzroku  $\frac{1}{20} - \frac{1}{150}$  (t. zn., że ciężar położony np. na ręce podpartej, musi wzrosnąć o  $\frac{1}{15} - \frac{1}{20}$  byśmy zmianę zauważyli). Zarówno p. abs., jak i p. wzgl. podlegają lekkim wahaniom zależnie od indywidualum, a nawet dla tego samego indywidualum są różne (zależy to np. od zmęczenia, uwagi i t. d.). Ob. Psychofizyka.

**Prószyński Konrad** (pseud. Kazimierz Promyk), pedagog i publicysta polski, \* 1851, zasłużył się wybitnie jako działacz oświaty ludowej w b. zaborze rosyjskim, wydał szereg podręczników i książek dla ludu, najslawniejszy „Elementarz Promyka“, który w licznych wydaniach i po bardzo taniej cenie (3/4 ko-



piejek za egzemplarz) rozszedł się w ponad pół miliona egzemplarzach. Od r. 1880 P. redagował w Warszawie b. rozpowszechnione czasopismo dla ludu p. t. „Gazeta Świąteczna”.

**Próżnia**, przestrzeń zamknięta, z której usunięto wypełniające ją poprzednio cząsteczki gazu lub cieczy. P. znajduje wielostronne zastosowanie w nauce, a także w życiu praktycznym jako część składowa różnych urządzeń technicznych, (np. lampy elektryczne i t. p.). Doskonala p. jest przestrzeń ponad słupem rtęci w barometrze; jest ona wolna od cząsteczek powietrza, znajdują się tam tylko cząsteczki pary rtęci. Do wytwarzania p. służą różne pompy próżniowe (ob. Próżn. pompy). Uważamy daną przestrzeń za p., jeżeli ciśnienie pozostałych w niej cząsteczek materji wyraża się zaledwie ułamkiem milimetra rtęci. Teorja kinetyczna materji poucza nas, że nawet w najlepszych przez nas wytworzonych p. ilość atomów czy cząsteczek gazu w 1 cm<sup>3</sup> objętości wynosi wiele miliardów (w warunkach normalnych ilość cząsteczek w 1 cm<sup>3</sup> gazu wynosi około  $2 \times 10^{19}$ , jeżelibyśmy gaz rozrzedzili milion razy, ilość cząsteczek pozostałych wyniesie jeszcze  $2 \times 10^{13}$  na 1 cm<sup>3</sup>), znaczne zmniejszenie ilości cząsteczek sprawia, że droga swobodna cząsteczek wzrasta, ilość zderzeń zmniejsza się, przebieg wielu zjawisk w lych wyjątkowych w naturze warunkach jest prostszy niż w warunkach normalnych.

**Próżniowa maszyna** jest silnikiem powietrznym, pracującym różnicą ciśnień.

**Próżniowe pompy** (pompy powietrzne, pneumatyczne), przyrządy, służące do wytwarzania próżni. P. starszej konstrukcji są to pompy tłokowe; przestrzeń tłokowa zaopatrzona jest w dwa wentyle, z których jeden, a mianowicie łączący przestrzeń tłokową z naczyniem, skąd usuwamy powietrze, otwiera się wtedy, skoro powiększamy przestrzeń tłokową. Równocześnie zamyka się wentyl łączący przestrzeń tłokową z atmosferą. Przy zmniejszeniu się przestrzeni tłokowej otwiera się wentyl zewnętrzny, a zamyka wewnętrzny. W ten sposób drogą kolejnych rozrzedzeń osiągamy w zbiorniku połączonym z pompą znaczny stopień rozrzedzenia powietrza. Tłoki uszczelniane są skórą. — Dalszy postęp stanowi wprowadzenie uszczelnienia z gęstego oleju. W pompie rotacyjnej ruch tłoka prostoliniyjny zastąpiony został przez ruch obrotowy metalowego bębna, zaopatrzonego w dwa ruchome suwaki przyciskane sprężynami do ścian komory kształtu walca. Ruchomy bęben umieszczony jest ekscentrycznie w stosunku do osi walca, stykając się z nim wzdłuż tworzącej. Uszczelnienie suwaków jest olejne. Wysoki stopień próżni pozwala osiągnąć p. rtęciową rotacyjną. We wnętrzu żelaznej osłony wirując porcelanowy bęben z przegrodami, dzielącemi go na trzy komory. Zbiornik wypełniony jest po  $\frac{2}{3}$  wysokości rtęcią. Przy obrocie bębna z jednej komory tegoż wylewa się rtęć, a wchodzi na jej miejsce powietrze z pompowanego zbiornika, trzecia komora natomiast wypełnia się rtęcią, przez co gaz w niej zawarty zostaje wpychnięty nazewnątrz. W ciągu jednego obrotu

bębna trzykrotnie zmieniają się role komór. P. powyższa wymaga próżni pomocniczej i daje ciśnienia, odpowiadające ciśnieniu pary rtęci w pokojowej temperaturze, a więc milionowe części milimetra słupa rtęci. Bardzo często stosowana jest w pracowniach naukowych pompa wodna (aspirator), której działanie polega na ujemnym ciśnieniu hydrodynamicznem (ssaniu), występującem w miejscu znacznego przewężenia rurki doprowadzającej wodę do p.

Nowoczesne p. buduje się na zasadzie różnic dyfuzji par rtęci i gazu (p. Dyfuzyjna pompa). Stosowane bywają również proste w budowie p. molekularne. Wirujący z dużą prędkością bęben porywa bezpośrednio przylegające warstwy gazu, wprawiając je w ruch obrotowy o określonym kierunku. Przestrzeń pomiędzy bębniem a osłoną jest wąska, rozszerza się tylko pomiędzy rurą łączącą p. ze zbiornikiem a rurą wydechową. Szybki ruch bębna usuwa cząsteczki gazu ze zbiornika, a wypycha je do rury wydechowej, skąd usuwa się je p. pomocniczą.

Uzyskany działaniem p. stopień rozrzedzenia powietrza ocenia się według przebiegu wyładowań elektrycznych, a mierzy się zapomocą manometru Mac Leoda.

**pr. pa.**, w języku kupieckim = per procura (ob. Prokura).

**Prudentius Clemens Aurelius**, najwybitniejszy poeta chrześcijańsko-łaciński, rodem z Hiszpanji, (348—po 405), autor „Psychomachia” (walka cnót chrześc. z występkami pogańskimi o duszę człowieka) i i. Wyd. 1860.

**Pruderja** (franc.), obłudna, przesadna wstydlivość.

**Prudhomme**, poeta franc., ob. Sully-Prudhomme.

**Prud'hommes** (franc.), członkowie sądów przemyślowych we Francji.

**Prud'hon Pierre Paul**, malarz franc., (1758—1823), kształcił się w Rzymie na Correggiu i Leonardzie. W przeciwieństwie do klasycznej szkoły Davida, kładł nacisk na elementy malownicze i efekty świetlne. Główne dzieła: plafon („Jowisz i Diana”) w Luwrze, „Psyche wprowadzona przez Zefira”, oraz „Zbrodnia święcana przez Sprawiedliwość i Zemstę”; malował też doskonałe portrety (mp. cesarzowej Józefiny). Rysunki jego przeważnie w Muzeum w Chantilly.

**Prudnik**, ob. Prądnik.

**Prüm**, miasto okręg. i uzdrowisko klimatyczne w Nadrenji (Niemcy), nad rzeką P., w rej. Trewir z 2.843 mieszk. 721—1801 istniało tu opactwo benedyktyńskie, które było 1576—1794 osobnym księstwem Rzeszy.

**Prunella** Viell., ptak należący do śpiewających, silnie zbudowany, o prostym, silnym dziobie. P. collaris Scop. żyje w pld. i środkowej Europie oraz w środkowej Azji, jest najlepszym śpiewakiem alpejskim. P. modularis L. (pokrzywnica), 15 cm długości, zamieszkuje Europę środkową, głównie w górskich lasach szpilkowych.

**Prunella** L. (Brunella L., głowienka), roślina wargowa o szczytowych kwiatostanach fioletowych, okrywy kwiatów brunatne. B. vulgaris, głowienka pospolita, częsta na su-

chych łakach i w lasach. *B. grandiflora*, głowienka wielkokwiatowa zwłaszcza w górach, także hodowana.

**Prunières Henri**, franc. muzykolog, \* 1886, wydawca (od 1919) „La Revue musicale“, autor monografii o J. B. Lullym, operze starofrancuskiej, Monteverdim i in.



*Prunus mume*.

**Prunus** Tourn., drzewa lub krzewy z rodziny Rosaceae o liściach piłkowanych, naprzemiennie stojących gronach, owocem nagi pestczak. Rosną w klimacie umiarkowanym na półkuli północnej. Należą tu następujące 4 podrodzaje: 1. *Prunophora* Neck. z morelą (ob.), śliwą (ob.) i tartiną, tutaj należy także *P. mume* Sieb. et Zucc., o kwiatach białych lub różowych i żółtym, czerwono punktowanym, kwaśnym owocu, rośnie w Chinach, na Korei i w Japonii, hodowane jako drzewo ozdobne. 2. *Amygdales*



*Persica vulgaris*. a) gałązka kwiatowa, b) owoc, c) pestka.

Tourn. z migdałowcem (ob.) i z brzoskwinia (*P. persica* Tourn.), drzewo lub krzew o wydłużonych liściach, kwiaty ukazują się przed liśćmi, owocem pestczak o pestce głęboko żłobkowanej. Nasiona spotykane w handlu często zamiast migdałów, a ich olej bywa mieszany z migdałowym. *B.* pochodzi z Chin, wcześniej została sprowadzona do Indji, skąd dotarła do Persji a następnie do Europy około 50 lat prz. Chr. Obecnie hodowla brzoskw. kwitnie we Francji, w pld. Tyrolu, we Włoszech, w Kalifornji. Wymaga dobrze osłoniętego miejsca, piaszczystej

ale bogatej gleby. W klimacie zimniejszym hoduje się ją jako drzewo szpalerowe, dobrze osłonięte. Rozmnaża się przez oczkowanie na śliwce lub siewce własnej, otrzymanej z nasion. Szkodnikami b. są mszyce oraz grzybek *Taphrina deformans*.

3. *Cerasus* Tourn., drzewa lub krzewy o piłkowanych liściach, pojawiających się tuż po kwiatach. Kwiaty zebrane w baldachogrona. Należy tutaj czereśnia (*Prunus avium* L.), drzewo dochodzące 10—20 m, liść wiotki, na ogonku liściowym dwa gruczoły, owoc słodki, pestka okrągła bez ostrego kąta, rośnie w Europie środkowej, dochodząc daleko w góry i ku północy. Dostarcza jadalnych owoców czerwonych lub czarnych, hodowana w licznych odmianach także i pełnych jako ozdobna. Wiśnia (*P. cerasus* L.), dochodzi 3—6 m wysokości, ma liście sztywne, ciemne, błyszczące, nieowłosione, owoc kwaśny, pestka jak u czereśni, pochodzi z Malej Azji, hodowana podobnie jak poprzednia w wielu odmianach, zwłaszcza jako: *P. acida* Ehrh., s z k l i w k a, owoce czerwone z sokiem bezbarwnym i *P. austera* Ehrh., w c z a r n a, ciemna z sokiem czerwonym. *W. kwaśna* (*P. acida* Dum.), krzaczaśta, pochodzi z Europy pld., w Polsce dziko tylko w parowach pod Lublinem Ma ciemne, nieco skórzaste liście, owoce kwaśne, pestkę owalną. *W. karłowata* (*P. fruticosa* Pall.), występuje w Polsce dziko, hodowana jako roślina ozdobna. *Śliwa wonna* (*P. mahaleb* L., *P. odorata* Lam.), krzewiasta lub drzewiasta o małych, zaokrąglonych liściach, ogonki bez gruczołów, owoc mały, niebiesko czarny, pochodzi ze Wschodu, od XVI. w. hodowana w Europie.

Owoce hodowanych odmian jedzone są na surowo, suszone oraz używane do wyrobu konfitur, marmolad, soku, wódek i t. d. Drewno wonne, barwy żółtej lub żółto czerwonej, twarde, używane w tokarstwie do wyrobu przedmiotów ozdobnych.



*Prunus padus*. a) gałązka kwiatowa, b) pojedynczy kwiat, c) owocostan.

Z chorób w. obumieranie liści wywołuje obecność grzybka *Gnomonia erythrostoma* Pers. W czerwcu pojawiają się na liściach duże plamy. Liście wędną i pozostają na drzewie przez zimę, na wiosnę zakażają młode liście. Nad-

mierne wypływanie gумы bywa wywołane obecnością bakterij lub grzyba (*Valsa leucostoma*), napadającego uszkodzone mrozem osobniki. Inny grzyb powoduje powstawanie czarcich miotół (ob.).

4. **Padus, czeremcha** (*P. padus* L.), drzewa i krzewy o jajowatych liściach, kwiaty drobne, wonne, zebrane w grona, owoce czarne, hodowana także jako drzewo ozdobne. *P. laurocerasus* L., laurowiśnia, w Małej Azji i na Bałkanie krzew o prosto stojących gronach, owocem czarna jagoda, hodowany w krajach śródziemnomorskich. Liście o zapachu gorzkich migdałów, poddane destylacji dostarczają t. zw. wody laurowej, zawierającej benzaldehyd i kwas pruski, używanej w lecznictwie np. przy kaszlu.

**Prurigo** (łac.), ob. Świerzbijączka.

**Pruritus** (łac.), świąd, chorobliwe świerzbienie skóry.

**Prus Bolestaw**, pseudonim Aleksandra Głowackiego (ob.).

**Prusacy**, plemię spokrewnione z Litwinami, zamieszkiwali pierwotnie Prusy Wschodnie, zajmowali się rolnictwem, rybołówstwem, pszczelnictwem i łowiectwem. W małżeństwie istniała poligamia i kupno żon, religja polegała na czci sił przyrody, uosobionych w różnych bóstwach, ceremonie wykonywał stan kapłański, przyczem składano ofiary w ludziach, zwłoki zmarłych palono. Pod względem politycznym rozbici byli P. na szereg odrębnych jednostek terytorjalnych. Jako lud ubogi zmuszeni byli urządzić częste najazdy na sąsiednie Mazowsze. Władcy polscy zmierzali do zhołdowania sobie Prus, wszelako usiłowania te pozostały bezskuteczne. Obok tego pojawiła się idea chrystjanizacji P., którą również usiłowano uskutecznić orężem. Wielka wyprawa rycerstwa polskiego w 1166 zakończyła się całkowitym pogromem, w którym zginąć miał ks. sandomierski Henryk. Na przełomie XII. i XIII. w. napastliwość P. osiągnęła punkt szczytowy. Misja, jaką podjął biskup pruski Chrystjan (1215) cierpiała wskutek ustawicznych najazdów pogan. Ogłoszona 1217 przez papieża krucjata dała słabe wyniki, skuteczniejszą okazała się wyprawa zbiorowa książąt polskich 1222—23. Ks. mazowiecki Konrad, pragnąc znaleźć osłonę przed P., a zarazem poczynić w ich ziemiach pewne podboje, sprowadził Krzyżaków, którzy rozpoczynając w 1230 opanowywanie ziem p., zadali P. 1233 ciężką klęskę pod Sirguną, 1236 zdobyli Pomeranję, 1237 założyli Elbląg i tępli w okrutny sposób oporną ludność. Powstanie P. 1242 wspierane przez ks. Świętopelka Pomorskiego nie zdołało odwrócić grożącej im zagłady. Do 1283 budowa państwa krzyżackiego była ukończona, P. nawróceni na chrześcijaństwo lub wytepieni, kraj ich uległ germanizacji.

**Prusak**, ob. Phyllostromia (Blatta) germanica L.

**Prusinowski** Aleksy, wybitny kaznodzieja i zasłużony publicysta pol., (1819—1872), redagował w Poznaniu pisma ludowe „Wielkopolanin“ (1848) i „Wiarus“ (1849), później „Tygodnik Katolicki“ (1860—64), w l. 1849—51 i 1862—63 poseł do Izby deputowanych w Berlinie, gorący patriota i wzniosły mówca, z dzieł jego waż-

niejsze: „Mowa o stanie Kościoła w Polsce“ (1860), „Język polski w W. Ks. Poznańskim wobec prawa pruskiego“ (1861), „Kazania i mowy żałobne“ (1853, nowe wyd. 1856). Wyd. zbior. „Mowy pogrzebowe i kazania“ (1884).

**Pruski (berliński) błękit**, ob. Błękit.

**Pruski (staropruski) język**, język dawnych Prusaków, wraz z litewskim i łotewskim blisko spokrewniona z słowiańskim grupa indoeuropejskich języków nadbałtyckich. J. p. był używany między ujściem Wisły a Niema, wygasł ok. 1700. Dochowały się szczątkowe zabytki ze słownika z XV. w. i w przekładzie katechizmu luterskiego z r. 1561.

**Pruski kwas**, ob. Cyjanowodorowy kwas.

**Pruski mur**, ob. Drewniana budownictwo.

**Prusko-niemiecka wojna**, 1866 pomiędzy Prusami a Austrią i obustronnymi sprzymierzeńcami, wywołana zatargiem o Szlezwik i Holcztyn oraz rywalizacją o panowanie nad Niemcami, przygotowana dyplomatycznie przez Bismarcka, który 8 kwiet. 1866 zawarł sojusz z Włochami, została rozstrzygnięta zwycięstwem Prusaków pod Sadową 3 lipca. W pokoju nizolsburskim 26 lipca zgodziła się Austria na rozwiązanie Związku Niemieckiego, uznała dokonane przez Prusy zabory terytorjalne (Szlezwik-Holcztyn, Hanower, Hesja Elektorska, Nassau, Frankfurt n. M.) oraz utworzenie Związku Północno-Niemieckiego. Następstwem wojny było rozstrzygnięcie trwającej od Fryderyka W. rywalizacji austro-pruskiej na korzyść Prus, które uzyskały z tą chwilą faktyczne zwierzchnictwo nad Niemcami.

**Prussia**, nowolac. nazwa Prus.

**Prusyt**, minerał, siarkoarsenian srebra o składzie  $Ag_2AsS_3$ , tworzy kryształy o pokroju pirargirytu, z którym jest równopostaciowy. Łupliwość i twardość również analogiczna. Tworzy kryształy barwy czerwonej o połysku diamentowym. C. wł. 5,5—5,6. P. występuje (często razem z pirargirytem) w utworach żyłowych, jak np. w okolicy Freibergu, w Jachimowie, w Annabergu i t. p.

**Prusy** (Preussen), największa republika związkowa Rzeszy Niemieckiej, obejmująca bez okręgu Saary 291.700 km<sup>2</sup> pow. (62% całego obszaru Niemiec) z 38.446.761 mieszk. (w 1926). Zwarte terytorjum P. leży w płn. i środkowych Niemczech, kraj Hohenzollern w płd. Niemczech a Prusy Wschodnie przedziela od reszty P. polskie Pomorze.

#### Stosunki fizjograficzne.

P. są przeważnie krajem nizinnym, zajmującym prawie całą nizinę Płn.-niemiecką, oblaną od płn. morzami: Północnym i Bałtyckim. Nizinne krajobrazy posiadają Szlezwik-Holcztyn, Hanower, Pomorze, P. Wschodnie i Brandenburgia, Westfalja zaś, Nadrenja, Saksonja i Śląsk należą już częściowo a Hesja w całości do pasa gór Środkowo-niemieckich. Pruską część tego pasa stanowią: na zach. góry Hunsrück, Taunus, Eifel, Westerwald, Las Teutoburski i pogórze Heskie, w pośrodku pogórze Turyńskie i Harz a na wsch. pogórze Łużyckie i Sudety z górami Olbrzymiemi (najwyższy szczyt w granicach P., Śnieżka 1603 m).



Głównymi rzekami P. są: Ren, Ems, Wezera, Łaba, Odra i Pregola. P. Wschodnie graniczą z dolną Wisłą i Niemnem. Mały spadek rzek, płynących na nizinie, krótki okres zlodzenia, stałość wodostanów oraz regulacja rzek sprzyjają rozwojowi żeglugi. P. obfitują w liczne jeziora, rozmieszczone głównie na nizinie Płn.-niemieckiej na wsch. od Łaby, na pojezierzu pomorskim, mazurskim i w Brandenburgji.

Klimat, flora, fauna ob. Niemcy.

#### Ludność.

Gęstość zaludnienia wynosi w P. średnio 132 mieszk. na 1 km<sup>2</sup>. Największą gęstość zal. wykazuje Nadrenja (296 mieszk. na km<sup>2</sup>) i Westfalja, najmniejszą zaś pograniczna marchja Poznańsko-zach. pruska (43) i P. Wschodnie (61). Przyrost naturalny wynosi 6,5‰ (1927). Pod względem narodowościowym ludność P. jest prawie jednolita. Najliczniejszą z mniejszości tworzą Polacy, zamieszkujący Śląsk, marchje Poznańsko-zach. pruska, P. Wschodnie i Westfalje. Według statystyki pruskiej z 1925 podał w P. język polski jako ojczysty tylko 301.968 mieszk. a mazurski (uważany przez Niemców za odrębny od polskiego) 50.088. W rzeczywistości jednak liczba Polaków w P. jest przeszło dwa razy większa. Językiem łużyckim mówiło w P. w 1925: 34.057, fryzyjskim 7.467, duńskim (Szlezwik) 5.838, litewskim (P. Wschodnie) 3.959 mieszk. (urzędowa statystyka pruska). Większa różnorodność panuje w dziedzinie wyznaniowej. Protestanci stanowią 64,9%, katolicy 31,3% a żydzi 1,1% całej ludności. Większość katolicką posiadają: Hohenzollern, Górny Śląsk, Nadrenja i Westfalja.

Oświata stoi w P. bardzo wysoko. Z wyższych zakładów naukowych znajduje się w P.: 12 uniwersytetów, 4 politechniki i wiele innych uczelni, akademij, instytutów naukowych i t. d. (ob. Niemcy).

#### Stosunki gospodarcze.

W 1925 z 100 pracujących zawodowo przypadało na zajętych w rolnictwie i leśnictwie 29,5, w przemyśle i rzemiośle 40,9 a w handlu i komunikacji 17,1. Role i ogrody zajmują 47,6%, łąki i pastwiska 15,7%, lasy 25,3%, a nieużytki 11,4% całej powierzchni P. Do najżyźniejszych terenów należą marsze na wybrzeżu m. Północnego, wsch. Szlezwik, zach. Pomorze, Śląsk po lewym brzegu Odry, okolice Kolonji oraz doliny Renu, Menu i Mozeli. W wsch. prowincjach P. występuje głównie wielka własność, drobna zaś własność przeważa w płd. zach. i zach. W produkcji rolnej na czoło wysuwają się zboża, ziemniaki oraz buraki cukrowe i pastewne. Z pomiędzy zbóż najwięcej uprawia się żyta, później owsa, pszenicy i jęczmienia. Wino udaje się w dolinach Renu i jego dopływów (Mozela). Najważniejsze obszary hodowli znajdują się w prowincjach płn. i w dolinach rzek. Hoduje się zaś głównie: bydło rogate (ok. 11 milj.), konie (ponad 2,5 milj.), świnie (ok. 16 milj.) i owce (ponad 2,5 milj.). Produkcja rolna i hodowlana nie pokrywa jednak zapotrzebowania kraju.

Do najsilniej zalesionych prowincyj należą Hessen-Nassau (39,7%) oraz Brandenburgja (34,2), do najbardziej zaś bezleśnych Szlezwik-Holsztyn (7,7).

Ważną gałęzią gospodarczą jest rybołówstwo, zwłaszcza morskie.

W całokształcie życia gospodarczego P. wielką rolę odgrywa górnictwo. P. posiadają węgiel kamienny (na Górnym i Dolnym Śląsku, w zagłębiu nad Ruhr, koło Akwizgranu), węgiel brunatny (okolice Kolonji, Kassel, Halle, Brandenburgja), rudy żelaza (Westfalja, Harz), srebra, cynku, manganu, miedzi, ołowiu oraz bogate złoża różnych soli (okolice Harzu). W 1926 wyprodukowały P. 141 milj. t. węgla kamiennego, 115 milj. t. węgla brunatnego, 3,4 milj. t. rud żelaza, do 1 milj. t. soli kamiennej i ok 5 milj. t. kainitu i sylwinitu.

Główną podstawę dobrobytu stanowi przemysł (w 1925 zatrudniający razem z górnictwem 7,5 milj. ludzi), którego niektóre gałęzie, jak tkactwo, p. metalowy, maszynowy i chemiczny należy zaliczyć do najpotężniej rozwiniętych w Europie. Głównymi ośrodkami przemysłu są: zagłębie westfalsko-nadrenskie, Berlin i jego okolica, Górny i Dolny Śląsk oraz Frankfurt nad Menem. Najstabiliej rozwiniął się przemysł w P. Wschodnich, na Pomorzu i w Szlezwiku.

Handel ogniskuje się w: Berlinie, Kolonji, Frankfurcie n. M., Wrocławiu, Królewcem, Magdeburgu, Szczecinie, Hanowerze, Altonie, Barmen, Elberfeld i Krefeld.

W 1926 było w P. 31.251 km kolei żel. państwowych (Rzeszy) i 2.597 km kolei żel. prywatnych (razem 116 km na 1000 km<sup>2</sup> pow.). Najważniejsze węzły kolejowe stanowią: Berlin, Kolonja, Frankfurt n. M., Hanower, Kassel, Halle, Magdeburg, Wrocław, Szczecin i Królewiec. Liczne rzeki żeglowne i gęsta sieć kanałów umożliwiają rozwój komunikacji wodnej. Głównymi portami śródlądowymi są: Duisburg, Berlin, Kolonja, Magdeburg, Frankfurt n. M., Wrocław, Hanower i Koźle; morskimi zaś: Emden, Wilhelmshaven, Wesermünde i Altona na morzu Północnem a Szczecin, Królewiec, Kiel i Flensburg na Bałtyku.

P. posiadają sieć komunikacji lotniczej, jedną z najgęstszych w Europie (najważniejsze punkty węzłowe: Berlin, Halle, Kolonja, Essen, Frankfurt n. M., Hanower, Kassel, Erfurt, Wrocław). Najsilniejsze stacje radiowe nadawcze znajdują się w Nauen, Zeesen, Norddeich i Königswusterhausen.

#### Ustrój i podział administracyjny.

Konstytucja pruska pochodzi z 30. XI. 1920 (zmiany z 7. IV. 1921 i 27. X. 1924). Władza ustawodawcza spoczywa w rękach sejmu (Landtag), złożonego z przeszło 400 posłów (1 na 40.000 głosów), wybieranych na lat 4 oraz rady państwa (Staatsrat), złożonej z 79 członków (1 na 500.000 mieszk.). Rząd (Staatsministerium) składa się z prezydenta ministrów, wybieranego przez sejm oraz ministrów, mianowanych przez prezydenta min.

Dzisiejsze P. (pomniejszone traktatem wersalskim o 56.058 km<sup>2</sup> pow. w stosunku do obszaru z 1914) dzielą się pod względem admini-

stracyjnym na: Berlin, 12 prowincyj: Prusy Wschodnie (Ostpreussen), Brandenburgja (Brandenburg), Pomorze (Pommern), Marchja Poznańsko-zach.-pruska (Grenzmark Posen-Westpreussen), Śląsk Dolny (Niederschlesien), Śląsk Górny (Oberschlesien), Saksonja pruska (Prov. Sachsen), Szlezwik-Holsztyn (Schleswig-Holstein), Hanower, Westfalja (Westfalen), Nadrenja (Rheinprovinz), Hessen-Nassau (z przyłączonym w 1929 Waldeck) oraz kraj Hohenzollern.

Dzieje. Nowożytne państwo pruskie powstało z trzech odrębnych kompleksów terytorjalnych: marchii brandenburskiej, Prus wschodnich i posiadłości nadreńskich (Klewe, Ravensberg). Właściwym jego twórcą stał się Wielki Elektor Fryderyk Wilhelm I. (1640—88), który uzyskał w traktacie westfalskim (1648) Pomorze Wschodnie, Magdeburg, Halberstadt, Minden i Kamin; z wojny polsko-szwedzkiej wyniósł uznanie suwerenności Prus Wschodnich (traktat welawsko-bydgoski, 1657), złamał przewagę stanów, stworzył zawiązanie od panującego hierarchję biurokratyczną, zorganizował armję, która okazała swe męstwo w zwycięskiej bitwie z Szwedami pod Fehrbellin (1675). Następca jego Fryderyk I. (1688—1713) koronował się 1701 w Królewcu na króla pruskiego, ale poniżył znaczenie państwa w polityce zagranicznej i zrujnował finanse przez przepychy i opiekowanie się nauką i sztuką (uniwersytet w Halle 1694). Fryderyk Wilhelm I. (1713—40) zdobył w wojnie północnej zachodnie Pomorze z Szczecinem, popierał wydatnie gospodarczy rozwój kraju, obdarzył go najsprawniejszą w Europie skarbowością, administracją i armją, pozostawił 9 milionów talarów oszczędności. Na wyżyny mocarstwa europejskiego dźwignął P. Fryderyk II. Wielki (1740—86), który występując jako antagonistą Habsburgów wydarł im 1740 Śląsk i utrzymał go w trzech wojnach, zainicjowawszy pierwszy rozbiór Polski zagarnął Prusy zach. bez Torunia i Gdańska oraz obwód nadnotecki, stając zaś na czele Związku Książąt Niemieckich (1785) wyrósł na obrońcę wolności Niemiec przeciw ambicjom cesarza. W rządach wewnętrznych podniósł armję do wysokości 200.000 ludzi i dechody do 22 milj. talarów rocznie, popierał przemysł, rolnictwo i kolonizację i opiekował się wamiarem sprawiedliwości. Za Fryderyka Wilhelma II. (1786—97) ujawnił się rozkład wewnętrzny monarchji fryderycjańskiej, rozpręczenie w finansach, demoralizacja w administracji, szereg kompromitujących aktów w polityce zagranicznej (zerwanie przymierza z Polską 1792, odrębny pokój z rewolucyjną Francją w Bazylei 1795). Dzięki udziałowi w drugim i trzecim rozbiórce Polski uzyskały P. 110.000 km<sup>2</sup> z Warszawą i stały się państwem germańsko-słowiańskim bez spójności wewnętrznej. Fryderyk Wilhelm III. (1797—1840) prowadził politykę dwulicową, lawirując pomiędzy Austrią i Rosją, a Francją, uzyskał przy reorganizacji Rzeszy szereg księstw duchownych i świeckich, następnie jednak wyzwał niebacznie Napoleona. Armja pruska została zniszczona 1806 pod Jeną i Auerstädt, P. uratowane tylko dzięki interwencji

cara Aleksandra, musiały się wyrzec w pokój tyłżyckim (1807) krajów na zachód od Łaby i nabytków polskich z drugiego i trzeciego rozbioru. Katastrofa ta skierowała państwo pruskie na drogę reform wewnętrznych: Stein, Hardenberg i Scharnhorst przeprowadzili reorganizację administracji i armji, samorząd miejski, uwolnienie włościów w dobrach skarbowych od poddaństwa. Po klęsce Napoleona w Rosji sprzymierzył się Fr. Wilhelm z Aleksandrem (traktat kaliski 1813) i wezwał naród niemiecki do wojny o wyzwolenie. Na kongresie wiedeńskim otrzymały P. część dawnych nabytków polskich (W. Ks. Poznańskie, Gdańsk) oraz  $\frac{2}{5}$  Saksonji, Pomorze Szwedzkie z Rugją i prowincję nadreńską, przez co skonsolidowały się jako państwo niemieckie. Wbrew zapowiedzi nadania konstytucji, zapanował w polityce wewnętrznej kierunek reakcyjny: król ograniczył się do wprowadzenia 1823 stanów prowincjonalnych i przyłączył się do zainicjowanych przez Metternicha represyj wobec żywiołów liberalnych. 1834 doprowadziły P. do ostatecznego zjednoczenia większości państw niemieckich w Związku Celnym. Fryderyk Wilhelm IV. (1840—61), ożywiony patryotyzmem ogólnoniemieckim zwołał 1847 do Berlina Sejm Połączony, złożony z reprezentantów zgromadzeń prowincjonalnych, ale nie zaspokoił przez to aspiracyj wolnościowych narodu. 18 marca 1848 pod wpływem przewrotu lutowego we Francji wybuchnęła w Berlinie rewolucja, która zmusiła króla do usunięcia wojska z stolicy, powołania liberalnego ministerjum i zwołania Zgromadzenia Narodowego. Z chwilą przesilenia się nateżenia rewolucyjnego nastąpiło mianowanie reakcyjnego rządu Brandenburskiego i Manteuffla, który 10 listopada 1848 obdarzył zradycalizowaną stolicę wojskiem i przeniósł Zgromadzenie na prowincję, następnie 5 grudnia rozwiązał je i oktrojował dwuizbową konstytucję. Fryd. Wilhelm nie przyjął ofiarowanej mu przez parlament frankfurcki korony cesarskiej (3 kwietnia 1849), lecz zakrzętnął się około stworzenia pod swym przewodnictwem Unji państw niemieckich; dopiero stanowczy opór Austrii i Rosji zmusił go do zlikwidowania tych poczynań (ugoda w Ołomuńcu 1850). W stosunkach wewnętrznych P. nastąpiła t. zw. era reakcji: pierwszy sejm, obrany na podstawie obowiązującego w P. do 1918 systemu trzechklasowego przeprowadził rewizję konstytucji w duchu konserwatywnym. Przewagę uzyskała partja junkierska (t. zw. partja „Gazety Krzyżowej”), pod której wpływem ograniczono wolność prasy, wprowadzono policję patrymonjalną i najściślejszą ortodoksję w kościele i szkolnictwie. 1858 objął w miejsce chorego umysłowo brata regencję Wilhelm, który zapowiedział nawrót do ery ściśle praworządnej i konstytucyjnej, zarazem wysunął program gruntownej reorganizacji i powiększenia siły zbrojnej. Na tem tle wybuchnął konflikt pomiędzy nową, liberalną większością izby poselskiej a koroną. Wilhelm, wstąpiwszy 1861 na tron, powołał 1862 na czoło rządu Bismarcka, który, lekceważąc opór sejmowi, przy pomocy ministra wojny Roona i szefa

sztabu Moltkego skutecznie dzieło reorganizacji wojska, wykuwając narzędzie przyszłej supremacji P. Związawszy się po wybuchu powstania styczniowego z Rosją (konwencja 8 lut. 1863) zapewnił sobie jej życzliwą neutralność wobec zamierzonej budowy państwa niemieckiego. 1863 rozpoczął wspólnie z Austrią wojnę przeciw Danji, której wydarł Szlezwik, Holstyn i Lauenburg. Pomiędzy sprzymierzeńcami wywiązał się antagonizm o podział łupów i panowanie nad Niemcami. Bismarck, zawarłszy sojusz z Włochami, doprowadził do wojny z Austrią, w której oręż pruski odniósł świetne zwycięstwo pod Sadową (3 lip. 1866). Następstwem tego było zakończenie wiekowej rywalizacji austro-pruskiej na korzyść Hohenzollernów. P. uzyskały znaczny przyrost terytorjalny (Szlezwik i Holstyn, Hanower, Hesję Elektorską, Nassau, Frankfurt n. M.) i przedmiotowo w nowo utworzonym Związku Północno-niemieckim, przez zawarcie zaś traktatów zaczepno-odpornych z państwami południowymi zdobyły faktyczne panowanie nad całymi Niemcami. Bismarck, uzyskawszy od Sejmu zatwierdzenie samowolnych kredytów, stał się uznanym powszechnie sternikiem nowych Niemiec pod egidą P. Dokończeniem jego dzieła była wojna prusko-francuska 1870/71, w wyniku której król pruski stanął na czele nowego cesarstwa niemieckiego. Odtąd dzieje P. wiążą się najściślej z historią Niemiec (ob.). Jako państwo, przeważające obszarem i ludnością, które dokonało dzieła zjednoczenia „krwią i żelazem“ stały się P. faktycznym zwierzchnikiem Rzeszy i wycisnęły na kształcie stosunków niemieckich piętno swego ducha i organizacji. One nadały cesarstwu niemieckiemu charakter militarno-imperjalistyczny, zapoczątkowały walkę przeciw wrogim rządowi wielkim odłamom społeczeństwa (walka kulturalna, ustawy przeciw socjalistom), oraz system represyjno-tępieliński przeciw mniejszościom narodowym (Duńczykom, Alzatzczykom, Polakom). Najbardziej klasycznym wyrazicielem ducha pruskiego w polityce stał się panujący 1888—1918 Wilhelm II. Dzięki systemowi prawa wyborczego czynnikiem miarodajnym w życiu politycznym pozostali do ostatnich chwil monarchiji agrariusze i wielcy przemysłowcy, równocześnie jednak dokonywało się w głębi społeczeństwa wielkie przeobrażenie; wyrastała partynka klasa robotnicza, zgrupowana w partii socjalistycznej, która objąwszy po przewrocie 1918 rządu, sprawuje je odtąd bez przerwy, w oparciu o centrum i demokratów. Ostatnie lata przyniosły w P. gwałtowny wzrost wpływów narodowych socjalistów (hitlerowców), czego wyrazem był urządzony w 1931 plebiscyt w sprawie rozwiązania sejmu pruskiego.

**Prusy Królewskie** (Zachodnie), nazwa krainy przyłączonej do Polski w pokoju toruńskim 1466 r., obejmującej zagrabione Polsce przez Krzyżaków Pomorze wsch. (ob. Pomorskie województwo) i ziemię Chełmińską (ob. Chełmno) oraz wojew. Malborskie z Warmją (ob.). Ziemię tę, inkorporowane do Korony w 1569 tworzyły do 1772 r. 3 województwa: pomorskie, chełmińskie

i malborskie, zachowując pewne specjalne prawa i odrębności (np. osobne sejmiki generalne pruskie). Dzięki licznym handlowym miastom (Gdańsk, Toruń, Elbląg i i.) tworzyły P. ludną i bogatą prowincję dawnej Rzpłtej. W 1772 zagarnął P. (bez Torunia) Fryderyk W-ki pruski, który też rozpoczął energiczną germanizację kraju. Później (1808—24 i 1877—1918) stworzono z P. (bez Warmji, a z płn. częścią dawnej Wielkopolski i skrawkiem Prus Książęcych) osobną prowincję pruską, zwaną Prusami Zachodnimi (niem. Westpreussen), która miała przed wojną światową 25.552 km<sup>2</sup> i 1.703.474 mieszki. W pokoju wersalskim zwrócono Polsce część P. (dzisiejsze wojew. Pomorskie), część P. wcielono jako rejencję Prusy Zach. (Regierungsbezirk Westpreussen) do Prus Wsch. (na wsch. od Wisły, 2.956 km<sup>2</sup> z 269.765 mieszki.), z części utworzono Wolne Miasto Gdańsk (ob.), a część przyłączono do pruskiej, nowoutworzonej Marchii poznańsko-zachodniej (ob. Grenzmark Posen-Westpreussen).

**Prusy Książęce**, dawna nazwa Prus Wschodnich (ob.), powstała po sekularyzacji posiadłości Zakonu krzyżackiego (1525 r.). Osobną jednostką terytorjalną stały się P. po pokoju toruńskim (1466 r.), w którym Krzyżacy stracili Prusy Królewskie (ob.), a pozostały im same tylko dzisiejsze Prusy Wsch. bez wojew. Malborskiego i Warmji, a z Klajpedą. W 1466—1657 były P. krajem lennym Polski, od 1701 królestwem, a później osobną prowincją pruską.

**Prusy Południowe**, nazwa pruskiej prowincji, obejmującej 2-gi i część 3-go zaboru pruskiego po Wisłę na płn.-wsch. i Pilicę na pld.-wsch. z Warszawą, Poznaniem, Gniezmem, Kaliszem, Sieradzem, Częstochową, Łęczycą i Rawą Maz. razem 60.570 km<sup>2</sup>. W 1807 całe P. zostały wcielone do Księstwa Warszawskiego.

**Prusy Wschodnie** (Ostpreussen), pruska prowincja, tworząca enklawę w obrębie Polski, o pow. 37.047 km<sup>2</sup> z (1926) 2.282.170 mieszki. (61 na 1 km<sup>2</sup>).

P. zajmują pojezierze Mazurskie oraz nizinę nadbałtycką pomiędzy dolną Wisłą a dolnym Niemnem. Powierzchnię obu tych części P. budują utwory epoki lodowej lub aluwialne. Z starszych formacji geologicznych występuje tylko trzeciorzęd na stromem wybrzeżu Sambji i kreda w okolicy Malboga. Najwyższe tereny P. znajdują się w pld. ich części, na pojezierzu Mazurskiem a tworzą je łańcuchy potężnych dyluwialnych moren czołowych, osiagających w Dylewskiej Górze (Kernsdorfer Höhe) 312 m. Średnie wzniesienie P. wynosi 100—200 m. Na pld. od garbów morenowych pojezierza rozpościerają się rozległe sandry piaszczyste (puszcza Jańsborska). Wybrzeża a zwłaszcza mierzeje posiadają krajobraz wydmy. Najwyższe wydmy (do 66 m) wznoszą się na mierzei Kurońskiej.

Zach. część P. odwadniają: Wisła, Nogat i Pasłęka (Passarge), środkową Pregoła z dopływami Łyna (Alle) i Wystruciem (Inster), wsch. Niemen z Szeszupą a pld. Drwęca (do Wisły) i Pisa (do Narwi). Żeglownymi są: Pregoła, Niemen, Nogat, Pasłęka i Łyna. Ponadto



mają P. gęstą sieć kanałów (Oberlandzki, Frydrychowski, Seckenbarski, Królewiecki, Drogi Mazurskie). Jezior posiadają P. ponad 3300, głównie na Mazowszu pruskim (największe: Sniardwy, Mamry, Roś, Orzysz). Znaczne obszary (31.200 ha) zajmują torfowiska.

Klimat P. jest naogół ostry, szczególnie w obrębie pojezierza mazurskiego, odznaczającego się najmroźniejszą zimą z wszystkich krajów pruskich. Margrabowa: średn. temp. roku 5,7°, lipca 18,2°, stycznia —5,3°, opadów rocznie 630 mm.

W 1925 liczyły P. 2,256.349 mieszk., w tem 83,8% protestantów, 15% katolików (głównie w Warmji) i 0,5% żydów. Język polski, jako ojczysty posiadało 20.357, mazurski (uznawany przez statystykę pruską za odrębny od polskiego) 41.475, litewski 2.708 mieszk. W odniesieniu do Polaków są to cyfry fałszywe. Jeszcze w 1910 mieszkało w P. ponad 300.000 Polaków, którzy stanowili wtedy większość w powiatach: jańsborskim, niborskim, olsztyńskim i szczecińskim. a ponad 40% w łeckim, żądzborskim, oleckim i ostródzkim (ob. Mazowsze pruskie).

Podstawem zatrudnieniem ludności p. jest rolnictwo. Role zajmują 52,7%, łąki i pastwiska 18,5% a las 18,3% całej pow. Uprawia się głównie żyto, owies, jęczmień i ziemniaki. Do najżyźniejszych obszarów należą okolice Malborka i dorzecze Pregoly.

W związku z wysokim poziomem hodowli duże znaczenie gospodarce posiada mleczarstwo i produkcja nabiału.

Do ważniejszych gałęzi gospodarczych można również zaliczyć rybołówstwo (na jeziorach i morskie) oraz leśnictwo. Ubogie są natomiast P. w płody górnicze. Na Sambji dobywa się bursztyn a torf w wielu miejscach. Przemysł, ogniskujący się w Królewcu, Elblągu i Tyłży (budowa okrętów, drzewny, szklany, wyrób celulozy) jest słabo rozwinięty i wykazuje upadek.

W 1926 posiadały P. 3245 km kolei żel. Komunikacja z resztą P. odbywa się na drodze lądowej przez polskie Pomorze, morskiej (Świnoujście [Swinemünde]—Piława) lub powietrznej (linja lotnicza Szczecin—Gdańsk—Królewiec). Najważniejszymi portami P. są Królewiec i Piława.

P. dzieli się na 4 rejencje: królewiecką, gabińską (Gumbinnen), olsztyńską (Allenstein) i zach.-pruską (Westpreussen). Stolicą P. jest Królewiec.

**Prusy Zachodnie**, ob. Prusy Królewskie.

**Pruszkawa** Seweryna z Żochowskich, pośrodkowo zameżna Duchńska, poetka polska, (1816—1905), w l. 1853—60 wydawała w Warszawie „Rozrywki dla młodocianego wieku“, współpracowała w „Bibliotece Warszawskiej“, zamieszczając tam kroniki paryskie i przekłady poetyckie z literatury francuskiej, niemieckiej, hiszpańskiej i in.; z licznych jej dzieł wydanych osobno ważniejsze: „Powieści naszych czasów“ (1853, 4 t., powiastki prozą), „Gawędy i powieści“ (1855, 2 t.), „Powieści poetyczne“ (1855, 4 t.), „Elżbieta Drużbacka“ (1855, poemat), „Obrazki dramatyczne“ (1857), „Z tułactwa“ (poezje, I.—III., 1893—97), „Antologia poetów

francuskich XIX. w.“ (1899, przekłady). Pisała też książki dla dzieci.

**Pruszcz** (niem. Praust), wieś na obszarze W. M. Gdańska (okręg Wyrżyny Gdańskie), nad Radunią z 3.500 mieszk., przemysłem maszynowym, cukrowniczym i cementowym. Kościół gotycki z XIV. w.

**Pruszcz** Piotr Jacek, pisarz pol., (1605—ok. 1668), napisał: „Klejnoty stołecznego miasta Krakowa, albo kościół“ (1647), „Forteca monarchów i całego Królestwa Polskiego duchowna“ (1662), „Morze łaski Boskiej“ (1662).

**Pruszkowski**, 1. Witold, malarz polski, (1846—1896), kształcił się w Paryżu, Monachjum i Krakowie (u Matejki). Malował z Picardem kaplicę cystersów w Mogile i szereg obrazów romantyczno-rodzajowych, jak: „Sielanka“, „Rusałki“ (Muz. Narodowe), „Anelli“, „Niedziela zielna“, „Noc Świętojańska“, „Zaduszki“, „Kochanowski przy zwłokach Urszulki“ oraz jedyny obraz historyczny „Piast“.

2. Tadeusz, malarz pol., \* 1888, studja w warszawskiej Szkole Sztuk Pięknych i w Paryżu. W Warszawie został prezesem towarzystwa „Młoda sztuka“, w 1920 zorganizował tow. „Rytm“, 1922 profesor Szkoły Sztuk Pięknych. Główne dzieła: „Śpiący Rycerze“, „Piastuny“, „Dziewczyna z bałajką“, „Różowy kapelusz“ oraz portrety (Pilsudskiego, Bełiny, Jaracza, prezydentów Narutowicza i Mościckiego i t. d.).

**Pruszków**, miasto w pow. Warszawa, nad rz. Mrową, przy kolei: Skierniewice—Warszawa, 16 km od stolicy z 15.132 mieszk. Posiada kilka szpitali (m. i. dla umysłowo chorych w Tworcach), Bibliotekę Miejską oraz znaczny przemysł (fabr. chemikaljów i farb, artykułów technicznych, ołówków, grzebieni, obrabiarek i modeli maszyn, wódek i fajansu. młyny, cegielnie, warszaty kolejowe i elektrownię okręgową) oraz handel. Do niedawna był P. wsią.

**Pruszyński**, 1. Andrzej, rzeźbiarz polski, (1836—1895), studja odbył w Warszawie i w Rzymie, gdzie w Akademji św. Łukasza otrzymał złoty medal. Główne dzieła: „Chrystus“ przed kościołem Św. Krzyża w Warszawie, figura Matki Boskiej na ulicy Żelaznej, „Św. Sebastian“ i szereg grobowców na Powązkach.

2. Jan, (1861—1918), lekarz pols., studja w Warszawie, Krakowie i Bernie szwajc., 1908 został docentem farmakologii na Uniw. Lwowskim. Pracował w zakładach nauk. Cybulskiego, Nenckiego i Popielskiego. Ogłosił wiele wybitnych prac, m. in.: „O wpływie adrenaliny na układ krwionośny“ (1904), „O działaniu na ustrój endotoksyn cholerycznych“ (1910), „O działaniu jadu żelazowego na układ krwionośny“ (1916). Przez długie lata był wydawcą i redaktorem „Gazety Lekarskiej“ i „Odczytów Klinicznych“.

**Prut** (staroż. Pyretus), lewoboczny dopływ Dunaju, długi 632 km (z tego 150 km w Polsce), żeglowny 270 km. Wypływa na zboczach Howerli i Turkuła w polskich Karpatach Wsch., płynie początkowo jako potok górski niezwykle małowodniczą doliną pod Worochłą i Tatarowem, aż pod Mikuliczynem rozlewa się szeroko, przepływa pod Kołomyją i Śniatynem, a po przyjęciu z prawego brzegu Czeremoszu opu-

szcza granice Polski (Pokucie), płynie pod Czerniuchami i zmienia stopniowo bieg na pld. Uchodzi na wsch. od Gałacza, niedaleko Reni. W średnim i dolnym biegu odgranicza Moldawę od Besarabji. Nad P. pod Huși otoczyli Turcy w 1711 wojsko rosyjskie Piotra W-kiego, który został zmuszony do zawarcia (23 lipca) niekorzystnego dla siebie pokoju i ustąpienia Azowa.

**Prutz**, I. Robert Eduard, niem. poeta i historyk literatury, (1816—1872), prześladowany za wolnomyślność autor liryecznych „Gedichte“ (1841) i komedji arystofanowskiej „Die politische Wochensube“ (1843), w r. 1848 odegrał wybitną rolę w rewolucji berlińskiej, napisał m. i. „Geschichte des deutschen Journalismus“ (1845), „Vorlesungen über die Geschichte des deutschen Theaters“ (1847), „Die deutsche Literatur der Gegenwart“ (1859, 2 t.).

2. Hans, syn poprz., historyk niem., \* 1843, był 1877—1902 profesorem w Królewcu, napisał: „Kaiser Friedrich I.“ (1871—74, 3 t.), „Aus Phönizien“ (1876), „Kulturgeschichte der Kreuzzüge“ (1883), „Preussische Geschichte“ (1900—1902, 4 t.), „Die geistlichen Ritterorden“ (1908) i in.

**Pruyssenaeere** Eugène de, belgijski badacz Afryki, (1826—1864), zwiedził 1859—64 Białą i Niebieski Nil oraz Sobat.

**Pruzjasz** (Prusias), imię dwóch królów Bitynji (ob.). P. I. zmarł niebawem po wydaniu w ręce Rzymian Hannibala 183 prz. Chr.

**Pruzana**, miasto powiat. w wojew. Poleskiem, nad rz. Muchawcem, przy kolejce: P.—Orańcycze (12 km). Łączącej miasto z linią kolej.: Brześć n. B.—Baranowice z 6.332 mieszk. Posiada browar, garbarnię, młyny oraz handel bydłem, drzewem i ziemioplodami. Miasto (od 1588) należy do najstarszych na Polesiu pln. Powiat P. ma 2.595 km<sup>2</sup> (w tem 35,4% gruntów ornych i 24,8% lasów) i 66.754 mieszk. (38% Polaków).

**Prybyłowa wyspy** (Pribylow Islands), grupa wysp należąca do Alaski w cieśn. Beringa z 440 km<sup>2</sup> i ok. 400 mieszk. Główne wyspy Saint Paul i Saint George. Ważna stacja połowu fok.

**Prycza** (z niem.), tapczan drewniany, więzienny, koszarowy i t. d.

**Prydz** Alvide, pisarka norw., (1848—1922), autorka posepnych opowiadań i powieści („Gunvor Thorsdatter na Hårø“, 1896, „Dwaj ludzie“, 1918).

**Pryliński** Tomasz, architekt polski, (1842—1895), studja odbył w Monachjum, Zurychu i Belgji, od r. 1872 osiadł w Krakowie, gdzie rozwinął żywą działalność jako restaurator zabytków. Prace najważn. w Krakowie: restauracja Sukiennic (1875—1879), projekt restauracji Wawelu, odnowienie domu Jana Matejki przy ul. Florjańskiej 41, budowa zakładu fundacji Helclów dla nieuleczalnych (1890, razem z T. Stryjskim), gmach Towarzystwa Ubezpieczeń przy ul. Basztowej, Kasyno wojskowe i t. d. W Przemyślu odbudował katedrę, w Wadowicach dobudował wieżę zegarową do kościoła i t. d.

**Pryluki**, miasto okręg. na Ukrainie, nad rz. Udaj, przy kolei: Bachmacz—Czerkasy z 26.057

mieszk., przemysłem żelaznym, tytoniowym i spożywczym.

**Prym** (z franc. prime, łac. primus) lub **prymat** (z łac. primatus), 1. pierwsze miejsce, przewodnictwo, pierwszeństwo; 2. (tylko prym), pierwszy, główny głos w chorze.

**Prymarjusz**, ob. Primariusz.

**Prymas** (łac.), pierwszy, zajmujący pierwsze miejsce. Tytuł zaszczytny arcybiskupów, np. p. w Hiszpanji jest arcybiskup Toledo; p. w Anglii — arcbp. Canterbury (p. państwa) i arcbp. Yorku (p. Angliji); p. na Węgrzech — arcbp. Esztergomu; p. Polski — arcbp. gnieźnieński. W Niemczech prymasostwo przywiązane było naprzód do stolicy arcbp. w Moguncji; p. byli arcbp. Trewiru, Salzburga, Kolonji, wreszcie Magdeburga. Ubieganie się arcybiskupich stolic niemieckich o prymasostwo doprowadziło do tego, że w Niemczech godność ta straciła niemal zupełnie znaczenie.

**Prymat** (łac. primatus), w nauce katolickiej p. zwie się najwyższa władza papieża. Władza ta jest podwójna: 1. primatus iurisdictionis, obejmujący właściwą władzę rządzenia Kościołem, jako to: władzę prowadzącą, władzę kierowania sprawami całego Kościoła, władzę najwyższej instancji w sporach, władzę obsadzania stolic biskupich i usuwania biskupów, władzę jednoczenia i podziału biskupstw, władzę absolucyj i dyspensz; 2. primatus honoris, obejmujący prawa do oznak szczególniejszej czci, jak tiary, tronu, pierścienia rybaka, laski pasterskiej z krzyżem, białej sutanny papieskiej i paljusza, tytułu: „Sanctissime Pater“ i „Sanctitas Vestra“.

**Prymicje** (łac.), pierwsza msza, odprawiana przez nowowświęconego księdza, zazwyczaj z wielką uroczystością. Odprawia ją nowowświęcony kapłan (prymicjant, neomysta) zwykle w swoim kościele parafjalnym. udzielając po niej błogosławieństwa prymicyjnego, t. zw. benedykcji.

**Prymitywiści**, nazwa nadawana artystom włoskim XIII i XIV w., charakteryzująca ich pełną prostoty i naiwności sztukę.

**Prymitywny** (łac.), pierwotny, początkowy; w przenośni: skromny, prosty, ubogi, nieskomplikowany.

**Prymordjalny**, najpierwotniejszy, istniejący na początku.

**Pryncypał** (łac.), przełożony, szef, pam, chlebobawca, pracodawca. — W organach nazwa otwartych piszczałek fletowych o średnich wymiarach, a mocnej intonacji. — W grze na trąbce w XVIII w. głęboka trąbka „Prinzipaltrumpete“, w przeciwieństwie do jasnych, wysokich „Clarino“.

**Pryncypat**, ob. Principatus.

**Prypec** (rus. Pripiatj), prawoboczny dopływ Dniepru, długi 795 km (400 km w Polsce), z tego 599 km żeglowny, z dorzeczem 116.400 km<sup>2</sup> (65.000 km<sup>2</sup> w Polsce). Wypływa w pobliżu Szacka w pow. Luboml, płynie stale ku wsch., przy ujściu Stuczcy opuszcza granice Polski i minąwszy Turów, Petryków i Mozyr uchodzi powyżej Czarnobyla. Ważniejsze dopływy: Turcja, Stochód, Styr, Horyń ze Stuczą, Stwiga, Swinowoda, Uboré i Usz (z prawego) oraz Ja-

siódła z Piną, Bobryk, Cna, Łań, Słucz, Płycz i Brahinka (z lewego brzegu). P. jest typową rzeką nizinną o niezmiernie małym spadku (9 cm na km), stanowi ona też (od Pińska) doskonałą drogę wodną. W całym biegu płynie P. przez Polesie (ob.) i z bagien poleskich głównie zbiera swe wody. Kanał Ogińskiego łączy ją z dorzeczem Niemna, a kanał Muchawiecki z dorzeczem Wisły.

**Prystor Aleksander**, polityk pol., \* 1865, jako członek Polskiej Partii Socjalistycznej brał udział w robocie niepodległościowej w b. zaborze rosyjskim, zaco przez 7 lat więziony był w katordze. 1918 wiceminister opieki społecznej w rządzie Moraczewskiego, następnie w służbie wojskowej jako pułkownik, 1929 został ministrem pracy, 1930 przemysłu i handlu, 1931 objął prezesurę gabinetu.

**Pryszczarkowate**, ob. Meloidae.

**Prytanowie** (greck.), w Atenach od 508 przed Chr. urzędująca część członków Rady; miejsce zgromadzeń zwało się Prytanion.

**Prywatne koleje**, ob. Kolejowe towarzystwa.

**Prywatne prawo**, ob. Prawo prywatne.

**Prywatny (tac.)**, osobisty. Przeciwnieństwo: publiczny, państwowy i t. p.

**Prywatny docent**, instytucja zagraniczna: uczony, który otrzymał od wyższej uczelni prawo wykładania (venia legendi) na niej pewnego określonego przedmiotu, nie jest jednak urzędnikiem państwowym ani nie pobiera płacy.

**Prywatny pieniąż**, pieniąż puszczany w obieg (w formie monet, biletów, znaczków i t. p.) przez osoby prywatne (także firmy, instytucje finansowe, kopalnie, zarządy obozów dla jeńców i t. d.) wśród wyjątkowych okoliczności, dla zapobieżenia brakowi środków płatniczych.

**Prywatny urzędnik**, określenie, oznaczające pracownika umysłowego, zajętego u prywatnego pracodawcy. P. u. nie jest urzędnikiem w prawnym tego słowa znaczeniu.

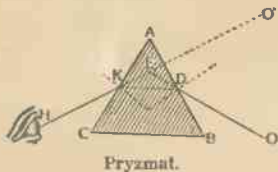

Pryzmat.

**Pryzmat**, ciało przezroczyste o dwóch płaskich, polerowanych i nachylnych pod kątem ścianach. Ukształtowanie ściany trzeciej oraz górnej i dolnej jest obojętne dla działania p. Używane zazwyczaj p. posiadają kształt graniastoslupa o trójkątnym przekroju. Wiązka światła, padająca na jedną ze ścian p. ulega częściowo odbiciu, częściowo zaś przechodzi przez p., ulegając dwukrotnemu załamaniu, raz przy wejściu do p., drugi raz przy wyjściu z niego. Kąt  $\delta$  między pierwotnym kierunkiem wiązki, a kierunkiem tejże po wyjściu z p. nazywamy odchyleniem (złoczeniem). Dla każdego p. istnieje minimum odchylenia, mające miejsce wtedy, gdy wiązka opuszcza pod takim samym kątem p., co i kąt padania wiązki, innymi słowy, gdy wiązka padająca i wychodząca są symetrycznie rozłożone względem ścian p.

Kąt  $\varphi$  pomiędzy ścianami p. nazywamy kątem łamiącym p. Wiązka światła niejednorodnego ulega na skutek zależności współczynnika załamania światła od długości fali rozszczepieniu na poszczególne barwy czyli rodzaje światła. P. jest przyrządem, służącym do pomiaru n współczynnika załamania światła; wyznacza się w tym celu kąt łamiący p.  $\varphi$  oraz jego minimum odchylenia, t. j. kąt  $\delta$ , z wzoru  $n = \frac{\sin \frac{1}{2}(\delta + \varphi)}{\sin \frac{\varphi}{2}}$

znajdujemy n w zależności od długości fali, ponieważ wraz z nią zmienia się też minimum odchylenia  $\delta$ . Ważne zastosowanie znajduje p. w spektroskopach. Dla pozafioletkowej części widma używa się p. z kwarcu, dla podczerwonego promieniowania z soli kamiennej lub sylwitu. W celu powiększenia dyspersji stosuje się kilka p. w ten sposób, że wiązka rozszczepiona przez p. pierwszy, pada na p. drugi i t. d. W celu badania własności optycznych cieczy używa się naczyń pryzmatycznych kształtu o ścianach ściśle płaskorównoległych; wewnętrzne naczynia wypełnia się badaną cieczą.

P. o kącie łamiącym prostym lub większym od prostego, stosowany bywa w przyrządach optycznych do zmiany kierunku wiązki światła (np. w pryzmatycznych lornetkach). Wiązka światła rzucona prostopadle na przyprostokątne p. nie ulega załamaniu ani rozszczepieniu, odbija się całkowicie od przeciwprostokątnej ściany p. i znowu wychodzi prostopadle z p., doznawszy jedynie zmiany kierunku o kąt prosty. Patrz także Refraktometr, Spektroskop.

**Pryzmat Nicola**, p. światła polaryzacja.

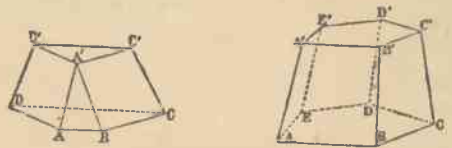

Pryzmatoidy.

**Pryzmatoid**, wielościan, którego dwie ściany leżą w płaszczyznach równoległych, posiadają tę samą ilość boków, które są parami równoległe. Pozostałe ściany są trapezami, łączącymi ściany równoległe. Jeśli ściany równoległe są podobne, p. jest ściętym ostrosłupem. Por. Ostrosłup.

**Pryzmatyczny**, o kształcie pryzmatu.

**Pryzmatowe szkło**, tafla szklana, z jednej strony karbowana w pryzmatyczne żeberka, które przepuszczone światło rozszczepiają. Służą do rozjaśnienia oświetlenia suterenu, sieni i t. p.

**Przasnysz**, miasto powiat. w wojew. warszawskim, nad rz. Węgiérką, przy kolei: Mława—P. (45 km) z 6.000 mieszk., handlem, młynami i cementowniami. Miasto (od 1427) rozwijało się pomyślnie, jako ośrodek handlowy, położony na brzegu puszcz Myszynieckiej, dopiero klasztor elementarny w XVII. i XVIII. w. położyły kres jego znaczeniu. Przed 1795 był P. ośrodkiem powiatu w ziemi ciechanowskiej.

Obecny powiat P. ma 1.397 km<sup>2</sup> (w tem 45,3% ról i 20,1% lasów) i 56.500 mieszk.



**Przędka pierścienica** (*Malacosoma neustria* L.), motyl z rodziny barczatkowatych (*Lasiocampidae*, ob.).

**Przędkóвки** (*Bombycidae*), rodzina motyli o niewielu rodzajach. Najważniejsze to jedwabnik (ob.) i przędka, szkodnik leśny, występ. w dwu gatunkach: p. wędrowna (*Thaumetopoea processionea* L.), groźny szkodnik dębu i *Th. pinivora* Tr. szkodnik sosny, rzadziej jałowca lub brzozy. P. wędrowna, niepozornie, szaro ubarwiony motyl, lata w sierpniu i we wrześniu. Jaja składa w zagłębieniach kory



Przędka wędrowna.

dębu, gąsienice żyją gromadnie w gniazdach, wieczorem wychodzą na żer w długich szeregach, przewodzi im zwykle jedna. Są brunatno-czarne o spodzie szaro-zielonym, na grzbiecie mają duże plamy czerwono-brunatne, zwane zwierciadełkami, na nich pęczki długich włosów jadowych, które silnie drażnią błony śluzowe człowieka i zwierząt, wywołując zapalenie dróg oddechowych i rodnych u kobiet, a także na

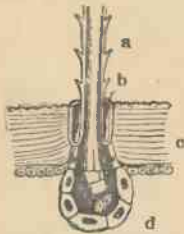

Włos jadowy gąsienicy p. wędrownaj. a) zadziory, b) pierścień elastyczny, c) skóra gąsienicy, d) gruczoł jadowy.

skórze ropiejące rany. Nie należy więc przebywać w lasach zakażonych ani wypasać w nich bydła. *Th. pinivora* Tr. ma motyla podobnego, gąsienica ma również włoski jadowe, żeruje zwykle w pojedynczych szeregach, niszcząc szpilki sosen. Szkodniki te występują okresami masowo, podobnie jak pokrewna rodzina *Lymantriidae*, ob.

**Przebendowski** Jan Jerzy, podsk. w. kor., (1638—1729), po służbie wojskowej i dyplomatycznej został 1691 kasztelanem chełmińskim, w czasie bezkrólewia po Janie III. przyczynił się głównie do wyboru Augusta II., który darząc go zaufaniem, wyniósł na województwo malborskie i podskarbiostwo koronne i używał do poufnych misyj.

**Przebijanie**, dziurawienie materiału ostremi narzędziami, na które wywiera się uderzenie lub nacisk. Materiały stosunkowo miękkie, jak skórę, papier, dziurawi się *przebijakami* w środku pustymi, po ułożeniu na desce lub otwianej płycie. Metale dziurawi się *przebijakami* pełnymi, po ułożeniu na t. zw. *wykrojniczy*, t. j. stalowej płycie, mającej otwory, odpowiadające dziurom, które mają być w metalu wybite. Żelazo przebijają się w stanie rozżarzone.

**Przebiśnieg**, ob. *Galanthus*.

**Przeborski** Antoni Bonifacy, matematyk polski, \* 1871, prof. politechniki w Warszawie; wydał „*Rachunek warjacyjny*“ i „*Mechanikę*“.

**Przechłodzenie**. Niektóre ciecze, jak woda, roztwory wodne, chronione od wstrząśnień, ochładzane powoli, dają się oziębici znacznie poniżej ich normalnego punktu krzepnięcia. Stan ten nazywamy p., jest on stanem równowagi nietrwałej. Nieznaczna podniecia zewnętrzna, wstrząśnienie lub wrzucenie ciała stałego wywołuje nagle skrzepnięcie cieczy, przyczem temperatura jej podnosi się do normalnej temperatury krzepnięcia. Z własności tej korzystamy przy dokładnem oznaczaniu punktu krzepnięcia cieczy i roztworów. Ciałem łatwo dającym się przechłodzić jest stopiony tiosiarczan sodowy.

**Przechowanie**. Przez umowę o p. zobowiązuje się ktoś powierzona mu rzecz troskliwie przechować i strzec od szkody, a po upływie czasu zwrócić składającemu (deponentowi). *Przechowywacz* nie nabywa własności, ani posiadania, nie może użytkować rzeczy (w tym wypadku powstałaby pożyczka), natomiast przysługuje mu prawo do zwrotu kosztów, szkody przez deponenta zawinionej i ewent. wynagrodzenia. Odpowiada za szkodę z zaniedbania nadzoru, nie za przypadek, chyba, że używał rzeczy lub bez zezwolenia powierzył trzeciemu. Właściciele domów zajezdnych odpowiadają za rzeczy przyniesione przez gości, o ile nie udowodnią, że szkoda nie została zawiniona przez nich lub ich personel, ani wyrządzona przez wchodzące do domu osoby. Odmienne zastrzeżenie, np. ogłoszenie na ścianie, jest bezskuteczne.

**Przechowywanie energii**. Gromadzenie zapasów energii, którą możnaby zamienić na pracę mechaniczną da się uskutecznić albo w postaci energii potencjalnej wysoko położonych zbiorników wody, albo pośrednio przez zamianę energii mechanicznej na elektryczną wzgl. chemiczną energię akumulatorów.

**Przeciągnięcie rzeki**, ob. *Kaptaż*.

**Przecięcia stożkowe**, ob. *Stożkowe przecięcia*.

**Przecięcie**, w arytmetyce tyle co średnia arytmetyczna (ob. *Średnie wartości*). W rysunkach technicznych, to samo co przekrój, czyli zaznaczenie płaszczyzn, które wystąpiłyby, gdyby przedmiot w pewnym kierunku przecięto. Por. *Profil*.

**Przeciętnych rachunek**, obliczanie średnich wartości, np. przeciętnej ceny towaru w pewnym okresie czasu.

**Przecinek**, znak przestankowy, rozgraniczający od siebie w zdaniu złożonym poszczególne zdania pojedyncze, wyrażenia, zastępujące zdania, oraz jednorodne części zdania.

**Przeciwgruźlicze Towarzystwo Warszawskie**, zał. 1906 przez prof. Alfreda Sokołowskiego, prowadzi walkę z gruźlicą, utrzymując sanatorium, urządzając propagandowe odczyty i t. p.

**Przeciwieństwo**, oznacza diametralną, możliwie największą różnicę między pojęciami i sądami, np. biały — czarny, prawda — kłamstwo, życie — śmierć.

**Przeciwkopy**, przykopy obrońcy, wysunięte w zakosach prostopadłych do zakosów przyskop

nacierającego, celem ostrzeliwania z boku komunikacji w tychże.

**Przeciwkról** (lub antykról), monarcha wybrany przeciw panującemu władcy, np. w niemieckim średniowieczu (Henryk Raspe przeciw Fryderykowi II., Gunter z Schwarzburga przeciw Karolowi IV.) lub Stanisław Leszczyński w 1704.

**Przeciwnatarcie** ma na celu złamanie w sposób zaczepny nieprzyjacielskiego natarcia. Stosuje je obrońca, zwłaszcza w chwili, gdy napór słabnie, siły nacierającego są uwikłane w bój, przyczem dąży się do zadania ciosu, zanim nacierający zdola ściągnąć świeże odwoły. Wtedy p. ma widoki zwycięstwa. Wymaga ono jednak szybkiego działania, dobrego współdziałania broni i dużej samodzielności dowódców na niższych szczeblach.

**Przeciwprostokątnia**, bok trójkąta prostokątnego, leżący naprzeciw kąta prostego.

**Przeciwreformacja**, termin ten jest używany głównie w Niemczech (Gegenreformation), u nas mówi się raczej: *Reforma kościelna*, *Reforma katolicka*, *Reforma trydencka*. Wyraz ten oznacza wszystkie dążności XVI. w. do powstrzymania ruchu protestanckiego w jego pochodzie i do przeprowadzenia reform kościelnych na gruncie prawowitym katolickim. Dążności te skryształizowały się w soborze trydenckim. Udział główny w tym ruchu antyreformacyjnym mieli Dominikanie, przedewszystkiem zaś Jezuici.

**Przeciwrewolucja** (kontrewolucja), rewolucja, usiłująca zniweczyć rezultaty poprzedniej.

**Przeciwskarpa** (franc. contre-escarpe), czołowy stok rowu fortecznego.

**Przeciwuderzenie**, samodzielne, drobne miejscowe działania taktyczne w ramach oddziału, celem wyrzucenia naprzeciw stojących oddziałów wroga ze zdobytego przed chwilą terenu.

**Przeciwwaga**, w mechanice ciężar, równoważący działanie jednostronnie wychylonych dźwignów, wind i t. d.

**Przecław**, miasteczko w pow. Mielec (woj. krakowskie), na lewym brzegu Wisłoki, przy kolei: Debica—Tarnobrzeg z 816 mieszcz., gorzelnią i handlem. Posiada pałac renesansowy hr. Reyów, przerobiony z zamku średniowiecznego, ze zbiorami sztuki, które wraz z pałacem ucierpiały mocno w 1914 r.

**Przecławski**, 1. Józef Emanuel (pseud. Ciprius), publicysta polski i rosyjski, (1799—1879), kolegował w Wilnie z Mickiewiczem, od r. 1822 osiadł w Petersburgu, w l. 1830—53 redagował „Tygodnik Petersburski“, w l. 1833—61 dyrektor Komisji kodyfikacyjnej Królestwa Polskiego, od r. 1853 przedstawiciel Królestwa Kongr. w Głównym Zarządzie Cenzury. Oddzielnie wydał: „Śmierć i odrodzenie...“ z dołączeniem „Pamiętników rozmowanych“ (1844). Po rosyjsku napisane wspomnienia ogłaszane w l. 1872—83 w czasopiśmie rosyjskich.

2. Wiktor, pisarz pol., \* 1894, oprócz nowel i studjów w czasopiśmie, oddzielnie wydał źródłową monografię: „Felicjan Medard Faleński“ (1922).

**Przeczenie**, ob. Negacja.

**Przeczczenie**, przewidywanie przyszłych wydarzeń. W filozofii Jacobi i Fries, jako p.

przeciwstawili naukowemu poznaniu wiarę w istnienie nadzmysłowych ideałów.

**Przeczulica**, ob. Hyperestezja.

**Przecyszczające środki** są pochodzenia roślinnego lub uzyskiwane syntetycznie. Używane są przy zaparciach stolca lub z innych przyczyn, kiedy chce się uzyskać wydadne opróżnienie przewodu pokarmowego. — Mineralne ś. p., jak sól Glauberska, morszyńska, karlsbadzka, magnezja i t. d. działają przez wzmoczenie ciśnienia osmotycznego w jelicie grubym. wskutek czego następuje obfite przesączenie wody do jelita i rozwodnienie mas kałowych. Inne środki p. mineralnego pochodzenia, jak fenoltaleina (purgin, fruktaleina i t. d.) działają przez podrażnienie błony śluzowej jelita grubego, co powoduje wzmoczenie ruchów robaczkowych jelita. Podobnie, jak ostatnie działają p. ś. pochodzenia roślinnego, jak olej rycynowy, sagra, istycyna, podofylina. Bardzo szkodliwie działają p. ś. zastosowane przy ostrych procesach zapalnych, tocących się w jamie brzusznej (zapalenie wyrostka robaczkowego). Natomiast przy ostrych zapaleniach jelit, skoro treść jelita powinna być jak najprędzej wydalona, należy je stosować, podobnie jak i przy pasorzytach przewodu pokarmowego.

**Przedurulanja** (niem. Vorarlberg), najmniejszy kraj związkowy Austrii, między Tyrolem. Szwajcarią i jez. Bodeńskim z 2.602 km<sup>2</sup> i 146.756 mieszcz. (katolicy Niemcy). Za wyjątkiem zach. skrawka (dolina Renu) kraj posiada charakter wysokogórski (Las Bregencki, Alpy Retyckie i Allgause), ostry klimat i dużo opadów. Obszary użytkowe zajmują 88% powierzchni, z tego 51,3% wypada na pastwiska, 29,4% na lasy, 15,3% na łąki, a tylko 4% na role i ogrody. Ludność trudni się głównie przemysłem i rzemiosłami (45,9%), rolnictwem i leśnictwem (35,9%) oraz handlem i komunikacją (9,8%). Bardzo wysoko stoi tu chów bydła, oraz przemysł turystyczny i fabryczny (tkacki, skórny, maszynowy, metalurgiczny, papierowy, spożywczy i drzewny). Siedzibą sejmu krajowego (26 członków) i władz Bregencja, drugim ważnym miastem — Feldkirch.

Od 1043 rządili krajem hrabiowie Bregencji, z końcem XIV. w. zakupili go Habsburgowie. Od 1861 tworzyła P. osobny kraj w obrębie Austrii.

**Przedawnienie**, instytucja prawna, wskazana względami porządku, pewności obrotu i ułatwienia dowodu, polega na tem, że prawo, niewykonywane przez oznaczony w ustawie czas, gaśnie. W przeciwieństwie do prekluzji, p. uwzględni sąd tylko w razie zarzutu zobowiązanego, a nie z urzędu, również nie może żądać zwrotu, kto zapłacił dług mimo p. Po upływie okresu p. można podnieść wygaśnięcie przez nie pretensję do potrącenia, jeżeli warunki jego zaistniały przed upływem p. P. ulega wstrzymaniu przeciw osobom, które nie mogą swego prawa dochodzić, np. ubezwłasnowolnionym, nieobecny, zaś przetrwanie przez wniesienie i popieranie skargi, zgłoszenie pretensji w konkursie, uznanie zobowiązanego i t. p. P. ulegają wszystkie roszczenia, bądź w normalnym t. zn. zwykle 30-letnim, bądź krótszym, szczególnym,

t. j. 1, 2, 3 lub 4-letnim czasie. — Prawo karne odróżnia p. ścigania przestępstwa nieosądzonego od p. karalności, t. j. wykonania już orzeczonej kary. Osobne p. przewidziane jest dla rozszeżeń prawnopublicznych, np. dla opłat stemplowych 6 lat, oraz określonych szczególnymi ustawami, np. dla pretensji z wypowiedzenia pracy 6 miesięcy. Początek p. liczy się bądź od chwili powstania roszczenia, bądź od dowiedzenia się o niem i osobie zobowiązanego, bądź od innego faktu lub daty. Niekiedy dla zapobieżenia p. konieczne jest zgłoszenie roszczenia, np. reklamacje pocztowe, kolejowe, zgłoszenia szkody z wypadku automobilowego. Osobne przepisy dotyczą p. skargi, t. j. możliwości sądowego dochodzenia roszczenia. Przeciwnieństwem p. jest zasiedzenie (ob.), t. j. nabyte prawa przez upływ czasu.

**Przedbieg** (w zawodach sportowych), zawody eliminacyjne, rozstrzygające o dopuszczeniu do finału.

**Przedbórz**, miasto w pow. Końskie (woj. kieleckie), nad Pilicą, 28 km od stacji Gorzkowice (linja kolej.: Piotrków—Częstochowa) z 5.885 mieszk. Posiada kłówny, tartaki, garbarnie, browar, elektrownię, fabr. wyrobów galanteryjnych i handel. Szczałki zamku, wzniesionego przez Kazimierza Wkiego, który na łowach pod P. uległ wypadkowi, który pociągnął za sobą śmierć króla.

**Przedecz**, miasto w pow. Włocławek (woj. warszawskie), nad jeziorem Przedeckiem (w kształcie półksiężyca, długie 3 km, szer. do 1 km), 18 km od Kłodawy (kolej.: Kutno—Września) z 3.040 mieszk., elektrownią, młynami i handlem. Stare to miasto było do 1793 r. stolicą powiatu w wojew. brzesko-kujawskim.

**Przedgłowie** (caput succedaneum), guz na głowie noworodka, powstający przy porodzie przez ucisk główki dziecka na kości miednicy rodzącej. Im poród trwa dłużej, tem większe jest p. P. powstaje przez podbiegnięcie krwi wynaczonej między kości czaszki dziecka a okostną. P. powoduje zniekształcenie główki noworodka, ma barwę siną, a umiejscowienie jego zależy od tego, jaką częścią główka przy porodzie „przodowała“. — Po kilku dniach krew p. i obrzęk ulega wessaniu i zniekształcenie główki ustępuje.

**Przedmiot** (łac. objectum), w filozofji, w szerszem tego słowa znaczeniu, treść naszych wyobrażeń i myśli, w przeciwnieństwie do samego aktu myślenia lub wyobrażania. W węższem znaczeniu rzeczywistość zewnątrzna, odpowiadająca naszym wyobrażeniom, w przeciwnieństwie do poznającego podmiotu. **Przedmiotowy** (objektywny), odnoszący się do przedmiotu, na nim oparty, z niego wypływający. **Przedmiotowem** (objektywnem) jest postępowanie, sądzenie, nie kierujące się pobudkami i uprzedzeniami osobistemi. — W gramatyce p. (czyli dopełnienie), część orzeczenia złożonego, wyrażana zapomocą rzeczowników, zaimeków rzeczownych i bezokoliczników, a wskazująca na p., do którego się czynność odnosi, stąd nazwa. P. dzieli się na bliższe lub dalsze; pierwsze w razie zamiany czasownika ze strony czynnej na bierną, stają się podmiotami, drugie

nie posiadają tej właściwości. P. bliższe kładzie się najczęściej w bierniku, rzadziej w dopełnieniu lub narzędniku, p. dalsze — w każdym przypadku zależnym.

**Przedmiotowy** (objektywny), ob. **Przedmiot**.

**Przedmoście**, umocnienia obronne przed rzeką, wysunięte tak daleko, by ogień dział przeciwnika nie przeszkadzał komunikacji przez mosty, a zorganizowane w ten sposób, że boczne natarcie wzdłuż rzeki nie może odciąć obrońców od głównych sił za rzeką. Tworzą obszar wyjściowy w działaniach zaczepnych. W znaczeniu strategicznem p. (przyczółkami mostowemi) są twierdze, położone nad rzeką.

**Przedmurze**, w pojęciu geologicznem obszar, przytykający do gór fałdowych od strony, ku której było skierowane fałdowanie (np. p. Karpat stanowią wyżyna Małopolska i Podolska).

**Przednia Azja**, nazwa pld.-zach. części Azji (ob.), obejmującej Azję Mniejszą, Armenję, Persję, Syryję, Palestynę, Mezopotamję i Arabję, a w ściślejszych granicach Azję Mniejszą, Syryję i Palestynę.

**Przednia straż**, ubezpieczenie bojowe marszu, zależnie od sił przesłanianych, wydzielane w różnej sile i składzie (czasem z kilku broni, zwykle jazda i pionierzy), podległe jednemu dowódcy. W posuwaniu się naprzód przesłania siły główne przed obserwacją nieprzyjaciela i napadem, który powstrzymuje do chwili nadejścia i rozwinięcia się sił głównych; zajmuje również ważne punkty w terenie i przygotowuje przeprawy. P. s. grupuje się w oddziały główne, będący odwodem ubezpieczeń, przed nim na 500—1.500 m posuwa się oddział przedni, który wydziela na 100—1.500 m szpicę, oraz patroly wiadomości, których meldunki przesyła do oddziału głównego, ten zaś z pomocą rozporządzalnych środków łączności skierowuje je jaknajszybciej do dowódcy siły głównej. Jazda p. s. rozruca wachlarz patroli i wysyła podjazdy. W odwoście p. s. dba jedynie o usprawnienie dróg marszu; na postojach wysyła patroli i wystawia placówki i czujki.

**Przednie odnoże**, odnoże czworonogów, odpowiadające ręce człowieka, odróżnia się od ręki nie tylko zmienną ilością palców, ale także brakiem kciuka, przeciwstawiającego się innym palcom.

**Przednioazjatycka rasa**, ob. **Rasy ludzkie**.

**Przednioazjatyckie języki**, małoazjatyckie języki, ob.

**Przednutka** (włosk. appoggia-tura, franc. port de voix, ang. grace-note), w muzyce ornament, krótką nutą przekreślona, nie wpływająca na podział taktu. Długa p. ma określoną wartość rytmiczną; umieszczona przed nutą ćwierciową, pozbawia jej wartości jednej ósemki tak, że obydwie nuty mają wartość dwóch równych ósemek.

**Przedpiekle**, a raczej **otchłań**, według nauki kościelnej miejsce, w którym sprawiedliwi, którzy zmarli przed ukrzyżowaniem Chrystusa, oczekiwali Go, by ich wprowadził do nieba.

**Przedpiersie** (parapet), chroni obsadę okopu (ob. **Okopy**) przed pociskami, służy za osłonę i podparcie obsługiwanej broni. Powstaje z wyrzuconej ziemi przy kopaniu rowu; winno zlewać się z terenem. W dawnych umocnieniach za p. wału znajdowała się ława dla dział, za nią



biegł chodnik. Ściana czołowa była bardzo słoma, stopień ułatwiał strzelcom dostęp do szczytu równi ogniowej, zaś stok wału opadał łagodnie, by osłabić działanie pocisku.

**Przedpłata**, ob. Abonament.

**Przedplużek**, ob. Pluż.

**Przedpogrzebowe domy**, są to domy przeznaczone na przechowywanie zwłok przed pogrzebem; mają one duże znaczenie higieniczne, gdyż ze względów zdrowotnych szkodliwym jest pozostawianie zwłok w mieszkaniach z powodu ich rozkładu, a zwłaszcza przy chorobach zakaźnych z powodu możliwości rozsiewania choroby wśród otoczenia.

**Przedramię** (antibrachium), ob. Ramię.

**Przedroście** (prothallium), p. Paprocie.

**Przedruk**, prawo autorskie z 29. marca 1926, rozróżnia dozwolone zapożyczenia z cudzych utworów literackich (jak artykuły dziennikarskie ogłoszone bez zastrzeżenia, streszczenia, wyjątki dla nauki i t. p., zawsze pod warunkiem podania źródła) od przedruków niedozwolonych, t. j. rozpowszechnień dzieła chronionego bez zezwolenia twórcy.

**Przedsiębiorstwo**, jednostka gospodarcza, trudniąca się nabywaniem lub dostarczaniem towarów w celach zarobkowych. Wedle nowożytnej teorii prawnej stanowi pewną, odrębną od osoby właściciela całość, z którą związane są liczne skutki prawne, określone ustawami natury prawnoprywatnej, administracyjnej i skarbowej. Są to: dzielnicowe kodeksy handlowe, ordynacje egzekucyjne, określające egzekucję na p., ustawy o rejestrze handlowym, spółkach, nadto ustawy polskie (np. o spółkach akcyjnych, spółdzielniach), prawo przemysłowe, określające p. koncesjonowane, podatkowe, zwłaszcza ustawa o podatku przemysłowym, stanowiąca świadectwo wykupywane przez odnośne klasy i tworząca odpowiedzialność rzeczową ruchomości, należących do p. (choć nie do jego właściciela), ust. o znakach towarowych, rejestrowanych w urzędzie patentowym i przenoszalnych tylko razem z p., ust. o nieuczciwej konkurencji i t. p. Te ostatnie kwestje, dotyczące ochrony p. i własności na niem, regulują też międzynarodowe konwencje.

**Przedśonek**, ob. Świątynia. — Także część serca (ob.) i ucha (ob.).

**Przedstawienie**, ob. Wyobrażenie.

**Przedszaniec**, zamknięte dzieło wysunięte przed szansem głównym.

**Przedślubna umowa**, ob. Intercyza.

**Przedśpiew**, śpiew wstępny do jakiejś pieśni, preludjum.

**Przedświt**, organ polskiej emigracji socjalistycznej z zaboru rosyjskiego, wychodzący pierwotnie p. t. „Równość” (1879—81), początkowo w Genewie, później (1891—1902) w Londynie, redagowany kolejno przez Stanisława Mendelsohna, Leona Wasilewskiego i Witolda Jodkę. Od r. 1903 przeniesiony do kraju, wychodził w Krakowie (1903—12), Lwowie (1913—14), wreszcie w Warszawie (1916 i 1918). Od r. 1893 zamieszczał w nim Józef Piłsudski korespondencje z Wilna, któreimi rozpoczął swą działalność publicystyczną.

**Przedustawna harmonja**, ob. Leibniz.

**Przedwczesna dojrzałość**, nieprawidłowo wczesny rozwój cielesny i duchowy dziecka. Spostrzegano dzieci przedwcześnie dojrzałe, które już w 6. roku życia dorównywały pod względem wzrostu i siły dorosłemu człowiekowi; niektóre wykazywały jeszcze wcześniej wszystkie cechy dojrzałości męskiej. U dziewcząt polega p. d. na za wczesnym rozpoczęciu miesiączkowania. Zazwyczaj z p. d. idzie w parze niedorozwój duchowy i szybka śmierć. Także duchowo zbyt wczesnie dojrzałe dzieci szybko umierają.

**Przedział bezpieczeństwa**, na okęcie ścianka nieprzeznaczalna, wbudowana tuż za dziobem. W razie uszkodzenia dzioba okrętu, ma chronić dalsze wnętrze kadłuba przed zalaniem.

**Przedział liczbowy**, w matematyce oznacza zbiór wszystkich liczb zawartych między dwiema liczbami danymi, np. przedział (2,7) obejmuje liczby 2 i 7 i wszystkie liczby większe od 2, a mniejsze od 7.

**Przegląd Filozoficzny**, kwartalnik naukowy, założony przez Władysława Weryho, wydawany w Warszawie od r. 1897.

**Przegląd Humanistyczny**, czasopismo naukowe i pedagogiczne, wydawane w Warszawie w l. 1922—1925 pod redakcją Wiktora Wąsika, wznowione od r. 1930 we Lwowie pod redakcją Ryszarda Ganszyńca.

**Przegląd Lekarski**, czasopismo tygodniowe, zał. w Krakowie 1862, po zwińczeniu „Rocznika Wydz. Lek. Uniw. Jag.”. Pierwszy Komitet Redakcyjny stanowili: Bryk, Dietl, Majer, Skobel, Zieleniewski, a potem Oettinger. W pierwszych dziesięciu latach P. L. wydawany staraniem Tow. Nauk. Krakowskiego, stał się od dwunastego rocznika organem Tow. Lek. Krakowskiego i Tow. Lekarzy Galic. we Lwowie. Potem, nawiązawszy kontakt z polskimi środowiskami lekarskimi poza Galicją i wybiwszy się na czoło polskich czasopism lek., został organem Polskiego Zw. Lek. i Przyrodn. w Petersburgu, Tow. Lek. Polskich w Kijowie i Chicago i Tow. Lek. prowincjonalnych Królestwa Polskiego. Czasopismo, z krótką przerwą w czasie wojny, wychodziło do 1921 r., poczem połączone z innymi czasopismami, poczęło wychodzić jako „Polskie Czasopismo Lekarskie”.

**Przegląd Polski**, miesięcznik wydawany w Krakowie od r. 1866 pod redakcją Józefa Szujskiego, Stanisława Tarnowskiego i Stanisława Koźmiana, organ stronnictwa zachowawczego, t. zw. „Stańczyków”.

**Przegląd Powszechny**, miesięcznik założony w Krakowie w r. 1884 przez O. O. Jezuitów, dotychczas istniejący organ poważnych kół katolickich.

**Przegląd Poznański**, czasopismo wydawane w Poznaniu w l. 1845—65, organ katolicki, jego współpracownikiem sztandarowym był ks. Jan Koźmian.

**Przegląd Tygodniowy**, czasopismo założone w r. 1866 w Warszawie przez Adama Wiślickiego, odegrało wybitną rolę w rozwoju polskiego ruchu pozytywistycznego.

**Przegląd Warszawski**, miesięcznik poświęcony literaturze, sztuce i nauce, wydawany przez

instytut wydawniczy „Biblioteka Polska“ w Warszawie w l. 1921—1925, na wysokim poziomie literackim redagowany kolejno przez Wacława Borowego, Stefana Kołaczkowskiego i Mieczysława Tretera.

**Przegląd wojsk**, dokonują go głowa państwa lub wyższy d-ca przy sposobności uroczystych wystąpień wojska, przechodząc lub przejeżdżając wzdłuż frontu zebranych i uszykowanych oddziałów poszczególnych broni. Z chwilą przybycia odbywającego p. w., sygnaliści grają odpowiednio do godności tegoż zawołanie, d-ca wojsk (lub garnizonu) składa raport, w miarę zbliżania się oddziały kolejno oddają honory, przyczem orkiestry grają hymn państwowy lub marsza. P. w. kończy się zwykle defiladą.

**Przegląd Współczesny**, miesięcznik ogólnokulturalny i polityczno-społeczny o wysokim poziomie naukowym, poświęcony głównie zagadnieniom aktualnym, wydawany od r. 1922 w Krakowie przez Stanisława Badeniego i Krakowską Spółkę Wydawniczą, redagowany przez prof. Stanisława Wędkiewicza przy współpracy najwybitniejszych uczonych polskich i obcych.

**Przegląd Wszelchpolski**, czasopismo założone we Lwowie w r. 1895, organ demokratyczno-narodowy, redagowany przez J. L. Popławskiego, Romana Dmowskiego i innych wybitnych przywódców tego stronnictwa.

**Przełębienie lodowcowe**, zjawisko polegające na niższym położeniu dna doliny lodowcowej w stosunku do wylotów dolin bocznych (wiszących), przypisywane erozyjnemu działaniu lodowca.

**Przełgos**, odziedziczona po jęz. praindoeuropejskim wymiana samogłosek, np. lot — lecieć.

**Przełgon bydła**, służebność gruntowa wiejska, polegająca na tem, że uprawnionemu przysługuje prawo przegonu bydła przez grunt sąsiada.

**Przełgony** (wodnice, przepusty), rowy wyorywane w kierunku spadku terenu, celem odprowadzania nadmiaru wody deszczowej (p. Meljoracje rol. i Odwadnianie).

**Przełgzana para**, ob. Para.

**Przełgżanie**, ob. Para i Wrzenie.

**Przełgżkowate** (Pectinidae), rodzina małży. Niektóre wykształcają bisior, którym się przytwierdzają do podłoża, inne przyrastają wprost skorupą, inne wreszcie żyją swobodnie, jak np. rodzaj Pecten, który przez ciągłe otwieranie i zamykanie skorupki może pływać. Żyją w morzu. Niektóre bywają cenione bardziej, niż ostrygi. Skorupek większych osobników używa się jako talerzy, t. zw. muszelek na przystawki. Mniejszymi ozdabiali pielgrzymi, wracający ze wschodu, swe kapelusze, stąd nazwa Pecten jacobaeus (Przełgżebek pielgrzymek).

**Przełgżewacz**, jest to zwój rur połączony z kotłem parowym i otoczony od zewnątrz gorącymi gazami, w którym cyrkulująca para zostaje przełgżaną (ob. Parowe kotły, Parowa maszyna).

**Przegub**, jako element maszynowy służy do połączenia pochylonych względem siebie wałów i pośredniczy przy przeniesieniu ruchu obrotowego. — W konstrukcjach mostowych i budowlanych p. odgrywają rolę elastycznych łączników.

**Przejęcie długu**. Jeżeli ktoś przyrzeka zobowiązaniu, że dopełni jego świadczenia wobec wierzyciela, następuje prz. wypełnienia, t. j. odpowiada dłużnikowi zato, że wierzyciel nie będzie na nim dochodził pretensji, ten jednak nie nabywa sam praw. Natomiast, kto oświadczy dłużnikowi, że przejmuje jego dług, ten za zgodą wierzyciela wstępuje w miejsce zobowiązanego. W braku zgody (obojętnie wobec którego z nich oświadczonej) lub w razie odmowy, powstaje tylko p. wypełnienia. P. d. możliwe też przez umowę z samym wierzycielem. Zobowiązanie przejemcy jest takie, jak pierwotnego dłużnika, może on podnieść wobec wierzyciela zarówno zarzuty z stosunku dłużnika, jak i własnego wobec wierzyciela. P. d. może wynikać też z ustawy, np. w razie objęcia obciążonej zastawem nieruchomości lub w razie przejęcia przedsiębiorstwa lub majątku (wtedy przejmuje nabywca długi, które znał lub znać był powinien, a nieprzekraczające wartości obiektu).

**Przejęcie**, w astronomji: p. gwiazdy przez południk (p. Kulminacja); p. Merkurego lub Wenus przez słońce, p. tych planet przed tarczą słoneczną. — P. w muzyce (nuta przejęciowa) dysonans, występujący na słabej części taktu, wpleciony między mały harmoniczne czyli konsonanse.

**Przejęciowe formy**, formy pośrednie między różnymi grupami organizmów, np. między gadami a ptakami Archaeopteryx, zaś między kręgowymi a bezkręgowymi lancetnik.

**Przejęciowe morze** (kanał morski), powierzchnia morska, leżąca w zwięźeniu między 2 lądami. dwustronnie otwarta (np. Skagerrak, Kattegat i in.).

**Przejęciowe narzędzie**, instrument astronomiczny, służący do wyznaczania czasu z przejść gwiazd w południku albo do wyznaczania szerokości geograficznej z gwiazd o znanej deklinacji.

**Przejęciowe przepisy**, normy prawne, stanowiące zazwyczaj część końcową nowej ustawy, mające na celu uregulowanie stanu prawnego, wytworzonego wskutek zmiany dotychczasowych przepisów, i usunięcie możliwych wskutek tego powikłań w okresie początkowym mocy obowiązującej nowej ustawy.

**Przejęciowy styl**, okres architektury na przełomie stylu romańskiego i wczesno-gotyckiego.

**Przekaz**, 1. Instytucja prawa cywilnego i handlowego. Upoważnienie osoby trzeciej, by podjęła dla siebie przysługującą przekazującemu pretensję u dłużnika. — 2. Formularz, używany do przesłania pieniędzy w obrocie pocztowym, pocztowo-czekowym (P. K. O), żyrowym.

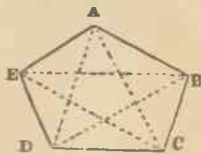

Przekątnie wieloboku.

**Przekątnia**, odcinek, łączący dwa wierzchołki wieloboku, nie leżące na tym samym boku.

**Przekleństwo**, ob. Kłątwa.

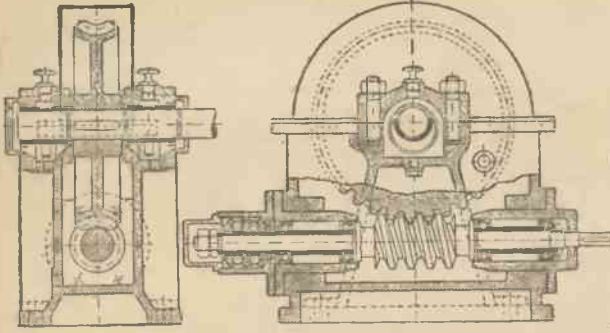

Przekładnia ślimakowa.

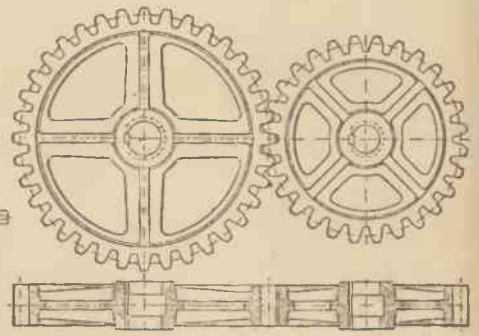

Przekładnia trybowa (tryby czołowe).

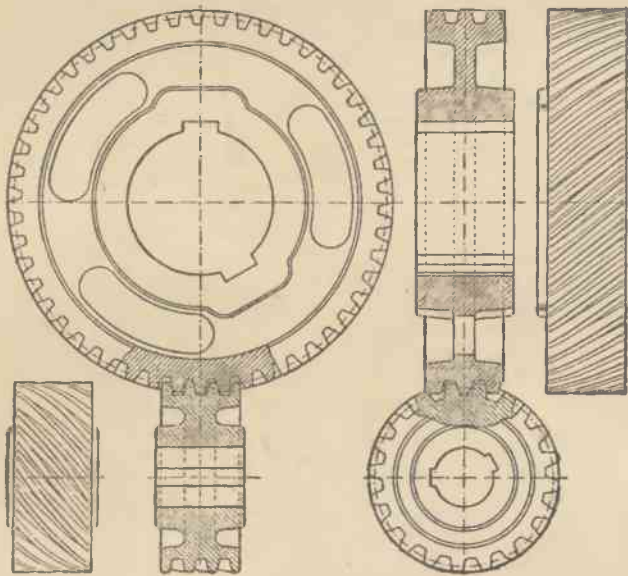

Tryby śrubowe.

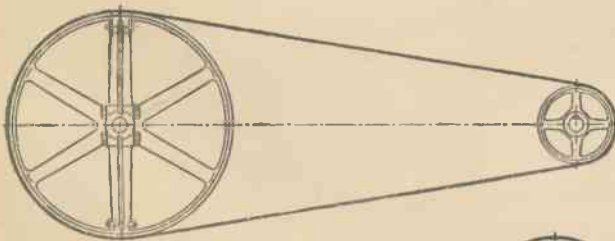

Zwykły popęd pasowy.

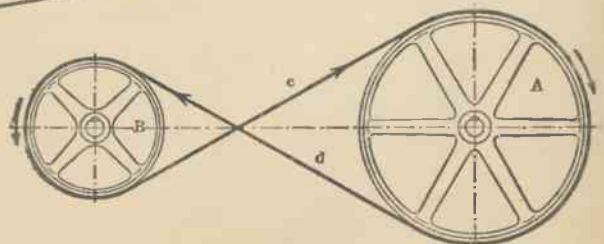

Pas skrzyżowany.



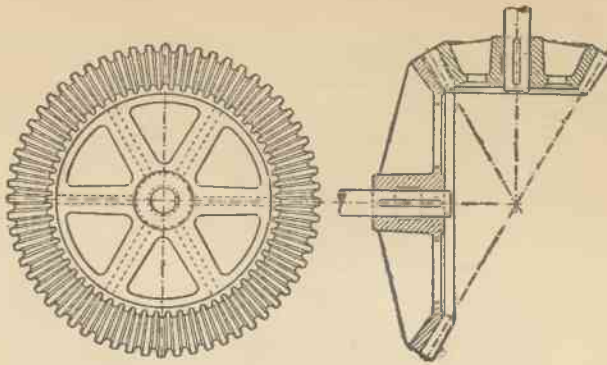

Tryby stożkowe.

**Przekładnie** (popędowe mechanizmy) służą do przenoszenia wzgl. przeinaczania ruchu i znajdują zastosowanie we wszystkich maszynach. Główne ich zadania: przenoszenie ruchu z zachowaniem pewnych określonych dróg, lub chyżości. Wśród ogromnej ilości istniejących p. rozróżnia się siedm głównych grup: 1. P. śrubowe, które służą do powodowa-

nię które służą do obsługi stawideł w silnikach i maszynach roboczych (np. sterowanie zaworów w silnikach spalinowych). — 6. P. zapadkowe, znajdujące zastosowanie przy przenoszeniu przerywanego lub jednokierunkowego ruchu, używane są m. i. w obrabiarkach do posuwu stołu, w mechanizmach sprężynowych jako zapadki i t. d. — 7. P. połączenia try-

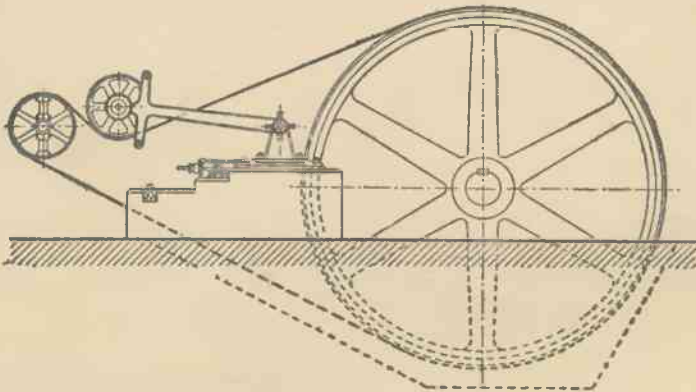

Zastosowanie naprężacza pasa.

nia ruchu postępowego (posuwu) lub obrotowego (np. kręcąc śrubę, wywołuje się posuwaniem nakrętki), stosowane w tokarniach, lewarach mech. i t. d. — 2. P. trybowe, przenoszące ruch obrotowy z jednego wału na drugi z jednakową lub odmienną chyżością, bez zmiany lub ze zmianą kierunku obrotu. Służą także do przeistoczenia ruchu obrotowego na prostoliniowy lub naodwrot. Znajdują duże zastosowanie w rozmaitych maszynach, samochodach, mechanizmach zegarowych i t. d. — 3. P. tarczowe, w których zamiast sztywnego elementu znajduje zastosowanie do przenoszenia ruchu łańcuch, lina, pas lub t. p., użyte także czasem do zmiany chyżości lub kierunku. — 4. P. korbowe, służące do przenoszenia ruchu z określoną chyżością, przeiszczania go i do prowadzenia pewnych elementów maszynowych po torach. — 5. P. krzywiznowe,

bów z przenośnikiem ciśnienia, który tutaj zastępuje ciała stałe i zwykle jest szczelnie zamknięty. Znajdują zastosowanie w pompach, prasach hydraulicznych i t. d.

**Przekopnica**, Apus, ob. Liścionogi właściwe. **Przekroczenia**, najlżejsza postać bezprawia kryminalnego (trójpodział przestępstw).

**Przekrój**, w arytmetyce podział liczb na dwie kategorie, aby każda liczba jednej kategorii była mniejsza od dowolnej liczby drugiej kategorii; w geometrii przekrojem bryły jest figura płaska powstała przez przeprowadzenie przez nią płaszczyzny.

**Przekrwienie**, ob. Hyperemja.

**Przekształcenie**, w matematyce: 1. zastąpienie wyrażenia analitycznego przez identyczne z niem; 2. podporządkowanie każdemu elementowi jakiegoś zbioru utworów geometrycznych, elementu tego samego lub innego

zbioru. Np. jeżeli każdemu punktowi na płaszczyźnie przyporządkujemy jakiś punkt, to otrzymamy t. zw. punktowe p. płaszczyzny.

**Przekupstwo** (łac. corruptio, crimen barratariae). Wedle art. 285 i 286 projektu kod. karn. urzędnik w związku z urzędowaniem przyjmujący lub żądający dla siebie czy innego korzyści majątkowej albo osobistej ulega karze do 5 lat więzienia; jeśli uzależnia czynność urzędową od takiej korzyści, albo bierze ją za czynność sprzeczną z ustawą — do 10 lat.

**Przekwitanie**, klimateryjum, okres czasu, w którym zanika u kobiety miesiączkowanie (ob. Miesiączka) i płodność, a więc w 45—50 r. życia. W okresie tym narażone są kobiety na rozmaite dolegliwości ogólne i narządów rodnych.

**Przelew**, 1. przeniesienie, ob. Cesja, 2. w obrocie bankowym przeniesienie danej kwoty na cudzy rachunek w sposób buchalteryjny, bezgotówkowy. Stosowany głównie w t. zw. obrocie żyrowym np. Banku Polskiego, P. K. O.

**Przełot**, ob. Anthyllis.

**Przełotne ptaki**, ptaki, które z nastaniem niekorzystnej pory roku wędrują do cieplejszych krajów. Ob. Wędrówki zwierząt.

**Przełotowy tor**, ob. Dworzec kolejowy.

**Przelamanie frontu**, uderzenie w wybrany punkt frontu nieprzyjacielskiego po uprzednim przygotowaniu. Po przzerwaniu linii uderzeniami na boki związa się front przeciwnika, by uniknąć zgniecenia przez przeciwnarcaria flankowe.

**Przelącznik**, urządzenie do łączenia jednego łub kilku obwodów przewodów elektrycznych ze źródłem prądu elektrycznego. P. Komutator.

**Przełęcz**, obniżenie poprzeczne grzbietu lub łańcucha górskiego.

**Przełom** (kryzys), w medycynie określenie na szybkie zakończenie choroby w przeciwieństwie do powolnego ustępowania choroby (lysis). P. kończą się zazwyczaj niektóre choroby gorączkowe (płatowe zapalenie płuc) wśród silnych potów, osłabienia i gwałtownego spadku ciepłoty ciała.

**Przełom** (dolina przełomowa), część doliny rzecznej, przecinająca leżące na jej drodze wzniesienie. Doliny przełomowe odznaczają się stromymi ścianami, głębokimi wązami lub kanjonami. Klasycznym przykładem na taką dolinę dostarcza małowiczny p. Dunajca przez Pieniny.

**Przełożona Siostra**, **Przełożona Matka**, kierowniczka jednego z domów religijnego Zgromadzenia żeńskiego.

**Przełyk** (oesophagus), część przewodu pokarmowego, łącząca gębę z żołądkiem. U niższych kręgowców jest bardzo szeroki i przechodzi stopniowo w żołądek, u ptaków dolna jego część zawiera gruczoły trawienne, a wypuklenie jego służy jako t. zw. woła. u człowieka jest p. rurą o grubości palca, muskularną, bardzo rozciągliwą, wyścieloną wewnątrz błoną śluzową. Leży on w śródpiersiu między kręgosłupem a tchawicą, przebiega przepoń i kończy się w żołądku. Także u pewnych zwierząt bezkręgowych istnieje rodzaj p., który służy do wstępnego trawienia lub przechowywania pokarmów.

**Choroby p.** Wszelkie zranienia p. są niebezpieczne ze względu na możliwy krwotok i zakażenie, które może przejść na śródpiersie i kończy się zwykle śmiercią. Ciała obce (kości, monety, protezy ze zębów sztucznych) nie usunięte, mogą wywołać uduszenie przez ucisk na tchawicę, lub raniąc ściany p. mogą powodować zranienia z wyżej wspomnianymi konsekwencjami. Blizny po oparzeniach ługami lub kwasami (usiłowane samobójstwa) mogą być tak duże, że uniemożliwiają odżywianie się, wymagają założenia t. zw. przetoki żołądkowej. celem sztucznego odżywiania. Leczenie polega na stopniowym rozszerzaniu zwężonego p. coraz grubszymi zgłębnikami (rozszerzaczami). Z innych chorób p. wymienić należy uchyłki p. i rozszerzenia p. ponad miejscami zwężonymi przez gromadzenie się pokarmów (np. ponad blizną). Z nowotworów p. najczęstszym jest rak. Leczenie tylko operatywne

**z Przemankowa Paweł**, biskup krakowski. († 1292), wyniesiony na stolicę biskupią w 1266. brał żywy udział w sprawach politycznych, występując jako przywódca możnowładztwa przeciw książętom, najpierw Bolesławowi Wstydliwemu, potem Leszkowi Czarnemu, przeciw któremu podniósł 1282 bunt; więziony przezeń. dzięki interwencji władz kościelnych i samego papieża uzyskał nietylko odszkodowanie za więzienie, ale nowe zagwarantowanie przywilejów biskupstwa. Długosz i Bielski przedstawiają go jako człowieka rozważnego, o małej wartości moralnej.

**Przemęt**, wieś w pow. Wolsztyn (woj. poznańskie), na nizinie Obrzańkiej, nad jez. Przemęckiem (758 ha, głębokie do 6 m) z 958 mieszkańcami i młynami. Posiada kościół pocysterski (z 1650), najpiękniejszy barok w Wielkopolsce, pełen dzieł sztuki. P. należy do najstarszych grodów wielkopolskich, w XIII—XVIII. w. posiadał kasztelanję, wtedy też był miastem. Klasztor cystersów. przeniesiony tu w 1420 z Wielienia, został skasowany przez Prusaków.

**Przemiana materji** (metabolizm), ogół procesów chemicznych, rozgrywających się w ustroju, na których polegają przejawy życia. Procesy te służą do przyswajania pobranych materiałów odżywczych, zużyte składniki ustroju zastępują nowymi i dostarczają potrzebnej ustrojowi energii chemicznej. Por. Odżywianie. Przy normalnym odżywianiu rozpoczyna się p. m., w ścisłym tego słowa znaczeniu, trawieniem (ob.); jest ono jednak tylko aktem przygotowawczym, który przysposabia pożywienie do wessania przez błonę śluzową jelit. Właściwa p. m. zaczyna się dopiero po wessaniu materiałów odżywczych we wnętrzu żyjących komórek, przyczem materiały te łączą się z tlenem pod wpływem zaczynów wytwarzanych przez komórki. Końcowe produkty p. m. są przeważnie takie, jakie powstałyby przy spalaniu środków odżywczych w powietrzu, a więc: węgiel łączy się z tlenem w bezwodnik kwasu węglowego (CO<sub>2</sub>), a wodór we wodę (H<sub>2</sub>O). Węglowodany, które składają się tylko z węgla (C), wodoru (H) i tlenu (O), dostarczają przy zupełnym rozkładzie tylko dwóch produktów końcowych

(bezwodnik kwasu węglowego i woda). Zawarte w cząsteczkach białka pierwiastki, jak siarka, fosfor i azot, ulegają również utlenieniu. Siarka i fosfor przechodzą w kwasy: siarkowy i fosforowy i występują w moczu jako siarczany i fosforany; azot wydziela się u ssaków przeważnie w postaci mocznika, u ptaków i gadów w postaci moczanu amonowego. Obok tych procesów rozkładowych, związanych z wytwarzaniem energii, przebiegają równoległe procesy syntetyczne, które w zielonych komórkach roślinnych mogą nawet znacznie przewyższyć procesy rozkładowe. Nasilenie p. m. dostosowane jest do pracy, jaką wykonuje ustrój. Jest ono u ciepłokrwistych nawet wówczas dość znaczne, gdy wszelkie czynności organizmu są najbardziej ograniczone. U dorosłego człowieka np. wynosi spoczynkowa p. m., t. zn. wytwarzanie energii przez utlenianie materiałów rezerwowych w stanie głodzenia i przy zupełnym spożyciu mięśniowym ok. 1700 kaloryj w 24 godzinach. Już pobieranie pożywienia wymaga p. m. do 2400 kaloryj, co polega częściowo na wzmózonej pracy narządów trawiennych, częściowo zaś na wmagającym p. m. specyficznym działaniu pokarmów, szczególnie białka i jego produktów rozpadu. Poza tem wpływają na p. m. hormony wydzielane przez gruczoły dokrewne. Bardzo znaczne obniżenie p. m. spostrzega się u zwierząt, zapadających w sen zimowy. Procesy chemiczne p. m. są bardzo zawile i stanowią ciągle jeszcze przedmiot wyteżonych i trudnych dociekań.

**Choroby p. m.** są to cierpienia, polegające na zaburzeniach ilościowych i jakościowych p. m. Jakkolwiek przeważna część schorzeń przebiega z temi zaburzeniami, rozumie się pod ch. p. m. przeważnie cukrzycę, dnę i otyłość.

**Przemiana pokoleń**, ob. Generacyj zmianna.

**Przemienienie Pańskie** (Transfiguratio Domini), a) zdarzenie ewangeliczne, podane przez Mateusza 17, 1—9. Świadcami przemienienia Jezusa byli apostołowie Piotr, Jan i Jakób. — b) Uroczystość kościelna, święto dnia 6. sierpnia, bardzo dawnego pochodzenia. Ścisłe jednak trudno określić, w którym wieku powstało.

**Przemienność dodawania** lub **mażenia** jest to własność tych działań, polegająca na tem, że można bez zmiany wyniku zmienić porządek składników ew. czynników.

**Przemsza**, lewoboczny dopływ górnej Wisły, długi 84 km (25 km żeglowny), powstaje z połączenia Białej i Czarnej P. (ob.), a uchodzi pod Oświęcimmem. Tworzy granicę między woj. śląskiem i krakowskiem.

**Przemysł**, w szerszem znaczeniu wszelka czynność zawodowa, dokonywana w celach zysku. W tem znaczeniu także i wolne zawody stanowią zajęcie przemysłowe. W ściślejszem znaczeniu p. jest wytwarzanie z surowców dóbr gospodarczych wyższego rzędu, w szczególności w sposób masowy przy użyciu urządzeń mechanicznych. P. przeciwstawia się więc w tem ostatniem znaczeniu produkcji pierwotnej (np. rolnictwu, kopalnictwu), czynnościom transportowym, handlowi i pełnieniu usług osobistych, które to czynności podpadają pod pojęcie p.

w szerszem znaczeniu. — Ob. też Przemysłowe prawo, Przemysłu umiejscowienie. O p. w Polsce ob. art. Stosunki gospodarcze (IV, i V.) w tomie Polska.

**Przemysł**, imię męskie, ob. Przemysław.

**Przemysł artystyczny**, gałąź sztuk pięknych, obejmująca przedmioty artystycznie opracowane, odpowiadające zarazem celom użytkowym, choć niezawsze w ścisłem tego słowa znaczeniu. Granica między sztuką czystą a p. a. jest płynna i nie da się dokładnie wykreślić. Do p. a. zalicza się: ceramikę, meblarstwo, złotnictwo, tkactwo, emaljerstwo, wyroby z laki, kości słoniowej i drzewa, koszykarstwo, introligatorstwo i t. d. Niektóre rodzaje p. a. stoją na pograniczu sztuki czystej, np. malarstwo dekoracyjne lub odlewnictwo w brązie. P. a. właściwy był wszelkim, nawet najprymitywniejszym kulturom, jako pierwszy przejaw artystycznej twórczości; rozwijał się też we wszystkich stylach obok sztuki czystej w ściślejszej łączności z rękodziłem. Wprowadzenie maszyn i wytwórczości fabrycznej osłabiło jego rozwój i indywidualny wyraz. Walka z tem niebezpieczeństwem datuje się mniej więcej od Światowej Wystawy Londyńskiej, w r. 1851. Głównie w Anglii, gdzie grupa artystów pod kierunkiem W. Morrisa i Ruskina zaczęła dążyć do wskrzeszenia żywej twórczości indywidualnej. Zaczynają powstawać muzea i szkoły przemysłu art. Na kontynencie oparto się przeważnie o tradycję historyczną, co przez powtarzanie form zdobniczych dawnych stylów doprowadziło wkrótce do martwoty i schematyzacji. Wielką w tym kierunku zasługą secesji jest rzucenie ożywczego hasła „ver sacrum“, głoszącego, że każda epoka winna dążyć do wytworzenia indywidualnego, własnego stylu. Oparto się o formy, zaczerpnięte z natury, przestylizowując je w duchu dekoracyjnym i przystosowując do potrzeb p. a. Dopiero jednak w XX. w. zrozumiano organiczny związek, zachodzący między użytkowym celem przedmiotu, jego materiałem i techniką, a dekoracją. Dążenie do szlachetnych a prostych form zdobniczych, celowość i konstrukcyjny charakter dekoracji, są najistotniejszymi może cechami współczesnego przemysłu artystycznego. O p. a. różnych epok w Polsce por. art. Sztuka w tomie „Polska“, a zwłaszcza (o p. a. XX. w.) Główne kierunki w współcz. sztuce polskiej (w tymże tomie).

**Przemysł domowy**, system produkcji, oparty na tem, że każdy z pracowników pracuje u siebie, niekiedy z personelem pomocniczym, najczęściej złożonym z rodziny. Organizatorem i kapitalistą jest większy kupiec lub przemysłowiec, który dostarcza pracownikom materiału, a niekiedy narzędzi i obejmuje wytworzone wyroby na własny rachunek. Najczęściej praktykowany w dziedzinach natury rzemieślniczej, będących specjalnością danej okolicy, np. przemysł koszykarski, zabawkarski, koronkarski, artystyczny. Por. Chałupnictwo.

**Przemysł gospodni**. Zarobkowe udzielanie pomieszczeń obcym zwykle na krótszy czas. Zależnie od rozmiarów różni się: hotele



(ob. Hotel), pensjonaty, gospody, domy zajezdne. Często połączone z sprzedażą potraw i napojów: szynki, karczmy, obergerze. W miejscach turystycznych: schroniska. W większych ośrodkach przedsiębiorcy łączą się w organizacje zawodowe: związki hotelarzy, gospodnio-szynkarskie i t. p. Gospodarstwo w Polsce niedostatecznie rozwinięty z uwagi na niewyżyskane możliwości turystyczne. Wedle prawa przemysłowego z 7 czerwca 1927 wymaga koncesji. W Małopolsce istnieje szcztątkowo t. zw. przemysł radykowany, t. j. związany rzeczowo z realnością.

Właściciel domu zajezdnego odpowiada w b. zaborze austr. i niemieckim za rzeczy u niego złożone (przy kosztownościach do 1000 zł.), jeżeli nie udowodni, że szkody nie zawinił sam, ani jego personel, ani, że nie spowodowały jej osoby wchodzące i wychodzące z lokalu. Przeważnie zastrzeżenie niema znaczenia. Natomiast ma prawo zatrzymania rzeczy na pokrycie czynszu. — Od czasu wprowadzenia monopoli spirytusowego osobne koncesje wymagane na t. zw. wyszynk trunków, zwykle w drobnych miejscowościach łączony z przemysłem gospodnim.

**Przemysł ludowy** obejmuje wytwarzanie przedmiotów użytkowych i zdobniczych, o cechach etnicznych, w własnych warsztatach pracy, przy pomocy członków rodziny lub dziennych najemników. Często ma charakter p. domowego (p. Chałupnictwo). Znaczenie ma nie tylko dla dobrobytu danej okolicy, ale dla zachowania materiałów etnograficznych i folklorystycznych, często dla propagandy, nawet eksportu. Ustawa z 31 lipca 1924 celem poparcia p. l. upoważniła ministra skarbu do gwarantowania za jego zobowiązania przez okres 5 lat do wysokości 100.000 — po 2 latach 200.000. — rocznie. Gwarancja ta zapewnia kredyt nie droższy niż 6%, przyczem ewentualną różnicę do stopy faktycznie pobieranej pokrywa skarb państwa. Nadto utworzono fundusz zasiłkowy, dotowany przez 5 lat po 10.000 zł. do dyspozycji min. przemysłu i h., przy którym jako organ doradczy powołano Komitet Popierania P. i H., złożony z przedstawicieli ministerstw P. i H., Skarbu, Rolnictwa, mianowanych na 3 lata, delegatów organizacji p. l. i związków wywozowych dla niego. Komitet przedkłada wnioski i opinie w przedmiocie popierania, badania, krzewienia, organizowania i zachowania etniczno charakteru p. l. Instytucje reprezentowane w nim wymienia rozp. wykonawcze z 22 listop. 1924. Przewiduje ono utworzenie sekcji Komitetu, w szczególności s. kredytowej, złożonej z przedstawicieli ministerstw Skarbu i Przemysłu i H., 3 delegatów Komitetu i delegata instytucji, udzielającej kredytu. Kredyty przeznaczone są dla ośrodków p. l. oraz wytwórni o charakterze domowym i zdobniczym. Podanie o kredyt wnosi się do wojewódzkiego Instruktor korporacji przemysłowych lub Komitetu P. P. L. w Warszawie. Niedopełnienie warunków przez petenta w ciągu 30 dni znosi decyzję. Kredyt jest wekslowy do 1 roku, wypowiadzalny natychmiast w razie uchybienia terminów spłat, użycia na inny cel lub niedochowania przepisów. Instytu-

cje kredytowe przesyłają co miesiąc Komitetowi P. P. L. zapotrzebowania, a korzystający z zasiłków do 6 miesięcy sprawozdania z użycia ich, i co rok ogólne sprawozdania pod rygorem cofnięcia zasiłków.

**Przemysław** (Przemysł), imię dwóch książąt wielkopolskich. 1. P. I., ks. poznański i gnieźnieński, (1220—1257), dążył do skupienia w swem ręku całej dzielnicy wielkopolskiej, podał swym wpływom część Śląska, starał się obronić kresy północne przed postępnymi ekspansji brandenburskiej. Władca o wybitnych zdolnościach politycznych i szerszych celach, odznaczał się wysoką na swój czas kulturą duchową, znał język łaciński, rozczytywał się z upodobaniem w rękopisach, sławiony był przez duchowieństwo dla swych cnót i pobożności.

2. P. II., syn poprz., (1257—1296), obok dzielnicy wielkopolskiej zajął przejściowo ziemię krakowską, 1295 opanował Pomorze i koronował się na króla polskiego. Polityka jego zaniepokoiła margrabiów brandenburskich, którzy, wszedłszy w związek z wrogiem P. rodziną wielkopolską Zarebów, spowodowali zamordowanie go w Rogoźnie. Znaczenie P. w dziejach Polski polega na tem, że stał się prekursorem zjednoczenia państwa oraz rzecznikiem praw polskich do Bałtyku. Nowszą historjografią przypisuje zasługę odnowienia królestwa przede wszystkim Kościółowi z arcyb. gnieźnieńskim Świnką na czele, P. zaś odmawia wyższych zdolności politycznych; do tego dodać należy wady charakteru, których wymownem świadectwem tragedia z Ludgardą (ob.).

**Przemysłowe akcje**, grupa akcji przedsiębiorstw przemysłowych, w przeciwstawieniu do akcji bankowych, kopalnianych, okrętowych, kolejowych i t. d.

**Przemysłowe banki**, banki, których celem jest finansowanie przemysłu.

**Przemysłowe prawo** reguluje w Polsce jednolicie rozp. prez. z mocą ustawy wydane z 7. VI. 1927 i rozp. wyk. min. prz. i handlu z 7 XII. 1927. Przemysłem jest w rozumieniu ustawy każde zarobkowe zatrudnienie lub przedsiębiorstwo, wykonywane samoistnie i zawodowo, z wyjątkiem wyraźnie wykluczonych, jak rolnictwo, rybołówstwo, górnictwo, agencje emigracyjne, zakłady elektryczne, naukowe, lecznicze, apteki, widowiska, pośrednictwo pracy i obrotu ziemią, przemysły domowe, zawody wolne, jak adwokaci, lekarze, inżynierowie, maklerzy i detektywi, nadto przedsiębiorstwa komunikacyjne i zastrzeżone państwu lub handlując zastrzeżonemi państwu produktami. Wykonywanie przemysłu jest w zasadzie wolne, t. j. nie wymaga zezwolenia, a tylko zawiadomienia władzy o rozpoczęciu, są jednak przemysły koncesjonowane, wymagające do zezwolenia wykazania umiejętności zawodowej, jak: kominarski, broni i materiałów wybuchowych, gospodni, informacyjny, kolejoworeklamacyjny, handlu starzyzną, licytacyjny, oprawczy oraz pośrednictwa podróźniczego. Zawsze jednak wymaga zatwierdzenia projekt urzędzenia z a k t a d u p r z e m., przyczem dla wymienionych wyraźnie przemysłów (głównie fabrycznych) zezwała władza II. inst. Zarzuty

prywatno-prawne odsyła się na drogę sądową, inne omawia się ze stronami na rozprawie i wydaje decyzję w dniach 30. Właściciel gruntu sąsiedniego nie może żądać unieruchomienia zakładu przem., lecz zastosowania urządzeń ochronnych lub wynagrodzenia szkody. Zmiana zakładu wymaga uprzedniego zawiadomienia władzy; ważność zatwierdzonego projektu gaśnie w razie nieruchomości lub przerwy ruchu przez 5 lat. Przedsiębiorstwo winno być odpowiednio oznaczone zewnętrznie (firmą), prz. o stałej siedzibie wolno prowadzić przez zastępcę, o którego kwalifikacjach trzeba donieść władzy.

Prz. okrężny może być wykonywany tylko dla handlu niewykluczonymi towarami i za licencją. P. p. reguluje także targi gminne. Samodzielni przemysłowcy mogą się łączyć w korporacje dla podnoszenia godności zawodowej, ułatwianie zdobycia pracy, pieczy nad młodzieżą prz., ew. także dla gospodarczego popierania członków, tworzenia kas, funduszy i t. p. Są one osobami prawnymi o statucie zatwierdzonym przez województwo (odwołanie od odmowy do Min. P. i H.), fundusze ich w razie lokaty winny mieć bezpieczeństwo pupilarne. Zarząd stanowi starszy, podstarsi i członkowie zarządu, wybierani przez walne zgromadzenie. Nadzór pełni władza prz. Korporacje mogą łączyć się w związki, również o osobowości prawnej i statucie.

Uczniów nie może utrzymywać przemysłowiec skazany za przestępstwa z chęci zysku i przeciwne moralności publicznej, niezdolny do kształcenia ich i t. p., jeżeli władza mu zabroni. Warunki nauki określa umowa pisemna (czas, przemysł, wzajemne świadczenia, sposób rozwiązania), za małoletniego podpisuje ojciec, który musi otrzymać jej egzemplarz. Czas próby nie może przetrwać 4 miesięcy pod rygorem nieważności umowy. Gaśnie ona w razie śmierci ucznia, pryncypała lub też zwinienia przedsiębiorstwa. Po prawidłowym ukończeniu nauki uczeń otrzymuje w ciągu 8 dni świadectwo. Władzami prz. I. inst. są starostwa lub ustanowione inne władze adm. I. inst., w kilku miastach (Warszawa, Łódź, Kraków, Wilno, Poznań i t. d.) magistraty w zleconym zakresie działania. Wojewodowie są II. instancją i rozstrzygają ostatecznie odwołania od I. inst., a w sprawach im zastrzeżonych co do zezwoleń na prz. koncesjonowane i zatwierdzenia planów zakładów, obejmujących różne powiaty, orzekają jako I. inst. Drugą inst. od tych spraw jest Min. P. i H., które też w razie wątpliwości rozstrzyga, które województwo jest kompetentne. Instruktorzy, ustanowieni przy województwach, zajmują się popieraniem rozwoju korporacji. — Za przekroczenie ustawy grożą kary pieniężne do 1000 zł. i aresztu do 14 dni, od orzeczenia karnego władzy można jednak w 7 dniach wnieść o przekazanie sprawy sądowi. Osobne postanowienia zawiera ustawa co do rzemiosła.

**Przemysłowe rośliny**, rośliny, dostarczające surowców przemysłowych. Liczne surowce roślinne znajdują zastosowanie dzięki własnościom fizycznym (twardość i trwałość) np. drewno licznych drzew, twarde łupiny owoców

pałmy kokosowej lub tykwy do wyrobu naczyń, nasiona *Phytelephas macrocarpa* jako imitacja kości słoniowej, pasma z łądygi *Calamus* lub *Stipa tenacissima* dostarczają materiału do robót plecionych, a t. zw. kapelusze „panama“ wyplata się z liści *Carludovica palmata*. Wszechstronne zastosowanie w koszykarstwie, meblarstwie, a nawet budownictwie posiadają łądygi bambusa. Włókna roślinne dostarczają materiału przędnego (len, konopie), lub surowca do wyrobu papieru. Równie cennymi są chemiczne własności roślin: węglan potasu wydobywanego do niedawna wyłącznie z popiołu drzewnego, a popiół wodorostów morskich jak morskryn (*Fucus*) dostarcza jodu. Sucha destylacja drewna dostarcza kwasu octowego i spirytusu drzewnego. Dekstrynę otrzymuje się ze skrobi owoców, bulw i łądyg licznych roślin; cukier zawierają buraki, trzcina cukrowa, klon amerykański; substancje gumowe (kleiste) wydobywa się z pni roślinnych (akacyj); również kauczuku, gutaperki, żywic, tłuszczów do wyrobu świec i mydła dostarcza świat roślinny. Przemysł garbarski, farbierski, foluszniczy i w. i. korzystają w znacznej mierze z surowców wzgl. materiałów pomocniczych pochodzenia roślinnego.

**Przemysłowe szkoły**, zakłady naukowe średniego stopnia dla zawodowego wykształcenia. Szkoły rzemieślnicze kształcą uczniów rzemieślniczych i stanowią wedle prawa przemysłowego obok praktyki zawodowej podstawę do uzyskania wyzwelein na mistrza. P. sz. wyższe obejmują na niższym poziomie zakres politechnik, dla użytku technicznych pracowników przemysłowych: wermistrzów, słygarów, rysowników, nadzorców. Warunkiem przyjęcia cztery klasy szkoły średniej lub szkoła powszechna 6-klasowa, nadto niekiedy egzamin wstępny. Ujednostajnienie różnych typów dzielnicowych w Polsce jest w toku. Istnieją specjalne szkoły przemysłowców zawodowych: ceramiczne, cukrownicze, metalurgiczne, elektrotechniczne i t. p. — Por. też art. Szkolnictwo zawodowe (tom „Polska“, str. 114.).

**Przemysłowe świadectwo**, ob. Przemysłowy podatek.

**Przemysłowy podatek** uregulowany jest ustawą z dnia 15. VII. 1925 Dz. U. P. 57. Podmiotem tego podatku są przedsiębiorstwa handlowe i przemysłowe, wolne zawody (np. lekarze lub adwokaci) i t. zw. zajęcia przemysłowe, jak np. spedytorzy, agenci podróżujący itp. P. p. nie podlegają gospodarstwa rolne i leśne, wszelkie transakcje eksportowe, spółdzielnie budowlane i inne w art. 5 i 6 wymienione przedsiębiorstwa. P. p. opłaca się w dwojaki sposób: w postaci świadectw przemysłowych lub podatku wymierzanego od obrotu, osiągniętego w danym okresie przez płatnika. Niektórzy płatnicy opłacają p. p. tylko w jeden z dwóch wyżej podanych sposobów (np. wolne zawody nie wykupują świadectwa przemysłowego), regułą stanowi jednak opłacanie podatku w postaci obu świadectw, przewidzianych w ustawie o p. p. Wysokość opłat za świadectwo przemysłowe zależy jest od kategorii, do której należy przedsiębiorstwo w rozumieniu ustawy o p. p. Podatek od obrotu opłaca się od całej sumy przychodu

brutto, osiągniętego w ubiegłym okresie opodatkowania. Stopa podatku wynosi z reguły 2%, przyczem jednak istnieją zniżki, z których najważniejszą stanowi zniżka przyznana handlowi hurtownemu, opłacającemu jedynie 1% od obrotu. Organami wymiarowemi p. p. są komisje szacunkowe, składające się z czynnika urzędniczego i obywatelskiego, przyczem przewodniczenie zastrzeżone jest urzędnikom państwowym, naczelnikom odnośnych urzędów skarbowych. Komisje szacunkowe posiadają bardzo szerokie prawo przeprowadzania dochodzeń, ustalających obrót, w szczególności prawo wglądu w księgi płatnika. Odwołania od wymiaru komisji szacunkowej załatwia komisja odwoławcza przy Izbach skarbowych. Płatnik, wnoszący odwołanie, ma prawo żądania przesłuchania go przez komisję odwoławczą i w wypadku postawienia tego żądania komisja, pod groźbą nieważności postępowania odwoławczego, winna przesłuchać płatnika, wnoszącego odwołanie. Orzeczenie komisji odwoławczej zaskarżalne jest jedynie w Trybunale Administracyjnym. Orzeczenie Trybunału Administracyjnego wydane w danej sprawie wiąże władze skarbowe.

Podatek obrotowy jest mocno krytykowany przez teorię skarbowości, która uważa go za podatek niesprawiedliwy, albowiem nie pokrywający się z dochodem, uzyskiwanym przez płatnika. Łatwość przerzucenia p. p. jest w zasadzie bardzo wielka, tak, iż płatnikiem tego podatku jest w istocie rzeczy konsument. Zaletą fiskalną p. p. jest jego wielka wydajność i tem tłumaczy się utrzymywanie p. p., pomimo jego widocznych wad teoretycznych.

**Przemysłowy tor** łączy poszczególne fabryki z siecią kolejową ogólnopństwową, jako t. zw. bocznica.

**Przemysłu umiejscowienie**, miejsce osiedlenia się przemysłu, a w szczególności miejsce, sprzyjające najbardziej rozwojowi danej placówki przemysłowej. Czynnikiemami u. p. nazywa się momenty, wywołujące zmianę rentowności produkcji danego przemysłu w razie zmiany jego siedziby. Czynniki te rozpadają się na naturalno-techniczne, jak istnienie w danym miejscu spadku wody, bliskość surowca etc., polityczno-prawne, jak np. istnienie ustawodawstwa, chroniącego dany przemysł; kulturalne, np. istnienie szczególnych potrzeb danego społeczeństwa.

Czynniki umiejscowienia mogą być albo powszechnymi, t. j. odnoszącymi się do wszelkiego przemysłu lub szczególnymi, t. j. wywierającymi wpływ tylko na daną jego gałąź. Z powszechnych najważniejszym jest czynnik dogodności transportu i łatwości uzyskania robotników. Uważa się, iż p. u. jest najkorzystniejsze w wypadku, gdy koszty transportu ponoszone od chwili zakupu surowca do chwili dostarczenia produktu konsumentowi są najmniejsze w porównaniu z innymi możliwymi siedzibami danego przemysłu. Przy ustalaniu czynnika umiejscowienia, o ile to dotyczy kosztów transportu, należy rozróżniać pomiędzy dobrami wszędzie napatrykanymi i dobrami, które nabyć można tylko w określonej okolicy,

czyli t. zw. dobrami zlokalizowanymi. Dobra zlokalizowane wpływają na czynnik umiejscowienia, zależnie od stosunku, jaki zajmują w produkcji danego dobra. Jeśli materiał, z którego wytwarza się dane dobro, zostaje w trakcie produkcji prawie w całości (bez znaczących odpadków) zużyty, wówczas mówi się o t. zw. materiałach czystych (np. stal przy wyrobie samochodów bywa prawie w całości zużyta, przy niewielkim tylko odrzuceniu materiału, zakupionego przez producenta). Produkcja dóbr powstałych z materiałów czystych najlepiej opłaca się w miejscach konsumpcji (np. budowa środków lokomocyjnych maszyn do sżycia etc.), albowiem w tym wypadku ilość towaru przewożonego nie zmienia się zależnie od tego, czy przewożymy surowiec, czy też produkt gotowy, a więc koszt transportu nie ulegają zmianie zależnie od miejsca produkcji. W myśl zaś zasady iż najkorzystniejsze jest możliwe skrócenie drogi między spożywcą a wytwórcą, dążyć należy w wypadku powyżej podanym do wytwarzania w samym miejscu konsumpcji. O ile zaś produkt gotowy zawiera dobra, które tylko częściowo wchodzi w jego skład, a w dużej części niszczej lub stają się odpadkiem w trakcie produkcji, wówczas najkorzystniejszym u. p. jest okolica, z której pochodzi dany surowiec, niszczejący w produkcji. Niekiedy obfitość i stąd taniłość sił roboczych przeważa nad doniosłością czynnika kosztów transportu. Ważnym także czynnikiem umiejscowienia jest spotykana w danych okolicach szczególnie wielka ilość wykwalifikowanych pracowników (np. robotników włókienniczych). W dzisiejszych stosunkach poważną rolę odgrywają również momenty polityczno-prawne, jak ustawodawstwo podatkowe, celne i społeczne, które w dużej mierze decyduje o rentowności przemysłu.

**Przemysł**, miasto powiat, w wojew. lwowskim, nad rz. Sanem, przy kolei: Kraków—Lwów i P.—Chyrow, 215 m nad poz. morza z 47.958 mieszk., w tem 29.523 Polaków, 5.119 Rusinów i 13.156 Żydów.

Miasto rozłożone po obu brzegach Sanu (na prawym brzegu dzielnice: Błonie, Podgórze i Lwowskie, na lewym: Lipowica i Zasanie), jest rozrzucone niezwykle malowniczo na pochylnościach wzgórz (góra Zamkowa, Zniesienie 356 m). Z zabytkowych budowli posiada P. wspaniałą gotycką katedrę łacińską z XV. w. (przebudowaną w 1730—44), kościół franciszkański z XVIII. w., kościół reformacki z XVII. w. i kościół benedyktynek z XVIII. w. piękną katedrę grecko-katol. oraz ruiny zamku Kazimierza W-kiego na górze Zamkowej z parkiem miejskim.

P. jest siedzibą wielu władz i urzędów (m. i. D. O. K. nr. X., biskupów: łacińskiego i grecko-katol.), posiada 2 seminarja: duchowne, 5 gimnazjów, 4 seminarja, 11 szkół zawodowych i 13 powszechnych. Z zakładów i instytucyj naukowych posiada Towarzystwo Przyjaciół Nauk, kilka archiwów kościelnych i 1 miejskie, kilka bibliotek z Biblij. Tow. Przyj. Nauk na czele, Muzeum Diecezjalne łac., Muzeum Narodowe Ziemi Przemyskiej i Muzeum Ukraińskie. Poza tem



jest również P. ośrodkiem znacznego handlu i przemysłu (drzewny, chemiczny, metalurgiczny i ceramiczny, wyrób spirytualjów, młynarstwo, garbarnia, tkalnia, wyrób cukrów, konserw, mydła, świec i papy, odlewnia dzwonów, fabr. lamp,miotł, posadzek i in.).

Dzisiaj P. jest starą gródem polskim. W 981 r. zabrał go Polsce Włodzimierz W-ki, odebrał 1018 Bolesław Chrobry, już jednak za Mieszka II. został stracony napowrót. Z końcem XI. w. stała się P. stolicą osobnego ruskiego księstwa Rościszawiczy, którzy jednak przenieśli w I. poł. XII. w. stolicę do Halicza. Z nim razem stał się P. w XII. i XIII. w. przedmiotem walk między Węgrami, Polską i książętami ruskimi. W 1340 został P. odzyskany i wraz z całą Rusią Czerwoną przyłączony przez Kazimierza W-kiego do Polski i tworzy ośrodek ziemi przemyskiej, należącej do wojew. Ruskiego. W 1389 otrzymał P. prawo magdeburskie, a później wiele innych swobód i przywilejów, dzięki którym miasto rozwijało się pomyślnie, nawet mimo klęsk elementarnych i najazdów nieprzyjacielskich. Już za czasów polskich (przed 1772) miasto posiadało obronne mury (zniesione po zaborze kraju) i zamek. Austrjacy zamienili P. po r. 1873 na potężną twierdzę która wytrzymała w 1914 r. jedno oblężenie (16—24 września), później jednak poddała się, wytrzymawszy pod dowództwem gen. Kusmanka 4½-miesięczne oblężenie (7 listop. 1914 do 22 marca 1915), przyczem w ręce Rosjan wpadło 41.000 żołnierzy, 28.000 chorych i rannych oraz 45.000 robotników wojskowych. 3 lipca 1915 odzyskali P. Austrjacy, w listopadzie 1918 zajęli go na krótko Ukraińcy.

Powiat P. ma 1.002 km<sup>2</sup> (w tem 57,2% ról i 24% lasów) oraz 146.596 mieszk. (49% Polaków).

**Przemysłany**, miasto powiat. w wojew. tarnopolskim, nad rz. Gniłą Lipą, 282 m nad poziomem morza, przy kolei Lwów—Brzeżany z 4.206 mieszk., młynami, gorzelnią, fabr. likierów i handlem. Powiat P. ma 925 km<sup>2</sup> (w tem 57,1% ról i 23,1% lasów) i 79.599 mieszk. (56,2% Polaków).

**Przemysłownictwo**, obejście obowiązków przepisów celnych przy sprowadzaniu towarów z zagranicy w obręb obszaru celnego danego państwa. Por. Kontrabanda.

**Przenikanie pokojowe** (pénétration pacifique), ob. Peaceful penetration.

**Przenośnia** (greck. metafora, łac. translatio), figura stylistyczna, podstawiająca na miejsce jednego pojęcia lub wyobrażenia inne, związane z niem w jakiś sposób, służąca bądź do uplastycznienia nam tego wyobrażenia (lub pojęcia) — p. konkretna (np. „księżycą twarz rumiana“ Zmorski), bądź też dla zadziernięcia między nami, a tem wyobrażeniem żywszego stosunku uczuciowego — p. liryczna (np. „Serce mi zakwitnie prawie“ Kochanowski, „słodkimi wspomnieniami wabić“ Tuwim). Okresami, w których p. w poezji były szczególnie modne są: epoka hellenistyczna, barok, modernizm i czasy współczesne. — P. spotykamy, choć rzadziej niż w poezji, także i w mowie potocznej, przyczem często używana p. bywa najpospolit-

szą przyczyną zmiany znaczenia wyrazu. Np. „duch“ znaczył pierwotnie to samo, co dziś technicznie, używany następnie przenośnie dla oznaczenia pierwiastka idealnego zatracił z czasem pierwotne znaczenie. Por. L. Komarnicki „Stylistyka polska“.

**Przeobrażenie**, ob. Metamorfoza.

**Przeor** (łac. p r i o r), w klasztorach przełożony (Ojciec P.), mający pod sobą podprzeorze (subprior). Priorat, urząd p. Priorja, klasztor, będący siedzibą p.

**Przeorysza**, zakonnica, stojąca na czele klasztoru żeńskiego, której zakonnice winne są posłuszeństwo.

**Przepiórka** (Coturnix Bonn.), różni się od kuropatw tem, że ma pierwszą łotkę najdłuższą. Ogon ma krótki, długie palce przednie spięte błoną i bardzo krótki tylny palec. Pospolity gatunek C. coturnix L. długości 20 cm. zwierzchu szara, czarno i płowo upstrzona, pod spodem płowa, na piersiach rdzawo zabarwiona. Zamieszkuje Europę po 60° szer. płn., Azję środkową i płn. Afrykę, wędruje do pld. Afryki i Indyi. Żyje stadami, w okresie godowym parami. Blisko z nią spokrewniona kuropatwa (ob.). skałnica cz. kuropatwa górską (Caccabis Kaup), i frankolin (Francolinus Steph.). Kuropatwa górską z gatunkiem żyjącym w Alpach, a może zalatującym w Tatry. C. saxatilis Gray dochodzi 35 cm długości, wierzch i piersi popielato szare, policzki, podgardle i gardziel obwiedzione czarną smugą, brzuch rdzawy, dziób i nogi czerwone. Żywi się tak roślinami, jak też i owadami. W Europie zach. żyje bliski gatunek k. czerwona cz. francuska (C. rufa L.), większa od poprzedniej zwierzchu czerwonawa, pod spodem żółta.

Frankolin (Francolinus Steph.) uważany za ogniwo, łączące bażanty z kuropatwami, odznacza się dłuższym dziobem, dłuższymi skokami, barwniejszym upierzeniem, u samców jedna lub dwie ostrogi. Żyje w Azji i Afryce stadami lub też parami, najchętniej w niskich krzakach.

**Przeptyw**, przesuwanie się cząstek ciała pod wpływem siły lub ciśnienia stale działających, np. ruchu cieczy. Przez analogię mówi się o przepływie ładunków elektrycznych, o p. linii pola elektromagnetycznego i t. p.

**Przeptyw** (wydajność) rzeki, ilość wody przepływającej przez dany przekrój rzeki w jednostce czasu (np. 1 sek.).

**Przeptywowe jezioro**, jezioro włączone w bieg rzeki.

**Przepona** (greck. diaphragma, phren), pozioma ściana, rozdzielająca jamę brzuszną od klatki piersiowej u ludzi i zwierząt ssących. W p. człowieka rozróżnia się część lędźwiową (pars lumbalis), część żebrową (pars costalis) i środkową część ścięgniastą (centrum tendineum), która ma wygląd lśniącej (ślaz łacińska nazwa speculum Helmontii). P. przebiegają przełyk, aorta i żyła czcza dolna. P. należy do mięśni oddechowych (ob. Oddychanie), a z mięśniami brzucha tworzy t. zw. tłocznice brzuszne.

**Przepony kurcz lub porażenie** wywołane może poważne zaburzenia w oddychaniu, występuje na tle historycznym wzgl. wskutek organicznych schorzeń centralnego systemu nerwowego (szczególnie rdzenia pacierzowego). Leczenie

uwzględnić musi przyczynę schorzenia. — Sztuczne porażenie przepony skuteczniejsza się przez przecięcie lub wycięcie nerwu przeponowego (n. phrenicus). Zabieg ten ma zastosowanie w leczeniu gruźlicy płuc.

**Przepowiednia**, ob. Proroctwo.

**Przepuklina** (hernia), wystąpienie jakiegoś narządu z obrębą jamy brzusznej pod skórę w ten sposób, że narząd ten pokryty jest jeszcze otrzewną ścianą brzusznej. Miejsce wystąpienia p. nazywa się wrotami i p. Najczęstszymi wrotami p. są: kanał pachwinowy (p. pachwinowa), zagłębienie na udzie obok naczyń krwionośnych (p. udowa), pierścień pępkowy (p. pępkowa), następnie luki w środkowej linii przedniej ściany jamy brzusznej, rzadziej luki w mięśniach okolicy lędźwiowej i w przeponie. Także bliźny wiotkie po operacjach brzusznych lub zranieniach mogą być punktem wyjścia dla p. Występujące trzewia wypuklają otrzewną, która w tej części zwie się workiem przepuklinowym. P. może być wrodzoną lub nabytą. Usposabiają do niej słaba budowa ciała, wychudnięcie po przebytych ciężkich chorobach, starość i t. d., przychem częściej występujące wzmoczenie ciśnienia w jamie brzusznej (gwałtowne parcie przy przewlekłym zaparciu stolca, uporczywy kaszel, dźwiganie wielkich ciężarów i t. d.) mogą być momentami wyzwalającymi. P. objawia się wystąpieniem miękkiego guza o zmiennej wielkości, który w położeniu leżącym zmniejsza się, natomiast przy chodzeniu, skakaniu, kaszlu powiększa się; guz ten można odprowadzać do jamy brzusznej przez lekkie ucisk, skoro jednak wytworzą się zrosty, staje się to niemożliwym. Dolegliwości związane z p. są często b. małe lub wogóle nie istnieją, zazwyczaj polegają na nieprzyjemnym uczuciu szarpnięcia w podbrzuszu, zaburzeniach w trawieniu, nudnościach, wzdęciach, kolce jelitowej i t. d. Jeśli część trzewiów (np. kawałek jelita lub jego ściany, t. zw. p. Littre'go), zostaje tak silnie wparta do worka przepuklinowego, że odprowadzenie jej jest niemożliwe, powstają wówczas poważne zaburzenia w krążeniu krwi pętli jelita, przychem może przyjść do zgorzeli danego odcinka jelita; wówczas mówi się o uwięzieniu p. Objawy uwięznięcia: gwałtowne bóle brzucha, powiększenie się guza p., który staje się twardy i bolesny, nudności, wymioty, zatrzymanie stolca i wiatrów. Bez pomocy chirurga następuje zapalenie otrzewnej, które kończy się zazwyczaj śmiercią. Leczenie p. Jeśli p. można odprowadzić, względnie przy otwartych tylko wrotach p. należy nosić pasek (bracherium), który składa się ze sprężyny i gruszkowatej „peloty“, t. j. wyścielonej poduszeczki skórzanej, której zadaniem polega na zamykaniu wrót przepuklinowych. Poza tem jeszcze jeden rzemień służy do umocowania całego paska. Przed zakładaniem paska należy p. dokładnie odprowadzić. P., której nie można odprowadzić, jak i p. uwięzioną należy operować radykalnie.

**Przepuklina pachwinowa** (hernia inguinalis), ob. Przepuklina.

**Przepuklina pępkowa** wrodzona powstaje przez niedokładne zamknięcie się jamy brzu-

szej, przychem występujące trzewia brzuszne pokryte są cienką, przejrzystą skórą. P. pępkowa pierścieniowa, powstaje przez rozciągnięcie się bliźny pępkowej. Pierwsza bez pomocy chirurga wyjątkowo tylko ulega samostannemu wyleczeniu, najczęściej kończy się śmiertelnie z powodu zapalenia otrzewnej. Drugą leczy się u oseska opatrunkami przylepcowemi wzgl. chirurgicznie. Por. Przepuklina.

**Przepuklina przeponowa** (hernia diaphragmatica), wystąpienie trzewiów brzusznych poprzez rozstęp mięśni (ścięgien) przepony do klatki piersiowej. Zdarza się jako wada wrodzona lub na skutek zranień (postrzały klatki piersiowej, jamy brzusznej), może prowadzić do poważnych zaburzeń z zakresu narządów klatki piersiowej lub brzucha. Leczenie chirurgiczne.

**Przepuklina udowa** (hernia cruralis, ob). Przepuklina.

**Przepust**, kanał, przeprowadzający wodę pod drogą lub nasypem kolejowym. Może być sklepiony lub złożony z rur betonowych.

**Przepyszlin**, ob. Gardenia.

**Przerębski** Jan, arcybiskup gnieźnieński, (1519—1563), studja w Padwie, po powrocie do kraju sekretarz królewski, zyskał godności kościelnej jedną za drugą, po śmierci biskupa Maciejowskiego został administratorem diecezji krakowskiej, 1559 arcybiskup prymas gnieźnieński, posłował do cesarza Ferdynanda. Jego działalność pasterska była wybitna i rozumna. Wobec innowierców nie powdował się nienawistą, walczył z nimi raczej pośrednio przez podnoszenie obyczajowości społeczeństwa i poziomu kleru katolickiego.

**Przerosłe bliźniaki**, ob. Bliźniacze kryształki.

**Przerost**, ob. Hypertrofia.

**Przerośnięcie** (diaphysa), zjawisko, polegające na tem, że kwiatostan zaczyna wytwarzać liście oraz wyrastać ku górze, tworząc nowy kwiatostan lub też pęd. P. ziemniaków — pędzenie oczek na bulwach, nie rozłączonych jeszcze z rośliną macierzystą.

**Przerów** (czes. Přerov), miasto okręg. na Morawach (Czechosłowacja), nad Beczwą, przy kolei: Kraków—Wiedeń z 21.416 mieszk., przemysłem metalowym, powroźniczym, maszynowym, rolniczym i handlem. Wpobliżu znajduje się wieś Předměst, gdzie znaleziono liczne wykopaliska z okresu dyluwialnego. 15 lipca 1866 stoczyli pod P. Austriacy bitwę z Prusakami.

**Przerysownik**, tyle co pantograf, ob. Pantograf.

**Przerywacz**, urządzenie, które automatycznie przerywa wzgl. zamyka obwód prądu elektrycznego (dzwonki elektryczne, induktory) (p. Magnetyczny przerywacz). Określona ilość przerw uzyskujemy, posługując się jako p. widelkami strojowemi, pobudzanemi elektromagnetycznie pomocniczym prądem. Znaczną ilość przerw dają p. elektrolityczne Wehnelta lub Simona.

**Przerywacz mechaniczny** służy zwykle do regularnego przerywania obwodu prądu sposobem mechanicznym; składa się z obracającego się garbka, po którym ślizga się koniec dwuramiennego dźwigni, zakończonej (z drugiej strony) stykiem kontaktowym i dociskanej sprężyną do

drugiego stałego styku. Skoro koniec dźwigni przebiega po wystającym garbku, styki oddają się, zostają rozwarłe, a obieg prądu przerywany. P. m. znajdują duże zastosowanie w urządzeniach zapłonowych silników spalinowych.

**Przerywanie**, w ogrodnictwie i rolnictwie czynność, polegająca na przeredzaniu zbyt gęsto wszętego siewu w inspektach, szkółkach lub w gruncie, aby powstałym roślinom dać możność silniejszego wzrostu i zakorzenienia się. P. dokonywa się ręcznie lub motyczkami. (Por. Sadzonki, Siew.).

**Przerzut** (greck. metastasis), w medycynie określenie na proces, przy którym pewne substancje (tkanki nowotworowe, bakterje i t. d.) dostawczy się do krwiobiegu, zawleczone zostają do innych narządów i rozwijają się w nich.

**Przesadzanie roślin**, zabieg stosowany celem przeniesienia roślin w lepsze warunki, przede wszystkim glebowe. Pierwsze p. młodych, gęsto posianych roślin w doniczkach, skrzynkach, inspektach, rzadziej na dobrze wyprawionych grządkach, polega na przeredzaniu siewu (przerywanie) i jego rozsadzaniu (pikowanie), rośliny zaś noszą nazwę rozsady lub sadzonek. Rośliny doniczkowe przesadza się wówczas, gdy korzenie całkowicie wypełniły doniczkę, lub przed rozpoczęciem okresu wegetacyjnego, po uprzednim przycięciu martwych, i rozprostowaniu splejących korzeni, usunięciu wrośniętych kamieni i t. p. — **K r z e w y k w i a t o w e i o w o c o w e** rozsada się celem wegetatywnego rozmnożenia u szychłu lata, rzadziej na wiosnę. Polega ono na dzieleniu rozwiniętych krzewów (t. zw. „dzielenie“) lub rozsadzaniu zakorzenionych „odkładów“ (ob. Odkłady). Rośliny drzewiaste przes. się wcześniej jesienią, by miały czas jeszcze przed spoczynkiem zimowym dobrze się zakorzenić. Jedynie na ziemiach ciężkich wskazanem jest przes. drzewek wrażliwych na mrozy dopiero z wiosną. Drzewka szpilkowe i zimozielne przes. się przed rozpoczęciem wiosennego przyrostu („trybu“) lub z początkiem sierpnia. Drzewa liściaste w późniejszym wieku naogół źle znoszą p.

**Przesąd**, sąd powzięty zgóry, nietylko ustalony przed zbadaniem przyczyn, ale nie dopuszczający do niego, aby nie zachwiać wiary.

**Przesilenie**, to samo co kryzys. P. gospodarce, ob. Kryzys gospodarczy. P. w medycynie, ob. Przetom.

**Przesłanka**, ob. Sylogizm i Wnioskowanie.

**Przesłuchanie**, urzędowe, protokolarne zadawanie pytań w procesie karnym, cywilnym lub postępowaniu administracyjnym. P. zezwala oskarżonemu na odparcie poszlak, przemawiających przeciw niemu i w tym celu art. 274 proc. karnej postanawia, iż oskarżonego przed zamknięciem śledztwa należy przesłuchać i zaznaczyć z treścią zebranych dowodów, oraz dać mu możność postawienia wniosku o uzupełnienie śledztwa.

**Przesmyk** Zenon (pseud. Jan Żagiel, Miriam), poeta, tłumacz i krytyk pol., \*1861, polski minister kultury i sztuki, jego artykuły krytyczno-estetyczne w redagowanym przez niego od r. 1887 „Życiu“ warszawskiem i w „Świacie“ krakowskim były przygotowaniem do póź-

niejszego ruchu artystyczno-literackiego t. zw. „Młodej Polski“, zwłaszcza rozprawa o Maeterlincku (przedrukowana jako wstęp do jego przekładu „Wyboru pism dramatycznych“ tego poety, 1894) miała znaczenie poniekąd programowe. W l. 1901—07 wydawał w Warszawie czasopismo literacko-artystyczne p. t. „Chimera“, wydawnictwo wyjątkowo wytworne i na bardzo wysokim poziomie, pod hasłem „sztuka dla sztuki“, skupiające najwybitniejsze polskie siły literackie i artystyczne. Na łamach „Chimery“ zamieścił P. szereg studjów i artykułów, nacechowanych szczerem entuzjazmem dla sztuki (wybór studjów z „Chimery“ p. t. „Pro arte“, 1914), oraz ogłosił z rękopisów lub z zapomnianych druków liczny zbiór utworów Cypriana Norwida (cały tom VIII, poświęcony temu poecie), którego odkrył z niepamięci i wprowadził do literatury polskiej, następnie od r. 1912 rozpoczął wydawnictwo jego „Pism zebranych“ (wyszły tylko 3 tomy). Wydał nadto tom własnych poezji: „Z czary młodości“ (1893), oraz liczne świetne przekłady poetyckie Jarosława Vrchlicky'ego, Juliusza Zeyera („Wybór pism“, 1901, 2 t.), Villiers de L'Isle-Adam („Axel. Bunt“, 1917), liryków francuskich, belgijskich i włoskich („U poetów“, 1921) i w. i.

**Przesmyk** (łac. Isthmus), wąski pas łądu, oddzielający dwa baseny wodne, a łączący dwa obszary łądowe. Najbardziej znanymi p. są: p. Koryncki (Isthmus), Sueski i Panamski.

**Przestąpienie**, sublimacja.

**Przestępczość** (kryminalność), zakres, w którym pewna grupa osób, np. obywatele pewnego państwa, osoby tego samego wieku, jednego zawodu i t. d., staje w sprzeczności z ustawą karną. P. wynika w przybliżeniu ze statystycznego ujęcia skazań (statystyki kryminalnej, ob.). Im mniej starannie pracuje policja i sądy karne, tem mniej ma się wiadomości o p. pewnej grupy osób. Wielkość p. pewnego narodu zależy przede wszystkim od tego, w jakim rozmiarze umniejsza ustawodawstwo karne danego państwa naturalne popędy i namiętności; przy tych samych stosunkach będzie p. tem mniejsza, im mniej istnieje ustaw karnych, im łatwiej mogą być zaspokojone popędy naturalne i namiętności, bez narażenia życia i własności innych osób (dobrobyt państwa, rzadkie zaludnienie), im więcej przepisów ustaw karnych zawartych jest w dobrowolnie przestrzeganych przepisach religijnych i im więcej charakter narodu nacechowany jest rozumą. Przesilenia gospodarce, wojny, zarazy, silna imigracja i t. p. mogą zwiększyć przejściowo p. Przyczyny p. bada kryminalna socjologia (ob.); ustalenie zaś tych faktów, które warunkują p. poszczególnych osób, jest zadaniem kryminalnej psychologii (ob.).

**Przestępna liczba**, która nie jest pierwiastkiem żadnego równania algebraicznego o współczynnikach całkowitych, np. liczba  $\pi$  (ludolfina).

**Przestępny rok**, ob. Kalendarz.

**Przestępstwa obyczajowe**, ob. Obyczajowe przestępstwa.

**Przestępstwa polityczne** według teorii prawa karnego przestępstwa, skierowane przeciwko całości lub bezpieczeństwu państwa, względnie



przeciw naczelnikowi państwa lub prawom politycznym obywateli. W epoce liberalnego prawodawstwa końca wieku XIX. p. stanowiły uprzywilejowaną grupę przestępstw, szczególnie w dziedzinie procesu karnego, przewidującego dla tej kategorii przestępców z reguły orzecznictwo trybunałów, złożonych z osób niezależnych od władzy państwowej. W dobie najnowszej przejawia się w prawodawstwie raczej dążność do szczególnie surowego traktowania p. p., co pozostaje w związku z ogólnopolityczną tendencją antyindywidualistyczną, przyczem szczególnie surowe przepisy zawierają kodeksy sowiecki i faszystowski. W międzynarodowym prawie karnym, dotyczącym ekstradycji przestępców, zachowaną jest prawie powszechnie zasada nie wydawania przestępców politycznych. Polskiemu ustawodawstwu karnemu procesowemu pojęcie p. p. jest znanem i dla tej kategorii przestępstw art. 20 kodeksu proc. karnej przewiduje udział przysięgłych bez względu na wymiar kary, grożący oskarżonemu. Obowiązujące na obszarze państwa polskiego kodeksy zaborcze zawierają różne przepisy prawno-materiałne, dotyczące przestępstw p. i ta zatem dziedzina prawa zostanie dopiero zunifikowana przyszłą polską ustawą karną.

**Przestępstwo** (franc. délit), czyn zabroniony prawem pod rygorem sankcyj karnych. Od 1791 prawo franc. wprowadziło przyjęty powszechnie podział p. na zbrodnie, t. j. cięższe p., popełnione w złym zamiarze, oraz występki i najłżejsze, przekroczenia (wedle terminologii B. Kongresówki „wykroczenia“). Projekt kod. karn. wprowadza tylko dwojaki podział: na zbrodnie, zagrożone śmiercią lub więzieniem ponad 5 lat, i występki, zagrożone innymi karami. Rozróżnia się nadto w teorii i praktyce p. polityczne, wojskowe, administracyjne, urzędnicze, z chęci zysku i t. d., wreszcie t. zw. p. (delikty) cywilne, t. j. czyny wzbronione, choć niekarane, a powodujące skutki prawne, w szczególności obowiązek odszkodowania.

**Przestrzeni postrzeżenie** jest wyobrażeniem stosunków przestrzennych. Samodzielne p. p. osiągają tylko zmysły wzroku i dotyku; wrażenia słuchu są od nich zależne. Teoria natywistyczna, którą zapoczątkował J. Müller, twierdzi, że podmiot odbierający wrażenia ma wrodzoną zdolność rozróżniania przestrzennych stosunków, np. podniety, działające na rozdzielone kończyny nerwów skórnych ujmują jako obok siebie położone (zmysł umiejscowienia). — W przeciwieństwie do tego teoria empirystyczna, rozwinięta przez Berkeley'a i Condillac'a, utrzymuje, że przestrzenność wrażeń zmysłowych uczymy się oceniać drogą doświadczenia i ćwiczenia; za podstawę rozróżnienia rozmaitego położenia ciał albo punktów pola widzenia służą pewne słabe czucia poboczne (znaki lokalne). Teoria ta zakłada istnienie przestrzeni. Natomiast nowsze teorie genetyczne (Wundt) przyjmują powstawanie p. p. a to drogą psychicznej syntezy, która się dokonywa bardzo wcześnie na gruncie szczególnych organizacji organów zmysłowych i pierwotnych funkcji duchowych. Bogatego mate-

riału do tych aktów duchowych dostarczają złudzenia przestrzenne („geometryczno-optyczne złudzenia“). Dokładniejsze badania p. p. przeprowadzane przez psychologię doświadczalną zawsze wykazywały tutaj wpływ ogólnych procesów duchowych, jak uwaga, nastawienie i t. d. Ważnego wglądu w tworzenie się p. p. dostarczają zjawiska przesunięć przy ranach postrzałowych głowy.

**Przestrzeni zmysł**, zdolność ujmowania przestrzeni i orzelenowania się w niej.

**Przestrzenna kratownica**, w mechanice każda sztywna konstrukcja kratowa, pozostająca pod wpływem zewnętrznego obciążenia w równowadze, na tej zasadzie, że w punktach węzłowych zbiegają się siły, działające na konstrukcję.

**Przestrzenna sieć**, utwór geometryczny, uważany za obraz geometryczny ustroju kryształów. Jest to utwór nieograniczony w przestrzeni, składający się z punktów sieci przestrzennej, które leżą jak wierzchołki równych sobie i do siebie równoległych równoległociąńców, wypełniających przestrzeń ściśle i nie zachodzących na siebie. Punkty te odpowiadają atomom i cząsteczkom.

**Przestrzenne miary**, miary używane do wyrażania objętości ciał lub przestrzeni. Stoją w ścisłym związku z jednostkami długości. P. m. określa się jako objętości sześcianów o krawędzi jednego mm, cm, m, km, a oznacza się je jako mm<sup>3</sup>, cm<sup>3</sup>, m<sup>3</sup>, km<sup>3</sup>.

**Przestrzenne wzory**, ob. Stereochemia.

**Przestrzeń**. Ujęcie p. jako pewnego rodzaju pustego naczynia, mieszczącego w sobie przedmioty przestrzenne, jest samo w sobie sprzeczne. Z jednej strony bowiem p. powinna być czemś rzeczywistym, ale z drugiej strony nie może być materialna, ani dostępna dla zmysłów. Jest nieskończona i niezmienna, w przeciwieństwie do przedmiotów przestrzennych. Wskutek tego problem ten należy do najcięższych problemów filoz. Według ujęcia realistycznego, p. jest podstawową własnością materji, a pusta p. produktem abstrakcji. Według poglądu idealistycznego (Kant), p. jest formą, dzięki której podmiot poznający ujmuje i porządkuje przedmioty zewnętrznego poznania. Według realistycznego idealizmu (Leibniz, Herbart, Lotze), p. jest porządkiem przestrzennym, który jest odzwierciedleniem realnych stosunków rzeczy samych w sobie. Helmholtz, Mach i i. odróżniają p. oglądu zmysłowego od pojęciowo zdefiniowanej p. geometrycznej i p. fizycznej. — W geometrii jest to mnogość wszystkich rozważanych utworów geometrycznych; stosunek utworów geometrycznych do p. jest scharakteryzowany przez postulaty geometrii.

**Przestwory międzykomórkowe**, ob. Intercelularne przestrzenie.

**Przestwory powietrzne** (przewody pow.), przestwory międzykomórkowe w ciele roślin, napelnione powietrzem. Ob. Przewietrzająca tkanka.

**Przestworzy statek** (z napędem rakietywnym lub t. p.) istnieje dotąd tylko w projektach.

**Przesuw** czyli podsuw, przy maszynach obróbczych droga, jaką wykonuje nóż obróbczy,

lub przedmiot obrabiany za każdym obrotem maszyny.

**Przesuwnica**, platformowy wózek kolejowy, na którym przesuwa się wagony z toru na tor, prostopadle do kierunku torów. Używana jest w warsztatach kolejowych, zamiast przetaczania (szybowania).

**Przesyp** (peresyp, kosa), wąski półwysyp piaszczysty, wznoszący za skrętem wybrzeża dzięki bocznemu przemieszczeniu osadu przez fale i prąd.

**Przeszczepianie** (transplantacja), przenoszenie narządów, części narządów, lub kawałków tkanek z jednego ustroju na inny ustrój, lub z jednej części ciała na inną część tego samego ustroju (autoplastyka). Przeszczepiona tkanka lub narząd uzyskuje na nowym miejscu, o ile nie ulegnie zniszczeniu, albo tylko podłoże do dalszego rozwoju, albo też może rozwinąć swe pełne czynnościowe zadanie (Por. Eksplantacja, Implantacja). — W chirurgii przeszczepia się często kawałki skóry, celem pokrycia ubytków, przyczem płatki cienkie złożone tylko z naskórka (metoda Thierscha) lepiej się przyjmują, niż płaty grube, pozabawione tylko tłuszczu (metoda Krausego); np. chrząstka z ucha lub z żebra może służyć do pokrycia ubytku w kości nosa. Por. Plastyczne operacje. Jest rzeczą jeszcze wątpliwą, czy p. narządów u człowieka (gruczoł tarczycowy, jądro, jajnik) może być uwiecznione pełnym skutkiem.

**P. u roślin**, ob. Uszlachetnianie roślin.

**Przeszkody** (w wojnie pozycyjnej), przedmioty rozmieszczone w terenie, celem powstrzymania przeciwnika jak najdłużej pod skutecznym ogniem broni ręcznej i samoczynnej obrońców pozycji. Stale strzeżone uniemożliwiają przeciwnikowi ubiegnięcie nagłym napa-dem obrońców. P. dzielą się na naturalne (utrudniające posuwanie się) i sztuczne (uniemożliwiające przejście). P. naturalne (gąszcza, bagna, wody) można skutecznie powiększyć, jednak liczyć się należy z wpływami atmosferycznymi (mróz, susza). P. sztuczne, odpowiednio założone, składają się z drutów kolczastych na palach drewnianych (i żelaznych, wkręcanych jako mniej widocznych, ewent. przy odpowiedniej izolacji przepuszcza się przez nie prąd elektryczny o wysokim napięciu), następnie z zasieków z drzew lub zwalonych gałęzi, nastroszonych w stronę napastnika, ponadto zakłada się pola wilczych dołów i fugasów (ob. Miny). Do pomocniczych p. szybko zakładanych należą walce i siatki druciane rozkładane oraz kozły hiszpańskie. Specjalnie przeciw czołgom stosuje się sztuczne zalewy, strome rowy, sieci i miny oraz wyzyskuje się leje, przeciw kawalerji stosuje się ostre kotewki, przeciw samolotom balony zaporowe. W walkach ulicznych używa się szybko wznoszonych barykad i nisko rozpiętych drutów do potykania się.

**Przeszkody w małżeństwie**, ob. Małżeńskie prawo.

**Przeszkólkowanie**, rozsadzanie gęstego siewu roślin drzewiastych w szkółkach, w odróżnieniu od pikowania (ob.), odnoszącego się do rozsadzania roślin zielnych.

**Prześcigła**, ob. Mauritia.

**Prześladowania chrześcijan**. Nazwa ta oznacza wysiłki cesarzy rzymskich, zmierzających wszelkimi sposobami, a także mękami i karani śmierci, do wytopienia chrześcijaństwa, które nie uznawało bóstw pogańskich, odmawiało cesarzom prawa do czci boskiej i było uważane za ruch, podcinający podstawy państwa rzymskiego. Pierwszym właściwym prześladowcą chrześcijan był cesarz Nero (54—68), który w r. 64 rzucił na chrześcijan podejrzenie o spalenie Rzymu i rozpętał przeciw nim nienawiść. Prześladowanie drugie odbyło się w ostatnich latach panowania Domicjana (81—96), który kazał się nazywać urzędowo: „Dominus ac Deus”, t. zn. Pan i Bóg. Za p. trzeciego pod Trajanem (98—117), męczeńską śmiercią umarł m. in. biskup jerozolimski Symeon i św. Ignacy Antiocheński. Marek Aureli (160—180) podjął prześladowanie czwarte. Zginął wtedy w Rzymie św. Justyn, pisarz i apologeta chrześcijański. Po kilkunastu latach przerwy wybuchło prześladowanie za Septimiusza Sewera (193—211). Następne prześladowania miały miejsce za cesarzy: Maksymina Traka (235—238), Decjusza (249—251), Gallusa (251—253), Walerjana (253—260), wreszcie Dioklecjana (284—305). Koniec prześladowaniom położył Konstanty Wielki, który edyktem medjołańskim w r. 313 zapoczątkował nowy okres w dziejach Kościoła. Chrześcijaństwo uzyskało całkowitą wolność działania i rozwoju.

**Prześladowczy obłąd** polega na złudzeniach zmysłowych, z powodu których psychicznie chorym wydaje się, że są prześladowani. Może przyjść do szalowych stanów lekowych, prowadzących do samobójstwa wzgl. do napaści na domniemanych prześladowców. P. o. jest jednym z objawów wielu chorób umysłowych.

**Przeświecające ciało**, ob. Przeźroczystość.

**Przetaczanie**, w kolejnictwie zmiana miejsca wzgl. położenia wagonów w obrębie dworca. Ob. też Dworzec kolejowy.

**Przetacznik**, ob. Veronica.

**Przetarg**, 1. publiczna sprzedaż najwięcej dającymu. 2. W ściślejszym znaczeniu rodzaj konkursu, w drodze którego władze państwowe i samorządowe zawierają umowy o kupno, sprzedaż, dostawy, roboty i t. p. Po ogłoszeniu warunków reflektanci składają oferty zapieczętowane, dołączając wadium. Potem komisja bada oferty, wybierając najkorzystniejszą, przyczem nie jest związana wysokością kwoty, lecz ma swobodny wybór. Po zawiadomieniu o przyjęciu oferty spisuje się umowę pisemną. P. zapewnia najkorzystniejszy wybór, z drugiej strony stwarza współzawodnictwo, wiodące do nierealnych nieraz ofert.

**Przetchlinki** (lenticellae), ujścia przestworów międzykomórkowych, służących do przewietrzania kory roślin.

**Przetoka**, ob. Fistula.

**Przetoka dróg oddechowych**, kanał, łączący drogi oddechowe z światem zewnętrznym, powstaje wskutek obrażeń, gruźlicy, kily lub innych procesów zapalnych, albo raka. Zazwyczaj dotknięta jest tem schorzeniem krtań, o wiele rzadziej tchawica. Wytwarzanie głosu jest czę-

stwo upośledzone, także oddychanie. Leczenie chirurgiczne.

**Przetrwalnik**, stadjum rośliny, służące do przetrwania niekorzystnej pory roku, ma do tego celu odpowiednie przystosowania. P. występują przedewszystkiem u roślin niższych.

**Przetrzymana nuta** (czyli opóźnienie) w muzyce to dysonans, powstały stąd, że w nowym akordzie zjawia się na mocnej części taktu nuta, która w poprzednim akordzie była konsonansem, a w nowym akordzie tworzy dysonans. Takie opóźnienie nazywa się przygotowane. Opóźnienie bez przygotowania nazywa się swobodne, czyli apoggiatura.

**Przetwornica**, p. Elektryczne maszyny.

**Przetworzenie w muzyce**, w większych formach muzycznych ta część, w której kompozytor rozwija tematy, zawarte w ekspozycji; w sonacie i symfoniji część środkowa; we fudze polega p. na tem, że temat, jako „dux“ i „comes“ przechodzi przez wszystkie głosy.

**Przetwórczy przemysł**, przemysł, który przerabia dalej wytwory produkcji pierwotnej.

**Przetyczna**, drewno wplecione poprzecznie w linę, służy jako uchwyt przy podnoszeniu ciężarów na linie.

**Przewalsk**, ob. Karakoł.

**Przewalski** Mikołaj, rosyjski generał i najwybitniejszy podróżnik pochodzenia polskiego, (\* 1839, † 1888). W 1867—69 badał obszar Ussuri, w 1870—73 objeżdżał Mongolję i Chiny, dotarł przez prow. Kansu do górnego Jangtsekiangu, a stąd przez pustynię Gobi do Irkucka. W 1876—77 badał Lob Nor i Ałtyn Tag, w 1879—80 źródłowy obszar rz. Huangho aż po Jangtsekiang. Wyniki swoich podróży opublikował w wielu pracach, pisanych po rosyjsku. Podróże P. posunęły daleko naprzód znajomość Azji środkowej i stały się wzorem dla późniejszych badaczy tych krajów. Śmierć zaskoczyła P. w Karakole, który na cześć P. został nazwany Przewalskiem.

**Przewalskiego koń**, p. Koń.

**Przewiętnikowate** (Caprifoliaceae), rodzina roślin dwuliściennych z rzędu Rubiales, blisko spokrewniona z Rubiaceae. Liście ząbkowane, wrębne lub pierzaste, przylistków zwykle brak, częste natomiast włoski gruczołowe na liściach. Kwiaty często grzbieciste, owocem jagoda lub pestczak. Należą tu krzewy, często hodowane. Najważniejsze rodzaje: Sambucus, Viburnum, Lonicera, Symphoricarpos, Linnaea.

**Przewietrzająca tkanka** (system przewietrzania), typ anatomicznej budowy u roślin, pozwalający na wymianę gazów między światłem otaczającym, a wnętrzem rośliny. Chodzi tu głównie o tlen potrzebny do oddychania i o dwutlenek węgłowy, potrzebny do asymilacji. Tylko u roślin niższych, np. u mchów lub też u roślin zanurzonych w wodzie, wymiana ta może się odbywać wprost przez skórke. U roślin wyższych występują wewn. ciała jamy, komunikujące ze światłem zewn. zapomocą szparek. W tkankach, gdzie odbywa się asymilacja, system ten jest szczególnie dobrze rozwinięty. U suchorośli rozwinięty słabiej, u roślin żyjących w środowisku wilgotnym szczególnie silnie. Wewn. roślin wod-

nych lub błotnych znajdują się duże rezerwoary powietrzne. U innych tworzą się specjalne korzenie oddechowe, rosnące prostopadle ku górze (aerotropizm), o budowie parenchymatycznej, gąbczastej dzięki obecności licznych jam przeddechowych.

**Przewietrzanie**, ob. Wentylacja.

**Przewietrzka**, w kopalniach rura dla doprowadzania świeżego i odprowadzania zużytego powietrza.

**Przewodniczący**, osoba, kierująca obradami ciała zbiorowego, jak władzy, związku lub zgromadzenia. W sądach p. kieruje rozprawą, wykonuje policję sesyjną, a w sprawach sądzonych przez sędziów przysięgłych do zadań p. należy ponadto udzielanie wyjaśnienia przysięgłym odnośnie do znaczenia ustaw karnych i kary, grożącej oskarżonemu.

**Przewodnie rośliny**, rośliny charakterystyczne dla pewnych środowisk: np. Calluna vulgaris na wrzosowisku, Oxalis acetosella na niekwaśnym podszyciu leśnym i t. d.

**Przewodnie skamieliny**, ważne skamieliny, których używa się do oznaczenia warstwy, w której występują. Muszą się one wybitnie różnić od form pokrewnych, poza tem występowanie ich musi być ograniczone do pewnych warstw. Najczęściej są niemi mięczaki. Czasem całe rządy są zlokalizowane do pewnych warstw: np. graptolity występują tylko w sylurze, ceratyty w triasie, hippuryty w kredzie, belemnity od liasu w górę. Ob. też Geologiczne formacje.

**Przewodnik**, p. Elektryczne przewodnictwo. Elektrolityczne przewodnictwo, Elektryczny opór. P. ciepła, ob. Ciepło.

**Przewodnik Bibliograficzny**, czasopismo, informujące o polskim ruchu wydawniczym, zał. w r. 1878 w Krakowie, redagowane do r. 1900 przez Władysława Wisłockiego, następnie wydawane przez Akademię Umiejętności, kolejno pod redakcją Adama Chmiela, Ferdynanda Świczowskiego, Juliana Gertlera, od r. 1906 Jana Czubka, w l. 1914—19 pod zmienionym tytułem „Bibliografji Polskiej“; okres l. 1920—21 uzupełnił Władysław Tadeusz Wisłocki (syn założyciela), który od r. 1924 wznowił czasopismo pod dawnym tytułem, jako wydawnictwo Zakładu Narodowego im. Ossolińskich, od r. 1929 Związku Księgarzy Polskich. Dla okresu od r. 1901 jedyny polski informator bibliograficzny, w którego ciągu brak lat 1922—23.

**Przewodnik Księgarski**, wspólny katalog nakładów polskich, wydany w r. 1925 i uzupełniony w r. 1927, opracowany przez Jana Muszkowskiego.

**Przewodnik naukowy i literacki**, czasopismo, wydawane od r. 1874 jako oddzielny dodatek miesięczny do „Gazety Lwowskiej“, zamieszczało wyłącznie rozprawy i studia o charakterze naukowym z różnych dziedzin wiedzy.

**Przewody Müllera**, ob. Müllera przewody.

**Przewodząca tkanka**, ob. Tkanka przewodząca.

**Przewora**, drążek zawieszony poziomo na łańcuszkach, przegradzający stanowiska w stajni końskiej.

**Przeworsk**, miasto powiat. w woj. lwowskim, nad rz. Mleczką (do Wisłoka), węzeł kolejowy.



wy (linje: Jarosław—Rzeszów, P.—Rozwadow i wąskotor. P.—Dynów) z 5.554 mieszk., posiada 2 klasztorzy, znaczny handel bydłem i nabiałem oraz fabr. wyrobów cementowych, wódek i likierów, cukrownię, gorzelnię, rafinerję spirytusu i młyny. Poza tem znajduje się tu gotycki kościół farny (po klasztorze Miechowitzów) z XIV. w. oraz pałac Lubomirskich z dużą biblioteką i bogatemi zbiorami sztuki. Miasto (od XIV. w.) posiadało w dawnych wiekach znaczny przemysł tkacki i mimo najazdów nieprzyjacielskich i pożarów rozwijało się pomyślnie.

Powiat P. ma 414 km<sup>2</sup> (w tem 69,7% ról i 11% lasów) oraz 59.052 mieszk. (95,2% Polaków).

**Przewozowy interes** uprawiają przedsiębiorstwa, trudniące się przewozem osób, rzeczy i zwierząt na lądzie, wodzie i w powietrzu wszelkiego rodzaju środkami komunikacji. Regulują go ze względu na doniosłość gospodarczą i skomplikowane kwestje, oprócz dzielnicowych kodeksów handlowych, jednolite ustawy polskie, jak przepisy kolejowe i pocztowe, lotnicze, morskie, żeglugi rzecznej, automobilowe, celne i t. p. Międzynarodowe kwestje określają konwencje: pocztowa, kolejowa, morska, lotnicza, żegluga śródlądowej i in. — **Przewozowy list**, czyli t. zw. **fracht**, wystawiany przez przewoźnika (ob.) nadawcy na dowód umowy, winien zawierać oznaczenie przesyłki, przewoźnika, nadawcy i odbiorcy, datę, miejsce dostawy i szczególnie warunki umowy. Przy kolei wedle przepisów kolejowych (ob.).

**Przewoźnik**, osoba, trudniąca się zawodowo przewozem rzeczy i ludzi na lądzie, wodach i w powietrzu. Jako dowód handlowej umowy o przewóz winien p. wystawić na żądanie nadawcy list przewoz. (p. wyżej). P. odpowiada za szkodę z utraty lub uszkodzenia przesyłki, jeżeli nie wykaże, że wywołała jej siła wyższa, naturalna właściwość rzeczy lub niewidoczna zewnątrz wadliwość opakowania, za zwłokę w odstąpieniu, chyba, że przy całej staranności nie mógł jej zapobiec, nadto za winę osób, którymi się posługuje, jak za własną. Osobne przepisy regulują p. zakładów publicznych (ob. Kolejowe prawo przewozowe międz., Poczta, Przewozowy interes).

**Przewód nasienny**, ob. Nasieniowód.

**Przewód piersiowy** (ductus thoracicus), ob. Limfatyczne naczynia.

**Przewód pokarmowy** (tractus intestinalis), jama, służąca do trawienia pokarmów w ustroju większości zwierząt wielokomórkowych. W formie najprostszej przedstawia worek (prajelito, ob.) o jednym otworze, spełniającym zadanie gęby i odbytu. Zwykle jednak są dwa oddzielne otwory, gęba i odbyt. P. p. wytwarza się w zarodku z wewnętrznego listka zarodkowego (entoderma), do tego dołącza się wgłębienie od zewnętrznego listka zarodkowego (ektoderma) po stronie gębowej (stomodaeum), względnie i drugie od strony odbytu (proctodaeum). W myśl tego rozróżnia się trzy odcinki prajelita p. p., które w dalszym rozwoju dzielą się: jelito przednie na jamę ustną i przelyk, jelito środkowe na żołądek i właściwe jelito (ob.). — W różnych miejscach jelito może wy-

kazywać wypuklenia, jak przydatki odźwiernikowe (appendices pyloricae), u niektórych ryb, a jelito ślepe u ssaków i ptaków. W trawieniu pokarmów współdziałają wydzieliny pewnych gruczołów, częściowo leżących w ścianie jelita, częściowo zaś mających tylko ujście do światła jelita. Są to np. ślinianki, wydzielające do jamy ustnej, zaś do jelita cienkiego wątroba i trzustka. Tylko u niewielu ustrojów wielokomórkowych brakuje zupełnie jelita. Zanika ono przy pasorzytniczym trybie życia (np. u tasiemców).

**Przewódka** Marja Czesława (pseud. Helia), współcz. pisarka pol., działaczka ruchu kobiecego, oprócz studjów i artykułów w czasopiśmie, wydała oddzielnie: „Fryderyk Nietzsche jako moralista i krytyk“ (1894), „Eliza Orzeszkowa w literaturze i w ruchu kobiecym“ (1906), „W nieskończoność“ (1905, II. wyd. 1911. nowele i szkice).

**Przewódki** Edward, polski krytyk literacki, † 1895, oddzielnie wydał: „Krytyka literacka we Francji“ (1899, 2 t., z uzupełnieniami A. Langego) i „Maurycy Mochnacki jako krytyk literatury“ (1905).

**Przeziernikowate** (Aegeriidae), rodzina motyli średniej wielkości, mają szkliste, przezroczyste skrzydła, które tylko na brzegach są pokryte łuskami, stąd owad przypomina błonkówkę, opatrzoną żądlem, co ma znaczenie obronne (por. Naśladownictwo). Gąsienica żeruje wewn. roślin i tam się przepoczwarza. Najw. gat. *Aegeria apiformis* Clerck, żeruje w topoli i osice.

**Przeziębienie**, uszkodzenie, które ponosi organizm wskutek bezpośredniego oziębienia. Rola p., jakkolwiek w pewnych chorobach jest niezaprzeczalna, nie jest jeszcze dokładnie znana. Prawdopodobnie chodzi tu o niedostateczną reakcję skóry i błon śluzowych na oziębienie, w innych znowu razach przyjąć należy bezpośrednie uszkodzenie komórek przez zimno (szczególnie przy porażeniach nerwów i nerwobólach). Najczęstszymi chorobami z powodu p. są niezżyty górnych dróg oddechowych, które najbardziej są na p. narażone. Doświadczenie uczy, że cierpienia reumatyczne, szczególnie przewlekłe, zależne są od p. P. może być czynnikiem usposabiającym do rozwinięcia się jakiejś innej choroby. Szczególnie osobniki niedokrwiste, gruźlicy, chorzy na nerki łatwo ulegają p. Z w i e r z e ł a d o m o w e ulegają również p., które najczęściej zdarza się u konia. Czynnikiem wywołującym są: wdychanie zimnego powietrza, za zimna woda do picia, wilgoć i t. d.

**Przezmiar**, tyle co bezmiar, ob.

**Przezmianki**, ob. Halteres.

**Przeznaczenie**, ob. Predestynacja.

**Przewisko**, nazwa, nadawania ludziom lub społeczeństwom, aby je ośmieszyć i podać w pogardę. P. nadają szczególnie chętnie ludzie, stojący niżej pod względem społecznym, umysłowym czy gospodarczym (np. poddani władcy, uczniowie nauczycielowi), aby w ten sposób stworzyć sobie przeciwwagę dla poczucia własnej zależności. Z p. powstają niejednokrotnie nazwiska (ob. Nazwisko).

Przez w i s k a staropolskie odnosiły się tylko do jednostki, a nie całego rodu czy

rodziny. Nie musiały być (jak obecnie) określaniami ubliżającymi. (P. były np. określenia królów: Chrobry, Śmiały, Laskonogi lub w rodzinie Radziwiłłów: Mikołaj Rudy, Krzysztof Piórun, Mikołaj Sierotka, Karol Panie Kochanku — od stałe używanego zwrotu).

**Przędziecki**, 1. Aleksander, pisarz i wydawca pol., (1814—1871), napisał m. i.: „Szwecja, wspomnienia jesienne z r. 1833“ (1836), „Podole. Wołyń, Ukraina, obrazy miejsc i czasów“ (1841, 2 t.). „Próby dramatyczne“ (1841), „Listy Annibala z Kapui“ (1852), „O Polakach w Bononii i Padwie“ (1853), „Ślady Bolesławów polskich po obcych krajach“ (1853), „Życie domowe Jądwi i Jagielly“ (1854), „Jagiellonki polskie w XVI. w.“ (1868—78, 5 t., główne jego dzieło); zasłużył się jako wydawca „Źródeł do dziejów polskich“ (1843—44, 2 t.), dzieł Kałubka (1862) i Długosza (1862 n.), „Wzórów sztuki średniowiecznej i z epoki Odrodzenia po koniec w. XVII. w dawnej Polsce“ (1853—69, 3 serje) i in.

2. Henryk, biskup podlaski, \* 1873, skończył gimnazjum i seminarjum duchowne w Warszawie. Wyświęcony na kapłana, udał się na studia do Akademii Petersburskiej, następnie prof. sem. duch. w Warszawie, od 1910 proboszcz w Łodzi; wydawca tygodnika chrześcijańskodemokratycznego p. t. „Przewodnik Katolicki“; 1917 został członkiem Tymczasowej Rady Stanu, 1918 biskupem.

**Przeźrocze**, ob. Diapozytyw.

**Przeźroczystość**, zdolność przepuszczania światła bez znacznego osłabienia tegoż. W mikroskopowo cienkiej warstwie każde ciało jest przeźroczyste, np. listki poźłotki, z drugiej strony niema ciał całkowicie przeźroczystych. Natężenie wiązki światła po przejściu przez przeźroczysty ośrodek zmniejsza się. Stosunek natężenia światła wiązki światła po przejściu warstwy ciała o jednostce grubości do natężenia pierwotnej wiązki jest m i a r a p. ciał. Okazuje się, że p. ciał zależy także od długości fali promieniowania, ciało przepuszcza jedne rodzaje promieniowania w większym stopniu niż inne, które ulegają odbiciu lub absorbcji. Zjawisko to powoduje występowanie barw ciał przeźroczystych. Różne stopnie p. określamy połącznemi mówiąc, że ciało jest półprzeźroczyste lub przeświecające.

**Przeżuwające** (Ruminantia, Selenodontia), podrząd zwierząt parzystokopytnych. Uzębienie nieczepne. Żołądek przystosowany do przeżuwania, jest podzielony na kilka oddziałów: ż w a c z (rumen), c z e p i e c (reticulum), k s i ę g i (omasus) i t r a w i e n i e c (abomasus), przy czem trzy pierwsze odpowiadające części przelykowej nieprzeżuwających, a czwarta części dennej i odżwiernikowej. Żwacz jest to wielki worek, wyścielony wew. błoną śluzową szorstką, z powodu obecności wystających brodawek. Czepiec pokryty wewn. listewkami, nadajęciami mu wygląd siateczki. Bezpośrednie połączenie między wpustem a księgami stanowi rynienka pokarmowa, czepiec uchodzi do ksiąg ujściem szczelinowatym. Księgi mają kształt pęcherza, z całego obwodu zwieszają się do środka fałdy błony śluzowej, z których jedne

są bardzo długie, między niemi występują inne o połowę krótsze, wszystkie natomiast zbiegają się w rynnicę księgowej, biegnącej od jednego końca do drugiego. Trawieniec kształtu gruszkowatego ma ściany grube Pokarm w chwili spożycia nie zostaje żuty lecz zmagazynowany, dostaje się do żwacza, gdzie ulega przemianie pod wpływem ciepła, czynności mięśni i mikroorganizmów, następnie wraca zpowrotem do jamy ustnej, by tutaj dopiero ulec żwaciu. Stąd przez rynnicę pokarmową dostaje się do ksiąg, gdzie wymiętoszony przesuwa się do trawienca. Tutaj dopiero zostaje definitywnie strawiony dzięki obecności gruczołów trawiących. Wielbłądy nie mają czepca. Uzębienie składa się z 44 zębów, ulega jednak różnorodnym zmianom. Przeżuwające dzieli się na podrzędy: 1. Tyłopoda z jedną rodziną wielbłądów i 2. Pecora z rodzinami: Bovidae i Cervidae. W górnym eocenie żyły p. Xiphodontidae

**Przędne gruczoły**, u owadów, pajaków i innych grup zwierzęcych gruczoły, wydzielające płyn zestalający się na nitkę, używaną do sporządzenia sieci, kokonów, oprzędów i t. d. Gąsienice motyli posiadają dwa g. p. na końcu odwłoku, podobnie są umieszczone g. p. u pajaków. Także gruczoł bisionorowy mały bywa nazywany gruczołem przędnym.

**Przędza tkacka** (wyrób, ob. Przędzenie, Przędzalnictwo) przechodzi do tkalni w motkach, numerowana stosownie do grubości. Za podstawę numeracji przyjęta jest waga pewnej długości p. M i ę d z y n a r o d o w a, m e t r y c z n a numeracja przyjmuje za numer tę liczbę, która wyraża, ile metrów p. waży jeden gram. Poza tem używana jest numeracja angielska, różna dla każdego rodzaju p. I tak p. bawelniana otrzymuje za numer liczbę, która wyraża, ile motków po 840 jardów waży jeden angielski funt. Najgrubszy wypada Nr. 6, najcieńszy 300. Podobną podstawą numeracji są dla p. lnianej motki po 300 jardów, dla wełnianej motki po 560 jardów. Przy p. jedwabnej jest. obok numeracji metrycznej, używany także t. zw. tytr, według którego za numer przyjmuje się liczbę, która wyraża, ile połówek decygrama waży motek 450 metrów. Poza numerem uwzględnia się przy przędzy ilość skrętów na długości 10 cm. Na osnowę bierze się p. silniejszej, na wątek słabiej skręconą. Na nici do szyćcia skręca się przędę w kilkoro, w kierunku odwrotnym do skrętu pierwotnego.

**Przędza złota prozaików i poetów polskich**, wybór utworów pisarzy polskich pod redakcją Piotra Chmielowskiego. Henryka Biegeleisena, St. Krzemińskiego i E. S. Świeżasuskiego (1883—87, 3 t.).

**Przędzalnictwo**, skręcanie luźnych włókien tkackich w pasmo przędzy (ob. wyż.), było od zamierzchłej starożytności domowem zajęciem kobiety (ob. Przędzenie) i jest jeszcze dzisiaj uprawiane gdzie niegdzie na wsi, aczkolwiek idzie coraz bardziej w zapomnienie. Najpierwotniejszem narzędziem do przędzenia jest w r z e c i o n o, tj. około 20—30 cm długi patyk, obciążony w dolnym końcu metalowym lub rogowym krążkiem. Przędka wysnuwa palcami z kądzieli, t. j. pęku włókien lub rozczesanej wełny pa-

semko, przymocowuje je do wrzeciona i kręcąc wrzeciono w ręce snuje pasemko dalej. Gdy w ten sposób ukreśli kilkadziesiąt cm przędzy, puszcza pionowo ustawione wrzeciono w szybki ruch obrotowy, skręca przez to wysnutą nić, poczem nawija ją na wrzeciono i postępuje dalej jak poprzednio. Znacznie prędzej odbywa się przędzenie ręczne na kołowrotku, wynalezionym w średnio-

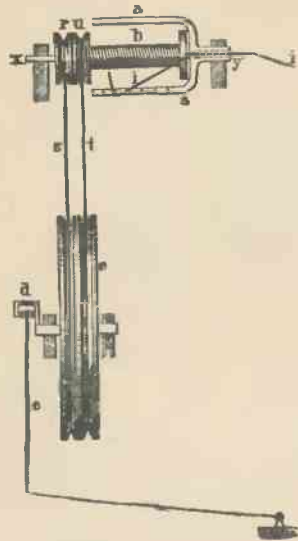

Kolowrotek.

wieczu. Schemat kołowrotka z napędem nożnym przedstawia rysunek. Wrzeciono xy otrzymuje ruch obrotowy, przeniesiony z koła napędowego (c) na krążek (r) za pośrednictwem transmisji sznurowej (s). Główka wrzeciona jest przewiercona i rozszerzona w dwa skrzydełka (aa). Na wrzeciono nawdziana jest luźno szpulka (b), otrzymująca ruch obrotowy za pośrednictwem transmisji (t), nałożonej na krążek szpulki (u). Pasemko przędzy (i), wysnutę z kądzieli palcami przadki, otrzymuje skręt przez obrót skrzydełek wrzeciona i zostaje zarazem nawinięte na szpulkę. Celem równomiernego nawinięcia szpulki zaczepia się nitkę kolejno za haczyki, rozmieszczone wzdłuż szpulki na skrzydełku (a). — W połowie XVIII w. rozpoczęły

urządzeń, wykluczających zupełnie pracę ręczną. Maszyny przędzalnice, oparte na wspólnej zasadzie, wykazują pewne różnice konstrukcyjne, zależne od rodzaju przerabianego przędzy.

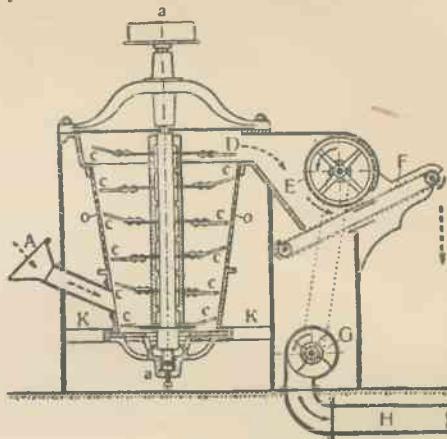

Szarpacz.

1. Przędzalnictwo bawełny. Surowe włókna bawełniane, silnie sprasowane do transportu, zostają najpierw w przędzalni rozdrobione w t. zw. szarpaczu, t. j. cylin-

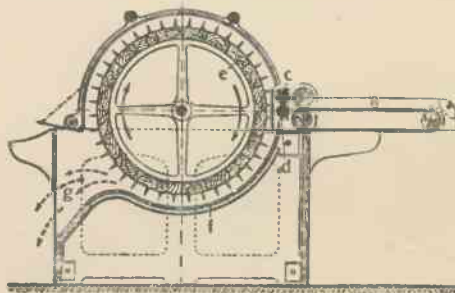

Wilk szarpacz.

drycznym zbiorniku, w którym na pionowym wale osadzony jest piętrowo cały szereg skrzydeł rozbijających. Z szarpacza wędruje bawełna na taśmie bez końca do trzepaka, t. j. poziomo ustawionego cylindra, gdzie zostaje ostatecznie rozluźniona przy po-

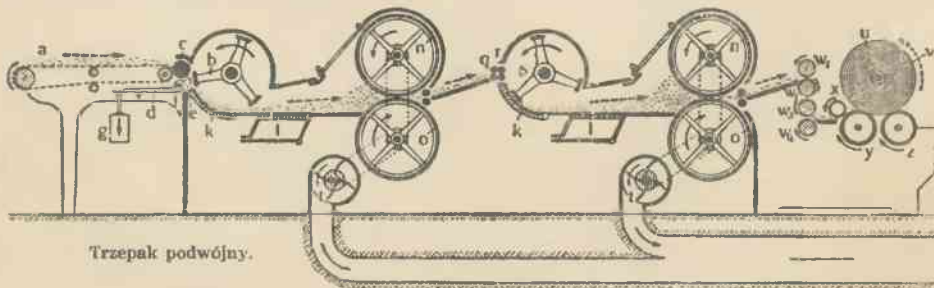

Trzepak podwójny.

się usiłowania mechanizacji p., które stopniowo, przez cały szereg wynalazków i ulepszeń doprowadziły do dzisiejszych doskonałych

mocy tępych bijaków, osadzonych wewnątrz na wale obrotowym. U ujścia trzepaka dostają się rozluźnione włókna między szereg walców. pra-



sujących je w płat waty, który zostaje na końcu maszyny nawinięty na szpulę. Celem większej sprawności zestawia się czasami dwa trzepaki, jeden za drugim, w jedną maszynę, t. zw. trzepak podwójny. Zwój waty zostaje założony do trzeciej kolei maszyny, t. zw. zgrzeblarki, albo gremplarki, która ma za zadanie zmierzwiöne włókna rozczesać i ułożyć równolegle. Zasadniczą częścią tej maszyny są

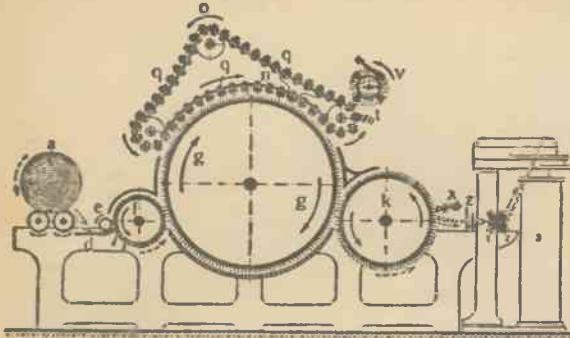

Gremplarka bawełny.

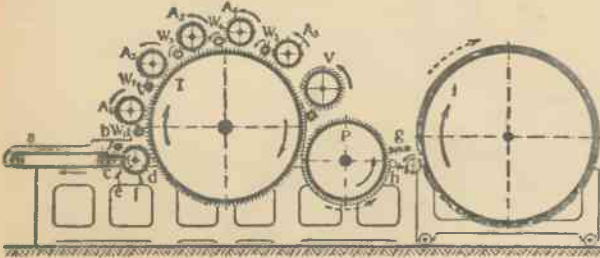

Gremplarka wełny.

walce obleczone skórą, w której tkwią całe szeregi stalowych, zakrzywionych igieł. Włókna zostają między temi igłami rozczesane. Przy gremplarkach do bawełny prowadzi się zazwyczaj włókna między walec a taśmę bez końca,

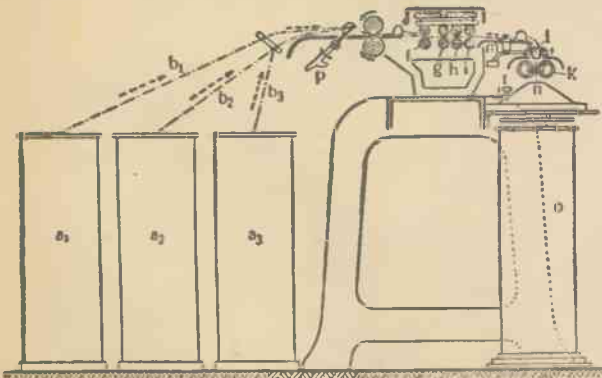

Snowiąka bawełny.

przy gremplarkach do wełny między wielki walec i otaczający go szereg mniejszych walców. U ujścia maszyny osadzony jest walec zbierający, który zgarnia włókna z walców czyszających, w formie szerokiej, ale cieniekiej jak welon

taśmy i podaje je do lejki, w którym taśma zostaje ściętniona w wąską, ale bardziej mięsistą wstęgę, spadającą spiralnie do zbiornika umieszczonego na końcu maszyny. Kilka wstążek wyszłych z gremplarki składa się razem i zakłada do maszyny zwanej snowiąką albo wrzeciennicą, która wyciąga je w jedną wstęgę. Działanie tej maszyny polega na tem, że wstęga przechodzi przez cztery walców, z których każda następna ma szybszy ruch obrotowy od poprzedniej. Wyciągnięta przez walec wstęga opuszcza maszynę przez lej i wpada do zbiornika, przyczem doznaje bardzo słabego skręcenia, gdyż musi się przedostawać do zbiornika przez otwór w pokrywie, obracającej się dokoła swej osi. Wyprodukowana w snowiące wstęga, przewinięta na papierowe szpule, przechodzi teraz kolejno przez 3 lub 4 niedoprządki, które przez dalsze wyciąganie między walcami i skręcanie na wrzecionach skrzydełkowych produkują kolejno coraz cieńszy niedoprzęd, czyli włóczkę. Włóczka wyprodukowana na ostatniej niedoprządce może być ostatecznie na maszynie przedzalniczej ukrecona na przędzę.

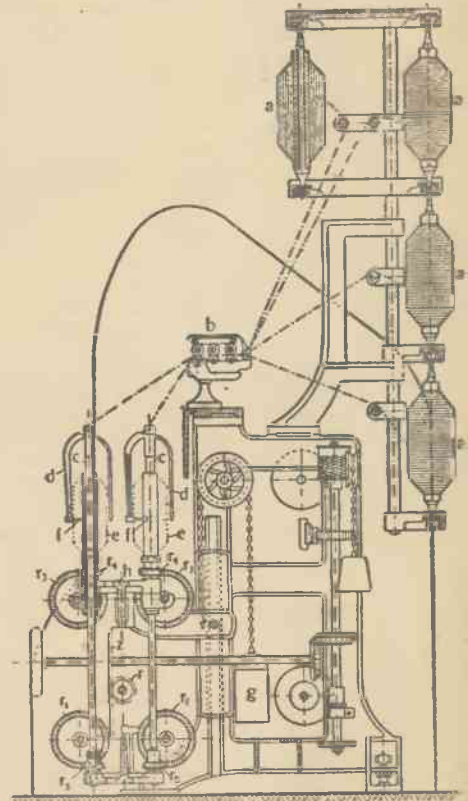

Niedoprządka.

Istnieją dwa typy maszyn przedzalniczych: 1. wózkowe, zwane selfaktorami i 2. pierścieniowe. Selfaktor składa się z nieruchomej ramy, na którą nawdżiane są szpulki niedoprzedu, walców wyciągających

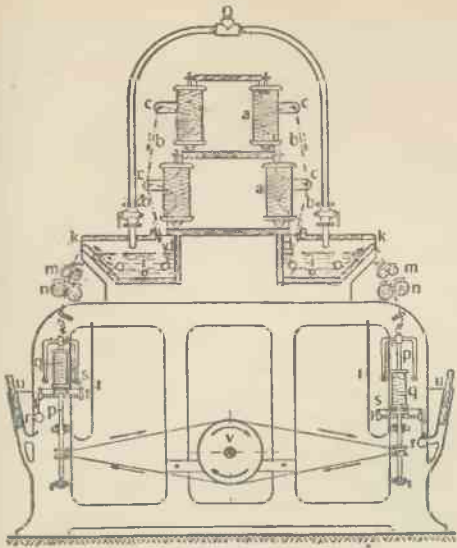

Maszyna do przędzenia lnu.

i ruchomego wózka, na którym osadzone są wrzeciona. Proces przędzenia rozpada się na cztery okresy. 1. Okres: Włóczka przeprowadzona jest ze szpulki przez walce wyciągające na wrzeciona. Wózek wyjeżdża na szynach na 1.6—1.8 m naprzód. Walce wyciągające podają włóczkę naprzód. Wrzeciona wirują z szybkością 5.000—10.000 obrotów na minutę i skręcają wyciągniętą włóczkę. 2. Okres: Wózek i walce wyciągające stoją nieruchomo. Wrzeciona wirują dalej i dopełniają skręcenia. 3. Okres: Wózek i walce wyciągające stoją nieruchomo. Specjalne urządzenie nagina nić w dół wrzeciona. 4. Okres: Wózek się cofa, walce wyciągające stoją nieruchomo. Wrzeciona wirują i nawijają na siebie przędzę. Maszyna pierścieniowa pracuje na następującej zasadzie: Włóczka (n), przechodząca przez walce

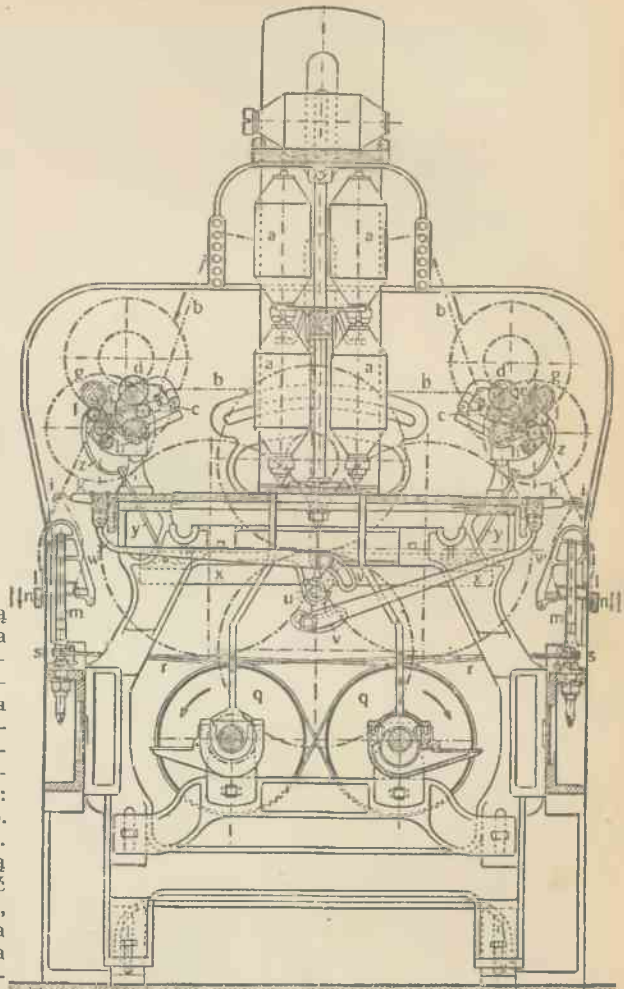

Pierścieniowa maszyna przędzalnicza.

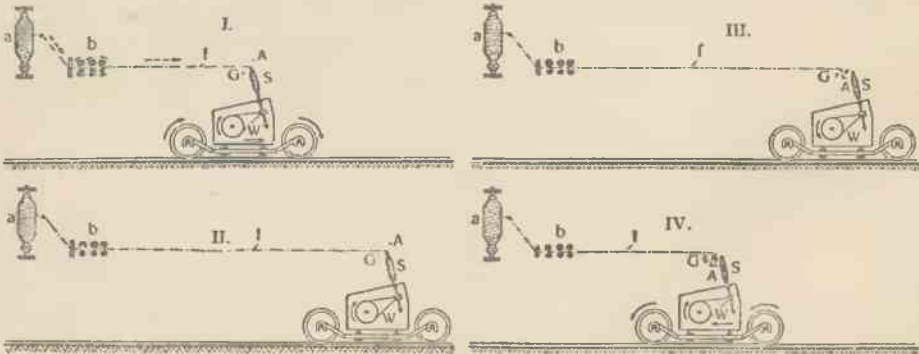

Cztery okresy pracy selfaktora.

wyciągające, przewijają się ze szpulki niedoprzędzu na wrzeciono (a), wirujące z szybkością 6.000—12.000 obrotów na minutę. Przewleczona jest przytem przez drucianą kluczkę (m), nasadzoną na pierścieniu (l) umieszczony w oprawie

(k), poruszającej się ustawnie w górę i w dół wzdłuż wrzeciona. Przy tym ruchu obiega kluczka ciągnięta przez nić pierścieni (l) dookoła. Skoordynowanie wirowego ruchu wrzeciona, posuwistego ruchu pierścienia i obiego-

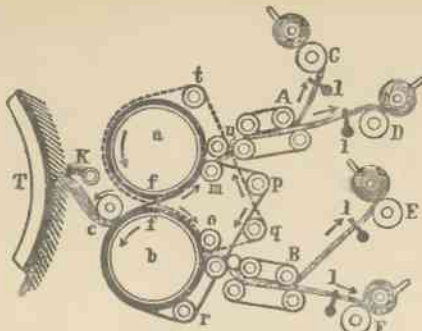

Rozdzielnik.

wego ruchu kluczki powoduje wyciąganie i skręcanie przędzy. Ob. rysunek.

2. Przędzalnictwo jedwabiu floretowego (ob. Jedwab) jest zasadniczo podobne do przędzalnictwa bawełny.

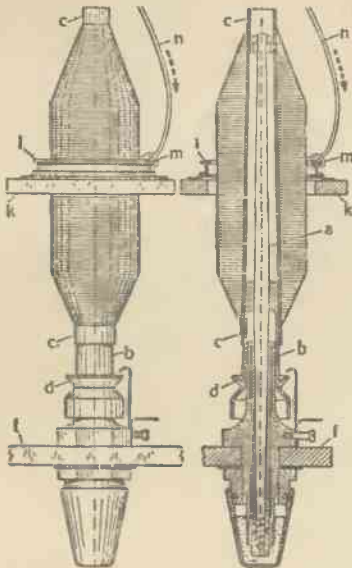

Wrzeciono maszyny pierścieniowej.

3. Przędzalnictwo lnu, konopi i juty, a więc włókien długich, jest od bawełnianego prostsze o tyle, że odpada użycie szarpacza, trzepaka i gremplarki. Doskonale rozczesane włókna układa specjalna maszyna w taśmę i podaje ją do snowarki. Dalszy proces jak przy bawełnie, z tą tylko różnicą, że niedoprzęd lniany skręca się na przędzę na mokro, t. j. przeprowadza na drodze do wrzecion przez zbiorniki z zimną lub gorącą wodą. Przędza lniana, skręcona na mokro odznacza się wielką gładkością. Po zdjęciu z wrzecion zostaje przewinięta na motowidła i osuszona. Włókna juty z natury kruche zwilża się przed przedzeniem tranem.

4. Przędzalnictwo wełny. Umyta i osuszona wełna dostaje się do t. zw. wilka szarpacza, t. j. cylindra, w którym obraca

się bęben, najeżony na powierzchni kolcami, gdzie zostaje rozluźniona. Włos wełniany, z natury szorstki, skrapia się podczas rozluźnienia w szarpaczu oliwą, aby go uczynić bardziej podatnym do dalszej przeróbki, która jest odmienną dla wełny krótkiej, przeznaczoną na wyrób przędzy sukienniczej i dla wełny długiej, przeznaczoną na przędzę czesankową. Przędza sukiennicza ma być nieco kosmata, pojedyncze włosy, z których została ukrecona, powinny zachować falistość. Dlatego unika się czynności rozciągających. Wełna sukiennicza przechodzi z szarpacza kolejno przez trzy gremplarki i jako ostatecznie rozczesana, szeroka wstęga dostaje się z ostatniej gremplarki na t. zw. rozdzielnik, gdzie zostaje rozdzielona na większą ilość (ponad 100) drobnych wstążek, które zostają doprowadzone pomiędzy walce, na które nawdziane są pasy transmisyjne. Pasy te wykonują ruch okrężny, a równocześnie ślizgają się szybko tam i z powrotem wzdłuż osi walców. Wstążka wędrująca między pasami zostaje posuwana, a zarazem i wałkowana i temsamem słabo skręcana. Urządzenie to zastępuje snowarkę, z wykluczeniem jej działania rozciągającego. Dalsza przeróbka odbywa się na niedoprządkach i maszynach przędzalniczych, podobnie jak przy bawełnie.

Przędza czesankowa powinna być, w przeciwieństwie do sukienniczej, gładko wyciągnięta i silnie skręcona. Wełna czesankowa przechodzi kolejno przez szarpacz, gremplarkę i snowarkę. Wyciągnięta w snowarce wstęga zostaje powtórnie rozczesana na t. zw. zgrzeblarce, celem wyczesania włókien za krótkich. Kilka w ten sposób wyczesanych wstążek składa się razem, przepuszcza powtórnie przez snowarkę, skąd wydobywająca się jedna, mięsista wstęga zostaje przeprowadzona przez mydlaną wodę, aby włosy wypłukać z oliwy i pozbawić falistości. Po osuszeniu na gorących walcach, dostaje się wstęga na niedoprządkę i ostatecznie na maszynę przędzalniczą.



Grecka prządka.

Przędzenie, czynność mająca na celu przygotowanie z włókien roślinnych lub wełny zwierzęcej przędzy i nici. P. znano już w czasach przedhistorycznych, a wiele ludów (Chińczycy, Grecy, Egipcjanie) uważało je za wynalazek i dar bogów. W dawnych czasach przed uprzemysłowieniem p. i tkania stanowiły one, a zwłaszcza p. prawie wyłączne zajęcia kobiet, które z wrzecionami, kołowrotkami etc. schodziły się wieczorami, by praść a przy tej sposobności



opowiadać sobie nawzajem nowiny, baśnie lub legendy. Por. Przędzalnictwo.

**Przędziwo** jest ciałem, powstałym przez przeżnięcie (nici), wzgl. stwardnienie na powietrzu wydzielin niektórych zwierząt, np. pajęczyny, kokony.

**Przęstka**, ob. Hippuris.

**Przęslica**, narzędzie znane w kilku typach, do którego przywiązuje się kądziel przy wiciu zapomocą wrzeciona.

**Przodek artyleryjski** służy za przednią parę kół z dyszlem przy przewozie dział, jaszczka, wozu z lufą lub obserwacyjnego. Skrzynka służy za kozioł dla obsługi i pomieszczenie sprzętu łączności, przyborów i pocisków.

**Przodków kult**, jeden z najstarszych kultów o podłożu religijnym, znany już w czasach przedhistorycznych. Zmarłemu, który według wierzeń żył dalej w swej ludzkiej postaci, dawano nietylko broń i pożywienie, lecz także jego żonę, sługi i ulubione zwierzęta, grzebiąc je jużto zabite, już też żywe wraz z jego zwłokami. Prócz tego w rocznicę pogrzebu lub w dniu święta zmarłych (zaduszki, dziady) zanoszono na grób żywność a przy uczciach poświęcano zmarłym pierwszy kęs i t. p. W kościele katolickim pewnym wyrazem k. p. są msze za zmarłych oraz poświęcony modlitwom za zmarłych Dzień zaduszny. Por. Penaty, Lary, Heros, ob. też Ludy pierwotne.

**Przodokrzelnie**, rząd ślimaków.

**Przodownik**, w harcerstwie stopień instruktorski. W policji stopień p. odpowiada stopniowi sierżanta w wojsku; starszy p. — stopień analogiczny do sierżanta sztabowego.

**Przyboczne wojska**, oddziały (szlacheckie, trabantów, halabardników, szwajcarskie), przeznaczone do służby w rezydencjach przy osobie monarchy lub naczelnika państwa, obok pułków gwardji. W Polsce byli za króla Władysława IV. t. zw. harcerze nadworni (trabanci?), zaś za króla Stanisława Augusta 2 pułki ułanów (Tatarów) królewskich, pierwszy pułkownika Königa, drugi pułk. Azulewicz, oraz 2 bataliony piesze milicji Grodzieńskiej.

**Przybornik**, komplet przyborów do wykonywania rysunków technicznych, złożony z cyrklifrajonów i t. d.

**Przyborowski**, 1. Józef, językoznawca, historyk literatury, numizmatyk i archeolog pol., (1823—1896), w l. 1863—69 profesor języka polskiego w warsz. Szkole Głównej, od r. 1872 bibliotekarz Bibl. Ord. Zamojskich, redaktor wydania jubileuszowego „Dzieł” Jana Kochanowskiego i „Wiadomości archeologicznych” (1874—82, 4 t.). Oddzielnie wydał m. i.: „Wiadomość o życiu i pismach Jana Kochanowskiego” (1857), „Vetustissima adjectivorum linguae polonae declinatio, monumentis ineditis illustrata” (1861), „Baltazara Opecia Żywot Pana Jezusa” (1882), „Wycieczki archeologiczne po prawym brzegu Wisły” (1874).

2. Walery Zygmunt Lucjan (pseud. Zygmunt Lucjan Sulima), pisarz pol., (1845—1926), autor dzieł historycznych: „Historja dwóch lat 1861/62” (1892—96, 5 t.), „Ostatnie chwile powstania styczniowego” (1887—88, 4 t.), „Dzieje 1963 r.” (1897 n., 5 t.), „Polacy w Hiszpa-

nji 1808—1812” (1888), „Historja Franka i Frankistów” (1893), „Z przeszłości Warszawy” (1899) i i., zdobył wielką poczytność u młodzieży powieścią historyczną: „Bitwa pod Raszynem” (1881), po której wydał kilkadziesiąt tomów powieści z dziejów Polski („Król Krak i królowa Wanda”, „Myszy króla Popiela”, „Adjutant naczelnego wodza”, „Jak Prusacy uciekali z Warszawy”, „Berezyna”, „Grom Maciejowicki”, „Było to pod Jeną”, „Bóg mi powierzył honor Polaków”, „Na San Domingo”, „Obłężenie Warszawy”, „Olszynka”, „Pod Stoczkim”, „Stach Szwoleżer”, „Szwedzi w Warszawie”, „Racławice”, „Młody Konfederat Barski”, „Reduta Woli”, „Młodzi Gwardziści” i i.), bardzo rozpozyszczeniych w licznych wydaniach, od r. 1930 w nowym wydaniu zbiorowem, przejrzanem przez historyka prof. Henryka Mościckiego.

**Przyboś** Julian, współcz. poeta polski z grupy „Zwrotnicy”, wydał zbiory poezyj: „Sruby” (1925), „Oburącz” (1926), „Z ponad” (1930).

**Przybrzeżna żegluga** (k a b o ł a ż), pływanie bliskie, żegluga w pobliżu brzegów, na morzach zamkniętych lub między wyspami. Żeglugę bliską w państwach kulturalnych uprawiać można tylko pod krajową flagą; obcy nie są dopuszczeni.

**Przybrzeżne wody** (morza), części otwartych mórz, sąsiadujące bezpośrednio z wybrzeżem, na odległość 3 mil morskich (5.556 m) przy odpływie. Państwa nadmorskie mają nad niemi ograniczoną władzę, np. jeśli chodzi o policję morską, regulowanie rybołówstwa lub ruchu towarowego. Natomiast mniejsze zatoki są traktowane jako własność danego państwa.

**Przybylski**, 1. Jacek, polski poeta-tłumacz, (1756—1819), poliglota, profesor w Warszawie i Krakowie poetyki, wymowy i starożytności klasycznych, bibliotekarz, od 1801 członek warsz. Tow. Przyjaciół Nauk, przełożył Homera „Batrachomyomachię” (1789), Hezjoda „Dzieła dochowane wszystkie” (1790), Kamoensa „Luzjadę” (1790), Al. Pope’a „O krytyce” (1790), Millona „Raj utracony” (1791) i „Raj odzyskany” (1792), Trency Jeremjasza (1793), Owidjusza „Wiersze na wygnaniu pisane” (1802), Horacego „List do Pizonów o kunsztach poetycznym” (1803), Wergiljusza „Eneidę” (1811) i „Jeorgiki” (1813), Homera „Iljadę” i „Odyseję” (1814—16) i i.

2. Zygmunt, pisarz polski, (1856—1909), był płodnym komedjopisarzem okresu pozytywego. Rzadko stosunkowo poruszał w komedjach tematy głębsze („Dług honorowy” czy „Wojna domowa”), czasem dawał miłe sentymentalne obrazki sceniczne („Bzy kwitną”, 1893). Tworzył: „Błękitna”, „Dzień w redakcji” (1894), „Dzierżawca z Olesiowa”, „Fotografja Jędrusia” (1893), „Niebieskie ptaki”, „Panna służąca”, „Pierwszy bal”, „Przeegrany zakład” (1892), „Przyjaciiele mężów” (1893), „Schadzka” i „Wejście w świat” (1893) cieszyły się popularnością na scenach polskich, a nawet czeskich i rosyjskich. Trwalsze powodzenie zdobył jednak tylko „Wicek i Wacek” (1886), rodzima, zgrabna komedja szlachecka, o pierwiastku tendencyjnym. Kontynuacje pomysłu „Państwo Wackowie” i „Dwór w Władkowicach” już zawiodły. Na

scenach ludowych grywano wiele melodramatów i wodewilów P., jak „Pracownice igły“ i „Szukajcie dziecka“. — 1878—1889 wydawał w Krakowie tygodnik teatralny „Echo“.

3. Waclaw Nowina, polski malarz, rzeźbiarz i ilustrator, \* 1870; studja odbywał w Warszawie, Krakowie, Berlinie, Wiedniu i Monachjum. Główne obrazy: „Kain“, „Ballada“, „O zachodzie“, „Nokturn“ i szereg portretów. Główne rzeźby: pomnik Kordeckiego w Łodzi itd.

4. Czesław, polski architekt, \* 1880; kształcił się w Warszawie i Paryżu. Zbudował szereg gmachów publicznych w Warszawie (m. i. Teatr Polski), przebudował Teatr Narodowy i Ministerstwo Spraw Wojskowych. Jest profesorem Politechniki warszawskiej.

5. Seweryn, współczesny pisarz pol., autor powieści historycznej dla młodzieży p. t. „Goniec królewski“ (1931), odznaczonej pierwszą nagrodą na konkursie literackim m. Warszawy.

**Przybram**, ob. Pribram.

**Przybylko-Potocka** Marja, aktorka pol., \* 1871, dłuższy czas występowała w teatrze łódzkim, od r. 1900 w teatrze Rozmaitości, później w Teatrze Polskim (Szyfmana) w Warszawie, świetna odtwórczyni głównych ról repertuaru współczesnego.

**Przybyszewska**, 1. Dagny, z domu Juell, narodowości norweskiej, pierwsza żona Stanisława Przybyszewskiego, tragicznie † w r. 1900, autorka znanych w przekładzie polskim St. Przybyszewskiego utworów dramatycznych: „Kiedy słońce zachodzi...“ (1902), „Krucze gniazdo“ (1902).

2. Jadwiga z Gąsowskich druga żona Stanisława Przybyszewskiego, przedtem zamężna za poetą Janem Kasprownicem; tłumaczka pisarzy niemieckich i skandynewskich.

3. Stanisława, córka Stanisława i Dagny Przybyszewskich, współczesna polska pisarka dramatyczna, autorka „Sprawy Dantona“, wystawionej we Lwowie w r. 1931.



St. Przybyszewski.

**Przybyszewski** Stanisław, pisarz polski i niemiecki, (1868—1927), działalność swoją rozpoczął od utworów i studjów w języku niemieckim („Zur Psychologie des Individuums. I. Chopin und Nietzsche. II. Ola Hansson“, 1892, „Totenmesse“ 1893, „Vigilien“ 1894, „De Profundis“ 1895, „Im Malmstrom“ 1896, „Satanskinder“ 1897 i i.) i odegrał rolę w berlińskim ruchu moder-

nistycznym, wpływając m. i. na Dehnela i Strindberga. W r. 1898 objął redakcję „Życia“ krakowskiego, stając się programowym przywódcą „Młodej Polski“, wpływając na otoczenie zarówno swą nastrojowo-symboliczną twórczością, jak i atmosferą, jaką wokół siebie wytwarzał. W płomiennych odczewach („Na drogach duszy“ 1902) głosił kult sztuki, jako jedyne i wyłącznego absolutu, był inicjatorem apoteozy twórcy „Króla Ducha“ i pierwszy powiatał w Kasprowniczu wielkiego poetę („Z gleby kujawskiej“ 1902), uwielbienie muzyki Szopena wyraził w pięknym szkicu „Szopen a Naród“ (1910), apoteozę literatury polskiej w „Szlakiem duszy polskiej“ (1917), własne wspomnienia literackie w „Moich współczesnych“ (I. „Wśród obcych“, 1926; II. „Wśród swoich“, 1930). W sugestywnym językiem pisanych rapsodjach („Z cyklu Wigilij“, 1899; „Nad morzem“, 1899; „De profundis“, 1900; „Androgyne“ 1900; „Requiem aeternam...“, 1904; „Tyrtęusz“, 1915) dał potężne erotyki prozą, łącząc w nich tęsknotę miłosną z poetycką metafizyką bytu. W mniej, choć niezupełnie słusznie, cenionych powieściach („Dzieci szatana“, 1899; „Homo Sapiens“, 1899—1901; „Synowie ziemi“, 1904—11; „Mocny człowiek“, 1912—13; „Dzieci nędzy“, 1913—14; „Krzyk“, 1917; „Il regno doloroso“, 1924) śmiało wnikał w zagadnienia psychologiczne, biorąc za swych bohaterów przeważnie ludzi moralnie spażonych. W dramatach („Dla szczęścia“, 1900; „Taniec miłości i śmierci“, 1901; „Matka“, 1902; „Śnieg“, 1903; „Śluby“, 1905; „Odwieczna baśń“, 1905; „Gody życia“, 1910; „Topiel“, 1912; „Miało“, 1914; „Mściciel“, 1927), opartych na krąco postawionych konfliktach między kobietą a mężczyzną, z nieubłaganym fatalizmem rozwiązywał to zagadnienie etyczne, oddziaływając na widzów silną nastrojowością sytuacji scenicznych. — Na przełomie w. XX. P. odgrywał w literaturze polskiej rolę przewodniczącą, podniecaną jeszcze legendą, wytworzoną wokół jego nazwiska; po kilku latach popularność jego zmalała i, choć jeszcze w okresie „Zdroju“ poznawczego był wybitnym inicjatorem ekspresjonizmu polskiego („Ekspresjonizm, Stowacki i Genetis z Ducha“, 1918; powieść „Krzyk“), zmarł niemal w zapomnieniu. Bibliografię utworów P. zestawił Kaz. Czachowski w „Ruchu literackim“ (1928, nr. 7); tenże omówił literaturę o P. w „Wiadomościach Literackich“ (1928, nr. 18); nadto: Boy-Zeleński: „Ludzie żywi“ (1929); Kaz. Czachowski: „Poeta metafizycznej tęsknoty“ („Pamiętnik Warszawski“, 1930, nr. 3).

**Przybyszowe korzenie**, korzenie występujące w miejscach niezwykłych, tworzą się nie z tkanki embrjonalnej, ale już wyrośniętej, np. na kolanach traw, z uciętych gałązek wierzy i t. d.

**Przybytek**, wszelki wzrost wartości, okazujący się w gospodarstwie danego podmiotu ekonomicznego, bez względu na przyczyny, którym zawdzięcza swe powstanie i bez względu na jego trwałość. Jedyne jego znamieniem jest wzrost wartości.

**Przybytek Pański**, wedł. Pentateuchu namiot, w którym Izraelci na pustyni w czasie swego powrotu do ziemi obiecanej przechowywali arkę przymierza.

**Przyciąganie**, ogólna własność ciał, ob. Cią-  
żenie powszechne.

**Przycisk**, tyle co akcent.

**Przychocki** Gustaw, polski filolog klasyczny,  
\* 1884, studja w Krakowie, Niemczech, Francji,  
Angli, profesor uniw. warszawskiego, oddziel-  
nie wydał podstawową monografię: „Plautus“  
(1925), komentowane przekłady komedij Plauta  
(w „Bibl. Narod.“), „Kultura klasyczna w kul-  
turze współczesnej“ (1929).

**Przychód**, przybytek (ob.), przewidziany  
przez gospodarza, powtarzający się periodycz-  
nie, jeżeli wzrost wartości zawdzięcza się tylko  
pewnej, ściśle oznaczonej części majątku (np. p.  
z ziemi). O d o c h o d z i e natomiast mówimy  
wtedy, jeżeli przybytek jest wypływem z całej  
działalności gospodarczej, t. zn. jeżeli obejmuje  
cały przewidziany i periodycznie powtarzający  
się wzrost majątku w pewnym okresie.

**Przychylny** Ambroży, architekt pol., † po 1640,  
pochodził z Włoch, zwał się właśc. Vaberene  
(Ambrosius) Nutclaus; prawo miejskie lwow-  
skie przyjął 1592. Od 1598 budował tam cer-  
kiew Stauropigialną t. zw. Wołoską (ob. Kapi-  
nos i Paweł Rzymianin), którą ukończył 1629,  
oraz domy cerkiewne. Od r. 1619 prowadził po  
śmierci Avellidesa budowę kościoła bernardy-  
nów; pracował później w Żółkwi i Starem Siole  
(zamek ks. Janusza Ostrogskiego), wreszcie we  
Lwowie zbudował dom własny przy ul. Boi-  
mów 34 i wspólnie z J. Bonim kościół Św. Ła-  
zarza.

**Przyczółek** (f r o n t o n) jest zakończeniem  
fasady budynku zapomocą trójkąta, ujętego  
gzymsami, lub też półkola, czy wolut. Powstał  
p. z konstrukcji świątyni starożytnej, gdzie na  
węższych stronach stanowił zakończenie dachu  
siodłowego. Przestrzeń p. wypełniana była prze-  
ważnie rzeźbami lub płaskorzeźbą. P. w epoce  
gotyku miały formę odmienną od starożytnej,  
składały się na nie arkady, pinakle i t. d. W epoce  
renesansu bywały p. często półkolistę, w baro-  
ku łamane i t. d. P. u m o s t u, końcowa pod-  
pora mostu, podtrzymująca jego konstrukcję  
górną, a zarazem ograniczająca nasyp ziemny.

**Przyczyna** jest tem, co doprowadza istnienie  
czegoś innego do skutku. Stosunek przyczyny  
do skutku nazywamy przyczynowością, spłot  
łańcuchowy przyczyny i skutku, który  
z kolei staje się p. dalszego skutku i t. d., na-  
zywamy z w i ą z k i e m p r z y c z y n o w y m.  
Doświadczenie uczy, że wszystkie zjawiska są  
od p. zawiśle, ale nie poucza, jak to się dzieje  
i dlaczego te właśnie p. wywołują ten a nie  
inny skutek. P. jakiegoś zjawiska poznajemy po  
tem, że z reguły (jak daleko sięga nasza obser-  
wacja) poprzedza skutek, przyczem należy  
sprawdzić, czy następujące po sobie zjawiska  
(np. dnia i nocy) nie są skutkiem trzeciego zja-  
wiska (obrotu ziemi). P. i skutek mają się do  
siebie jak w a r u n e k d o z a w a r u n k o w a -  
nego. Często jednak rozróżnia się p. od war-  
unku w ściślejszym znaczeniu, określając np.  
infekcję zarazkiem chorobowym jako p.,  
a sprzyjającą jego rozwojowi kompleksję ciała  
jako warunek choroby.

**Przyczynowości zasada**, założenie (będące  
podstawą nauk przyrodniczych), że każda zmia-

na ma przyczynę, oraz że każde zjawisko jest  
związane z sumą okoliczności, w braku któ-  
rych nie może wystąpić, przy których obecno-  
ści zaś występuje koniecznie.

**Przydaczniowate** (Tridacnidae), rodzina mał-  
ży. Najbardziej znani przedstawiciele: przydacz-  
nia olbrzymia (Tridacna gigas L.) największa  
z małży, dochodzący wagi 200 kg oraz kopytnica  
plamista (Hippopus maculatus Lam.) z oceanu  
Indyjskiego, podobnie, jak poprzednia zawiera  
niekiedy perły.

**Przydawka**, określenie, wskazujące na cechę  
przedmiotu. P. jednowyrazowe dzieli się na  
p r z y m i o t n e i r z e c z o w n i k o w e, p. wię-  
cejwyrazowe nazywamy d o p o w i e d z e n -  
i a m i.

**Przydomek**, w dawnej Polsce określenie, do-  
dawane do nazwiska, tem różne od przewizka  
(ob. Przewisko), że dziedziczne. P. początkowo  
najczęstsze były wśród szlachty zaściankowej,  
gdzie, wskutek dużego rozrodczenia, trudno było  
zidentyfikować poszczególnych członków rodzi-  
noszących to samo nazwisko („imioniska“ Do-  
brzyńskich w Panu Tadeuszu). Zczasem (od  
w. XVII.) p. stały się modne także i wśród  
szlachty zamożniejszej. Niekiedy po wejściu  
w użycie w charakterze nazwisk określeń od-  
miejscowych (ob. Nazwisko), używano dawnych  
nazwisk obok nowych w charakterze p.

**Przygodne znaki** w muzyce (czyli a k c y -  
d e n c j e), znaki podwyższające nutę o półton,  
a więc k r z y ż y k i i znaki obniżające ją, czyli  
b e m o l e. Kasownik przywraca nutę jej  
pierwotną wysokość, czyli znosi podwyższenie,  
ewent. obniżenie. P o d w ó j n e k r z y ż y k i i b e -  
m o l e podwyższają lub obniżają nutę o dalszy  
półton. Na początku umieszczone krzyżyki lub  
bemole nazywają się znakami p r z y k l u c z o -  
w e m i.

**Przygotowawcza umowa**, zawiera zobowiąza-  
nie do zawarcia w przyszłości umowy głównej.  
P. u. ważną jest pod warunkiem zachowania  
formy przepisanej dla umowy głównej.

**Przygotowawcze czynności**, w prawie karnem  
czynności, zmierzające do popełnienia przestęp-  
stwa, nie podpadające pod pojęcie karalnego  
usiłowania dla braku obiektywnych znamion  
początku wykonania danego przestępstwa (np.  
zakupienie narzędzi zbrodni).

**Przygotowawcze postępowanie** toczy się w pro-  
cesie cywilnym w wypadku sporów szczególnie  
zawilych, w których należy ustalić rachunki lub  
uporządkować materjał faktyczny.

**Przyimek**, neodmienna część mowy, służąca  
do określenia stosunków zależności, zachodzą-  
cych między jednorodnymi częściami zdania lub  
poszczególnymi wyrażeniami, np.: z, od, przez.

**Przyjaciół dzieci**, czasopismo dla dzieci, zało-  
żone w Warszawie w r. 1861, redagowane kole-  
jno przez F. H. Lewestama, Wł. L. Anczyca,  
J. K. Gregorowicza i i.

**Przyjacielskie wyspy**, ob. Tonga archipelag.

**Przyjaźń**, stosunek dwu osób, przeważnie tej  
samej płci, oparty na sympatji, szacunku, po-  
święceniu i obustronnem zaufaniu, z wyłącze-  
niam momentu erotycznego.

**Przyjemność**, uczucie przeciwne przykro-  
ści, nie dające się bliżej zdefiniować. Kant



określał uczucie p. i przykrości, jako objawy „zdolności odczuwania” i odtąd uważa je psychologia za zjawiska psychologiczne. Zwolennicy teorii sprzeczności między uczuciem p., a przykrości uważają ją za jedyne przeżycie uczuciowe. Psychologia eksperymentalna zbadała, że uczuciu p. towarzyszą różne zjawiska fizjologiczne, jak: rozszerzenie naczyń na powierzchni ciała, wzmożona akcja serca i prężność mięśni. Zjawiska te zależne są od rodzaju p., którą przeżywamy (psychiczna i zmysłowa). Według Herberta źródłem tych uczuć jest zmienne oddziaływanie wyobrażeń, bądź pobudzań, bądź też hamujące. Natomiast Schopenhauer i Hartmann twierdzą, że źródłem p. i przykrości jest wola, której zaspokojenie wywołuje uczucie p., a użamknięcie uczucie przykrości. P. i przykrość mają orzekać o wartości zewnętrznych podmiotów, ich szkodliwości i pożyteczności w stosunku do pobudliwości nerwów lub też określać przewagę pozytywnej, czy negatywnej pracy atomów w systemie nerwowym.

**Przykazania Boże**, dziesięć nakazów moralnych, stał dekalog (greck.), które według Pięcioksięgi Mojżesz z natchnienia Bożego wypisał na dwu tablicach na górze Synaj. Tablice miał złożyć Mojżesz w skrzyni, zwanej arką przymierza, tę zaś przechowywano i czczono w największym miejscu przybytku pańskiego.

**Przykieliszek**, p. Kwiat.

**Przykład** (łac. exemplum), jeden łatwo uchwytny i zrozumiały wypadek, służący do zilustrowania jakiegoś twierdzenia charakteru ogólnego. P. służą jedynie do objaśniania i uplastycznienia, nie mogą jednak zastąpić dowodu.

**Przykładka**, element maszynowy, który reguluje bieg maszyny przez zderzenie. Ob. Metali obróbka.

**Przykladnica**, przyrząd pomocniczy przy wykonywaniu rysunków technicznych, składa się zwykle z drewnianej cienkiej linii i zakończona jest prostopadłą grubą poprzeczką, którą dotyka krawędzi rysownicy. P. daje się przesunąć wzdłuż krawędzi rysownicy, a podłużne brzegi linii tworzą stałe do siebie równoległe zarazem do krawędzi rysownicy prostopadłe proste.

**Przykopy** (aprosze, koszkopy, paralele, sapy), rowy kopane w zakasy na przedpolu stanowisk obronnych wroga, celem zbliżenia się bez strat od własnych rowów wyjściowych na odległość szturmową. Zbliżanie odbywa się przez stopniowe podkopywanie bocznej ściany w rowie czołowym p. Rozróżnia się p. pojedyncze lub podwójne, z osłoną z wyrzuconej ziemi po jednej lub obu stronach rowu. W ciężkim terenie p. zastępuje się workami z piaskiem lub ruchomymi osłonami.

**Przykrość**, ob. artyk. Przyjemność.

**Przykurez**, ob. Kontraktura.

**Przykwiatki** (Bractea), odmienne liście, występujące w obrębie kwiatostanu.

**Przylaszczka**, ob. Anemone.

**Przylądek** (franc. cap; ang. cape; włosk. capo; hiszp. cabo; niem. Kap, od łac. caput = głowa), występ lądu w morze, wypukły załom w przebiegu wybrzeża.

**Przylądek Burz** (Cabo tormentoso), stara nazwa przyl. Dobrej Nadziei.

**Przylądek Dobrej Nadziei** (ang. Cape of Good Hope), nagi występ lądu na skalistym półwyspie w pld. Kraju Przylądkowym (Afryka pld.), pod 34° 22' szer. pld. i 18° 29' dług zach., nazwany tak przez Jana II. portugalskiego, gdyż dotarcie doń otwierało nowe możliwości opłynięcia Afryki. Przedtem bowiem Bartł. Diaz nazwał P.: Cabo Tormentoso (przyl. Burz).

**Przylądek Północny**, ob. Nordcap.

**Przylądkowy Kraj** (Kaplandja, ang. Province of the Cape of Good Hope lub Cape Province), główna prowincja Unji pld.-afrykańskiej, najdalej ku pld. wysunięty kraj Afryki, między 28° i 35° szer. pld., nazwany tak od przylądka Dobrej Nadziei. Graniczy od ptn. z ang. Afryką pld.-zach., protektoratem Beczuana, Transvaalem, Oranje i Natalem, a ma razem z krajami: Griqua, Tembu, Transkei i Pondo (Kafrazja), zatoką Wielorybią i krajem Beczuanów 717.313 km<sup>2</sup>, właściwy zaś P. ma 539.000 km<sup>2</sup>.

P. zajmuje pld. krawędź płaskiej kotliny pld.-afrykańskiej i jest krajem fałdowym, zbudowanym ze skał paleo- i mezozoicznych. Wybrzeża są strome i naogół słabo rozwinięte, jedynie między zatokami Św. Heleny i Algoa na wybrzeżu pld. znajdują się kilka portów. Kraj podnosi się stopniowo ku środkowej wyżynie. Wpobliżu Kapstadu wznosi się odosobniona góra Stołowa (1082 m). Pierwszy stopień płyty Małe Karru znajduje się między 2 pasmami górskimi, wychodzącymi z węzła górskiego Wielki Winterhoek (2.080 m). Małe Karru sięga aż do zatoki Algoa. Za niem idzie płyta Wielkie Karru, jeszcze dalej góry Nieuweveld wys. do 2.091 m i góry Smocze (Kathlamba), tworzące krawędź wyżyny pld.-afrykańskiej. Na ptn. opada kraj powoli ku rz. Oranje.

Klimat jest subtropiczny, na wybrzeżu śródziemnomorski (opadów rocznie 1.000 mm), a we wnętrzu kontynentalny z deszczami w lecie.

Ludność składa się z Kafrow, Beczuanów, Zulusów, Grików (Griqua) oraz 650 609 Europejczyków (Burów, Anglików) dalej murzynów Bantu, Hindusów, Malajów i mieszańców, a liczy ogółem (w 1921 r.) 2.782.719 głów, w tem 1.684.906 chrześcijan i 1.002.450 pogan. W 1923 r. było w P. 2.466 szkół powszechnych z 297.666 uczniów. Kraj posiada 2 uniwersytety w Kapstadzie i Stellenbosch, a poza tem Rhodes University College w Grahamstown i Hugenot University College w Wellington.

Rolnictwo rozwija się dobrze dzięki pracom irygacyjnym, zwłaszcza uprawa kukurydzy. Dobrze również rozwija się uprawa owoców i wina. Na pierwszy jednak plan wysuwa się chów bydła (owce, kozy angorskie, strusie i in.). Górnictwo ogranicza się do eksploatacji pól diamentowych pod Kimberley i miedzi. Przemysł jest jeszcze słabo rozwinięty (głównie rolniczy). Natomiast handel rozwija się doskonale. Sieć kolejowa jest najgęstsza z całej Afryki (7.712 km) i stale jest rozbudowywana. Główne miasta: stolica Kapstad, Durban, Port Elizabeth. East London, Kimberley. Pieniądz, miary i wagi są angielskie.

Dzieje. Pierwsze osiedla koło przylądka Dobrej Nadziei (opłynięty 1291, następnie 1487

przez B. Diaza a 1497 przez Vasco da Gamę) założyła w 1602 holenderska Kompanja Wsch. Indyjska. Od 1659 zaczęli Burowie (Boers) rozszerzać swe posiadłości ku płn. wśród walk z Hotentotami. W 1795—1803 zajęty przez Anglików dostał się P. w 1806 (1814) na stałe Anglikom. W 1836, po zniesieniu niewolnictwa (1834) wyemigrowało na płn. 5.000 osadników, którzy założyli republ. Port Natal, opróżnioną w 1842 (do Anglii w 1856). W 1852 założyli Burowie republ. Transvaal. W 1869—1885 rozszerzono P. na okoliczne obszary Kafrów, Zulusów i Beczuanów. W czasie wojny z Burami (1899—1902) zachował się P. neutralnie. W 1910 przystąpił P. do Unji pld.-afrykańskiej.

**Przyleganie** (adhezja), w fizyce siła natury cząsteczkowej, działająca między cząsteczkami zblizonych do siebie ciał. Występuje ono wybitnie na granicy zetknięcia się cieczy z powierzchnią ciał stałych, np. złoto i rtęć, szkło i nafta. Na p. polega lutowanie, klejenie, malowanie i t. p. P. zachodzi także pomiędzy ciałami stałymi na gładkich i czystych powierzchniach o ile zblizmy je na odległość międzycząsteczkowych dział. Do pomiaru p. służy waga adhezyjna.

**Przyległe kąty**, ob. Kąt.

**Przylepiec** (emplastrum adhaesivum), silnie lepiący plaster, przygotowany z 40 części plastru obłowiowego, po 2,5 stałej i płynnej parafiny, 35 kolofonji, 10 damaru i rozтворu, 10 kauczuku w 75 benzyny, służy do opatrunków.

**Przylistki** (stipulae), osobne twory, wyrastające często u podstawy liści, podobne są do blaszek liściowych, zwykle w liczbie dwu. Czasami zrastają się ze sobą lub z ogonkiem.

**Przylżenie** (Phytopoda, Thysanoptera), rząd owadów, obejmuje drobne owady o ciele smukłym, lekko spłaszczonym. Narzędzia pyszczkowe ssące. Żyją na liściach, wyrządzając znaczne szkody. Na kłóskach żyta i pszenicy żyje *Limothrips cerealium* Halid, wielkości 2 mm, samica uskrzydłona, czarno brunatna. Czarna muszka (*Heliothrips haemorrhoidalis* Bouché) żyje na palmach, paprociach, azaljach. Rozwojowi sprzyja suche powietrze. Częsty na roślinach doniczkowych w mieszkaniach i szklarniach, bardzo trudny do zwalczania.

**Przylbica**, prastara nazwa polska hełmu z żelaznej blachy. Nazwa ta została utworzona od tego, że p. spoczywała na głowie (przy łbie); także ruchoma części hełmu, zasłaniająca twarz. Ob. Helm.

**Przyluski**, 1. Jakób (właśc. Jeżowita), prawnik pol., († 1554), sekretarz Kmity, proboszcz w Mościskach, przeszedłszy na kalwinizm został pisarzem grodzkim przemyskim, następnie ziemskim krakowskim. P. należy do wybitnych działaczy na polu reformy religijnej i państwowej w Polsce XVI. w.; humanista, gruntownie wykształcony w prawie rzymskim, pozostawał w bliskiej łączności z głównymi szermierzami obozu egzekucyjnego, dostarczał im pomysłów i koncepcji prawnych. Główne jego dzieło: „Leges seu statuta ac privilegia Regni Poloniae“ na długie lata stało się podstawą nauki prawa i źródłem, z którego czerpali później

autorzy statutów. P. był również autorem poezyj łacińskich.

2. Leon, ks., arcybiskup gnieźnieński, (1789—1865), szkoły i sem. duch ukończył w Poznaniu i w uniwers. wrocławskim, następnie został proboszczem w Tarnowie (poznańskim), w Szremie, w katedrze poznańskiej, wreszcie 1844 arcybisk. gnieźnieński. Położył duże zasługi około podniesienia życia religijnego w swej diecezji wśród kleru i wśród ludu. Drukiem ogłosił kilka pism.

**Przymacizce** (parametrium), ob. Macica.

**Przymierze**, układ międzynarodowy, zawarty w celach politycznych pomiędzy dwoma lub więcej państwami o charakterze przejściowym. P. może być *zaczepne*, *odporne* lub *zaczepno-odporne*. P. może uzależniać wejście w życie obowiązku pomocy od spełnienia pewnego warunku (*casus foederis*). Państwa sprzymierzone mogą występować w wojnie jako równorzędne i jednakowo działające strony, lub jedno zobowiązaniem jest wobec drugiego do pewnych świadczeń sojusznicznych, jak dostarczenie korpusu pomocniczego, wypłała subsydjów etc. Często p. bierze nazwę od liczby kontrahentów: dwu-, trój-przymierze, etc.

**Przymiół**, ob. Syfiliś.

**Przymiotło**, ob. Erigeron.

**Przymiotnik** (łac. nomen adjectivum), część mowy, oznaczająca cechę lub właściwość rzeczownika; odmienia się przez rodzaje, liczby, przypadki i stopnie. Ze względu na funkcję syntaktyczną może być przydawką lub orzecznikiem.

**Przymus**, skłonienie do działania lub zaniechania działania wbrew woli działającego. P. fizyczny czyni nieważnym złożone oświadczenie; p. psychiczny powoduje jego nieskuteczność, o ile przymuszony zażąda uznania nieskuteczności w czasokresie przewidzianym ustawą (rok według ustawy obow. w zaborze pruskim, trzy lata w zaborze austriackim). W prawie karnem przymus fizyczny, któremu sprawca nie mógł się oprzeć, zwalnia od odpowiedzialności karnej (art. 17. polskiego proj. karnego).

**Przymusowe roboty**, ob. Pracy przymus.

**Przymusowe ruchy**, ruchy z powodu jakiegoś wewnętrznego, przymusowego i niecdpartego nakazu, na podłożu 1. *organicznym* (u ludzi i zwierząt po jednostronnych zranieniach śródmózgowia, rdzenia przedłużonego lub innych części mózgu). Tu należą t. zw. ruch zegarowy, ruch obrotowy (toczenie się) i t. d., 2. *nieorganicznym*, najczęściej pod postacią czynności przymusowych (śmiech, płacz, liczenie krzyk) występuje w hysterji lub innych nerwicach i w niektórych chorobach umysłowych.

**Przymusowy kuś**, ob. Pieniądz papierowy.

**Przynależność** (pertynencja, z łac.), w prawie rzecz uboczna, przeznaczona przez właściciela do użytku gospodarczego rzeczy głównej, z którą jest połączona. Skutek prawny polega na tem, iż stosunki obligacyjne w razie wątpliwości rozciągają się na p., połączoną z rzeczą główną (np. kupno szafy obejmuje i kupno jej klucza). W prawie egzekucyjnem istnieje zasada, iż nie można prowadzić odrębnej egze-

kucji na p., nie można więc np. sprzedać samego inwentarza majątku ziemskiego w drodze licytacji, nie obejmującej gruntu. — P. do gminy, ob. Gmina. P. państwowa, ob. Obywatelstwo, Poddaństwo.

**Przynęta**, pokarm, zwłaszcza ulubiony przez zwierzę, które chce się zwabić, umieszczony tak, by ułatwić złapanie lub obserwację danego zwierzęcia; często używa się p. imitujących jedynie dany pokarm, jak np. sztuczne mchy przy łowieniu ryb.

**Przynokleca**, ob. Zanokleca.

**Przyoczek** (łac. ocelli), oczka pojedyncze, występujące na środku głowy owadów.

**Przypadek** (łac. casus) w życiu codziennym wszystko, co wydaje się nam niekoniecznym, niezamierzonym lub czego przyczyny i racji nie możemy podać. Dlatego przypadkowość przeciwstawia się albo konieczności albo celowości. Względnie przypadkowe jest zdarzenie, którego przyczyn nie umiemy podać, absolutnie przypadkowe to, które w rzeczy samej nie jest niczem uwarunkowane. Np. zranienie przechodnia spadającą dachówką jest względnie przypadkowe, natomiast decyzje naszej woli są, według determinizmu, absolutnie przypadkowe. — P. w gramatyce służy do wyrażenia rozmaitych funkcji składniowych rzeczownika, przymiotnika, zaimka i liczebnika. P. tworzy się bądź zapomocą dodawania różnych końcówek do niezmiennego tematu (np. w jęz. polskim i łacinie), bądź też zapomocą prepozycji, stawianych przed rzeczownikiem (np. w jęz. francuskim i angielskim), bądź systemem mieszanym (w jęz. niemieckim). Dzieli się p. na niezależne (mianownik i wołacz), oraz zależne (wszystkie pozostałe). Język praindoeuropejski miał 8 p., z tego polski zachował 7, inne przeważnie mniej, np. łacina 6, niemiecki 4. Dużo więcej mają języki fino-ugryjskie (ugro-fińskie) i kaukaskie.

**Przypieczka** (hiszpań. moxa), małe stożki lub walce z łatwo żarzącego się materiału (np. z salfetrowanej bawełny, hubki i t. d.), które spalano dawniej przy dnie lub reumatyzmie na skórze jako środki odciągające.

**Przypkowski** Samuel, poeta polski i łaciński, wybitny pisarz arjański, (ok. 1592—1670), socynjanin, wuj Wacława Potockiego, przyjaciel Zbigniewa Morsztyna, autor cenionych wierszy łacińskich, m. i. słynnego „Ad moestam Poloniae de pactis Prutenicis“ (z r. 1630, druk wraz z innymi utworami i z przekładem polskim Zb. Morsztyna w „Wirydarzu poetyckim“ J. T. Trembeckiego), pieśni religijnych, ważnych rozpraw wyznaniowo-politycznych: „Dissertatio de pare et concordia ecclesiae“ (1628, II. wyd. 1630, przekłady niem. i ang.), „Dissertatio quam Fausti Socini operibus praemitti voluit Eques Polonus“ (1636, II. wyd. 1651), „Braterska deklaracja na niebraterskie napomnienie“ (1646), „Vita Fausti Socini Senensis“ (1634, IV. wyd. 1664, przekłady ang., holend. i niem.); zbiorowe wyd. rozpraw łacińskich jako t. IX. „Biblioth. Fratrum Polonorum“ (1692). Monografia Ludwika Chmaja (1927).

**Przyływ i odpływ** (tiden), okresowe ruchy morza wywołane przyciąganiem księżycy

i słońca. Siła przyciągania księżycy, która z powodu jego stosunkowo niewielkiej odległości od ziemi jest 2,2 razy większa niż słońca, działa silniej w punkcie powierzchni ziemi, zwróconym ku księżycowi, niż w środku ziemi. Wskutek tego na powierzchni ziemi zwróconej ku księżycowi następuje nabrzmienie wód, przyływ. Również na odwrotnej półkuli występuje p., ponieważ wody podlegają tam słabszemu przyciąganiu w kierunku księżycy, niż środek ziemi. W miejscach położonych między punktami p. powstaje równocześnie odpływ wód. Gdyby ocean pokrywał całą powierzchnię ziemi, to pod wpływem przyciągania księżycy powstałoby w 2 miejscach (najbliższym księżycy i najdalszym) podniesienie się poziomu oceanu, które wskutek ruchu obrotowego ziemi dookoła swej osi okrężałoby całą ziemię w ciągu 24 godzin. Każdy więc punkt na powierzchni ziemi miałby w okresie doby 2 p. i o. Ale obok księżycy oddziaływa na ziemię i słońce, chociaż wpływ jego jest mniejszy. Wielkość p. podlega w ciągu miesiąca wahaniom, osiągając maksimum („wody żywe“) w czasie pełni i nowiu księżycy, kiedy sumuje się oddziaływanie księżycy i słońca, znajdujących się wówczas na tej samej linii prostej, co ziemia. Najmniejszy p. („wody martwe“) ma miejsce w okresie obu kwadr księżycy, kiedy przyciąganie księżycy i słońca, tworzących z ziemią kąt prosty, przeciwstawia się sobie. Jeżeli księżyc i słońce nie znajdują się w płaszczyźnie równika, wtedy przeciwne punkty największego p. leżą po przeciwnych stronach równika. Ruch wirowy ziemi powoduje wtedy zjawisko występowania w ciągu doby 2 p. o nierównej wysokości. W skrajnym wypadku doprowadza to do istnienia tylko jednego p. na dobę, np. na morzu Płd.-Chińskim. Wielkie różnice dobowe w p. charakteryzują wybrzeża pacyficzne w Ameryce Płn., zatokę Meksykańską oraz wyspy na oceanie Spokojnym.

Zjawisko p. i o. obserwowane na wybrzeżach nie przebiega jednak w rzeczywistości tak regularnie, jakby ono występowało według statycznej teorii, stworzonej głównie przez Newtona, na powierzchni ziemi pokrytej nieprzerwanym oceanem. Stąd też wywodzą się różne inne teorie dynamiczne p., jak np.: Laplace'a, Airy'go, Poincaré'go, Ferrela i Harrisa. Znajomość czasu pojawiania się p. i o. oraz wywołanej tem zjawiskiem różnicy poziomów morza na wybrzeżach i w portach posiada pierwszorzędne znaczenie dla żeglugi. Dla wyznaczenia czasu rozpoczęcia się p. w danym miejscu potrzebna jest znajomość czasu portowego danego miejsca, t. j. różnicy czasu między górowaniem księżycy na nowiu lub pełni a następującym p. Dla prognozy zaś wysokości poziomu morza w czasie p. musi być znana amplituda między p. a o. w okresie wód „martwych“ i „żywych“. Naogół wysokość fali p. jest tem większa, im płytsze jest morze. Maksymalny p. wykazuje w Europie kanał Brytolski (do 12,2 m). Wyspy oceaniczne odznaczają się bardzo małą wysokością fali p. (do 1 m) podobnie, jak i morza śródziemne. Na Bałtyku p. jest bezpośrednio niedostrzegalny, ponieważ różnica poziomów





*Cuon alpinus.*



*Canis vulpes (lis).*



*Canis aureus (szakal).*



*Lycaon pictus (pies stepowy).*



*Canis mesomelas.*



*Canis lupus (wilk).*



Buldog.



Francuski buldog  
karłowaty.



Owczarz.



Airedaleterrier.



Pudel.



Pinczer gładkowłósy



Pies bernardyński.



Dog.



Chart syberyjski.



Chart angielski.



Seter.



Wyżeł.



Jamnik.



Foxterrier.



Szpic.



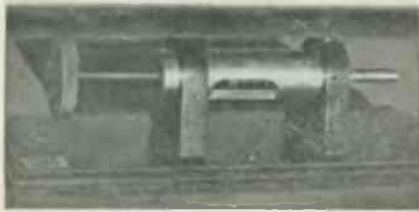

1. Aparat do badania zmysłu stawowego, t. j. poczucia oporu, jaki stawia materiał przy obróbce. Badający nastawia śrubę na końcu aparatu w jakimkolwiek położeniu, badany przez kręcenie tej śruby ma sobie zapamiętać opór, na jaki napotykał przy tem kręceniu, poczem badający odkręca tę śrubę do położenia początkowego, każąc badanemu tak długo kręcić śrubą, aż natrafi na taki sam opór, jaki miał przedtem.

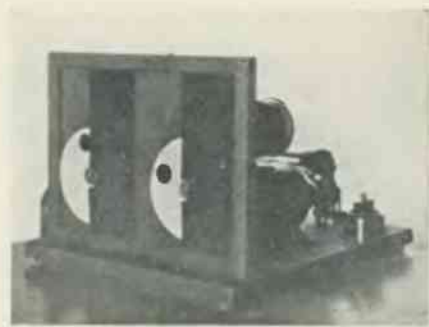

2. Aparat ważny do badania maszynistów, mechaników i t. p. W aparacie tym obracają się oba koła, mające na sobie czarne punkty, z różnemi szybkościami. Badający może jedno koło ustawić na dowolną szybkość, badany zaś ma drugie koło zapom. opornicy elektr. nastawić na taką samą szybkość, z jaką obraca się pierwsze koło; chodzi więc tu o ocenę szybkości, ważną przy obsłudze maszyn.

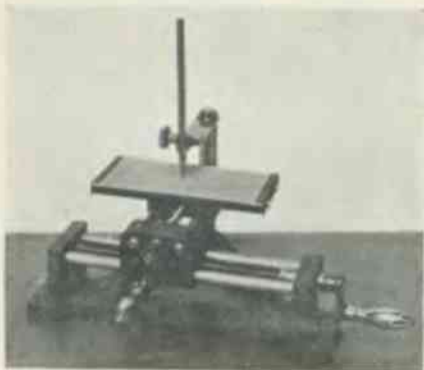

3. Aparat do badania współpracy obu rąk, która jest konieczna w zawodach tokarza, ślusarza i t. p. Badany ma równocześnie obu korbami tak kręcić i przesuwac ołówek, aby tenże rysował na płycie dokładnie linię, której wzór jest do płyty utwierdzony. Odchylenia ołówka od tej linii wzorcowej są miarą niedokładnej współpracy obu rąk.



4. Aparat do badania pewności ruchów ręki czyli t. zw. t r e m o m e t r. Badany bierze do ręki rysik metalowy widoczny na rysunku i ma go prowadzić wzdłuż otworów różnego kształtu, umieszczonych w płycie mosiężnej, ale zawsze tak, aby nie dotknąć tej płyty, gdyż każde dotknięcie powoduje zaświecenie lampki, które to zaświecenia liczone są jako błędy.

morza między p. a o. waha się tu od 70 mm, (Kilonja) do 10 mm (wsch. Bałtyk).

P. i o. przejawiają się nie tylko w ruchach pionowych, ale także w ruchach o kierunku poziomym, w t. zw. p r a d a c h p r z y p ł y w o w y c h. Przy 2 p. w ciągu doby następuje czterokrotna zmiana kierunku (2 razy ku lądowi i 2 razy od lądu ku morzu) tych prądów, nadzwyczaj ważnych dla żeglugi. Prądy przypływowe rzadko tylko pokrywają się dokładnie pod względem czasu z p. lub o. Zazwyczaj są one opóźnione w stosunku do p. i o. Szybkość prądów przypływowych zależy od wysokości fali p. i głębokości morza. Na pełnem morzu jest ona mała a na wodach płytkich i w cieśninach dochodzi do 8 węzłów na godzinę. W lejkach ujściowych rzek może prąd przypływowy przez zatrzymanie prądu rzecznoego wywołać wał wodny (do kilku m wysokości), toczący się w górę rzeki (na odległość kilku km od ujścia), zwany na Gangesie „bore“, na Sekwanie „mascaret“ a na Amazonce „pororoca“. W ostatnich czasach główne stacje oceanograficzne posiadają specjalne aparaty do obliczania naprzód czasu i wielkości p. w danym dniu (tideprediktory).

**Przy południk**, ob. Mesembrianthemum.

**Przypominanie**, powtarzanie wywoływania treści świadomości przy pomocy pamięci, przyczem zdajemy sobie sprawę, że te treści są nam już znane. R o z w ó j p. rozpoczyna się u dziecka od prostego rozpoznawania. Przypominanie wyobrażenia odznaczają się dokładnością, wyłączością i wyrazistością, co pozwala je odróżnić od tworów wyobraźni. P a t o l o g j a p. zajmuje się w szczególności objawami osłabienia zdolności p., fałszowaniem p. (p a r a m n e z j a) i p. b ł ę d n e m. Zanik zdolności p. występuje czasem, jako objaw anormalny, np. B. Linné uważał w starości swoje własne dzieła za obce. Na zupełnym zaniku zdolności p. polega plagjat patologiczny.

**Przypowiedni list**, w dawnej Polsce zaświadczenie królewskie, upoważniające rotmistrza do werbowania szlachty, t. zw. towarzyszów, w celu utworzenia nowej chorągwi. P. l. musiał być przed werbunkiem „oblatowany“ w grodzie.

**Przypowieść** czyli **parabola**: w znaczu szerszym: porównanie lub zdanie krótkie, wyrażające jakąś tezę normalną. W tem znaczeniu występuje p. głównie w Starym Testamencie (Księga Przypowieści). W znaczeniu ściślejsem: opowiadanie, prawdziwe lub zmyślane, wzięte z życia pasterskiego, rolniczego, z różnych zajęć ludzkich, które ma na celu uzmysłowienie wyższej, religijnej prawdy. Przypowieściami posługiwał się w kazaniach swoich Chrystus; zna je też średniowieczna literatura moralizująca. W każdej p. odróżnić należy sam opis, względnie obraz, od myśli, dla której obraz służy tylko za tło; np. przypowieść o synu marnotrawnym. — W literaturze polskiej klasyczne przykłady p. znajdują się w „Księgach Pięćdziesiątych“ Mickiewicza.

**Przyprawa**, ob. Korzenie.

**Przyprostokątka**, bok trójkąta prostokątnego, przylegający do kąta prostego.

**Przyrana tkanka** (łac. callus), tkanka występująca u roślin w miejscu zranienia, po niedługim czasie zablizniająca ranę, tworzy się z miazgi.

**Przyroda**, ob. Natura.

**Przyrodnie rodzeństwo**, dzieci, pochodzące z poprzednich małżeństw, t. j. nie mające wspólnego rodzica.

**Przyrodolecznictwo**, leczenie chorób siłami przyrody bez pomocy lekarza. Pojęcie p. pochodzi od Hippokratesa (vis medicatrix naturae), który ten sposób leczenia nazwał „fizjatrją“; utrzymało się ono w medycynie do dnia dzisiejszego jako pogląd, że przyroda przez celowe urządzenia (siły odpornościowe, mechanizmy regulujące, gorączka i t. d.), może wyrównywać każdą szkodliwość, dotykającą ustrój. Zadaniem lekarza jest spostrzeganie tej walki ustroju z chorobą, wspomaganie i uzupełnianie sił organizmu oraz kierowanie ich na właściwe tory.

**Przyrodoznawstwo**, zbiorowe określenie wszelkich gałęzi wiedzy, zajmujących się zjawiskami przyrody. Zadaniem p. jest ustalać te zjawiska, klasyfikować je i łączyć w teorie, prowadzące do zrozumienia praw przyrody. Przez porównywanie poszczególnych objawów dochodzi się do poznania wspólnej ich przyczyny. Jest to rozumowanie indukcyjne (por. Indukcja). Pomieważ przyczyny te w chwili eksperymentowania lub obserwacji nie są jeszcze znane, koniecznem się staje wypełnianie luk w rozumowaniu założeniami, których potwierdzenia następczo oczekujemy. Tym sposobem powstają hipotezy, z których wysnuwane dalej wnioski albo znajdują potwierdzenie w dalszych badaniach, albo też je obalają. Hipotezy potwierdzone i pogłębione poznaniem nowych zjawisk i ich przyczyn, stają się teorjami, które ujęte w treściwą formułkę stanowią naukowe pewniki. Hipotezy i teorie, dając wytlumaczenie pewnej grupy zjawisk, upraszczają dochodzenie do dalszych wniosków i pozwalają dalszym badaniom oprzeć się na prawach dołądzbanych. P. postuguje się dwiema metodami: 1) porównywaniem (przedmiotów, przejawów, pojęć i praw), oraz 2) eksperymentowaniem.

Naukę o przyrodzie dzieli się albo na: a) ogólną, badającą prawa ruchu i materji (fizyka, chemja), i b) szczegółową, odnoszącą ogólnie te prawa do określonych przedmiotów (astronomja, geologja, biologja w szerszym pojęciu), — bądź też na: a) naukę o przyrodzie żywej (organicznej) i b) martwej (nieorganicznej). Nauki przyrodnicze, głównie nieorganiczne, które prawa poznane starają się ująć i uzasadnić rachunkiem matematycznym nazywamy ścisłemi. — Biologja jest z pośród nauk przyrodniczych najsilniej różniczkowana na nast. działy: 1) zoologja 2) botanika, które z kolei dzielą się na: a) morfologję, b) fizjologję, c) systematykę. Oddzielne działy stanowią: 3) antropologja z etnologja i socjologja, 4) historja rozwoju (ontogenja), 5) ekologja, 6) geografja zwierząt i roślin i t. p.

P. stosowane zajmuje się praktycznym wyzyskaniem zjawisk przyrody i rezultatów badań czystych nauk przyrodniczych (medycyna, farmacja, rolnictwo, leśnictwo, ogrodnictwo i technika).

Hist. P. u ludów pierwotnych związane było ściśle z elementami wiary, religii wzgl. z bobonu. W tych warunkach najkorzystniej rozwijała się medycyna i astronomia (astrologja), które w starożytnej Grecji stanowiły już specjalne przedmioty wiedzy. Archimedes położył podwaliny pod pierwsze prawa fizyczne, a biologia pierwsze obserwacje zawięzająca Heraklitowi, Dioskurowi, Teofrastowi, przedewszystkiem zaś Arystotelesowi, który pierwszy starał się stworzyć systematyczną przyrodę ożywioną. Scholastyka wieków średnich nie postąpiła w dociekaniach przyrodniczych ani krok po za granice, nakreślone przez Arystotelesa. Dopiero Roger i Franciszek Bacon ocenili wagę doświadczalnego sposobu badania. Geologia, chemja i fizyka uznane zostały za nauki w ściśtem słowa znaczeniu w w. XVI. W biologji ważnym etapem rozwoju było wynalezienie mikroskopu (1600), który umożliwił prace Grew'a, Malpighiego i Leeuwenhoek'a nad komórkami i mikro-organizmami. Dalszy rozwój p. zaznaczają systematka Lineusza (1735 r.), hist. rozwoju F. Wolffa (1758 r.), teoria komórkowa Mohla, Schleidena, Schwanna i Trewiranusa (1808—1839 r.), teoria ewolucji Lamarcka (1809) i Darwina (1859). Początek w. XX. przynosi niepopłity rozwój genetyki i nauki o dziedziczności dzięki wykryciu reguł Mendla. We fizjologii przodują dziś badania nad hormonami i nad zagadnieniami seksualnymi (gruczoły dokrewne, teoria odmładzania). P. stosowane znajduje gościnę zwłaszcza w bogato wyposażonych pracowniach amerykańskich i japońskich.

**Przyrost, prawnie** — naturalny przybytek z rzeczy: plody i minerały z ziemi, przychówek należący w zasadzie do właściciela rzeczy, który nabywa na nich własność (art. 547 kod. Nap., § 953 k. c. niem., § 405 k. c. austr.). Wyspy, przymuliska i t. p. zmiany gruntu przez wodę, należą w zasadzie właścicielom nadbrzeżnym, przy uwzględnieniu ust. wodnej (polskiej) z 19 września 1922. Posiadacz rzeczy w dobrej wierze może przy oddaniu właścicielowi zatrzymać odłączone pożytki z p. (§ 993 k. c. n., § 330 k. c. austr.). W leśnictwie p. stanowi stały, roczny, przeciętny przybytek drzewa; różni się p. wysokości, powierzchni, masy, wartości, celulozy i t. p., nadto p. procentowy, t. j. w stosunku do ilości drzewostanu, lub bezwzględny, t. j. obliczony dla danego obiektu w całości. Daty doświadczeniem stwierdzone stanowią wskaźnik racjonalnej eksploatacji lasu. Do pomiaru służą specjalne narzędzia. Technika pomiaru zajmuje się specjalne miernictwo drzewne. — P. (inkrement), w matematyce nadwyżka, o jaką jakaś wielkość wzrosła, czyli różnica między wartością końcową a początkową wielkości. Ubytek (dekrement) określa się jako p. ujemny.

**Przysadka mózgowa**, ob. Hypophysis cerebri.

**Przysięcki**, 1. Jan pseudonim Adama Krasin'skiego (ob.).

2. Feliks, poeta pol., \* 1883, oddzielnie wydał „Śpiew w ciemnościach“ (1921).

**Przysięga**, uroczyste zapewnienie zeznania prawdy przy powołaniu się na Boga. Religja traktuje krzywoprzysięstwo jako grzech ciężki, prawo jako zbrodnie, podpadającą pod ogólną kwalifikację oszustwa, zagrożoną karą kilkuletniego więzienia. Państwo stosuje p. jako gwarancję wierności wszystkich stałych funkcjonarjuszy i wojskowych; rotę p. określają ustawy. W postępowaniu sądowym p. stosowana jest przy przesłuchaniu świadków, zwolnienie może nastąpić tylko za zgodą obu stron. Za odmówienie p. grożą takie same kary, jak za odmówienie zeznań. Chrześcijanie przysięgają przed krzyżem, Żydzi na torę 2. ks. Mojż. 20 r. 7 w. Osoby innych wyznań składają zapewnienie o określonej rocie i sankcjach karnych takich jak p. (art. 299—301 proc. cyw., art. 108—113 proc. karn.). Nie składają p. nieletni do lat 14, skazani za krzywoprzysięstwo, nadto w procesie karnym oskarżony i osoby podejrzane o współudział w przestępstwie. Ze stron w procesie cywilnym na tę samą okoliczność może być słuchana pod p. tylko jedna. Władze administracyjnie mogą zwracać się do sądu o przesłuchanie świadka pod p. Jako środek egzekucyjny istnieje p. wyjawienia majątku. Dłużnik, u którego nie wykonano egzekucji dla braku majątku, musi na polecenie sądu przedłożyć jego wykaz i zaprzysiąc prawdziwość i zupełność zapodań. Osoby obowiązane do złożenia rachunków lub wiedzące o ukrytym majątku (np. spadkowym) mogą być wyrokiem sądu zmuszone do złożenia i zaprzysiężenia wyjawień.

**Przysięga wyjawienia**, ob. Przysięga.

**Przysięgli sędziowie** (franc. assises, ang. jury), organ wymiaru sprawiedliwości w procesie karnym, złożony z wybieranych lub losowanych obywateli, którego orzeczenie co do winy (werdykt) stanowi podstawę do wyroku, wydawanego przez sędziego lub sędziów fachowych. Odróżnić należy od sędziów ławników, również obywatelskich, ale wchodzących w skład orzekającego trybunału obok fachowych (np. w sądach handlowych, pracy i t. d.). Instytucja pochodzi z Anglii, gdzie p. s. orzekają już w postępowaniu pośmiertnym (inquest) i w wielu sprawach cywilnych, 1791 przyjęła się w Francji, 1848 w państwach niemieckich, uchodząc za jedną z zdobyczy wolnościowych, gwarantujących jawny i niezależny od wpływów państwa wymiar sprawiedliwości. W Polsce art. 83 konstytucji powołał w całym państwie sądy p. do orzekania o ciężej karanych i politycznych przestępstwach (w b. zab. ros. instytucji tej nie było). Zgodnie z tem ustawa o ustroju sądów powsz. przewiduje na p. s. osoby płci męskiej, o obywatelstwie polskiem, pełni praw, piśmienne, conajmniej 30-letnie, a od 2 lat w gminie zamieszkałe, z wyjątkiem wyraźnie wykluczonych (karani, o wadach umysłowych, żyjący z dobroczynności, niepowoływanych (sędziowie, wojskowi, posłowie i t. d.) i zwolnionych (z powodu zdrowia, wieku, urzędu i t. d.).



Por. też art. Organizacja sądownictwa w t. Polska. Po ukończeniu postępowania dowodowego otrzymują p. s. listę pytań, uchwalonych przez trybunał (3 sędziów zawodowych), ułożonych tak, by odpowiedź na każde brzmiała: „tak“, „nie“. Obok pytań głównych, co do wypełnienia czynu i winy, mogą być dodatkowe (co do okoliczności, uzasadniających łagodny wymiar kary) oraz ewentualne (co do innego przestępstwa, na wypadek zaprzeczenia pierwszego). P. s. uchwalają zwykłą większością odpowiedzi (równość oznacza odpowiedź korzystną dla oskarżonego) na każde pytanie, które po powrocie ich do sądowej sali odczytuje zwierzchnik. Trybunał związany jest co do winy werdyktem p. s.; art. 436 dla korektury błędów pozwala mu jedynie jednomyślnie uchylić werdykt do ponownego rozpoznania na następnych rokach (które jest ostateczne). Od wyroku służy tylko kasacja.

**Przysiężne**, opłata, składana w dawnej Polsce sędziemu za wysłuchanie przysięgi.

**Przysłówek**, grupa domów, stanowiąca w pewnej mierze wyodrębnioną część większej osady (wsi) i posiadająca zazwyczaj osobną nazwę. Często z p. wyrastają osobne osady, nierzadko jednak małe wsie stają się z biegiem czasu p. wiechłach.

**Przysłopiecka (Stiol) przełęcz**, przełęcz karpacka w Siedmiogrodzie, na pñ.-wsch. od gór Rodniańskich, wys. 1418 m. Przechodzi przez nią kolej: Borsą—Vatra Dornei, łącząca dolinę Vişeułu z doliną Złotej Bystrzycy.

**Przysłowia**, krótkie zwroty tradycyjnie powtarzane, wyrażające jakąś myśl ogólną. W zakres dziś używanych p., obok rodzimych, wchodzi liczne p. biblijne, oraz zaczerpnięte z pisarzy klasycznych i nowszych. P. są szczególnie ciekawe dla etnografa i historyka obyczajowości, przez zachowanie śladów najrozmaitszych dawnych zwyczajów, a także jako wyraz poglądu na świat. Głębsze zainteresowanie p. datuje się w Polsce od początków XVIII. w.: pierwszy zbiór p. Salomona Rysińskiego (1618). Z XVII. w. pochodzą dwa inne zbiory p.: znanego słownika Grzegorza Knapskiego i Andrzeja Maksymiljana Fredry; ten ostatni odznacza się dużą wartością literacką. Szczególnie bogate w przysłowia są dzieła Reja i Potockiego. Podstawowym i najobszerniejszym zbiorem p. jest Księga p. polskich S. Adalberga (1889—94). W naukowym badaniu p. polskich największe zasługi położyli Al. Brückner i J. St. Bystron („Przysłowia polskie“, 1931).

**Przysłówek**, nieodmienna część mowy, oznaczająca właściwości czasowników (stąd nazwa) lub przymiotników. Obok p. właściwych (np. dobrze, ładnie) odróżniamy p. zaimkowe (np. tak, skąd, owak) i liczebnikowe (np. trzykroć, po pierwsze).

**Przysowa**, lewoboczny dopływ Bzury w pow. Gostynin i Łowicz, długi 42 km. Uchodzi pod Łowiczem.

**Przyspieszenie**. P. średnim punktu materialnego nazywamy stosunek przyrostu prędkości do czasu, w którym ten przyrost się dokonał. P. punktu materialnego nazywamy granicę powyższego stosunku, gdy odstęp czasu i różnica

prędkości zacierają do zera. P. jest wielkością kierunkową czyli wektorem. P. dodają się do siebie tak jak wektory. P. Ruch.

**Przysposobienie dziecka**, ob. Adopcja.

**Przysposobienie wojskowe** łączy się z zagadnieniem wychowania fizycznego. Zajmują się nim organizacje ideowe i sportowe, pozostające pod nadzorem władz wojskowych, wzgl. państwowych. Mają one za zadanie podnieść poziom wyrobienia fizycznego młodzieży oraz zapewnić wyszkolenie poza formacjami wojskowymi przedpoborowym i ewent. nie-pobranym oraz zrzeszyć i utrzymać w gotowości bojowej rezerwistów. Zależnie od liczebności wojska stałego lub warunków politycznych istnieje ochotnicze lub obowiązkowe p. w. Ochotnicze istnieje w państwach o dużym stałym wojsku, jedynie młodzież szkolną organizuje się w hufce szkolne, zaś państwa zagrożone stale politycznie stworzyły ochotnicze milicyjne korpusy (skyddkär fiński, legje faszystowskie, somatenes hiszpańskie). Obowiązkowe p. w. wprowadziły państwa o armjach małych lub zawodowych (zwłaszcza pobite w ostatniej wojnie światowej), kładąc duży nacisk na uzyskanie z młodzieży szkolnej i uniwersyteckiej korpusu dowódców. Najdalej zakrojono akcję p. w. wśród młodzieży i ludności w Rosji sowieckiej i w Niemczech. — Por. też art. Wychowanie fizyczne w tomie „Polska“.

**Przystanek kolejowy**, mała stacja, na której zatrzymują się tylko pociągi lokalne.

**Przystań**, miejsce nad brzegiem morza lub rzeki, przeznaczone dla statków wodnych, różniące się od portu (ob.) mniejszymi rozmiarami i urządzeniami.

**Przystawanie**, w geometrii stosunek, jaki zachodzi między dwiema figurami, jeśli przez przesunięcie można je doprowadzić do nakrywania się. Znakiem przystawania jest „ $\cong$ “. Zagadnienie p. dwu figur da się sprowadzić do p. trójkątów. W teorii liczb nazywamy dwie liczby przystającymi względem liczby trzeciej (czyli t. zw. modułu), jeśli ich różnica jest przez moduł podzielna bez reszty. Znakiem jest „ $\equiv$ “. Np.  $27 \equiv 2 \pmod{5}$ , czytaj „27 przystaje do 2, względem modułu 5“.

**Przystawka**, część pędni, znajdująca się bezpośrednio w bliskości obrabiarki, najczęściej na suficie, składa się zwykle z dwóch łożysk, umocowanych w wieszakach i krótkiego wału z osadzonymi na nim tarczami pasowymi. Jedna z dwóch tarcz o jednakowych zewnętrznych wymiarach jest luźno osadzona na wale i umożliwia bieg jałowy (luźny), trzecia tarcza komunikuje się pasem z obrabiarką. P. służy do doprowadzenia siły do obrabiarki i dostosowania ilości potrzebnych obrotów. Istnieją również p. trybowe lub łańcuchowe wbudowane zwykle w samej maszynie.

**Przystąpienie do sporu (cywilnego)**, p. Interwencja (i. uboczna). Wedle ust. o ochr. lokatorów do sporu o wypowiedzenie przystąpić może sublokator, którego należy „przypoznać“. W procesie karnym polskim poszkodowany może zgłosić powództwo cywilne o odszkodowanie, albo popierać oskarżenie publiczne, jako oskarżyciel posiłkowy. W sądzie okręgo-

wym tylko, jeżeli prokurator nie wnosi oskarżenia, a sąd apelac. zezwoli na osk. posiłkowe. Prokurator może je w każdej chwili objąć, osk. posiłk. pozostaje wtedy obok niego.

**Przystosowanie** (łac. adaptatio), celowe ukształtowanie ciała i czynności życiowych w związku w warunkami zewnętrznymi. P. bezpośrednio jest to p. występujące wprost pod wpływem zmiany warunków zewn. (np. im bardziej rozcieńczone powietrze, tem większa ilość czerwonych ciałek krwi). Przy p. funkcjonalnym narządy nieużywane marnieją jako gorzej odżywiane, bo nie wykonujące funkcji, natomiast narządy używane ulegają silniejszemu rozwojowi, jako lepiej odżywiane. (Przez nieużywanie zanikają np. oczy zwierząt jaskiniowych i t. d.). Organa, zmieniające się w zw. z warunkami życia, nazywamy adaptynami, zanikające — inadaptynami. P. pośrednie tłumaczy Darwin doborem naturalnym: z pośród ustrojów (organizmów) jednego gatunku, różniących się między sobą w obrębie zmienności gatunkowej, przeżywają te, których organizm wykazuje cechy najkorzystniejsze w danych warunkach. P. odbywa się akumulatywnie w biegu generacji, dopóki nie zostanie osiągnięty najwyższy stopień, oczywiście przy niezmiennych warunkach i jeżeli p. się dziedziczy. Nauka o p. bezpośrednio zyskała pod postacią neolamarckizmu w ostatnich czasach wielu zwolenników. Szkoła Weismana przeczy możliwości dziedziczenia się cech, wytworzonych pod wpływem warunków zewn., tłumaczy przeto p. wyłącznie doborem. (Por. Dziedziczność). P. może być ograniczone do jednej płci, np. urządzenia do zbierania pyłku u pszczół. Także u organizmów, żyjących w symbiozie występuje charakterystyczne p. w związku ze sposobem życia.

**Przysucha**, osada miejska w pow. Opoczno (woj. kieleckie), nad rz. Wiązownicą, 25 km na pd.-wsch. od Opoczna z 3.238 mieszk. Posiada fabr., garbarnię, kamieniołomy i handel bydłem.

**Przyszychowski** Kazimierz, malarz polski, (1836—ok. 1917), studiował w Petersburgu i Monachjum; mieszkał w Odesie. Malował głównie krajobrazy z Podola i Ukrainy i studia typów ludowych (np. „Ślepiec ukraiński“).

**Przytarczycza**, gruczoły przytarczyczne (glandulae parathyroideales) 2 pary gruczołów, leżących na szyi obok tarczycy. Spotyka się je u wszystkich zwierząt kręgowych, poczynając od gadów. Są to małe twory, średnicy kilku milimetrów, wagi kilku centigramów, kształtu owalnego lub okrągłego. Są one pochodzenia nabłonkowego, otoczone własną osłonką z tkanki łącznej. Wydzielina gruczołów przytarczycznych zubojeśnia lub rozkłada pewne toksyny, gromadzące się w normalnym ustroju. Wycięcie lub zniszczenie p. wywołuje t. zw. tężyczkę, spowodowaną działaniem wspomnianych toksyn. Objawy tężyczki: drgawki kloniczne i toniczne, przyspieszona czynność serca, przyspieszone oddychanie, podniesienie temperatury, białkomocz.

**Przytulja**, ob. Galium.

**Przysusznica**, ob. Ślinianka przysusznica.

**Przysusznicy zapalenie**, ob. Ślinianki przysusznicy zapalenie.

**Przywara** Eryk, uczony i filozof katolicki, jezuita, górnoślązak, nap. „Unsere Kirche“ (1915), „Religionsbeglückung“ (1923), „Majestas Divina“ (1925), „Wandlung“ (1925), „Religionsphilosophie katholischer Theologie“ (1927), „Im Ringen der Gegenwart“ (1927) i i.

**Przywidyżkie jezioro** (niem. Mariensee), jezioro na obszarze W. M. Gdańska, otoczone lasami wzgórzami, długie 8 km.

**Przywilej** (łac. privilegium, ob.), szczególne uprawnienie wzgl. zwolnienie od pewnych zobowiązań, nadane przez specjalne prawo jednostce, stanowi, grupie zawodowej i t. d. O dawnych polskich p. szlacheckich ob. Polska, Dzieje, oraz art. Szlachta.

**Przywołanie do porządku**, kara dyscyplinarna, której nałożenie przysługuje przewodniczącemu jakiegoś zgromadzenia (np. parlamentu), w stosunku do uczestników, naruszających porządek obrad.

**Przywozowe cło**, ob. Przywóz, Cło.

**Przywozowe premje**, bonifikacje, przyznawane w okresach braku towaru, najczęściej zboża, w celu zachęcenia do przywozu.

**Przywozu monopol**, wyłączne prawo sprowadzania towarów z zagranicy. Podczas wojny w Austrii i Niemczech prawo to było nadane centralnym związkom zakupu. Obecnie istnieje w Rosji sowieckiej, zastrzeżone na rzecz państwa.

**Przywozu zakaz**, ob. Przywóz.

**Przywóz** (im p o r t), zaopatrywanie kraju dobrami obcego pochodzenia; także i wartość lub ilość tych dóbr. Towary przywożone z zagranicy można opłacać środkami pieniężnymi, uzyskiwanymi z wywozu własnych produktów, z spełniania usług wobec zagranicy (np. transportu lądowego lub morskiego), z odsetek, płynących z kapitałów własnych, lokowanych zagranicą, z ruchu turystycznego obcych i wreszcie z zaciągania długów zagranicznych. Stała nadwyżka p. nad wywozem możliwa jest gospodarczo jedynie pod warunkiem uzyskiwania wpływów pieniężnych ze źródeł powyżej wyliczonych.

Zakazy p. stanowiły jeden z najważniejszych środków polityki merkantylistycznej (ob. Merkantylizm). Obecnie całkowite zakazy p. poddyktowane są raczej względami polityki sanitarnej. U t r u d n i e n i a p. osiąga się przez pobieranie ceł przywozowych (ob. Cło), u ł a t w i e n i a — przez przyznawanie premij przywozowych (ob.).

**Przywry** (Trematodes), rząd płazińców, pasorczyne robaki o liściowatym, rzadziej walcowatym ciele, ssawka na brzuchu, brak odbytu. Są to pasorczyły zewn. lub wewn. Oczy rozwinięte tylko u pasorczytów zewn. Organa rozrodcze o budowie zwykle bardzo skomplikowanej, obupciowe. Z jaja wychodzi orzęsiona larwa zw. miracidium. Dzielimy je na dwa podrzędy: 1) Polystomea (Monogenea, Heterocotyla), pasorczyły zewn. ryb, mają dużo ssawek. Nie przechodzą zmiany generacji: Gyrodactylus elegans Nordm. pasorczytuje na karpniu, rodzi żywe młode, Diplozoon paradoxum Nordm. (zdwojoch), pasorczytujący również na karpniu, charakterystyczny tem, że po dwa zwierzęta łączą się razem i zrastają się. 2) Distomea (Digenea, Mala-

cocotylea) o dwu ssawkach, pasorzyty wewn. człowieka i bydła. Przechodzą stadja rozwoju w różnych żywicielach. Należy tu *Distonium* (motylca, ob.) *Schistosomum*, ob. *Urogonimus* i t. d.

**P. S.** — post scriptum, dopisek.

**Psalmodja**, 1. choralne śpiewanie psalmów w ten sposób, że jeden wiersz śpiewa przewodnik, drugi cały chór. 2. zbiór utworów o charakterze religijno-moralnym, wzorowanych na formie psalmów Dawida. W literaturze polskiej: „Psalmodja“ Kochowskiego.

**Psalmy** (greck., „pieśni“, także *Psalterz*), tytuł zbioru 150 pieśni Starego Testamentu. Dzieli się na hymny, t. j. pieśni pochwalne, psalmy żalu narodowe i osobiste, p. dziękczynne, p. królewskie, poematy prorockie, pieśni mądrości, liturgiczne i i. Powstały z obrzędów religijnych, najpierw wzorowane na babilońsko-egipskich, później uprawiane przez cały ciąg dziejów izraelskich. Dochowany zbiór ostateczny składa się z pięciu ksiąg pieśni, pochodzących przeważnie z VI.—V. w. prz. Chr. Przekłady pol. Jana Kochanowskiego i Franciszka Karpińskiego, nadto wiele innych od najdawniejszych zabytków piśmiennictwa pol. (ob. *Psalterz Florjański*) aż do ostatnich czasów. — Por. też Izraelska literatura.

**Psalmy Salomona**, zbiór 18 pieśni hebrajskich, napisanych w l. 65 prz. Chr. — 37 po Chr.; dochowały się w przekładach greckim i syryjskim; najpóźniejszy objaw rodzaju (psalmów).

**Psalterium**, dawny instrument muzyczny, opatrzone strunami, które szanpano palcami (jak na harfie) lub uderzano w nie pałeczką, zwaną plektron. U Żydów nazywano ten instrument *kinnor*; u Niemców *rotta* (*Cithara teutonica*) była to trójkątna, mała harfa.

**Psalterz** (greck. *psalterion*), zbiór psalmów (ob.).

**Psalterz Florjański**, najobszerniejszy i najważniejszy zabytek języka i piśmiennictwa polskiego z w. XIV. Rękopis pergaminowy znajdował się w klasztorze św. Florjana pod Linzem w Austrii Górnej i stąd jego nazwa. 1931 zakupiony dla zbiorów Biblioteki Narodowej w Warszawie. Po raz pierwszy wyd. drukiem w r. 1834. Wyd. krytyczne Nehringa (1883).

**Psalterz Puławski**, zabytek języka i piśmiennictwa polskiego z w. XV. Rękopis pergaminowy znajduje się w Muzeum ks. Czartoryskich w Krakowie, przedtem w Puławach (stąd nazwa). Wyd. homograficzne w r. 1880. Wyd. krytyczne St. Słońskiego (1916).

**Psametich** (*Psametych*), królowie egipscy: P. I., (663—610), oswoił Egipsz pod zwierzchnictwa Asyryjczyków i zjednoczył zpowrotem poszczególne księstwa w jedną całość państwową.

P. II., (594—589), rozszerzył granice państwa przez wyprawę do Etopji.

P. III., (526—525), zwyciężony przez Kambezesa pod Pelusion i zdetronizowany.

**Psammit** (greck.), piskowiec, *psammitowa struktura*, struktura piaszkowa, charakteryzująca się obecnością okrągłych i kanciastych okruchów mineralnych, wśród których główną rolę odgrywają ziarna kwarcu.

**Psammoofilne rośliny** (greck., lubiące piasek), rośliny, występujące na glebach piaszczystych, przystosowane do suszy (*kserofilny*).

**Psamomma**, ob. *Piaszczak*.

**Psara** (*Ipsara*, staroż. *Psyra*), skalista wysepka na morzu Egejskim, należąca do nomarchii Chios (od 1920 do Grecji), ma 90 km<sup>2</sup> i 4.500 mieszcz.

**Psefit**, zlepieniec; *psefitowa struktura*, struktura zlepieńcowa.

**Psephisma** (greck.), w starożyt. Grecji uchwała ludu przyjęta przez głosowanie.

**Pseud(o)...** (greck.), w słowach złożonych: fałszywie, pozornie.

**Pseudarthrosis** (greck.), fałszywy staw (ob. *Kości złamania*).

**Pseudo-Izydora Dekretały**, zbiór przepisów prawno-kościelnych z IX. w., zebranych przez autora, używającego pseudonimu Isidorusa Mercatora. W zbiorze tym zamieszczone są także fałszyfikaty dokumentów, służące do wzmożenia władzy kościelnej wobec świeckiej.

**Pseudo-Kallistenes**, ob. *Kallistenes*.

**Pseudo-Smerdis**, ob. *Smerdis*.

**Pseudodipteros** (greck.), świątynia o jednym obejściu kolumnowem, którą jednakże podwójne rzędy kolumn na obu krótszych bokach prostokątnego planu, upodabniają do dipterosu (ob.).

**Pseudohermafrodytyzm** (pozorna obupłciowość). O p. mówi się w tych razach, jeśli (w przeciwieństwie do hermafrodytyzmu) istnieją gruczoły płciowe tylko jednej płci (p. *masculus*, p. *femininus*), podczas gdy zewnętrzne części płciowe, szczególnie genitalja męskie i żeńskie, wykształcone są obok siebie. We wszystkich postaciach p. wykazuje osobnik cechy płci przeciwnej (głos, charakter, uwłosienie, właściwości podściółki tłuszczowej).

**Pseudoklementyńskie Homilje**, dzieło starochrześcijańskiej literatury, apokryf, wykazujący silne wpływy gnostycyzmu żydowskiego, przedstawia legendę o nawróceniu Rzymianina Klementa przez św. Piotra.

**Pseudokrup**, dławiec rzekomy, ob. *Krup*.

**Pseudolarix** *Gord.*, drzewo szpilkowe spokrewnione z modrzewiem, przy dojrzewaniu szyszki się rozpadają. Jedyny gatunek rośnie w Chinach P. *fortunei* *Mayr.* dochodzi 40 m, w jesieni szpilki barwią się żółto, hodowane jako drzewo ozdobne.

**Pseudoleukemja** (z greck.), określenie wielu chorób rozmaitego pochodzenia, które mają zewnętrzne podobieństwo do leukemji, jednak bez zmian w obrazie krwi, charakterystycznych dla tej ostatniej (z wyjątkiem t. zw. *Leucaemia aleucaemica*, która jest prawdziwą leukemją, lecz różni się od niej obrazem krwi).

**Pseudologia phantastica** (greck.-łac.), chorobliwa kłamliwość, wynikająca ze zbyt pobudliwej wyobraźni twórczej i nadwyzczaj ruchliwej treści wspomnień, które przez chwilowe nastroje, przez przypadkowe zewnętrzne wpływy i przez lekturę, czy też życzenia i t. d. ulegają częstym i najrozmaitszym zmianom.

**Pseudomalachit** (*fosforochalcyt*), minerał, zasadawy fosforan miedzi, tworzący jednoskośne kryształy lub utwory groniaste barwy zielonawej.



**Pseudomorfoza**, występowanie minerałów w formach właściwych dla minerałów innych. Mineral wzgl. mieszanina minerałów, tworzących p. po mineralu innym posiada formę mineralu, który istniał poprzednio. Jeżeli odcisk kryształu, wewnątrz próżny zostanie wypełniony przez jakąś inną substancję, powstaje wtedy utwór zwany p l e r o m o r f o z ą. Tą drogą powstają np. kostkowe odlewy gliniaste: najpierw w glinie wytworzyły się kryształy soli kamiiennej, która następnie ulega rozpuszczeniu, pozostawiając po sobie próżnię, wypełnione z kolei substancją gliniastą. Znacznie jednak częstszy rodzaj p. polega na przeobrażeniu mineralu pierwotnego, i to albo na zmianie budowy molekularnej, np. kałcyt po aragonicie (t. zw. p a r a m o r f o z a), lub też na zmianie chemicznej substancji kryształu pierwotnego. W przypadku drugim przeobrażenie chemiczne może całkowicie zmienić mineral pierwotny lub też zachodzi tylko na powierzchni, przyczem część wewnątrz, na mineralu pierwotnego nie ulega zmianie. Forma kryształu pierwotna jest zwykle bardzo dobrze zachowana tak, że w kątach można stwierdzić tylko nieznaczne zmiany. Częstymi są p. serpentynu po oliwinie, limonitu po pirycie, gipsu po anhydrycie, kwarcu po fluorycie i t. d. Utwory takie noszą również nazwę kryształów fałszywych lub pseudokryształów.

**Pseudonim**, nazwisko przybrane w miejsce właściwego. W prawie autorskim twórca, używający p. doznaje tej samej ochrony prawnej, co twórca, występujący pod własnym nazwiskiem.

**Pseudopaszorzyty**, ob. Pasorzyty.

**Pseudoperlpteros** (greck.), świątynia, otoczona półkolumnami, przytykającymi do ścian celli.

**Pseudopeziza** Fuck., grzyb, należący do *Discomycetes*. *P. trifolii* Fuck. wywołuje na liściach koniczyny uschnięte plamy, *P. tracheiphila* Müller-Thurg, chorobę winorośli.

**Pseudopodia**, nibynóżki, ob. Ameby.

**Pseudoscorpionida**, ob. Zaleszczotki.

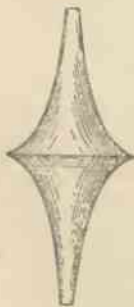

Pseudosfera.

**Pseudosfera**, powierzchnia o stałej krzywiznie ujemnej (kula ma stałą dodatnią). Beltrami wykazał w r. 1868, że jeśli proste geometrii nieeuklidesowej Łobaczewskiego i Bolyai'a będziemy uważali za krzywe geodezyjne p., to postulaty tej geometrii przejdą w twierdzenia, zachodzące dla p. w geometrii euklidesowej; tem samem wykazał niesprzeczność geometrii nieeuklidesowej.

**Pseudotabes**, choroba podobna do władu rdzenia, która wywołuje zaburzenia w nerwach obwodowych (nie w rdzeniu), spowodowane stanami zapalnymi w następstwie procesów zakaźnych, lub działaniem jądów; najczęstszą przyczyną jest nadużywanie alkoholu.

**Pseudotsuga** Carr., wysokie drzewo szpilkowe podobne do świerka, o miękkich szpilkach. Szyszki niewielkie, odpadają w całości. Rośnie w Ameryce płn. i w Japonji. *P. douglasi* Carr. (*Tsuga douglasi* Carr., *Abies douglasi* Lindl.) z zach. Ameryki płn. między 34°—52° szer. płn., drzewo szybko rosnące, dochodzi 90 m, hodowane także w Europie, ponieważ szybciej rośnie od europejskich drzew szpilkowych. Wymaga świeżej, dobrej gleby, wilgotności powietrza, jest jednak na mróz niewytrzymałe.

**Pseudova** (greck.-łac.), jaja, rozwijające się bez zapłodnienia (ob. Dzieworódtwo).

**Psla grola** (włosk. Grotta del Cane), jaskinia w pobliżu Neapolu, nad kraterem jez. Agnano, na której dnie spoczywa dwulennek węgla, od którego giną stworzenia, trzymające pysk przy ziemi (np. psy), lub wogóle małe.

**Pslanka**, ob. *Solanum*.

**Pslankowate**, ob. *Solanaceae*.

**Psiarskie**, jedna z danin składana przez podanych, wybierana początkowo w formie żywienia pańskich psów; w czasach późniejszych składano ją w formie opłat w naturaljach, a nawet w monecie.

**Psiarz**, inaczej łowczy, dworzanin, który urządził polowania książęce i miał pieczę nad sformami władcy.

**Psicharl**, 1. Jean, grecko-franc. językoznawca i pisarz nowogrecki, (1854—1884), wprowadził do literatury język nowogrecki w szkicach („Moja podróż” 1888, III. wyd. 1926), studjach językowych („Róże i jabłka”, 1902—05, 6 t.), powieściach, wydanych częściowo także po francusku, napisał nadto „Essais de grammaire historique néo-grécque” (1886—89, 2 t.).

2. Ernest, syn poprz., pisarz franc., (1883—1914), napisał „Terre de soleil et de sommeil” (1908, obrazy z Kongo), „L'Appel des armes” (1912, nawrót przeciw pacyfizmowi) i „Voyage du Centurion” (1916, 80. wyd. 1922, nawrócenie religijne). Główne dzieło: „Les Voix qui crient dans le désert” (32. wyd. 1928).

**Psidium** L. (g u j a w o d r z e w) rodzaj, należący do *Myrtaceae*, wiecznie zielone drzewo o naprzeciwległych liściach, kwiatach białych, owoce jadalne, rosną w tropikalnej Ameryce. *P. guajava* L. dostarcza słodko-kwaśnych owoców zwanych guawa, jadanych wszędzie w krajach tropikalnych, mają większość i kształt naszych jabłek lub gruszek. Liście używane przeciw cholerze oraz do tamowania krwi.

**Psle Pole** (niem. Hundsfeld), miasto na Dolnym Śląsku (Niemcy), przy kolei: Wrocław—Oleśnica z 2.849 mieszk. Według podania miało tu Bolesław Krzywousty zadać Niemcom w 1109 ciężką klęskę, od której pochodzi nazwa osady, gdyż w bitwie tej miało polec tyłu Niemców, że ciała ich psy włożyły po pobojowisku. Podanie to nie znajduje jednak potwierdzenia w źródłach historycznych.

**Psiloi**, lekka grecka piechota, bez zbroi, zaopatrzona w łuki i proce.

**Psiloritti**, ob. Ida 2.

**Psilotaceae**, rodzina paprotników, należąca do rzędu Lycopodiales, rosną epifytycznie lub na glebie humusowej, mają pęd widlasto podzielony, brak prawdziwych korzeni. Najważniejsze rodzaje: *Psilotum* i *Tmesipteris*.

**Psilotum** R. Br., roślina z rodziny Psilotaceae, 4 tropikalne gatunki rosną we wsch. Afryce i wsch. Azji. *P. triquetrum* hodowane w cieplarniach, ma pędy trójkanciaste.

**Psioł**, lewoboczny dopływ Dniepru, długi 618 km. Wypływa w gub. Kursk, uchodzi poniżej Krzemieńczuga.

**Psittacosis**, ob. Papuzia choroba.

**Psittacus**, p. Papugi.

**Pskowskie jezioro**, pód. część jez. Pejpus (ob.), z którym łączy P. długa i wąska cieśnina. Ma 734 km<sup>2</sup>, długość 80 km, szer. do 21 km.

**Psków**, miasto okręg. w obwodzie Leningrad (Rosja), nad rz. Wielikaja, 15 km od jez. Pskowskiego, przy kolei Leningrad—Ryga z 39.765 miesz. Posiada wiele zabytkowych budowli, m. i. Kreml (Djetiniec) z katedrą Troicką (z XII. w.), Mirożskij monaster z XII. w., a poza tem kilka muzeów, oraz przemysł metalowy, drzewny, skórny i handel.

P. należy do najstarszych miast Rosji, istniał już w czasach Ruryka. Do 1348 zależny od Nowogrodu Wielkiego, był P. już w średniowieczu wielkim ośrodkiem handlu, utrzymywał żywe stosunki z Haną i tworzył długo niezależną republikę kupiecką. O zwierzchność nad P. rywalizowała w XV. w. Litwa i Moskwa, ostatecznie w 1509 dostał się P. pod panowanie Moskwy. W 1917 abdykował tu car Mikołaj II.

**Psoas** (musculus), mięsień łędziwo-udowy. W okolicy tego mięśnia lub w nim samym wytwarzają się czasem ropnie, wywołane ostreimi zakażeniami lub gruźlicą kręgow., gruczolów limfatycznych oraz kości miednicy. Leczenie chirurgiczne.

**Psoriasis** (greck.), ob. Łuszczyca. *P. buccalis*, ob. Leukoplakja.

**Psotnikowate** (Copeognatha), owady uskrzydłone lub nieuskrzydłone, zamieszkują pojedynczo lub też kolonialnie pnie drzewne. Należy tutaj *Troctes divinatorius* Müll., żyjący na meblach, zielnikach, zbiorach owadów i t. d. *T. corrodens* Heym. na mące. Przedstawiciele rodziny *Atropidae* zamieszkują stare meble, książki, zbiory przyrodnicze i t. d.

**Pstrąg**, p. Łososiowate.

**Pstrągarnia**, staw, służący do sztucznej hodowli pstrąga.

**Pstrokoński**, 1. Maciej, biskup kujawski i kanclerz w kor. (1553—1609), doradca Karnkowskiego, posłował do cesarza i papieża, towarzyszył Zygmuntovi III. w dwukrotnych podróżach do Szwecji. Posunął przezeń na biskupstwo przemyskie 1601 i podkanclerstwo koronne 1603, przyczynił się do uśmierzenia rokoszu Zebrzydowskiego.

2. Józef, lekarz polski, (1870—1913), pracował w zakresie chorób skórnych i wenerycznych w Warszawie. Ogłosił wiele prac ze swej specjalności.

3. Stanisław, malarz polski, \* 1871, kształcił się w Warszawie u Gersona, w Paryżu i w Rzymie. Maluje portrety, studja aktów kobiecych i obrazy rodzajowe. Główne dzieło: „Różowa wstążka“ (Zbiory Zachęty w Warszawie).

**Psy** (Canidae), rodzina ssaków drapieżnych, należą tu zwierzęta małe lub średniej wielkości, brzuch wciągnięty, nogi wysokie, przednie 5-, tylne 4-palcowe, o pazurach niewysuwalnych. Są palcochodami. Głowa mała o wydłużonym pysku, zębów 36—48, ich wykształcenie pozostaje w związku z pobieraniem pokarmu mięsnego. P. występują na całej ziemi z wyjątkiem Australji, wysp Oceanji, Nowej Zelandji i Madagaskaru. Żywią się świeżym łupem, jak też i padliną. Najważniejszy rodzaj tej rodziny to pies (*Canis*), posiadający 42 zęby. Należą tu liczne gatunki jak: lis (ob.), szakal (ob.), wilk (ob.). Poza tym najważniejszym rodzajem znamy tylko nieliczne i małe rodzaje: *mollosi*, cz. lis uszak (*Otocyon megalotis* Desm.), żyjący w stepach wsch. afrykańskich, długości 1 m, o budowie wydłużonej, nogi wysokie, uszy duże, poluje nocą, dzień przespiając w jamach, wykopanych przez mrównika przyładowego, żywi się głównie drobnymi zwierzętami, jak np. szarańcza. W lasach brazylijskich żyje lis brazylijski cz. *agwara ch a i* (*Speothos venaticus* Lund.). W Azji częsty rodzaj *Cuon* Hodgs. Indję zamieszkuje gatunek *kolsun*, (*C. dukhunensis* Sykes), archipelag malajski *ad j a g* (*C. javanicus* Desm.), w górskich lasach wsch. i środkowej Azji żyje *C. alpinus* Pal. Pies stepowy (*Lycaon pictus* Temm.) podobny do hieny, ma duże uszy, krótki ogon puszysty barwy białej, czarnej lub żółtej. Wszystkie żywią się mięsem, nie boją się żadnych zwierząt ani człowieka.

Osobne stanowisko zajmuje australijski pies *d i n g o* (*C. dingo* Blbch.), jedyny (obok torbaczy, nietoperzy i kilku gryzoniów) ssak Australji, występujący już od pleistocenu, obecnie wyęptony, ma wielkość psa owczarskiego, barwy czerwono-awo- lub białawo-żółtej. *Wil k w i w e r a* (*C. Nyctereutes* (*procyonoides* Gray), żyjący na półkuli płn. w Chinach i Japonji, pędzi życie nocne, żywi się myszami i rybami, także roślinami. *P i e s d o m o w y* (*C. familiaris* L.) wyprowadzany od wilka, być może ma i innego przodka. Wszystkie wyżej wymienione gatunki zaliczamy do podrodziny Caninae. Z wymarłych należy wymienić *C. temerarius* Leidy z górnego miocenu Ameryki płn. Najstarsze p. zaliczamy do podrodziny Cynodictinae, tu należy najstarszy europejski rodzaj *Cynodictis* Brav. et Pomel z warstw eoceńskich pod Paryżem. Od p. wprowadza się także niedźwiedzie i to od europejskich przedstawicieli podrodziny Cynodictinae.

**P i e s d o m o w y**. Po raz pierwszy psa domowego spotykamy w okresie kamiennym. Początkowo p. tylko czasowo towarzyszył człowiekowi, następnie dopiero staje się zwierzęciem domowym, przyczem zmienia swe kształty. Ludy północy używają psa obok rena jako zwierzęcia pociągowego, także i w krajach kulturalnych bywa używany w zaprzęgu, chociaż nie nadaje się do tego celu ze względu na swą budowę. Na polowaniu służy do wyszukiwania zwierzyny.

do wynajdywania tropu. Jako stróż jest niezastąpiony. Bardzo wytrzymały, znosi każdy trud, każdy klimat, dobrze biega, pływa, skacze. Sen ma czujny. Węch i słuch silnie rozwinięte. Trzymanie p. w zamknięciu lub na łańcuchu robi go złym, zaś dobrze traktowany od młodości pies staje się chętny i podatny resurze. Co 5 miesięcy suka jest zdolna do zapłodnienia przez 15—18 dni, przyczem w pierwszej połowie krwawi. Po 60—63 dniach od parzenia rodzi 4—10 ślepych młodych, które zyskują wzrok po 9 dniach, zaś po 12—14 słyszą. W 4—6-tym miesiącu następuje zmiana uzębienia. W czasie ciąży należy odżywiać sukę raczej pokarmem mięsnym, w czasie karmienia raczej pokarmem płynnym, mącznemi zapami i mlekiem. Młode po 4 tygodniach przestają ssać, piją początkowo mleko i żywią się pokarmem mieszanym, do 8. miesiąca należy je karmić trzy razy dziennie, do 12-tego 2 razy dziennie. Dla dorosłych p. wystarcza jednorazowe karmienie dziennie. P. 12—18 miesięczny jest już dojrzały pćciowo. P. myśliwskie tresuje się już od 3—4 miesiąca. P. osiąga wiek 12—15 lat, bardzo już rzadko 18—24 lat. Częstą chorobą p. jest parch, młode p. zapadają na katary i zapalenia błon śluzowych, od których często giną. Najcięższą chorobą p. jest wścieklizna cz. wodowstręt (ob.), częsta nosaczna (ob.), katarakta i szkorbut u starych, rachitis u młodych i t. d. Z pasorzytów należy wymienić 5 tasiemców z których niebezpieczny dla człowieka jest Taenia echinococcus, z pasorzytów zewn. pchły oraz roztozca, wywołujące świerzb (Sarcoptes i Acarus). Rasy główne: 1. charty, 2. dogi, 3. psy myśliwskie.

1. Charty charakteryzują się smukłym, wydłużonym ciałem, delikatną głową, odnóżami wysokimi, krótką i delikatną sierścią, pysk mają wydłużony, uszy długie, wąskie, stojące do połowy. Dobrze rozwinięty węch i słuch. Chart szkocki cz. wilczy, duży, uwłosienie gęste i długie, barwy rozmaitej. Znacznie mniejszy od niego chart włoski bardzo piękny, trzymany jako ozdobny. Najbrzydszy jest chart nagi z Afryki środkowej, w naszym klimacie łatwo się przeziebia i choruje. Spokrewniony z chartami jest szpic, p. średniej wielkości, budowy krępej, o uwłosieniu grubym i długim lub też krótkim i miękkim, często używany do pilnowania domów, nie znosi jednak łańcucha. Z nim spokrewniony pies eskimoski. Pies owczarski chudy, o smukłej budowie, wysokich nogach, podobny naogół do wilka, ma wydłużoną głowę, ogon podciąga zwykle pod siebie, pokryty gęstą, jedwabistą sierścią barwy popielatej, doskonały stróż trzody. Pinczery są gładkowłose i szorstkowłose. Są to p. rozumne, wesole, żywe, czujne, polują na myszy, szcury i krety. Z nich rozwinięty się angielskie terriery (gładkowłose): irlandzki i szkocki. Z niemi spokrewnione pudle, o długim kręconym włosie białym lub czarnym, o zmysłach doskonale rozwiniętych, bardzo mądre, łatwo wycuzają się różnych sztuk.

2. Dogi: duże i ładne psy, o krótkim, prosto ściętym pysku, wargi górne po bokach obwisłe obnażają zęby, dawniej używane jako stróże,

dzisiaj stosunkowo rzadko spotykane. W Anglii hodują d. duńskiego, piękne zwierzę o smukłych odnóżach, gładkim ogonie i pięknych oczach. Z krzyżowania tego doga z chartem pochodzi dog ulmski, duży o silnie rozwiniętej piersi. Z Irlandji pochodzi brytano ciele krępem, grubem, z pyska splywa ustawicznie piana, sierść barwy żółtawej z czarniawym nalotem. Doskonały jako stróż, używany dzięki swej niezwyklej sile także do polowań na dzikie zwierzęta. Dla człowieka bywa jednak niebezpieczny. Mops podobny do brytana, często hodowany jako pies domowy, łatwo się rozpieszcza. Z nim spokrewniony bulldog powszechnie trzymany w Anglii, pies brzydki, mściwy i zły, staje się często niebezpiecznym nawet dla swego pana. Z krzyżówki brytana i psa owczarskiego z Pirenejów ma pochodzić pies bernardyński, duży, długowłosy, bardzo silny, który niejednokrotnie oddał przysługi turystom, przebywającym przełęcz św. Bernarda w Alpach. Z Nowej Fundlandji pochodzą ceniony i lubiany pies nowofundlandzki, duży, o wiszących, kudłatych uszach, włos długi, miękki, kędzierzawy, prawie jedwabisty, silnie rozwinięta błona między palcami, doskonale pływa, bywa też używany do ratowania tonących.

Pokojowe pieski należą do najrozmaitszych ras, są to tylko formy karłowate np. terriery, szpice, pudle, pieski blenheimskie i t. d.

3. Psy myśliwskie dzielimy ze względu na wyspecjalizowanie. Do trzemia używane są p. gończe cz. ogary barwy czarnej, z żółtym pyskiem i końcami łap, śmiałe i odważne. Do wyszukiwania zwierzyńca, a następnie do aportowania zwłaszcza ptactwa służą przede wszystkim wyżły (legawce). Są to psy średniej wielkości, dość silnie zbudowane, włos mają krótki lub długi, zwykle barwy białawej lub żółtawej w brunatne lub czarne plamy. Mają doskonały węch. Angielskie wyżły dzielmy na długowłose settery i gładkowłose pointersy. P. wyszukujące zwierzyńcę pod ziemią, to przede wszystkim jamniki i foxterriery. Jamniki są to p. niskie, wydłużone, o krótkich krzywych nogach, barwy czarnej lub rdzawej. Foxterrier (rasa angielska) pies średniej wielkości, proporcjonalnej budowy (ogon się zwykle obcina, podobnie jak i uszy), sierść biała z czarnymi lub żółtymi plamami.

Od niepiątnych czasów p. był zwierzęciem domowym. Jego najstarsze ślady spotykamy w epoce kamiennej. W Egipcie ok. 3 tys. lat przed Chr. widzimy wizerunki rasowych p. Spartańscy poświęcili p. bogowi wojny. W symbolice chrześc. oznacza p. wierność i czujność.

**Psy gończe** (Canes venatici), gwiazdozbiór północny, leżący między Niedźwiedzią Wielką a Wolarzem (Bootes).

**Psychagog** (greck.), prowadzący dusze, przydomek Hermesa, to samo co psychopomp; także zaklinacz dusz.

**Psyche**, ob. Amor i Psyche.

**Psyche**, motyl, p. Psychidae.

**Psychiczne choroby**, ob. Umysłowe choroby.

**Psychiczny** (greck.), „duchowy“, odnoszący się do duszy.



**Psychidae** (k o s z ó w k i), rodzina motyli, gąsienice budują sobie domki z kawałeczków liści, kory, źdźbeł itd. Do nich zaliczamy Psyche (Pachytalia) unicolor Hufn.

**Psychika**, ogół cech psychicznych jednostki, układ faktów i dyspozycji psychicznych jednostki.

**Psychjatra** (greck.), lekarz chorób umysłowych.

**Psychjatrja** (z greck.), nauka o chorobach umysłowych (ob.), ich rozpoznawaniu i leczeniu. Posługuje się ona, jak inne gałęzie medycyny, środkami pomocniczymi przyrodniczo-naukowymi i metodami psychologicznymi. Podczas gdy przedtem p. zależna była od zapatrywań religijnych i moralnych, udało się w końcu większości chorób psychicznych i ich objawów oprzeć na podstawach fizjologicznych, t. zn. odnieść je do organicznych chorób mózgowych lub gruczołów dokrewnych. P. ma doniosłe znaczenie praktyczno-lekarskie oraz społeczno-sądowe.

**Psychoanaliza**, ob. Psychoterapia.

**Psychodidae** (ć m i a n k o w a t e), rodzina drobnych muchówek, pokrytych wełnistym włosem, głowa mała, nisko osadzona, tułów wypukły. Larwy walcowate z wyraźnie wykształconą głową. Łażą nad bagnami i rzekami, trzepocąc się, niektóre klują i ssą krew. Larwy żywią się gnijącymi częściami roślinnymi. Ważniejsze rodzaje: Pericoma Walk. z licznymi gatunkami, żyje w płytkich stawach, zagrzebana w mule. Ulomyia Walk., larwy w czystych wodach pod butwiejącymi liśćmi. Płd. europejski rodzaj Phlebotomus Rond., przenosi choroby przez ukłucie.

**Psychofizyczne prawo**, ob. Psychofizyka.

**Psychofizyczny paralelizm**, teoria, według której ani ciało na duszę ani dusza na ciało nie może oddziaływać w ścisłym tego słowa znaczeniu, t. zn., że ani czucie nie wpływa z podrażnienia organu zmysłowego, ani zewnętrzne działanie nie wpływa z jakiegoś aktu woli, ale w obu tych wypadkach dwa odrębne szeregi faktów, psychiczny i fizyczny w sposób prawidłowy równoległe obok siebie przebiegają. Problem wzajemnego oddziaływania na siebie duszy i ciała zajmował już uczniowie Kartezjusza, a wzajemne oddziaływanie bezpośrednie wydawało się im niemożliwe wobec zupełnie różnej natury duszy i ciała. Dla wytłumaczenia tego zagadnienia Geulinx (ob.) przyjmował swoją teorię okazjonalizmu, a Leibniz „harmonję przedustawną“, Spinoza zaś uznał materję i ducha nie za dwie odrębne substancje, ale za dwa różne sposoby objawiania się jednej, nieskończonej, boskiej substancji, przyjmując, że każdemu faktowi materialnemu na świecie musi, jako druga jego strona, odpowiadać fakt duchowy Fechner porównywał duszę i ciało do dwóch stron (wkłęsłej i wypukłej) koła. Nowsza psychologia nie przyjmuje powyższego p. p. tak jak Spinoza, ale bardziej o g r a n i c z o n y pomiędzy poszczególnymi faktami fiz. a psych., przyczem nie daje żadnego tłumaczenia metafizycznego, ale przyjmuje to tylko jako fakt dany doświadczalnie.

**Psychofizyka**, nauka o stosunku wzajemnym fizycznego (ciała) i psychicznego (ducha). Psy-

chologia tłumaczy psychofizyczny paralelizm (ob.) w ten sposób, że uczucia, wyobrażenia i akty woli uważa za zjawiska, towarzyszące centralnym fizjologicznym procesom mózgu, które dlatego się określa jako psychofizyczne. W psychofizyce, stworzonej przez E. H. Webera i G. Th. Fechnera zależność uczucia od zewnętrznej podniety gra wybitną rolę. Aby wzbudzić jakieś uczucia potrzeba określonej podniety minimalnej (próg podniety, ob.). Podnieta zmieniać się musi jako określona wielkość, zanim znajdzie dostrzegalną zmianę uczucia. Natężenie uczucia wzrasta tylko do pewnej maksymalnej granicy, której nie przekracza mimo dalszego wzrostu podniety. Dla wykrycia absolutnego i względnego progu podniety ustalili Fechner cztery zasadnicze metody: Metoda zmian minimalnych; stopniowania średniego; błędów średnich; właściwych i fałszywych przypadków. Przy pierwszej, która uważaną być może za typową, punktem wyjścia staje się fizykalnie zmierzona siła podniety, stopniowo tak zwiększana albo zmniejszana aż wystąpi różnica w nasileniu uczucia, wzgl. aż czucie (poniżej oznaczonego progu podniety) zupełnie zaniknie. Przy wrażliwości wzrokowych, słuchowych i dotyku, próg względny dla siły uczucia podlega p r a w u wykazanemu przez Webera: jeśli mamy dostrzec zmianę uczucia, muszą zmiany natężenia podniety pozostać w proporcjonalnym do nich stosunku. Próg względny wynosi przy świetle około  $\frac{1}{100}$ , przy dźwięku  $\frac{1}{10}$ , przy wrażliwości ucisku (np. przy podnoszeniu ciężarów) około  $\frac{1}{15}$ — $\frac{1}{20}$  danej siły podniety. Z prawa Webera wywiódł Fechner matematycznie swoją psychofizyczną zasadę: jeśli nasilenia uczucia mają wzrastać w postępie arytmetycznym, muszą siły podniety zwiększać się w postępie geometrycznym. Prawo Webera, które wykazało swoją ścisłość i przy porównaniu wielkości przestrzeni i czasu, można przypisać wielorakie znaczenia. Można albo z Fechnerem przyjąć, że wyraża ono związek między czuciem a centralnym procesem zdrażeń w mózgu (tłumaczenie psychofizyczne), albo z G. E. Müllerem odnieść je do stosunku między zewnętrzną podniętą a centralnym procesem zdrażeń (tłumaczenie fizjologiczne), albo z Wundtem przyjąć, że odnosi się ono tylko do naszego sposobu ujmowania natężeń czuć i stwierdzać fakt, że w świadomości swojej nie posiadamy miary absolutnej, ale tylko miarę względną natężenia stanów w niej się pojawiających (tłumaczenie psychologiczne).

**Psychogalwaniczne zjawisko**. Galwanometr, połączony w dwu punktach z powierzchnią ciała ludzkiego, wykazuje odchylenia (zmiany), skoro tylko osoba poddana doświadczeniu ulega wewnętrznym (psychicz.) wzruszeniom. Zjawisko to polega na zmianie składników krwi i czynności gruczołów skórnych. Znajduje zastosowanie w sądownictwie podczas przeprowadzania śledztwa.

**Psychogeneza**, psychologia rozwojowa, kierunek psychologii, który usiłuje tłumaczyć rozwój samowiedzy od jej zaczątków aż do samowiedzy dojrzałego, kulturalnego człowieka. Postępuje ona porównawczo, o ile możliwości i eks-

perymentalnie; obejmuje psychologię ludów, dziecięcą i zwierzęcą.

**Psychograf** (z greck.), przyrząd, służący do notowania przejawów życia pozaświadomościowego. P. zaopatrzony w ołówek, piszący prawie automatycznie, bo za najbliższem poruszeniem ręki, nosi nazwę skryptoskopu. Podobnych przyrządów używali już starożytni przy przepowiedniach.

**Psycholog** (greck.), znawca dusz, zajmujący się psychologią.

**Psychologizm**, w znaczeniu ogólnem: rozpatrywanie wszystkich zagadnień (religii, etyki, sztuki i t. d.) z punktu widzenia psychologii; w szczególności znaczeniu utożsamienie logiki z psychologią.

**Psychologia** (z greck. psyche, „dusza“; nauka o duszy), nauka o stanach świadomości, które ujmuje i tłumaczy drogą samoobserwacji, obserwacji i doświadczenia. Przy opisie, który ze względu na subtelność przedmiotu jest dość trudny, wychodzi p. od pojęć przednaukowych, jak uczucie, wyobrażenie, wola i t. d. bada je i dokładnie rozgranicza. Przy tłumaczeniu nie może stosować przyrodniczej zasady przyczynowości, lecz tylko ustalać empirycznie prawidłowość w stosunkach, zachodzących między procesami świadomości, przy czym musi się wyzwolić z przejętych z metafizyki poglądów na istotę duszy. Przy samoobserwacji obserwuje badacz nie tylko siebie, ale porównywa swoje spostrzeżenia z spostrzeżeniami drugich, posługuje się autobiografiami, powieściami i t. d., skłaniając innych do samoobserwacji i protokolowania tych spostrzeżeń. Obserwacja psychologiczna obejmuje dzieci (p. dziecięca), ludy pierwotne, zwierzęta, chorych umysłowo, przestępców (psychologia kryminalna), ludzi o pewnych zaburzeniach myśli, dostarcza przykładów do psychologii rozwojowej i z wyników tych pozwala wnioskować o budowie samowiedzy normalnego człowieka. Z innych metod psychologicznych wymienić można fenomenologiczną Husserla i swoistą metodę Sprangera. Do metody eksperymentalnej nadaje się przede wszystkim dojrzała, normalna jednostka, która dobrowolnie poddaje się badaniom i do protokołu składa szczere zeznania. Postępujące wysubtelnienie metody pozwala dzisiaj na stosowanie doświadczenia względem ludzi pierwotnych, dzieci i zwierząt.

P. dzieli się na ogólną p., która bada świadomość dorosłego kulturalnego człowieka, p. rozwojową, p. różnicową (p. indywidualną), psychopatologię i p. stosowaną albo psychotechnikę.

Historja p. Oddawna filozoficzne myślenie zajmuje się pojęciem ducha. Stopniowo przedmiot p. wyzwolił się z poglądów teoretycznych i metafizycznych (p. racjonalna). Descartes dokonał rozróżnienia między „myśleniem“ a „rozciągłością“, które odpowiada dzisiaj parze pojęć: „fizycznemu“ i „psychicznemu“. Locke przeciwstawił postrzeganiu zewnętrznemu, jako podstawie poznania natury, postrzeganie wewnętrzne, jako podstawę psychologicznego samopoznania

i zwrócił w ten sposób p. na drogę planowej, wewnętrznej obserwacji. Jeszcze bardziej zdecydowanie występuje kierunek ten u Hume'a i szkoły szkockiej, podczas kiedy nawiązujący do Locke'a francuscy sensualiści i ideolodowie (Condillac, Bonnet, Helvétius, Cabanis i i.) budują p. jednostronnie na dogmacie sensualizmu. P. kojarzenia, wprowadzona przez Hume'a (oparta na kojarzeniu idei), zdobyła w Anglii od w. XVIII. wielu zwolenników, jak James Mill, John Stuart Mill, Bain, Spencer i i. W Niemczech usiłował Chr. Wolff połączyć empiryczną metodę p. z metodą spekulatywną. P. racjonalna, mimo krytyki Kanta, doszła do nowego znaczenia przez Herberta. Usiłował on, za pomocą metafizycznych przesłanek na wzór teoretycznych nauk ścisłych, fakta psychologiczne dedukować matematycznie i całą p. przetworzyć na „mechanikę wyobrażenia“. Obok tego szkoła Herberta (Drobisch, Waitz, Steintal, W. F. Volkmann) dostarczyła poważnych zdobyczy w dziedzinie p. empirycznej. W nowszych czasach powstaje p. fizjologiczna, albo raczej psychologia eksperymentalna, stworzona przez Wundta, a przygotowana badaniami psychofizycznymi Fechnera i badaniami fizjologii zmysłów Helmholtza. Wychodząc z powiązania zjawisk psychicznych z fizycznymi (w systemie nerwowym) ustala ona i ściśle określa w pierwszym rzędzie prawidła i formy tego związku (ob. Psychofizyka). Głównie jednak dąży do zmiany warunków zewnętrznych i oddziaływania niemi na przeżycia wewnętrzne, aby uzupełnić wyłącznie dotąd stosowaną metodę samoobserwacji metodę eksperymentu. Külpego psychologia myślenia otwiera nowe drogi. Całość przedstawia się jako najpojemniejsza kategoria, z pomocą której zrozumiałe są procesy świadomości.

Tak zwana p. okultystyczna niesłusznie rości sobie osobne miejsce obok p. naukowej. Zdobycze jej należy raczej podporządkować tej ostatniej.

Literatura. Siebeck. *Gesch. d. P.* (2 t., do Tomasza z Akwinu, 1880—84); Dessoir, *Gesch. d. neuern deutschen P.* (1902); O. Klemm, *Gesch. d. P.* (1911). — Starsze dzieła: Lotze, *Medizinische P.* (1852, 1896), *Mikrokosmos* (1896—1905); Lazarus, *Das Leben der Seele* (1883—97); Herbert, *P. als Wissenschaft* (1886—88); W. F. Volkmann, *Lb. der P. vom Standpunkt des Realismus* (1894—95). — Klasyczna eksperymentalna p.: O. Külpe, *Grundr. d. P. auf experiment. Grundlage* (1893); E. B. Titchener, *A Textbook of P.* (1909); Wundt, *Grundzüge d. physiol. P.* (1909—1911), *Grundr. d. P.* (1907) i *Vorlesungen über Menschen- und Tierseele* (1919); H. Ebbinghaus, *Grundz. d. P.* (1924), *Abriss der P.* (1919). — Nowsze prace ogólne: J. B. Watson, *P. from the Standpoint of the Behaviorist* (1919); J. Fröbes, *Lb. der experimentellen P.* (1920—1923); H. E. Warren, *Elements of Human P.* (1922); Ziehen Th., *Leitf. d. physiol. P.* (1924). — P. porównawcza: W. Wundt, *Völkerpsychologie* (1912—21, t. 1—10), *Elemente d. Völkerps.* (1913); W. Stern, *Die differentielle P.*

(1921); G. Kafka, Handbuch d. vergl. P. (1923, 3 t.).

Wstępne: E. Aster, Einf. in die P. (1919); A. Pfänder, Einf. in d. P. (1920); Müller G. E., Abriss d. P. (1924); H. Driesch, Grundprobleme d. P. (1926).

Poszczególne opracowania: Taine, L'Intelligence (1873); Bergson, Essai sur les données immédiates de la conscience (1880), Matière et mémoire (1896); Fouillée, La psychologie des idées-forces (1895); Heinrich, Teorie i wysiłki badań psychologicznych (1902), Psychologia uczuć (1907); Witwicki, Analiza psychol. objawów woli (1904).

**Psychologia racjonalna**, ob. Psychologia.

**Psychomanecja** (greck.), tyle co nekromancja (ob.).

**Psychometrja** (greck.), metoda, jaką posługuje się jasnowidz, który dotykając przedmiotów, będących własnością jakiegoś osobnika, wydaje sąd o jego psychice.

**Psychomotoryczne ośrodki mózgu**, miejsca ściśle ograniczone w przedniej części mózgu, będące źródłem dowolnych ruchów mięśni tułowia, kończyn i twarzy. Są to ruchowe ośrodki mózgowia.

**Psychoneurozy** (z greck.), nerwice psychiczne, choroby czynnościowe systemu nerwowego, w których główną rolę odgrywają zaburzenia psychiczne, n. p. padaczka, histerja, hipochondrja, neurastenja.

**Psychopata** (z greck.), cierpiący na zaburzenia (zbożenia) psychiczne.

**Psychopatja** (z greck.), zbożenia duchowe (psychiczne) P. sexualis, zbożenia popędu płciowego.

**Psychopatologia** (greck.), nauka o chorobach umysłowych, inaczej psychjatrja (ob.).

**Psychotechnika i poradnictwo zawodowe.** (Por. tablice poza tekstem). Psychotechnika jest to nauka, która stosuje wyniki i metody psychologii ogólnej do zakresu wszystkich prac ludzkich, a w ściślejszym zakresie do prac zawodowych. Zależnie od działu stosowania rozróżniamy p. przemysłową, pedagogiczną, handlową, wojskową, prawniczą, kryminalną i t. d. P. jako nauka praktyczna rozwinęła się głównie w dwóch kierunkach: 1) właściwa, która bada zdolności człowieka celem uzyskania równowagi między zawodem i pracą, a zamiłowaniem i zdolnością, czyli skierowania „właściwego człowieka na właściwe miejsce”, 2) racjonalizacja psychotechniczna, t. j. kształtowanie pracy ludzkiej w ten sposób, aby przy najmniejszym wysiłku człowieka uzyskać największy skutek, co się odbywa zapomocą badań miejsca, narzędzi i metod pracy. Tę drugą część p. nazywają także przedmiotową w odróżnieniu od pierwszej, podmiotowej; druga część łączy się ściśle z nauką organizacją pracy. Podczas gdy nauka organizacja zajmuje się zagadnieniem pracy wyłącznie z punktu widzenia ekonomji i rentowności, dążąc przedewszystkiem do uzyskania jak największej technicznej wydajności, p. uwzględnia czynnik ludzki, zdolności pracowników.

znięczenie i metody pracy ze stanowiska psychologicznego. P. w połączeniu z nauką organizacją tworzą dopiero ogólną naukę o pracy ludzkiej.

P. właściwa rozpada się znowu na trzy główne działy: 1) selekcję psychotechniczną, która stara się wybrać ludzi do pewnych zawodów (jeżeli jakieś przedsiębiorstwo przemysłowe, handlowe, lub jakaś szkoła ma do obsadzenia pewne zajęcia, pewną ilość miejsc, a kandydatów jest więcej aniżeli miejsc, wówczas chodzi o to, aby zapom. metod ścisłych i obiektywnych skonałować zdolności kandydatów i wybrać z pośród nich takich, którzy mają w największym stopniu zdolności potrzebne do wykonywania odnośnych zajęć; 2) poradnictwo zawodowe, które stara się zawod dostosować do psychiki danego człowieka; jest ono społecznie racjonalniejsze od selekcji, gdyż przeważnie odnosi się do młodzieży kończącej szkoły i wstępującej w życie zawodowe, albo obierającej jakiś kierunek studjów (poradnictwo dla szkół powszechnych, średnich, akademików i t. p.), oszczędzając jej w ten sposób rozczarowań nieraz przykrych przy selekcji; 3) pedagogikę psychotechniczną, dział rozwinięty w ostatnich latach, który zapom. metod pedagogiczno-technicznych stara się naukę zawodową wszczepić nie zapom. tradycyjnego próbowania na ślepo, ale przez planowe zaznajamianie z pracami zawodowymi.

Metody p.: 1) Testy; są to próby, czyli doświadczenia, polegające przeważnie na zapytaniu lub wezwaniu do jakiejś pracy podług udzielonych wskazówek. W pierwszym wypadku są to zwykle pytania natury intelektualnej (badania inteligencji), drugie wymagają zazwyczaj przyrządów (aparaty psychotechniczne). W początkach rozwoju p. sądzono, że analogicznie do pierwszych eksperymentów psychologicznych każdy test bada pewną oddzielną funkcję psychiczną, dopiero zarówno praktyka, jak i pewne teorie psychologiczne (psychologia postaci) doprowadziły do poglądu, że w testach ujawniają się bardzo nieraz złożone funkcje psychiczne. 2) Wyniki badań testami opracowuje się zapomocą metod statystyki matematycznej, która jest dziś wysoko rozwinięta i wymaga bardzo dokładnej i sumiennej pracy, często większej, aniżeli samo badanie. 3) Obserwacje psychologiczne stanowią niezbędne uzupełnienie testów, tembardziej, że nie wszystkie strony psychiki ludzkiej dadzą się ująć testami. Próby uschematyzowania obserwacji nie doprowadziły jeszcze do wyników, intuicja znaczy tu często więcej, aniżeli czytanie w literaturze psychologicznej.

Historyczny rozwój p. P. powstała w Ameryce, gdzie pierwszym psychotechnikiem był genialny inż. F. W. Taylor, twórca naukowej organizacji pracy, który pierwszy wprowadził badania psychotechniczne do przemysłu. Po nim uczonej niemiecko-amerykański Münsterberg nadał tym badaniom charakter bardziej naukowy, a równocześnie w Francji Binet udoskonalił metody badania inteligencji, które zwłaszcza Ameryka rozwinęła na sze-



roka skale i podczas wielkiej wojny wprowadziła do badań psychotechnicznych dwumilijonowej armii amerykańskiej. Za przykładem Ameryki wprowadzono je we wszystkich krajach Europy i niema dziś narodu, któryby nie posiadał instytutów i laboratoriów psychotechnicznych. We Francji ma wielkie zasługi około wprowadzenia p. prof. Lahy, w Niemczech prof. Moede, Poppelreuther i Rupp, w Polsce pierwszym psychotechnikiem, który badał młodzież rzemieślniczą, był inż. W. Hauszyl, pierwsze badania psychotechniczne w przemyśle wprowadził dr. B. Biegeleisen (Kraków). Warszawa posiada kilka pracowni psychotechnicznych; najstarszym i największym jest instytut inż. Hauszyla, oprócz tego istnieje pracownia psychotechniczna dla kolei państwowych (kierownik inż. J. Wojciechowski); pracownia psychologiczna w Łodzi zwróciła szczególną uwagę na badania inteligencji w szkołach, instytut psychotechniczny w Krakowie bada młodzież rzemieślniczą i szkół zawodowych, jakoteż szoferów i motorniczych tramwajowych. Oprócz tego istnieją pracownie psychotechniczne we Lwowie, Poznaniu, Katowicach, Sosnowcu, Borysławiu, Lublinie i t. d., a liczba ich nieustannie rośnie. Warszawskie Towarzystwo Psychotechniczne grupuje w sobie wszystkich adeptów tej nowej nauki i wydaje pismo fachowe p. t. „Psychotechnika“ (red. inż. Wojciechowski), a p. polska, mimo niedługiego stosunkowo istnienia, zdobywa sobie coraz poważniejsze imię za granicą. Na międzynarodowych Zjazdach psychotechników, w literaturze fachowej zagranicznej znane są dobrze nazwiska psychotechników polskich, jak Baley, Biegeleisen, Wojciechowski i in., którzy niejednokrotnie torują nowe drogi w tej nauce.

Poradnictwo zawodowe stworzyła również pierwsza Ameryka, pierwszym doradcą zawodowym był ekonomista Parsons. Dziś rozwój poradnictwa jest olbrzymi na całym świecie. Por. obejmuje cały szereg procesów badawczych i łączy w sobie wyniki i metody różnych nauk, jak ekonomia, polityka zawodowa, psychologia, a w szczególności psychoanaliza, psychologia indywidualna, metody kliniczno-psychiatryczne, technika i t. p. Aby móc zbadać, do jakiego zawodu dana jednostka się nadaje, trzeba wprawdzie poznać wymagania psychiczne i fizyczne zawodów. Zajmuje się tem osobna gałąź wiedzy, z a w o d o z n a w s t w o, które opracowuje szczegółowe monografie zawodów, bada rynek pracy, układa profile psychotechniczne zawodów na podstawie obserwacji i wykonywania pracy zawodowej nieraz przez samego psychotechnika. Poradnictwo wymaga współpracy lekarza, którego rola jest przedewszystkiem negatywna, t. j. wykluczająca pewne zawody na podstawie badań fizjologicznych. Jak doradca zawodowy nie może wskazać odpowiedniego zawodu bez badania lekarskiego, tak też i lekarz nie może kwalifikować do zawodu bez badania psychotechnicznego. Dalszym krokiem w poradnictwie jest a n a m n e z a p s y c h o l o g i c z n a, doradca prowadzi planowe rozmowy z dzieckiem i rodzicami, za-

sięga szczegółowych informacji w szkołach, do których dziecko uczęszczało, a wreszcie poddaje je badaniu psychotechnicznym. Syntezą tych wszystkich kolejnych prac jest udzielenie porady, które nigdy nie powinno być aktem biernym ze strony szukającego porady, ale opartym na samoanalizie, wewnętrzny aktem czynnym.

Dobrze ujęte por. zaw. jest służbą społeczną w najszlachetniejszym tego słowa znaczeniu. Zrozumiały to dobrze kraje zachodnio-europejskie; w Belgji, Niemczech, Austrii, Szwajcarii jest poradnictwo zawodowe obowiązkowym, i połączone równocześnie z pośrednictwem pracy. W Polsce por. zaw. jest dopiero w początkach rozwoju. O szerokości zakresu poradnictwa świadczy np. działalność poradni zaw. w Krakowie, która udziela porad uczniom szkoły powszechnej przed wstąpieniem do szkoły średniej ogólnokształcącej (który typ gimnazjum), lub zawodowej, uczniom kończącym szkoły powszechne i przechodzącym do zawodu praktycznego lub do innego kierunku studiów, uczniom szkół średnich i zawodowych, którzy nie czynią odpowiednich postępów w nauce, uczniom kończącym szkoły średnie i akademikom wyższych uczelni.

**Psychoterapia** (greck.), leczenie duchowe schorzeń duszy lub ciała, stosowane było od zamierzchłych czasów, a i dziś jeszcze wykonywane bywa u ludów pierwotnych (znachorzy, szamani i t. p.). Świadomy, systematyczny rozwój p. jest przedmiotem współczesnych badań. Niesystematycznie traktowana p. może w rozmaity sposób działać: rozrywką, pocieszeniem, przekonywaniem, zmianą otoczenia i t. p. Systematycznie stosowana p. występować może w formie czysto praktycznej, tylko technicznie wykształconej, albo jako p. ugruntowana na teoretycznym, psychologiczno-naukowym podłożu. Techniczne środki pierwszej formy to przede wszystkim: przekonywanie, autosugestia (Coué [ob.] stosował ją według nowego własnego systemu [Couéizm]), sugestia połączona z hypnozą albo bez hypnozy. Z metod o założeniu teoretycznym tylko dwie mogą być wzięte pod uwagę: psychoanaliza i psychologia indywidualna. Teoria psychoanalizy wprowadzona przez Freuda, która ostatecznych swoich wniosków jeszcze nie osiągnęła, wychodzi z założenia, że neuroza — tak jak wszystko — ma swoją przyczynę. Badanie tej przyczyny przez badanie życia duchowego wskaże drogę do zdrowia. Psychoanaliza więc stawia sobie cele diagnostyczne i terapeutyczne. Według Freuda przyczyny neurozy szukać należy częściowo w dziedzictwie duchowym, związanym z właściwościami ciała, częściowo w przeżyciach samej jednostki, przyczem przeżycia dziecięce i seksualne odgrywają największą rolę. Skłonności wrodzone, energia życiowa, związana z libido, t. j. chęcią życia, zwłaszcza pod względem płciowym, podlegają od najwcześniejszego dzieciństwa wznrastającym krepowaniom przez wychowanie i wciągnięcie w społeczną wspólnotę. Choć przeżycia te wypiera się z świadomego życia duszy jako niemoralne, to jednak często czucia z nimi związane trwają

w podświadomości, wpływają na cały przebieg uczuciowy i mogą w formie symbolicznych wyobrażeń zastępczych wywołać nerwowe dolegliwości, cz. neurozę (konwersja). Przykładem „kompleks Edypa”: konflikt psychiczny na tle płciowej miłości syna do matki, wzgl. córki do ojca, z czym łączą się uczucia nienawiści i zazdrości w stosunku do drugiego rodzica (ojca wzgl. matki). Jeżeli stłumienie popędów jest częściowe, to czasem może u dorosłych nastąpić przymusowe rozbudzenie stłumionych przejawów np. płciowych w takiej formie, w jakiej występuje u dzieci. Tak powstają infatylizmy, albo perwersje (parafilje).

Trzy teorie: o libido, tłumieniu i symbolicznych wyobrazeniach zastępczych są podstawowymi dla teorii powstawania neurozy i dla psychoanalizy. Założeniem dla nich jest doniosłe znaczenie podświadomości dla całości życia duchowego i na tem oparta technika psychoanalizy, t. j. badanie duchowej osobowości za pomocą nieświadomie przez nią dostarczanych wytycznych wskazówek, które w formie rozmaitych błędnych czynności występują w codziennym życiu (omyłki w czytaniu, pisanu, zapomnienia); dalsze wskazówki to marzenia senne oraz pomysły po wykluczeniu świadomego, celowego myślenia.

Pomocą w psychoanalitycznym postępowaniu bywa zjawiające się często „przeniesienie“, np. miłości do rodziców na psychoanalitka, leczącego daną osobę, drugim czynnikiem leczniczym psychoanalizy jest przeniesienie z podświadomości w świadomość wywołujących neurozę afektów i umożliwienie im przez to normalnego działania.

W przeciwieństwie do teorii Freuda, która neurozę uważa za zjawisko przyczynowo uwarunkowane, psychologja indywidualna wiedeńskiego neurologa Alfreda Adlera (\*1870) uważa powstanie neurozy za skutek opanowania psychiki danej osoby myślą celową, np. dążeniem do mocy i męskości, co pozostaje w sprzeczności ze świadomością własnej nieudolności i wytwarza wewnętrzne konflikty, które powodują chorobę zainscenizowaną przez chorego. Zadaniem lekarza jest wyjaśnić sytuację duchową i pomóc choremu do przejrzania, że sam chorobę swoją stwarza i że uleczenie cierpienia osiągnąć może przez wyrzeczenie się swoich nadmierne wyolbrzymionych dążeń do mocy, przez zastosowanie uwolnionej energii do celów pożytecznych i podporządkowanie się społeczeństwu.

**Psychotria**, roślina, ob. Uragoga.

**Psychowitalizm**, teoria, przyjmująca jakiś psychiczny pierwiastek, który ujawnia się w celowości w życiu zwierząt.

**Psychoza** (greck.), choroba umysłowa (ob. Umysłowe choroby).

**Psychoaspirator**, psychometr, w którym wymiana powietrza odbywa się zapomocą małego wentylatora, wbudowanego w głowicę osłony obu termometrów. Ob. Meteorologiczne przyrządy.

**Psychoklinalne ruchy**, ruchy roślin w związku z zimnem, np. opuszczanie blaszek liściowych u niektórych roślin zimozielonych.

**Psychometr** (z greck.), ob. Meteorologiczne przyrządy.

**Psylla**, ob. Miodówki.

**Psylliodes** Latr. (p l e s z k a), chrząszcz z rodziny stonkowatych, Chrysomelidae. Żyje przeważnie na roślinach krzyżowych, także na ostach i konopiach. Larwy żerują wewn. liści, łodyg lub korzeni. Z krajowych najpospolitsza a zarazem najszkodliwsza jest *Ps. chrysocephala* L. (p r z e p a k o w a), żeruje na liściach kapusty i rzepaku, larwy wgryzają się w ogonki liściowe, w łodygę lub w korzeń. Przepoczwarzają się pod powierzchnią gleby w końcu czerwca, drugie pokolenie pojawia się w lipcu. Rośliny napadnięte więdną. Walka bardzo trudna. Na roślinach krzyżowych występuje również jako szkodnik *Ps. napi* Fabr., na ziemniaku *Ps. affinis* Payk., na chmielu i konopiach *Ps. attenuata* Koch., wszystkie na polach suchych i słonecznych.

**Psylomelan**, bezpostaciowy minerał, barwy czarnej, składający się głównie z dwutlenku manganu, występujący w utworach graniastych i w nalotach. Tw. 5,5—6, c. wł. 4,1—4,3. Pod względem chemicznym charakteryzuje się wielką zmiennością składu, zwykłą u minerałów bezpostaciowych. Prócz dwutlenku manganu zawiera p. tlenek manganu, tlenek baru, tlenek potasu, wodę i t. d. W niektórych odmianach stwierdzono obecność litu i talu. P. występuje w postaci żył w skałach wylewnych lub wraz z innymi rudami manganu towarzyszy pokładowi hematytu wzgl. syderytu.

**Psyra**, ob. Psara.

**Pszawole** (ros. Pszawy), górale gruzińscy z nad rz. Jory i środkowego biegu Arachwy (Kaukaz środkowy), typu ciemnego, wysocy, o charakterze żywym, ducha niepodległego. Nominalnie wyznają prawosławie, lecz w wierzeniach ich występuje wiele pozostałości pogańskich. Organizacja ich jest rodowo-religijna; monogamiści, w razie bezpłodności małżeństwa biorą sobie nałożnice, lub też małżeństwo zostaje nieważnione. Trudnią się głównie pasterswem. Obdarzeni dużą fantazją i dobrym słuchem słyną z łatwości improwizacji i śpiewu.

**Pszczelarstwo**, p s z c z e l n i c t w o, pszczolarstwo, dawniej pasiecznictwo, bartnictwo, gospodarstwo pszczelne w celach użytkowych (ob. Pszczoła i Miód).



Królowa.

Robotnica.

Truteń.

Pierwotnie hodowano pszczoły zdala od zabudowań, w lasach, gdzie roje gnieździły się w naturalnych dziuplach lub sztucznie wydrążonych pniach drzew (ob. Barć). Jeszcze dziś w Rosji i na Polesiu spotyka się podobnie sporządzone ule, t. zw. klody stojące (s t o j a k i) lub leżące (l e ż a k i). Dalszy postęp w budowie ulów sławni k o s z y k, koszka lub słomianka, szyta ze zwojów słomianych, zaopatrzona wewnątrz

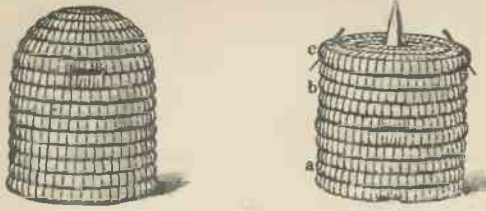

Koszyki.

w kilka deszczulek celem wzmocnienia stałych jeszcze plastrów. Słomianka z nadstawką na ramki jest formą przejściową do typu ula stałego, ramowego, którego najprostszy system przedstawia ul Dzierżona, t. j. skrzynka stojąca zaopatrzona w 5 kondygnacji beleczek (snozów) dla zarabiania plastra. Pewną modyfikacją tego typu jest „dwojak“ Dzierżona, ul przeznaczony na dwa oddzielne roje, wzajem się ogrzewające. Od ulów Dzierżona wywodzą się wszystkie dalsze ulepszenia i typy, jak ul: Berlepscha (ramki na plastry), podobny



Ul Berlepscha.

Langstrotha (system amerykański), Layensa, z polskich zaś ul: Warszawski, Lewickiego i w. i.

Pasiekę, t. j. zbiorowisko ulów zakłada się w miejscu słonecznym, osłoniętym od wiatrów, suchym, z wylotem możliwie na południe. Pierwszy lot roju przy sprzyjającej pogodzie z początkiem lutego, celem oczyszczenia ula z odchodów i zebrania wody na karmę

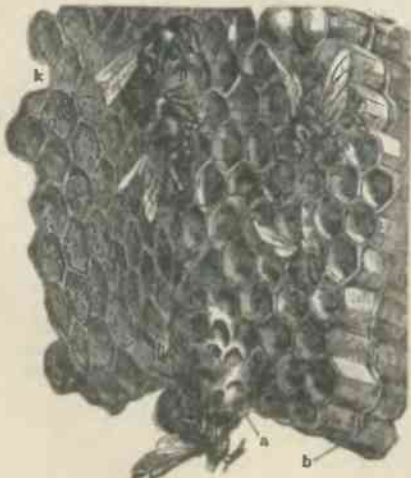

Plaster z otwartymi i nakrytymi komórkami, komórka królowej (a) i ścianą środkową (b). Na górze na lewo (k) królowa przy składaniu jaj.

wylęgową. W tym też czasie matka (królowa) zaczyna składać jaja. W marcu zbierają robotnice pyłek ze śmiezczynek, bazi i t. p. Główne miodobranie („pożytek“) jednak rozpoczyna się u nas dopiero w drugiej połowie czerwca i trwa do września. Florę miododajną (rośliny o dużej ilości nektaru cz. oskoły) stanowią: drzewa owocowe, lipa, akacja, trawy łąkowe, sparceta, gryka, koniczyny, wrzos i w. i. Pyłku do karmienia czerwia dostarczają: agrest, porzeczka, wierzbza, klon i t. p. — Rójką cz. rojenie naturalne, spowodowane wylęgiem trugiej matki, objawia się niepokojem pszczół, które ze znaczną szybkością wirują ponad ulem; następnie wylatuje matka, najczęściej stara, rzadziej młoda (rój družak) i wraz z robotnicami osiada w pobliżu, tworząc nowy rój cz. pień, kształtem przypominający czarny ruchliwy worek, który pszczelarz przenosi do przygotowanego ula. W starym ulu pozostaje młoda matka z reszłą robotnic. Zbyt częsta rójka osłabia siłę pnia, należy jej przeto przeciwdziałać, dając ule o dostatecznej pojemności, wzgl. niszcząc komórki mateczne. W pasiekach natomiast, będących w okresie zagospodarowywania, gdy chodzi o szybkie rozmnożenie pnia, można wywołać sztuczną rójkę przez wybranie matki, przestawienie ulów, lub przeniesienie z dobrze zagospodarowanego roju części plastrów i młodej „muchy“ do nowego ula.

Choroby i szkodniki: Biegunka, wywołana zwykle na wiosnę niestosownym podkarmianiem i podobne w objawach „zaperzenie“, t. j. przeladowanie przewodu pokarmowego odchodami w okresie spoczynku zimowego, zwłaszcza w ulach wilgotnych, źle przewietrzanych. Zgnilec: niszczenie czerwia, zakażonego przez bacillus Preumi, będące niejednokrotnie przyczyną wymierania całych pasiek. Motylce i mole pasieczne (Tinea cereella, T. cereana, T. melonella, Galleria cereana, G. alvearia), których gąsienice wylęgły w ulach żywią się woskiem komórek wygryzając w plastrach nieregularne chodniki. Z mniej ważnych szkodników wymienić należy mrówki i myszy.

P. było b. rozpowszechnione w wiekach śr., dostarczało bowiem miodu jako jedyne go środka słodzącego i wosku do wyrobu świec kościelnych. Obecnie miód wyparty przez cukier, a wosk przez destylaty staerynowe i parafinowe, straciły swe znaczenie gospodarcze (ob. Miód i Wosk), na pierwszy plan natomiast wysunął się pośredni pożytek, t. j. zapylenie przez pszczoły wielu roślin uprawnych. — W Polsce p. posiada doskonale tradycje i jeszcze w chwili obecnej zwłaszcza we wschodnich dzielnicach zachowało charakter poważnej produkcji gosp. — Na terenie R. P. istnieje 216 towarzystw i zrzeszeń pszczelarskich, wszystkie niemal szkoły ogrodnicze i liczne rolnicze uwzględniają w programach wykładów dział p. doświadczałne stacje i pasieki istnieją w Miechowie (woj. lubelskie), Niepruszewie (woj. poznańskie) i Ostrołęce (woj. białostockie). Członkami: „Bartnik postępowy“ (Lwów), „Bartnik wielkop.“ (Poznań), „Pasieka Pomorska“ (Brodnica), „Pszcz. polskie“ (Warszawa), „Sad i pasieka“ (Miechów).



**Pszczelny miód**, ob. Miód.

**Pszczelny wosk**, p. Wosk.

**Pszczola** (*Apis*), towarzysko żyjąca błonkówka z rodziny pszczołowych (*ob.*), występuje w następujących gatunkach: *Apis dorsata* F., *A. indica* F. i karłowata *A. florea* F. w Indjach oraz *A. mellifica* F., żyjąca dziko w lasach europejskich, obecnie hodowana we wszystkich częściach świata w 9 odmianach. — W normalnych warunkach ul pszczeli składa się z królowej, z 500—1000 trutniów, oraz z 20—30.000 robotnic, których liczba przed rójką wzrasta do 60.000. Trutnie są pozbawione żądła, mają ciało krępe, ocieźale, czułki 13-to członowe, podczas gdy królowa oraz robotnice mają czułki 12-członowe. Ciało robotnic jest przystosowane do zbierania pożywienia (miodu i pyłku) i do budowania plastrów. Pięty człon (metatarsus) jest znacznie rozszerzony, pokryty sztywnymi włoskami, stanowiącymi szczoteczkę. Na pszczeli tylnych nóg wykształcony koszyczek, do którego p. zbiera pyłek szczoteczką. Na brzusznej stronie odwłoku występują gruczoły, wydzielające wosk, z którego budują się plastry. Organa rozrodcze robotnic są uwstecznione. Do aparatu żądłowego uchodzi gruczoł jadowy. Przy ukłuciu jad dostaje się do rany, powodując ból i spuchliznę.

Młoda królowa przy dogodnej pogodzie w 3 dni po opuszczeniu komórki odbywa lot godowy, przyczem zostaje zapłodniona raz na całe życie, trwające 3—5 lat. Sperme przechowuje w receptaculum seminis i wydaje przy składaniu jaj. Z jaj zapłodnionych rozwijają się robotnice i nowa królowa, z niezapłodnionych zaś trutnie. Larwy robotnic i trutniów otrzymują papkę (wydzielina specjalnych gruczołów robotnic) z domieszką miodu i pyłku. Tylko larwa królowej otrzymuje samą papkę, która ma dużą wartość odżywczą. Jeśli królowa zginię, pszczoły powiększają jedną komórkę robotnic i karmią larwę tak, jak larwę królowej. Wskutek obfitości pokarmu rozwijają się jej organa rozrodcze. Prócz miodu i pyłku robotnice zbierają także żywicę do umocnienia plastrów. Młode zwykle w 11. dniu życia odbywają pierwszy lot i orjentują się co do położenia pnia. Od 16. dnia zaczynają już zbierać. Budowa plastrów zaczyna się od góry i postępuje prostopadle ku dołowi. W ulu panuje zwykle temperatura 25—35°. Por. też Pszczelarstwo.

**Pszczółojad** (*Pernis*), ob. *Milvinae*.

**Pszczółowate** (*Apidae*), rodzina owadów z rzędu błonkówek (*Hymenoptera*). Opatrzne żądłem, całe ciało zwykle owłosione. Na pszczeli nóg tylnych rozwijają się jakoby szczoteczka włosków, służąca do zgarniania pyłku. U innych rodzajów występuje ona na brzusznej stronie tułowia. Żuwki wargi dolnej wydłużone są w t. zw. język, służący do zlizywania miodu. Niektóre z p. żyją towarzysko; dzielą się wówczas na królową, trutnie (*samce*) i robotnice (*samice*, niedorozwinięte płciowo). Inne żyją samotnie, składając jaja w naturalne szeliny lub wygrzebane jamki. Larwy niektórych gatunków żyją pasorzytniczo, gdyż samice składają jaja do napełnionych komórek innych p. Do żyją-

cych towarzysko należy trzmiel (*Bombus Latr.*), owad duży, krępy, silnie owłosiony, zakładający w ziemi gniazda, złożone z królowej, 50—200 robotnic i 2—20 samców. Tu należy też pszczoła (*ob.*).

**Pszczyzna** (niem. *Fless*), miasto powiat. w woj. śląskim, nad rz. Pszczynką (lewoboczny dopływ Wisły), 246 m nad poz. morza, przy kolei: Katowice—Dziedzice. 40 km na pld. od Katowic, z 7.200 mieszkl. Posiada handel bydłem i ziemniakami, kopalnię węgla, browary, fabr. wyrobów tytoniowych i drzewnych, kaffli, likierów i maszyn. P. należy do najpiękniejszych miast Śląska, posiada zamek książąt Pszczynskich z rozległym parkiem. Stary ten gród śląski stanowił od XIV. w. ośrodek osobnego okręgu (*dominjum*), należącego od 1847 do hr. Hochberg-Fürstenstein, którzy otrzymali w 1850 tytuł książąt P. Do dominjum należy znaczna ( $\frac{1}{3}$ ) część powiatu P., który ma 1.072 km<sup>2</sup> i 122.900 mieszkl.

**Pszenica** (*Triticum* spp.), z rodziny traw (*Graminae*) występuje w znacznej liczbie gatunków i w kilkuset odmianach: 1. ziarno wypadające z plew, osadka kłosa tęga: a) kłos rozciągnięty: *T. vulg.* Vill. P. p o s p., b) kłos zbity: *T. compactum* Host., P. je ż a t k a — *T. turgidum* L., P. p e k a t a, — *T. durum*, P. t w a r d a, — *T. polonicum* L., P. o l b r z y m i a. — 2. Osadka kłosa łamliwa, ziarno pozostaje w plewach: a) kłos rozciągnięty: *T. Spelta* L., P. o r k i s z, b) kłos zbity płaski: *T. monococcum* L., P. j e d n o z i a r n o w a (*S a m o p s z a*), *T. dicoccum* Schrek., P. d w u z i a r n o w a (*P ł a s k u r k a*).

ad 1. a), największa ilość form uprawnych, które klasyfikuje się na podstawie budowy plew, barwy ziarna i kłosa; ostki i gołki, czerwono i biało-ziarniste, czerwono-, biało- i czarniawokłose. W powyższych grupach mieszczą się niemal wszystkie odmiany, uprawiane w Polsce (*Sandomierka*, *Paławka*, *Wysokolitewka*, *Banatka podolska*, *Ostka galicyjska*, *Ostka Zaleńskiego* i w innych). ad 1. b), *T. compactum* uprawiana nad morzem Śródziemnym, w Szwajcarii, Tyrolu, forma prymitywna, znana już w okresie budowl palowych. *T. turgidum* przystosowana do klimatu oceanicznego, uprawiana przeważnie w Anglii, zach. Francji, Ameryce pñ., *T. durum* w Hiszpanji, Afryce pñ., *T. polonicum* nigdy w Polsce nie uprawiana, popularna natomiast w Egipcie, Algerze i Stan. Zjedn.

ad 2. a), *T. Spelta*, orkisz. szpelt, posiada luźną budowę kłosa i ziarno przylegające do plew, co wymaga osobnego omielania. W bardzo rozmaitych odmianach uprawiana bywa, jako małowymagająca, w okolicach zimnych, górzystych, na glebach maurodzajnych. *T. monococcum* i *dicoc.* posiadają tylko lokalne znaczenie, często jako odmiany na paszę.

Uprawa p. sięga aż po 16-ty stopień szer. geogr. P. znosi niską temper. do —24° C, wrażliwa jest natomiast na nadmiar wilgoci, wymaga gleby dość zasobnej, niezbyt lekkiej i niezachwaszczonej („ziemie pszenne“). W płodozmiacie najkorzystniejszym jest stanowisko p. po strąkowych i wcześniej sprzątniętych okopowych, najgorzej udaje się po innych zbożach lub po-

wtrącona na tem samem miejscu. Siew 100—140 kg na ha dla p. ozimej we wrześniu, dla jarej w marcu.

P. jako mąka stanowi główny materiał wypiekowy we Francji, Anglii, częściowo w Polsce, Niemczech, na Węgrzech i t. d. Ku północy używana z domieszką żyta, ku płd. i wsch. z ryżem i kukurydzą. Mąka pszenna służy do wypieku białego chleba, ciast i makaronów Grubo omielone ziarno dostarcza krup, kaszy i grysiku. Słoma pszenna znajduje zastosow. w gospod. roln. jako pokarm (sieczałka), lub ściółka pod bydło, delikatne jej odmiany służą do wyrobu plecionek.

P. jak i jęczmień pochodzi prawdopodob. z nad Eufratu. W Egipcie uprawiano krkisz, którego dzikie odmiany odkryto również w Palestynie, Malej Azji i na półwyspie bałkańskim. W Chinach uprawa p. sięga 3.000 lat przed Chr. (Ob. Roślin choroby, Chleb, Ostka, Płodozmian). Pszenica perz, dawna nazwa perzu, ob. *Agropyrum repens*.

**Pszeniec**, ob. *Melampyrum*.

**Pszonka** Stanisław, sędzia lubelski, współzałożyciel wraz z Piotrem Kaszowskim, również sędzią lubelskim, w poł. XVI w. we wsi Babinie koło Lublina kółka humorystów i facecjonistów pod nazwą „Rzeczypospolitej Babińskiej“. „Urzędników Babińskich rejestr“ (druk. 1895), t. j. akta tego towarzystwa, prowadził syn Stanisława, Jakób P. († 1580), zakończył je syn ostatniego Adam P. (do r. 1677).

**Pt**, symbol chemiczny platyny.

**p. t.**, pro tempore (łac.), obecnie, na teraz.

**P. T.** — zamiast „pleno titulo“ (łac.), z pełnym tytułem, lub „praemissis titulis“, z tytułami postawionymi na czele.

**Ptactwo domowe** (d r ó b), oswojone ptactwo użytkowe. W pierwszym rzędzie kury, dalej kaczki, gęsi, indyki, gołębie oraz perlice i pawie. Hodowla p. d. dostarcza jaj, mięsa, tłuszczu, pierza, wreszcie nawozu, głównie dla celów ogrodniczych. Konsumcja drobiu istnieje w krajach o charakterze wybitnie przemysłowym, natomiast najsilniejszą produkcją odznaczają się kraje o przewadze rolnictwa jak Polska, Holandia i Danja, będące obok Rosji i Chin największymi eksporterami jaj i drobiu. Udomowienie drobiu sięga zamierzchłych czasów. Wywóz jaj i białego drobiu stanowi jedną z poważniejszych pozycji naszego eksportu: w r. 1926 wywieziono z Polski samych jaj za ok. 74.000.000 zł. Ilość tę można jeszcze wydatnie podnieść przez pomieszczenie drobiu w odpowiednich kurnikach, należyte żywienie, oraz selekcję materiału o wysokiej wartości użytkowej. Ostatnio w Polsce Min. Roln. podzieliło całe państwo na okręgi, w których z pośród istniejących kilkudziesięciu ras drobiu będą popierane jedynie trzy rasy, które zdały dotychczas egzamin w naszych naogół jeszcze prymitywnych warunkach, a mianowicie dwie rasy lekkie służące głównie produkcji jajowej, t. j. *Leghorns* białe i *Zielononóżki* kuropatwane, będące zresztą jedyną polską rasą, oraz ciężkie *Rhode-Islandy* czyli *Karmazyny*, wykazujące obok dobrej nieśności stosunkowo wysoką wagę żywą. Hodo-

wła drobiu jest specjalnością drobnej własności, która też szczególnie w Polsce dostarcza największej ilości produktów drobiowych. W ostatnich dziesiątkach lat zaczęły powstawać inne jednostki produkcji drobiowej w postaci ferm drobiowych, głównie hodujących kury w ilości kilkuset, a nawet paru tysięcy sztuk w specjalnych ogrodzeniach, zawierających wzorowe, nowoczesne, jasne kurniki i zielone przestrzenie zwane wybiegami, na których kury przebywają przez cały dzień. We większych gospodarstwach drobiowych nie stosuje się prawie zupełnie naturalnego wylęgu pod kwoką, lecz wylęga jaja w specjalnych aparatach wylęgowych czyli inkubatorach, znanych od czasów starożytnych, ostatnio zaś tak dalece ulepszonych dzięki ogrzewaniu gazem lub elektrycznością, że dają wyniki lepsze, niż w wylęgu naturalnym. Z pod wylęgarek przychodzą wylęgnięte pisklęta do t. zw. sztucznych matek, gdzie obok możliwości poruszania się mają przez szereg tygodni zapewnione dostateczne ciepło do rozwoju. Jedne i drugie aparaty są zaopatrzone w termometry i termoregulatory, by ciepłota zbyt szybko się nie podniosła, na co pisklęta są specjalnie wrażliwe. Hygrometry, stanowiące istotną część wylęgarek, wskazują na procent wilgotności, który znów regulują specjalne urządzenia. Produkcja kurcząt w sztucznych wylęgarkach — dzięki temu, że pisklęta nie pobierają pokarmu podczas pierwszych 48 godzin po wylęgu, daje możliwość rozsyłania ich na dalekie często odległości i rozprowadzania w ten sposób cennego materiału hodowlanego w różne okolice (por. Kaczka, Gęś, Kura, Indyk, Gołąb). Liter. Szuman J. Dr. — Hodowla zwierząt T. III, Toruń 1928, Trybalski M. — Kury, Warszawa, Düringen Br. — Die Geflügelzucht II. T., 1921, Voiteiller L. — L'Aviculture, Paris. 1911. — Choroby p. d. Do najniebezpieczniejszych należy cholera drobiu, wywołana przez swoiste bakterje dwubiegunowe (*Bacillus bipolaris avisepticus*) nie identyczna z cholera ludzką. Zapadają na nią te wrony, wróble i t. p. Przenosi się zapomocą paszy, zabrudzonej kałem zakażonych zwierząt. Przebieg szybki (do 48 godz.) kończy się z reguły zgonem zwierzęcia. Przy nagminnem panowaniu cholery drobiu ginie około 90%. Przeciwdziałą są szczepionka i lekarstwami. Przenoszeniu się zarazy zapobiega zamknięcie zwierząt w kurniku i przestrzeganie czystości. P o m ó r d r o b i u jest również niebezpieczny, daje blisko 100% śmiertelności. Zawleczony na początku XX. stulecia z Italji napada głównie kury (także bażanty, indyki, kuropatwy). Nie podlegają mu gołębie i ptactwo wodne. Przyczyną drobnoustroje ultramikroskopowe. Przy potrząśnięciu głową chore osobn. rozrzucają śluz, który jest obok kału rozsadnikiem choroby. Przeciwno pomorowi nie posiadamy szczepień ochronnych, leczenie polega na czystości i usuwaniu zawczasu sztuk podejrzanych. D y f t e r j a d r o b i u pojawia się w jesieni, mniej niebezpieczna. Występuje w formie właściwej dyfterji na błonach śluzowych oraz w formie ospowatej na skórze. Zwalczanie polega na częstej dezynfekcji, na czystości oraz szczepieniu szczepionką ochronną Prof. Bliccka i Heelsbergena w wieku 3—5 mie-



5. Aparat, służący do badania zdolności odróżniania kształtów i form. Z dolnego szeregu należy brać różne wykroje blaszane i wstawiać je do górnego szeregu łam, gdzie one dadzą się włożyć, i to w jak najkrótszym czasie.



6. Aparat, który służy do badania pojętności w wykonywaniu poleceń. Występuje na nim automatycznie zawsze jedno polecenie na piśmie, które badany ma wykonać i które może tylko w jeden sposób wykonać. Jeżeli badany wykonał je należycie, występuje w tej chwili następne polecenie i t. d., jeżeli jednak zle je wykonał, aparat nie działa.

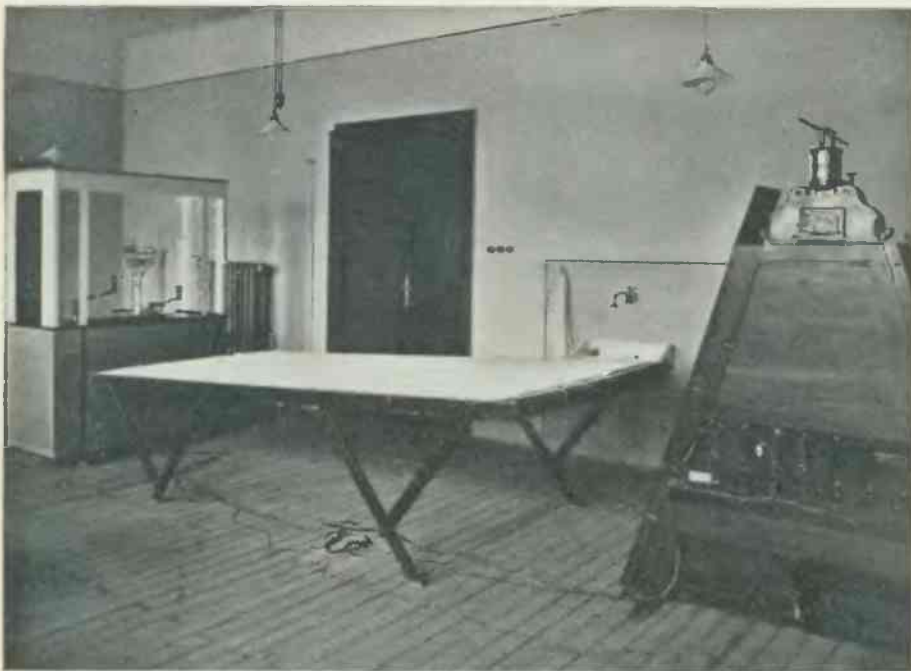

7. Aparat do badania szoferów i motorniczych tramwajowych. Badany stojąc na zwykłym stole np. motorowego tramw., ma zupełnie wrażenie jakby jechał, gdyż film przesuwają przed nim na płótnie obraz ulicy z wozami, autami, przechodniami, stacjami, zwrotnicami i t. d. Z pomocą bardzo prostych ruchów korb i dzwonka badany może zmieniać szybkość swego wozu, stawać na stacjach, uważać podczas jazdy, aby nikogo nie przejechać, wymijać inne wozy i t. p. Osobne przyrządy rejestrujące zapisują wszystkie błędy badanego, czy za szybko nie jechał, czy stanął na stacji, czy nie przejechał kogo, czy wyłączył prąd na zwrotnicy i t. p. Temperament badanego ujawnia się przy tym badaniu bardzo widocznie.



## ZAKRES PSYCHOTECHNIKI



Sala badań Instytutu psychotechnicznego w Krakowie.



1. Wilga (*Oriolus oriolus*).

2. Sroka (*Pica pica*).



3. Trznadel żółtobruch (*Emberiza citrinella*).



4. Grubodziób pestkojad (*Coccothraustes coccothraustes*).



5. Dzierzba srokosz (*Lanius excubitor*).



1. Strzyżyk (*Troglodytes troglodytes*).



2. *Phylloscopus superciliosus*.



3. *Hippolais icterina*.



4. Pelzacz (*Certhia familiaris*).



5. Bargiel kowalik (*Sitta europaea caesia*).



6. Kwiczoł (*Turdus pilaris*).



sięcy. Gruźlica drobiu spotykana w niehigienicznych kurnikach; przy sekcji w postaci gruźleńców na jelitach i t. p. Przenosi się przez kał, a przez kurz może też zakazić i ludzi. Z pasorzytów należy wymienić piórojady, kleszcze oraz świerzby nóg, zwany wapniakiem, częste w niehigienicznych pomieszczeniach.



Ptah.

**Ptah** (Phtha), star. egipskie bóstwo, bóg miasta Memfis, gdzie miał starodawną świątynię; stwórca świata, opiekun artystów, któremu poświęcony był apis z Memfis. Przedstawiano go w postaci mumji, z szpiczastą brodą, włosami nakrytymi czapką, z menat (ozdobą szyi) zwisającą na barkach, z berłem w ręku.

**Ptaki** (Aves), gromada zwierząt kręgowych, ciepłokrwistych, oddychają płucami, składają jaja, serce składa się z dwu komór i dwu przedsiónek, przednie odnóża przemienione na skrzydła. Ciało pokryte piórami, które się periodycznie odnawiają (szczeg. upierzenia ob. tabl. przy art. Zoologia). Palce zakończone pazurami, nogi pokryte łuskami. Szkielet złożony z kości pneumatycznych (wypełnionych powietrzem). Czaszka składa się z bardzo cienkich kostek, szczeka dolna połączona z czaszką przy pomocy kości kwadratowej. Szczęki obecnie żyjących p. są bezzębne, powleczone listwą rogową, szczękę górną tuż przy nozdrzach powleka woskówka. Ilość kręgow. waha się między 30—60. Mostek charakterystycznie rozwinięty z silnym grzebieniem kostnym, kości obojczykowe zrosnięte w widełki. Ostatnie kręgi ogonowe zrosnięte w pygostyl. Palców 2—4 złożonych z 2—5 członów. Nog i zależnie od tego, do czego służą zwierzęciu, rozmaicie zbudowane. Skrzydła ściśle związane z klatką piersiową zap. silnie rozwiniętego pasa barkowego. Płuca mogą się silnie zwać i rozszerzać. Od płuc idą dwa worki powietrzne, które dają odnogi do pustych kości. Tchawica bardzo długa. Bardzo różnorodnie wykształcony język, który odgrywa dużą rolę przy pobieraniu pokarmu oraz jako organ dotykowy. Zołówek podzielony na część żującą i trawiczą. Część trąca u ptaków ziarnojadów składa się z bardzo silnych mięśni, poruszających płytki trące. W przejściu od jelita cienkiego do grubego występują dwa woreczki jelita ślepego. Do jelita końcowego uchodzą moczowody i organa płciowe. U samców w przed-

niej części kloaki leży penis, u samic jajowody i jajnik. Jaja zapłodnione w jajowodzie, dopiero w macicy zostają otoczone skorupką wapienną. W rozwoju embrjonalnym wytwarzają się amnion i allantois (ob. Embrjonalne błony, Embrjon). Ilość zniesionych rocznie jaj waha się od 1 (u albatrosów, pingwinów) do 250 (u ptaków domowych). Mózg ptaków lepiej rozwinięty jak u gadów, silnie rozwinięte, choć jeszcze nie brózdowane półkule pokrywają międzymózdze i śródmózdze. Doskonale rozwinięty słuch i wzrok. Ucho zewn. zaczątkowe, pokryte piórami. Akomodacja oka sprawniejsza, jak u ssaków. Prócz dwu powiek istnieje jeszcze błona migawkowa w wewn. kącie oka. Zmysł węchu słabo wykształcony. Zmysł dotyku czasem zlokalizowany na miękkiej skórze, pokrywającej dziób, np. u kaczek.

W okresie godowym samiec zwraca uwagę samicy barwnem upierzeniem, śpiewem, ruchami (tokowaniem). Jaja wysiaduje sama samica lub też wspólnie ze samcem. Rzadko się zdarza, by rodzice nie troszczyli się o wychowanie potomstwa (kukułka). Niektóre p. budują kopce z liści; jaja wylęgają się pod wpływem ciepła, wywiązanego przy ich fermentacji. Przeważnie p. budują gniazda (ob. Ptasie gniazda), z wyjątkiem kuraków żyją monogamicznie. Młode są gniazdownikami lub też zagniazdnikami. Rzadko tylko p. pozostają w miejscu, gdzie się wylęgły, zwykle przenoszą się na inne miejsce. Niektóre z nich prowadzą periodyczne wędrówki (ptaki przelotne, ob. też Wędrówki zwierząt). P. żyją długo, niektóre papugi mają żyć koło 100 lat. Dla człowieka pozytywne są zwłaszcza ptaki owadożerne, zaś szkodnikami są drapieżne, żywiące się m. i. ptactwem domowym. Znaczenie gospodarcze prócz ptactwa domowego (ob.) mają p., na które się poluje dla mięsa lub ozdobnego upierzenia, oraz niektóre ptaki morskie, których guano stanowi doskonały nawóz.

P wraz z jaszczurkami wywodzą się od wspólnych przodków, o czym świadczy szkielet; stąd gady łączy się wraz z p. w gromadę Sauropsidae. Najstarszym p. jest Archaeopteryx (ob.), należący do rzędu Archaeornithes. P. dzielimy na podklasy Ornithurae, gdzie należą wszystkie obecnie żyjące p. i Saururae, wymarłe, które się charakteryzowały ogonem, podobnie rozwiniętym jak u jaszczurek. Najstarsze z Ornithurae, Odonthornithes z kredy miały szczęki użębione. W dyluwjum występowały formy olbrzymie, z których już w czasach historycznych wymarły: Dinornis (ob.), Didus (ob. Dront) i Aepyornis cz. struś madagaskarski.

Systematyka ptaków bardzo trudna, to też u różnych autorów rozmaita: Claus podaje następującą:

1. Strutiones,
2. Rheae,
3. Casuarii,
4. Dinornithes,
5. Aepyornithes,
6. Apteryges (nielotowate),
7. Tinamiformes,
8. Gallinaei (Rasores, kuraki, grzebiące),
9. Columbae (gołębie),
10. Lari (Gaviae),
11. Grallae (błotne),
12. Lamelliostres (karbodziobe),
13. Ciconiae (Herodionies, bociany),
14. Steganopodes (rudlonogie),
15. Tubinares (burzykowate),
16. Impennes (Sphenisci-

formes), 17. Pygopodes, 18. Accipitres, 19. Striges, 20. Psittaci (papugi), 21. Coccoygomorphae, 22. Pici, 23. Cypselomorphae, 24. Passeres (wróblowate).

**Ptaków ochrona**, zabiegi mające na celu ochronę ptactwa, początkowo przedsiębrane ze względów etyczno-estetycznych, obecnie głównie gospodarczych (ptaki są pożyteczne, zjadając szkodliwe owady). Zwalcza się łapanie ptaków, buduje sztuczne gniazda ptasie, karmi ptaki w zimie. P. o. zajmują się przedewszystkiem stacje ornitologiczne.

**Ptasie gniazda**. Przeważnie ptaki gnieźdzą się pojedynczo, tylko niektóre w większych gromadach, np. snowacz towarzyski. P. g. są różnorodnie zbudowane. Niektóre ptaki gnieźdzą się w cudzych gniazdach, inne w dziuplach, lub też wygrzebują jamy w glinie, np. jaskółka brzegówka. Jaskółki lepia g. z gliny i błota przerobionego ze śliną, zaś salangana i klecho z samej wydzieliny ślinianek. Garncarz rudogłowy gniazdo zbudowane z gliny wykłada wewn. zdźbłami. Wiele ptaków buduje gniazdo z części roślin, np. orzeł, zaganiacz. Niektóre gniazda są prawie zamknięte (remiz). Krawczyk prostodzióbek zszywa gniazdo z liści zapomocą dzioba. Gniazdo łyski pływa po wodzie pomiędzy trzcina, por. też Ptilorhinchinae.

**Ptasznictwo**, chwyłanie ptaków ozdobnych, śpiewających lub dostarczających pożywienia, obecnie unormowane ustawą łowiecką. Ptasznik chwyta ptaki na lep, na pułapki różnego rodzaju z wabikiem, którym nierazko bywa żywy ptak, lub też na sidła. Te ostatnie jako barbarzyństwo są obecnie zakazane, jednak nielegalnie używane bardzo często u ludu wiejskiego. Łapanie ptaków na większą skalę odbywa się jeszcze dzisiaj na drodze wielkich ciągów ptaków przelotnych, zwłaszcza we Włoszech, gdzie ptactwo śpiewające uważane jest za przysmak.

**Ptasznik** (Avicularia), ob. Pajaki.

**Ptaszykł**, 1. Stanisław, pol. historyk i historyk literatury, \*1853, autor drukowanych od r. 1877 licznych prac w językach polskim i rosyjskim z historii, literatury i bibliografii polskiej, m. i. o Reju; wydawca zabytków i pomników dawnego piśmiennictwa polskiego; profesor literatury polskiej w Petersburgu, od 1918 w uniwersytecie lubelskim; 1926—31 naczelny dyrektor archiwów państw., redaktor „Archeion”. Wydał m. i. pożyteczną „Encyklopedję nauk pomocniczych historii i literatury polskiej” (II. wyd. 1922).

2. Jan, matematyk pol., (1854—1912), od 1882 prof. w Petersburgu. Wydał wiele cennych rozpraw.

**Ptaszyniec**, to samo co seradela, Ornithopus, ob.

**Ptaśnik** Jan, historyk pol., (1876—1930), po ukończeniu wyższych studiów w Krakowie oddawał się pracy pedagogicznej i naukowej, 1907 został docentem, następnie profesorem tytularnym Uniw. Jagiell., odbył kilkakrotne podróże naukowe, zwł. do Rzymu gdzie przygotował wydawnictwo materiałów z archiwów watykańskich. 1919 objął katedrę historii średniowiecznej w Uniw. Lwowskim, 1923 redakcję „Kwar-

talnika Historycznego”. Najznakomitszy badacz kultury materialnej średniowiecza polskiego, zapisał się zwłaszcza trwale studjami z dziedziny stosunków polsko-włoskich oraz urbanistyki. Główne prace: „Obrazki z przeszłości miasta Krakowa” (1902—03, 2 t.), „Bonerowie” (1905), „Z dziejów kultury włoskiego Krakowa” (1906), „Denar Św. Piotra obrońcą jedności politycznej i kościelnej w Polsce” (1908), „Dagome iudex” (1911), „Monumenta Poloniae Vaticana” (1913—14, 3 t.), „Cracovia artificum” (1917), „Kultura włoska wieków średnich w Polsce” (1922), „Miasta w Polsce” (1922), „Monumenta Poloniae typographica” (1922), „Kultura wieków średnich” (1925).

**Ptelea** L. (parczelina), krzewy lub małe drzewa z rodziny Rutaceae, mają kwiaty drobne i skórzasty owoc. Występują w Ameryce płn. P. trifoliata L. o zielonawo-żółtych wonnych kwiatach, hodowana jako krzew ozdobny.

**Pterelaos**, w greck. mit. król Taphos; córka jego Komelo z miłości do Amfitriona pozbawiła go złotego włosa, od którego zawisło życie ojca; Amfitrion zabił ją z tego powodu.

**Pterichthys**, kopalna ryba, p. Placodermi.

**Pteridophyta**, p. Paprotniki.

**Pteridospermae**, p. Cycadofilicinac.

**Pterion** (greck.), na antropologii miejsce, gdzie styka się koniec szwu wieńcowego czaszki z górnym brzegiem skrzydła.

**Pteris** L. (z g a s i e w k a), paproć z rodziny Polypodiaceae, rośnie przeważnie w krajach ciepłych. Kosmopolityczna P. aquilina L. wysokości 3,8 m (o r l i c a), nazwę zawdzięcza rysunkowi orła, który tworzą wiązki na przekroju poprzecznym pędu. Kłocze bogate w skrobje, na wyspach Kanaryjskich ma podobne zastosowanie, jak chleb (helecho). W płd. Europie występuje P. cretica L. W europejskich szklarniach hodowana płd.-azjatycka P. serrulata L. W Australji jadają kłocze P. esculenta Forst.



Pterocarpus indicus. a) pęd kwitnący, b) kwiat, c) owoc.

**Pterocarpus** L. (sandalina), drzewa o liściach nieparzysto pierzastych z rodziny Papilionaceae, kwiaty mają żółte, owocem uskrzydłony orzeszek. P. draco L. z Ameryki środkowej ma czerwonawy sok, zwany k r w i a s m o c z a. P. indicus Willd. z Azji dostarcza paduku (drzewa kajoe). P. santalinus L. fil. z Indyj wsch. do-

slarcza drewna, używanego w tokarstwie. P. marsupium Roxb. dostarcza kino, ob.

**Pterocarya** Nutt. (skrzydłorzech) duże, wiecznie zielone drzewa z rodziny Juglandaceae, liście mają pierzaste, kwiaty męskie zebrane w kotki, kwiaty żeńskie w wiszących gronach. Orzeszki wielkości orzecha laskowego, uskrzydłone. Z azjatyckich gatunków najbardziej znana P. caucasica C. A. Meyer, hodowana w parkach europejskich.

**Pteroclididae**, p. Pustynniki.

**Pterodactylus**, gad wymarły, ob. Gady latające.

**Pteromys** (stara nazwa, dziś Sciuropterus), p. Polatucha.

**Pteron** (ptero, „skrzydło“), obejście pomiędzy całą a kolumnami w greckiej świątyni.

**Pteropidae**, p. Rudawki.

**Pteropoda**, rząd ślimaków, ob.

**Pteropodowy muł** (szlam), morski osad wapienny, zawierający domieszki skorupki mięczaków Pteropoda (i Heteropoda), dochodzące nieraz do 30%. Zalega on dno morskie w głębokościach 700—3.000 m, pokrywając obszar ok. 1.000.000 km<sup>2</sup>, przeważnie w otoczeniu wysp Azorskich, Bermudzkich i Kanaryjskich. Znany jest również z oceanu Indyjskiego (koło wyspy Timor) i Spokojnego (koło wysp Fidżi i Hawaj).

**Pterosauria**, ob. Gady latające.

**Pterygium** (greck.-łac.), skrzydło, płetwa.

**Pterygota**, owady uskrzydłone albo dające się wyprowadzić od uskrzydłych przodków w przeciwieństwie do bezskrzydłych, ob. Apterygota.

**Ptilidae** (piórkoskrzydłe), rodzina chrząszczy, żyją pod liśćmi, b. drobne.

**Ptilonorhynchinae**, podrodzina ptaków rajskich, nie mają metalicznego połysku i ozdobnych piór. Gniazda w kształcie altan budują na ziemi, ubierają je kolorowymi piórkami, muszlami i t. d. W tych gniazdach pary wykonują tylko taniec godowy, gniazda lęgowe znajdują się wysoko na drzewach. Z australijskich należy wymienić Ptilonorhynchus violaceus Viell., samiec purpurowo czarny, samica zielona. Australję i Nową Gwineję zamieszkuje Chlamydera Gould., obie płcie jednakowo ubarwione. Tukan Kobon (Amblyornis inornatus Schl.) z Nowej Gwincii ma wielkość drozda, zwierzchu ciemno, z dołu jasno-brązowy wznosi altane godową, wysoka na ½ m. Dużą przestrzeń przed wejściem wycięła mchem, barwnymi kwiatami, owocami, oraz błyszczącymi owadami.

**Ptolemais**, 1) miasto w staroż. Cyrenaice, port Barki, opustoszałe w XIV. w. Ruiny koło Tolometry. 2) ob. Akka. 3) jedyna grecka kolonia Ptolemeuszów w Górnym Egipcie, koło Menszije.

**Ptolemeusz** (Ptolemaios), imię, które nosili wszyscy mężczyźni członkowie dynastji macedońskogreckiej, panującej po śmierci Aleksandra W. w Egipcie (Ptolemeusze albo Łagidzi).

P. I. Łagi (syn Lagosa) z przydomkiem Soter, od 323 namiestnik Egiptu, Libji i Arabji, przyjął tytuł królewski 306, wzmocnił państwo w walkach diadochów, szerzył kulturę hellenicką (budowa słynnego Muzeum w Aleksandriji). P. II. Philadelphos, syn poprz., ożeniony z swoją siostrą, w czem go naśladowali jego następcy,

idąc za starym zwyczajem egipskim, (285—247), zdobył Etopję, Abisynję, Arabję pld., wszedł w stosunki z Rzymem, Kartaginą i Syrakuzami. Pod jego berłem nastąpił rozkwit literatury i sztuki; P. rozbudował Muzeum i Bibliotekę w Aleksandriji. Po śmierci jego syna P. III. Euergetesa I., (247—222), energicznego zdobywcy, zachwiało się mocarstwowe stanowisko Egiptu. Syn jego P. IV. Philopator, (221—204), stracił w wojnie z Syryją znaczne obszary; w Egipcie przyszło do reakcji narodowej. Za rządów małoletniego P. V. Epiphanesa, (203—181). Rzym zaczął zyskiwać wpływy nad Nilem. Następny okres wypięniając niewieńczone sukcesem walki z Syryją i walki dynastyczne, (P. VI. Philometor, P. VII. Euergetes II. Physkon, P. VIII. Eupator, P. IX. Neos Philopator, Kleopatra II. i III., P. X. Soter II. Latyros, P. XI. Aleksander I.). Ostatnim przedstawicielem prawowitej linii Łagidów był P. XII. Aleksander II. Po nim objął tron dwaj naturalni synowie P. Latyrosa: na Cyprze P. Apion a w Egipcie P. XIII. Neos Dionizos Auletes (80—51), wgnany przez poddanych, odzyskał tron przy pomocy Rzymian; pozostawił królestwo dzieciom swoim P. XIV. Dionizosowi i Kleopatrze VII., pod patronatem Rzymian. P. XIV. utonął w czasie ucieczki przed Cezarem w Nilu; tron objęła Kleopatra, z której śmiercią kończy się panowanie Ptolemeuszów w Egipcie.

**Ptolemeusz** Klaudjusz, astronom, matematyk i geograf, czynny w Aleksandriji ok. 150 r. po Chr. Jego matematyczne i astronomiczne prace stanowiły więcej jak przez 1000 lat podstawę tych gałęzi wiedzy. Jego głównym dziełem jest t. zw. „Almagest“ („Μεγάλη σύνταξις“), zawierający całokształt ówczesnej astronomji, a w szczególności własny pogląd na budowę świata (system geocentryczny P.), p. Astronomja. Drugim epokowym dziełem P. jest „Wstęp do kartografji“ („Γεωγραφικὴ ὑφήγησις“) w 8 księgach, najważniejszy podręcznik dawnej geografji. Wiadomości optyczne swoich czasów zawarł P. w dziele „Optyka“ (5 ksiąg); ówczesne wiadomości z akustyki zawiera dzieło „Harmonica“ (3 księgi).

**Ptolemeusz** (Ptolemaios) Chennos, grecki gramatyk z Aleksandriji, (ok. 100 po Chr.), napisał m. in. „Nową historję“ (wyciągi u Focjusza).

**Ptomainy** (alkaloidy trupie), dwuaminy, powstające przy rozkładzie gnijnym białek, silnie trujące. Znajdują się w zwłokach ludzkich i zwierzęcych.

**Ptoxis** (greck.), opadnięcie (szczególnie powiek); p. ventriculi, opadnięcie żołądka, p. intestinorum, opadn. jelit i t. d.

**Ptyalina**, enzym hydrolityczny zawarty w ślinie, rozkłada skrobię na cukier. Ob. Ślina.

**Ptyalismus** (greck.-łac.), ob. Ślinotok.

**Ptycz**, lewoboczny dopływ Prypeci na Białorusi, długi 400 km. Wypływa na zach. od Mińska, jest splawną od miasta Hłuska a uchodzi powyżej Mozyrza.

**Pu** (chińsk.), miara długości w Chinach, odpowiadająca wielkiemu podwójnemu krokowi.



złoż. z 5 czi, przy pomiarach pól (nie wszędzie) = 167.63 cm.

**Puber** (łac.), dojrzały płciowo.

**Pubertas** (łac.), ob. Pokwitanie.

**Pubes** (łac.), okolica łonowa, łono, włosy łonowe; os pubis, albo pubicum, kość łonowa (ob. Miednica).

**Pubitschka** Franz, jezuita i historyk, (1722—1807), autor pierwszej niemieckiej historii Czech.

**Publicjańska skarga**, wedle prawa rzymskiego skarga z domniemanej własności, umożliwiająca posiadaczowi zachowanie rzeczy bez dowodu własności wszystkich poprzedników. Przejęta przez współczesne kodeksy, utrzymuje przy własności tego, kto wykazuje tylko tytuł i niewadliwy sposób nabycia wobec każdego wykazującego słabszy tytuł.

**Publicysta, publicystyka**, ob. Publikować.

**Publiczna opinja**, ob. Opinja publiczna.

**Publiczna tajemnica**, rzecz przemilczana urzędowo, a jednak każdemu znana. Wyrażenie pochodzi z komedyj: Calderona „Il secreto à voces“ i C. Gozziego „Il publico secreto“.

**Publiczne prawo**, ogół norm prawnych, które odnoszą się do państwa i do stosunku jednostki do państwa. P. p. obejmuje prawo ustrojowe, administracyjne, karne formalne i materialne, procedurę cywilną. Różnica między prawem prywatnym a publicznym jest bardzo płynna i w obecnej nauce prawa przeważa pogląd, iż sprowadza się ona do rozmaitego oświetlenia teoretycznego jednolitego w zasadzie porządku prawnego. W związku z postępującą elatyzacją życia gospodarczego p. p. wkracza coraz silniej w dziedzinę stosunków prawnych, normowanych dawniej wyłącznie przez prawo prywatne.

**Publiczność** (łac.), określenie różnorodnej masy ludzi, zwłaszcza jako konsumenta dóbr materialnych i duchownych.

**Publikacja** (łac.), wydanie czegoś, obwieszczenie, podanie do publicznej wiadomości, np. ogłoszenie ustawy lub wyroku sądowego.

**Publikanie** (łac.), dzierżawcy podatków w prowincjach rzymskich, przeważnie stanu rycerskiego.

**Publikować** (łac.), ogłaszać, obwieszczać; publicysta, pisarz, zajmujący się sprawami publicznymi i wpływający na opinję publiczną; publicystyka, działalność, zmierzająca w tym kierunku i powstała w ten sposób literatura.

**Publillus**, imię rodu rzymskiego, zrazu plebejskiego, później patrycjuszowskiego. 1. Publilius Volero, jako trybun ludu podobno przeprowadził 471 prawo, mocą którego plebejscy urzędnicy byli wybierani na comilia tributa.

2. Quintus P. Philo, pierwszy z plebsu piastował preturę (337), cenzurę (332); był konsulem (339, 327, 320, 315) i dyktatorem (339).

**Publillus Syrus** (niewolnik syryjski), poeta rzymski i aktor, (ok. 43 prz. Chr.), układał pantomimy z aforyzmami; zachowane 700 sentencji w jambicznych senarach.

**Pułołomja** (łac.-greck.), przecięcie spojenia łonowego, tyle co hebosteotomja (ob.).

**p. u. c.**, post urbem conditam (łac.), po założeniu miasta (Rzymu) t. j. po r. 753 przed Chr.



G. Puccini.

**Puccini** Giacomo, kompozytor włoski, (1858—1924), główny przedstawiciel opery realistycznej czyli weryzmu, mistrz zmysłowej melodji, efektów sentymentalnych lub brutalnych i barwnej, wyrafinowanej instrumentacji. Opery: „Manon Lescaut“ (1893), „La Bohème“ (1896), „Tosca“ (1904), „Madame Butterfly“ (1904), „Dziewczę dalekiego Zachodu“ i „Turandot“ (1926, dokończył F. Alfano).

**Puccinia**, grzyb, p. Rdze.

**Pucek** Dominik (Pacek), architekt polski XVIII. w., znany z odbudowy spalonego 1777 r. kościoła na Łysej Górze (dokończ. 1789 przez Janowicza) i planów: z r. 1770 rynku krakowskiego i leżących przy nim kamienie, 1773 części katedry krakowskiej (nawa boczna płu., kaplice i wieża zegarowa).

**Puch**, p. Pióro.

**Puchalski**, 1. Grzegorz, skrzypek, kompozytor w poł. XIX. w., wydał Polonezy, napisał Requiem i Mszę C-dur

2. Stanisław, gen. dyw. W. P., (1868—1931), służył w armji austriackiej, przy sztabie generalnym. Po wybuchu wojny światowej dowodził 20 p. p., dosłużył się stopnia generała porucznika. W r. 1915 dowodził Legjonami Pol., od 1916 walczył na froncie włoskim. Po powstaniu państwa pol. kierował pierwszą szkołą sztabu, następnie zaś szef departamentu broni w Min. Spraw Wojsk. 1922 przeniesiony w stan spoczynku, kierował oddział zakładami wyrobu amunicji „Nitrat“.

**Puchlina brzuszna** (hydrops ascites), nagromadzenie się wodnistego płynu przesiękowego w jamie brzusznej. Przyczyny: gruźlica otrzewnej, nowotwory (rak) w jamie brzusznej, choroby nerek serca, wątroby. P. b. nie jest jednostką chorobową, tylko objawem wyżej wspomnianych cierpień; leczenie sprawy podstawowej usuwa i p. b. Czasem potrzebne jest jednak nakucie brzuszne (punctio), celem usunięcia płynu, szczególnie jeżeli nagromadziła się go duża ilość.

**Puchlina wodna** (hydrops), w ogólności każde chorobliwe nagromadzenie się płynu surowiczego w jamach ciała (ascites, hydrothorax) oraz w tkance podskórnej (anasarca). Płyn ten zawiera tyle soli co krew, uboższy jest w białko i nie krzepnie samorzutnie. P. w. nie jest jednostką chorobową, lecz jednym z objawów cięż-

kiej choroby serca lub nerek. Leczenie uwzględniać powinno sprawę podstawową (Ob. Puchłna brzuszna). — U z wierząt domowych zdarza się również p. w. (u bydła, starych psów, owiec).

**Puchmajer Antoni Jarosław**, poeta czeski, (1769—1820), autor patriotycznych ód, tłumacz bajkopisarzy polskich XVIII w.

**Puchowiec**, roślina, ob. Ochroma.

**Puchstein Otto**, archeolog niem., (1856—1911), po podróżach do Grecji, Malej Azji i Włoch 1896 profesor we Fryburgu w Br., od 1905 sekretarz generalny Instytutu Archeologicznego w Berlinie, napisał: „Reisen in Kleinasien und Nordsyrien“ (1890, z Humannem), „Die griechischen Tempel in Unteritalien und Sizilien“ (wspólnie z Koldeweyem, 1899) i i.

**Pucić Medo** (Pocić Orsat; włosk. Pozza), pisarz chorw., (1821—1882), bojownik t. zw. iliryzmu, autor prac historycznych i historyczno-literackich oraz cyklów poetyckich (zbiory od 1879) i poematów epicznych („Jerzy Czarny“ 1862, „Kwiecie“ 1864 i i.), odznaczających się doskonałością formy i gorącym patriotyzmem.

**Puck**, miasto w pow. Morskim (woj. pomorskie), nad zatoką Pucką, przy kolei: Reda—P., P.—Hel i P.—Krokowo z 2.790 mieszk. Letnisko, kąpiele morskie, port rybacki. Posiada młyny, tartaki, cegielnię, fabr. maszyn roln., wędzarnie ryb i znaczny handel oraz Muzeum Morskie (od 1920) o charakterze przyrodniczo-ludoznawczym. Stary ten gród pomorski (miasto od 1348) odegrał dużą rolę w wojnach polsko-szwedzkich XVII w., jako jedyny oprócz Gdańska port Pomorza polskiego, tu też zamysłał Władysław IV stworzyć bazę dla polskiej floty wojennej. Z zabytków przeszłości posiada P. tylko stary kościół farny z XV w.

**Pucka kępa**, odosobniony garb morenowy na wybrzeżu zatoki Puckiej, wysokości do 69 m. Od wyżyny pojezierza Pomorskiego oddziela ją zach. część pradoliny Prusko-Pomorskiej.

**Pucka mierzeja**, ob. Hel.

**Pucka zatoka**, część zatoki Gdańskiej, oddzielona od Bałtyku mierzeją Helską, nad którą leży m. Puck. W pld części głębokości sięgają do 30 m, zaś w pln. tylko 2—3 m, tak że komunikacja z Puckiem odbywać się może tylko dzięki sztucznemu pogłębieniu dna morskiego.

**Pückler Hermann Ludwig Heinrich**, ks. P.-Muskau, pisarz niem., (1785—1871), autor „Briefe eines Verstorbenen“ (1830—31, 4 t.), „Andeutungen über Landschaftsgärtnerei“ (1834, klasyczny podręcznik ogrodnictwa niemieckiego), licznych opisów podróży. Wybór nism 1910, 2 t.

**Pucz**, określenie nieoczekiwane, rychło przemijającego zamachu stanu.

**Pud**, handlowa jednostka ciężaru w Rosji = 16,38 kg.

**Pudding** (ang.), potrawa z mąki, jaj, masła i t. d. Angielskie p. zawierają często tłuszcz wołowy; gotuje się je na parze w specjalnej formie, podaje ze słodkimi lub winnymi sosami. Bywają także p. mięsne, z wątroby, ryb, raków, ostrzy i jarzyn. P l u m p u d d i n g (tradycyjna ang. potrawa na Boże Narodzenie) jest to słodki p. z rodzynkami; polewa się go brandy (wódka), którą się przy podaniu zapala.

**Pudel**, p. Psy.

**Pudencjana**, święta, córka rzymskiego senatora Pudensa, jałmużnica.

**Pudenda** (łac.), części płciowe; pudendum. srom.

**Puder**, mieszanina mąki ryżowej, talku, utartego korzenia siolkowego i czasami tlenku cynkowego, używana w celach kosmetycznych. Biała lub zabarwiona służy do napyłania skóry. Twarde p. zarobione są z lanoliną; p. lecznicze zawierają dodatek środków antyseptycznych, jak kwas borowy, salicylowy, dermatol i t. p.

**Pudicelia**, u Rzymian personifikacja wstydlivosti, opiekunka małżeńskiej obyczajności, na monetach rzymskich cesarskich przedstawiana jako matrona zakrywająca twarz zasłoną.

**Pudlowanie**, ob. Żelazo.

**Pudło**, w gwarze myśliwskiej chybiony strzał: p u d ł o w a ć = chybić.

**Pudłowski**, 1. Malcher, poeta polski, † 1588. wydał m. i.: „Fraszek księga pierwsza“ (1586. naśladownictwo Kochanowskiego) i poemat „Dydo“ (1600, przedruk 1897). Wyd. zbior. 1898. 2. Stanisław, matematyk polski, † 1645 r. Rękopisy jego prac są przechowywane w Bibliotece Jagiellońskiej w Krakowie.

**Pudreta** (franc. poudrette), odchody ludzkie poddane działaniu kw. siarkowego i odparowane, nast. rozdrobnione, dają wartościowy nawóz w postaci brunatnego proszku (ob. Nawozy i nawożenie).

**Pudsey**, miasto w Yorkshire (Anglja) z 14.313 mieszk. i przemysłem wełnianym.

**Pudukkottai**, holdownice państwko w prezydenturze Madras (Indje ang.) z 3.054 km<sup>2</sup> i 426.813 mieszk. S t o l i c a P. ma 26.101 mieszk.

**Puebla**, stan w Meksyku z 33.995 km<sup>2</sup> i 1.024.955 mieszk. Zajmuje pld. część wyżyny Meksykańskiej, posiada zdrowy klimat, a w dolinach dobrze rozwinięte rolnictwo. S t o l i c a P. (La P. de los Angeles lub P. de la Zaragoza), leżąca na wys. 2.170 m nad poz. morza w żywej dolinie ma 95.535 mieszk., piękną katedrę, znaczny przemysł i handel.

**Pueblo**, miasto w stanie Colorado (Ameryka pn.), nad rz. Arkanzas z 43.050 mieszk. oraz znacznym przemysłem żelaznym, stalowym i hutniczym.

**Pueblo** (Pueblos), grupa Indian z Nowego Meksyku i Arizony, zamieszkująca domy budowane tarasowo z gliny lub kamieni; wejście do domu znajduje się na dachu, a jest dostępnem jedynie przy pomocy drabin. Przodkowie P., spokrewnieni z Nahuia (ob.), pozostawili ruiny podobnych domów i mieszkań jaskiniowych w kanjonach rzek Colorado, Gila i Rio Grande. P. znali uprawę roli już przed przybyciem Hiszpanów: obecnie zajmują się hodowlą owiec, kobiety tkactwem i garnarstwem

**Pueblos** (hiszp.), nazwa osiedli Indian Pueblo.

**Puelche**, plemię Indian, tyleż co Pehuelche, ob.

**Puente-Genil**, miasto w prow. Kordoba (Hiszpanja), nad rz. Genil z 17.984 mieszk.

**Puenteáreas**, miasto okręg. w prow. Pontevedra (Hiszpanja), nad granicą Portugalji z 13.785 mieszk.

**Puerpera** (łac.), położnica; puerperium, połóg.

**Puerto** (hiszp.), port, także przełęcz.

**Puerto Barrios**, główny port Gwatemali, nad zatoką Honduras, połączony koleją ze stolicą, ma 2.190 mieszk. i znaczny eksport bananów. W okolicy ogromne plantacje bananów.

**Puerto Cabello**, miasto w stanie Carabobo (Wenezuela), nad zatoką Głfa Triste, połączone koleją z Valencią, ma 14.099 mieszk., dobry port i znaczny wywóz.

**Puerto de Cabras**, ob. Fuerteventura.

**Puerto de España**, nazwa Port of Spain.

**Puerto de Santa Maria, El**, miasto okręg. w prow. Kadyks (Hiszpanja), przy ujściu Guadale do Atlantyku z 18.839 mieszk., kąpielami morskimi, solinami i przemysłem.

**Puerto México**, miasto portowe w stanie Veracruz (Meksyk), nad zatoką Meksykańską z 5.095 mieszk. i znacznym wywozem.

**Puerto Montt**, stolica prow. Llanquihue (Chile), nad zatoką Reloncavi z 11.261 mieszk. i znacznym handlem. Miejscowość kąpielowa.

**Puerto Plata**, miasto okręg. w republ. San Domingo, na ptn. wybrzeżu Haiti z 26.073 mieszk. i portem.

**Puerto Princesa**, ob. Palawan.

**Puerto Principe**, obecna nazwa m. Camaguey (ob. na Kubie).

**Puerto Rico**, ob. Porto Rico.

**Puerto Suarez**, stolica terytorjum Orient w Boliwji, nieopodal rz. Paragway, na granicy Brazylii z ok. 2.000 mieszk. Do P. mogą docierać okręty, stąd też miasto jest ważnym ośrodkiem handlu.

**Puertollano**, miasto w prow. Ciudad Real (Hiszpanja) z 20.083 mieszk. Posiada kopalnie żelaza i węgla, odlewnie żelaza i źródła mineralne.

**Pufendorf** Samuel, prawnik niemiecki, (1632—1694), jeden z twórców teorii prawa natury.

**Puffke** Emma z Kurowskich, pisarka polska. (1818—1890), napisała m. i. powieść „Konfederaci Barscy na Sybirze“ (1887), opracowała według pamiętn. Beniowskiego „Maurycy August Beniowski, jego żywot oraz przyczyny z czasu pobytu na Kamczatce“ (1886), wydała „Wspomnienia wygnańca Litwina 1806 do 1834“ (1887, II. wyd. 1891).

**Pugaczew** (do 1920 Nikołajewsk), miasto okręg. w gub. Samara (Rosja), nad rz. Wielkim Irgisem z 17.460 mieszk. i młynarstwem.

**Pugaczew** Jemeljan Iwanowicz, ros. pretendent do tronu. (1726—1775), kozak, stanął 1773 na czele powstania ludowego, podając się za zamordowanego Piotra III., zyskał sobie chłopów obietnicą zniesienia pańszczyzny. Bunt P. objął niebawem cały obszar Uralu i Wołgi i został stłumiony przy użyciu znaczniejszych sił. P. wydany przez własnych ludzi, został stracony w Moskwie.

**Puget Pierre**, franc. rzeźbiarz, architekt i malarz, (1622—1694), kształcił się we Florencji i w Rzymie, działał w Genui, Marsylii i Paryżu. Najślawniejszy jako plastyk, tworzył pod silnym wpływem Berniniego. Główne dzieła: „Św. Sebastjan“ (S-ta Maria di Carignano w Genui), „Milon z Krotony“, „Perseusz i Andromeda“, „Aleksander i Diogenes“ (w Luwrze), oraz szereg obrazów, jak: „Zwiastowanie“, „Chryst Konstantyna“ i i.

**Puget Sound**, zatoka na ptn.-zach. wybrzeżu stanu Waszyngton (Ameryka ptn.), mająca ok. 6.000 km<sup>2</sup>, 6—8 km szeroka, 90—240 m głęboka, otoczona wysokimi górami i usiana wysepkami. Powstała przez zatopienie rozgałęzionego systemu dolin. Nad P. leży szereg portów (Seattle, Tacoma, Olympia, Port Townsend), ważnych dla komunikacji z Alaską i wsch. Azją.

**Pugilista** (nowolac.), bokser, walczący na pięści.

**Pugillares** (sc. codicilli), u Rzymian (przeważnie) drewniane tabliczki powleczone woskiem, na których pisano ryłcem (stidus); drugi, spłaszczony koniec ryłka służył do wygładzania wosku i zamazywania pisma.

**Pugin**, rodzina architektów angielskich, propagatorów gotyku w Anglii: Augustus P., (1762—1832), pozostawił szereg akwarel i rysunków architektonicznych, oraz dzieła: „Specimens of Gothic Architecture“ (1821—23) i „Architectural Antiquities in Normandy“ (1828—31). — Augustus Welby Northmore P., syn poprz., (1812—1852), oraz Edward Welby P., syn tegoż, (1834—1875), budowali liczne gotyckie kościoły i klasztory w Anglii i Irlandji.

**Puginał**, ob. Sztylet i Mizerykordja.

**Pugio** (łac.), sztylet, puginał; w czasach cesarstwa rzymskiego oznaka władzy życia i śmierci.

**Puglie, Le** (włosk.), nazwa Apulji.

**Pugnani** Gaetano, włoski mistrz gry skrzypcowej, (1731—1798), przedstawiciel szkoły piemontkiej, napisał koncerty skrzypcowe, sonaty, kwartety, symfonje; popularne: Prelude i Allegro E-moll.

**Pugni** Cesare, włoski kompozytor, (1805—1870), kompozytor baletu nadwornego w Petersburgu, napisał 300 baletów, nadto 10 oper i 40 mszy.

**Pugno** Raoul, pianista franc., (1852—1914), nauczyciel konserwatorium paryskiego, wydawca Chopina.

**Puhacz**, p. Sowy.

**Puhar** (łac. poculum, włosk. boccale), kubek do picia ze stopa, o formie kielicha. W epoce gotyku wykonywano p. ze złota i srebra, stanowiły one bogatą zastawę stołów. Forma zasadnicza stworzona w gotyku przetrwała do XVIII. w., zmieniły się formy ozdób brzuśca. pokryw zbytkownych i t. d. Bardzo cenne są też p. z kryształu lub szkła rźniętego. Szczególniej w XVIII. w. rozpowszechniły się p. metalowe, nabijane monetami. — ob. też Szkło. Złotnictwo.

**Puhar** (Crater), gwiazdozbiór pld.

**Puhrbach** Jan (J u h r b a c h), budowniczy z XIV. w. z Malborga, budował w Wilnie 1392—1396 kościół Św. Anny (wraz z Rełkem). Sprowadzony do Wilna przez żonę Witolda, w. ks. Annę.

**Puini** Carlo, włosk. sinolog, (1839—1924), napisał: „Le origini della civiltà secondo la tradizione e la storia dell' Estremo Oriente“ (1891). „La vecchia Cina“ (1913).

**Puisaye** Joseph, hr., polityk franc., (1755—1827), 1789 deputowany, 1793 przywódca powstania rojalistycznego w Normandji.



**Puja** (sanskryt.), kult bóstwa hinduskiego. poświęcony z modlitwami i ofiarami kwiatów.

**Pukadelko**, tyle co plessymetr (ob.).

**Pukana mowa**, sposób porozumiewania się więźniów z różnych cel zapomocą pukania w ścianę, sufit lub podłogę.

**Pukapakuri**, plemię Indian z grupy Takana, osiadłe na nizinie boliwijskiej, między Beni. Madeira a Rio Acre.

**Puklerz** (z franc. bouclier), okrągła tarcza, ku środkowi wypukła, używana w dawnej Polsce przez jazdę (zw. także pażką).

**Pukou**, miasto w prow. Kiangsu (Chiny), nad rz. Jangtsekiangiem, naprzeciw Nankinu, punkt końcowy kolei z Tientsinu.

**Pul** (od łac. follis, „worek“), moneta miedziana, używana w Persji i Afganistanie.

**Pularda** (franc.), tuczona (dawniej kastrowana) kura o delikatnym mięsie; słyną p. belgijskie i francuskie.

**Pulayar**, plemię Drawidów z Malabaru, Koczni i Travancore, o przeciętnym wzroście 150 cm.

**Pulcheria** Aelia Augusta, święta chrześc., córka ces. Arcadiusa, (399—453), rządziła za małoletniego brata Teodozjusza II., 449 usunięta, po jego śmierci poślubiła Marcjanusa, wyniosła go na tron i wywierała nań silny wpływ w sprawach kościelno-politycznych.

**Pulci Luigi**, poeta włosk., (1432—1484), autor romantycznego poematu bohaterskiego „Il Morgante maggiore“ (druk. 1481, najlepsze wyd. 1900—04). Jego listy do Lorenza de' Medici wyd. Bonghi (II. wyd. 1886). — Bracia popr.: Bernardo, (1438—58), tłumacz „Bucolica“ Wer-gilego (1481); Luca (1431—70), autor sielanki „Diadeo d'amore“, poematu rycerskiego „Cif-riffo Calvaneo“, oraz „Stanze per la giostra di Lorenzo de' Medici“, w „Pistole“ naśladowca Heroid Owidjusza.

**Pulcinella**, ob. Poliszynel.

**Pulex**, owad, p. Pchły.

**Pulgada**, cal hiszpański =  $\frac{1}{12}$  pié.

**Pulgar Hernan Pérez del**, wódz hiszpański, (1451—1531), odniósł szereg sukcesów w ostatniej wojnie z Maurami.

**Pulicaria Gärtn.** (płesznik), rodzaj należący do Compositac, zioła o nitkowatych kwiatach brzeźnych. Występują przedewszystkiem w krajach śródziemnomorskich. P. dysenterica Gärtn. (p. czerwonoogonkôwy) roślina ruderalna na ziemiach polskich nie częsta, ku północy bardzo rzadka. P. prostrata Aschers. (p. z wycza jny), pospolita wszędzie na aluwjach, torfowiskach i t. d.

**Pullman George Mortimer**, pfm. amerykański fabrykant wozów kolejowych, (1831—1897), zbudował w r. 1863 pierwszy wygodnie urządzone wagon z przejściem, przedtem jeszcze (1858) wagon sypialny i restauracyjny (1863). Obecnie duże wozy dalekobieżnych pociągów ogólnie nazywają „pullmanowskiemi“.

**Pulmo** (łac. l. mn. pulmones), płuco; pulmonalis, płucny.

**Pulmonaria Tourn.** (miódunka), roślina z rodziny Borraginaceae, szorstko owłosiona, o kwiatach niebieskich. W Polsce 6 gatunków.

**P. officinalis L.** (m. plamista), tylko w zach. części niżu, kwitnie wczesną wiosną. **P. obscura Dum.**, (m. ćma), w całej Polsce, ma kwiaty purpurowo-fioletowe.

**Pulmonata** (płuco d y s z n e), rząd ślimaków, które posiadają płuco, bogato unaczynione. Skorupka skręcona w stronę prawą. u pozornie nagich schowana pod płaszczem. Niektóre rodzaje zapadają w sen letni lub zimowy, wówczas skorupka zamyka się płytką wapienną. P. są hermafrodytami, niektóre są żyworodne. Żywią się pokarmem mieszanym. Dzielią się na podrzędy: 1. Basommatophora, o oczkach u nasady czułków, np. nieruch (Limnaea L.), zatoczek (Planorbis), talerzyk (Ancyclus). 2. Stylommatophora, o oczkach na końcu czułków, np. Arion Fer., Limax L., Helix L., Achatina Lam., Succinea Drap. oraz 3. Soleolifera, żyją w krajach tropikalnych.

**Pulo**, po malajsku wyspa.

**Pulo Tenga**, ob. Paternoster, wyspy.

**Pulpa** (łac.), miążga. W anatomji: np. p. leżna, miążga śledziony, także miążga zębów. złożona z nerwów i naczyń krwionośnych.

**Pulpit** (z łac. pulpitum), mebel w rodzaju stołu o pochylm blacie. Od wczesnego średniowiecza służył do opierania ksiąg liturgicznych w kościele. P. te wykonane bywały przeważnie z drzewa (bogato rzeźbione), rzadziej z brązu lub marmuru. P. służą także do pisania lub do opierania nut.

**Pulque** (hiszp.), napój meksykański, prefermentowany sok rośliny agawa (ob.). Przez destylację pędzą z niego rodzaj wódki, zwanej tequila.

**Puls** (łac.), ob. Tętno.

**Pulsacja** (łac. pulsatio), bicie tętna, szczególnie serca i tętnic. — W elektrotechnice regularne, okresowe wahania w natężeniu magnetycznego pola wirowego, spowodowane przez niezupelną symetryczność w nawinięciu i rozmieszczeniu cewek, wytwarzających pole.

**Pulsatilla**, sasanka, p. Anemone.

**Pulsometr** (inaczej tętnik), jest bezłokową pompą parową; służy do podnoszenia cieczy przez bezpośrednie działanie ciśnienia pary.

**Pulsujący prąd**, prąd elektryczny o stałym kierunku, ale o zmiennym natężeniu. P. p. otrzymujemy z prądu zmiennego przez wyprostowanie tegoż przy pomocy komutatora. P. Elektryczne maszyny.

**Pulzsky Ferencz**, węgier, pisarz, archeolog i polityk, (1814—1897), napisał: „Moje życie i moje czasy“ (1879—82. II. wyd. 1884, 2 t.), „Archeologia Węgier“ (1897, 2 t.) i i.

**Pulver Max**, niem. pisarz neoromantyczny. \* 1889, autor poezyj („Selbstbegegnung“ 1916 „Auffahrt“ 1919, „Die heisse Stimme“ 1923), dramatów („Robert der Teufel“ 1917, „Alexander“ 1917, „Jergens Schuld“ 1918), opowiadań („Odil“ 1917, „Merlin“ 1919), powieści („Himmelfort-gasse“ 1927).

**Pulweryzator** (z franc.), rozpylacz.

**Puł**, określenie monety miedzianej, pochodzenia wschodniego. Tak zwano miedzianki na Rusi w XIV. w., miedzianki książąt twereckich, borowski, oraz smoleńskie z czasów Kazimierza Jagiellończyka.

**Pułascy**, herbu Ślepowron, rodzina szlachecka, osiadła w ziemi bielskiej, wstąpiła się w czasie konfederacji barskiej:

1. Józef P., starosta warecki, (1704—1769), zwolennik domu saskiego, konsyljarz konfederacji radomskiej, przeszedł następnie do opozycji wobec Rosji z powodu forsowania przez nią sprawy dysydenckiej, należał wraz z Soltykiem i Krasińskim do głównych inicjatorów konfederacji barskiej, po której utworzeniu został marszałkiem związku wojskowego, przyczynił się wybitnie do nadania jej piętna głębokiej religijności i legalizmu szlacheckiego. Organizator obrony Baru, po zdobyciu go przez Rosjan uszedł wraz z innymi na Wołoszczyznę, tam, oskarżony przez Joachima Potockiego i Krasińskiego o nieposłuszeństwo i zdradę, został pozbawiony władzy i wrócony do więzienia u baszy chocimskiego, gdzie dokonał życia.

2. Franciszek, syn poprz., (ok. 1745—1769), starosta augustowski, należał do założycieli konfederacji barskiej i od pierwszej chwili brał udział w jej walkach, zginął pod Łomazami.



K. Pułaski.

3. Kazimierz, brat poprz., (1747—1779), włajemniczny w przygotowaniu do konfederacji barskiej, zbroił oddziały na Podolu i Wołyniu, wstąpił się jako obrońca Berdyczowa, potem rozniósł organizację barską po Litwie i Rusi (1769), zajął Częstochowę, wyprawił się do Wielkopolski, obronił po bohatersku Jasną Górę przed atakami Drewina (styczeń 1771). Nosząc skromny tytuł marszałka łomżyńskiego wyrósł na pierwszego partyzanta konfederacji i związał z sobą nierozłącznie jej dzieje. Mniej szczęśliwe były wystąpienia P. w polityce: ulegając wpływom Wessla i jego kliki, podjął się na rozkaz Generalności zorganizowania zamachu na St. Augusta, za który spadła nań główna odpowiedzialność. Nie mogąc wskutek tego pozostać w kraju, wyruszył na tułactwo do Saksonji, Francji, Turcji, wreszcie Ameryki, gdzie wziął udział w wojnie o niepodległość, dowodził kawalerją w randze generała brygady, następnie stał na czele własnego legjonu, poległ 3 października pod Sawannah. Działalność polityczną zvl. zaś wojskową P. wyświetlił szczegółowo w osobnej monografii Konopczyński (1931), podnosząc jego znaczenie historyczne jako „pierwszego po-

wstańca, prekursora legjonistów, wodza patriotycznej młodzieży, bojownika wolności naszej i cudzej, nadewszystko zaś nauczyciela bohaterstwa”.

4. Antoni, brat poprz., (1750—po 1815), brał udział w orężnych i dyplomatycznych poczynaniach konfederacji barskiej, przez pewien czas przebywał w niewoli rosyjskiej w Kijowie i Kazaniu. 1775 wrócił do kraju, mianowany przez St. Augusta pułkownikiem, posłował na kilka sejmów, brał udział w zakładaniu konfederacji targowickiej, 20 kwietnia 1793 został jej marszałkiem koronnym, zaco awansował na generała-lejtnanta, potem hetmana pol. koronnego. ryczło jednak usunąć się z życia publicznego.

**Pułaski**, 1. Kazimierz, historyk pol., (1846—1926), napisał: „Szkice i poszukiwania historyczne“ (1909, 4 t.), „Kronika polskich rodów szlacheckich Podola, Wołynia i Ukrainy“ (1911). Życiorysy Pułaskich w „Złotej Księdze Szlachty Polskiej“ Zychlińskiego i in.

2. Franciszek, historyk i polityk polski. \* 1875, w czasie wojny światowej działał w Rosji, 1918 marszałek Rady Stanu, 1919 przewodniczący Biura Prac Kongresowych, był potem ministrem pełnomocnym w Waszyngtonie, obecnie delegat Akad. Umiejętności w Paryżu, gdzie zreorganizował Bibliotekę Polską. Opracował katalog rękopisów Bibl. Krasińskich, wydał: „Źródła do poselstwa Jana Gnińskiego do Turcji“ (1907).

**Pułaski** (ang. Pulaski), nazwa wielu hrabstw i osad w Stanach Zjedn. Am. Płn. na cześć Kazim. Pułaskiego. Miasto P. w Wirginji ma 5.282 mieszcz.

**Puławka**, odmiana pszenicy, ob.

**Puławy**, miasto powiat. w woj. lubelskiem, położone malowniczo na wyniosłym, prawym brzegu Wisły, przy kolei: Warszawa—Lublin z 7.205 mieszcz., fabr. wyrobów betonowych, metalowych, mydła, octu, win, wódek i likierów oraz warsztatami portowymi. Z zakładów naukowych posiadają P. państwowy Instytut Naukowy Gospodarstwa Wiejskiego.

P., mimo iż były do niedawna wsią, posiadają bogatą historję, związaną z rodziną ks. Czartoryskich, którzy odziedziczyli P. po Sieniawskich. Ks. Adam Kazimierz Czartoryski, generał ziem podolskich, wraz z żoną Izabellą z Flemingów przenieśli tu w Powązek swą siedzibę (od 1784). Rozszerzono i upiększono pałac, założono piękny park, stworzono dużą bibliotekę i zbiory osobliwości. Wszystko to uległo częściowemu zniszczeniu przez Moskale w 1794 r., lecz po 1796 zostało zpowrotem odrestaurowane. Po 1798 wystawiono na wzór budowli klasycznych słynną Świątynię Sybilli, pomieszczenie dla zbioru pamiątek narodowych i Domek Gołycki dla pamiątek obcych, stworzono wielką bibliotekę, powiększoną jeszcze nabyciem zbioru rękopisów Tad. Czackiego z Porycka, założono instytut dla panien. Dzięki temu wszystkiemu oraz dzięki indywidualnościom ks. Adama Kazimierza i ks. Izabelli i ich dzieci, ks. wojewody Adama Jerzego i ks. Marji Wirtemberskiej (dla której zbudowano pałac „Marynki“), stały się P. w pocz. XIX. w. jednym z głównych centrów życia umy-

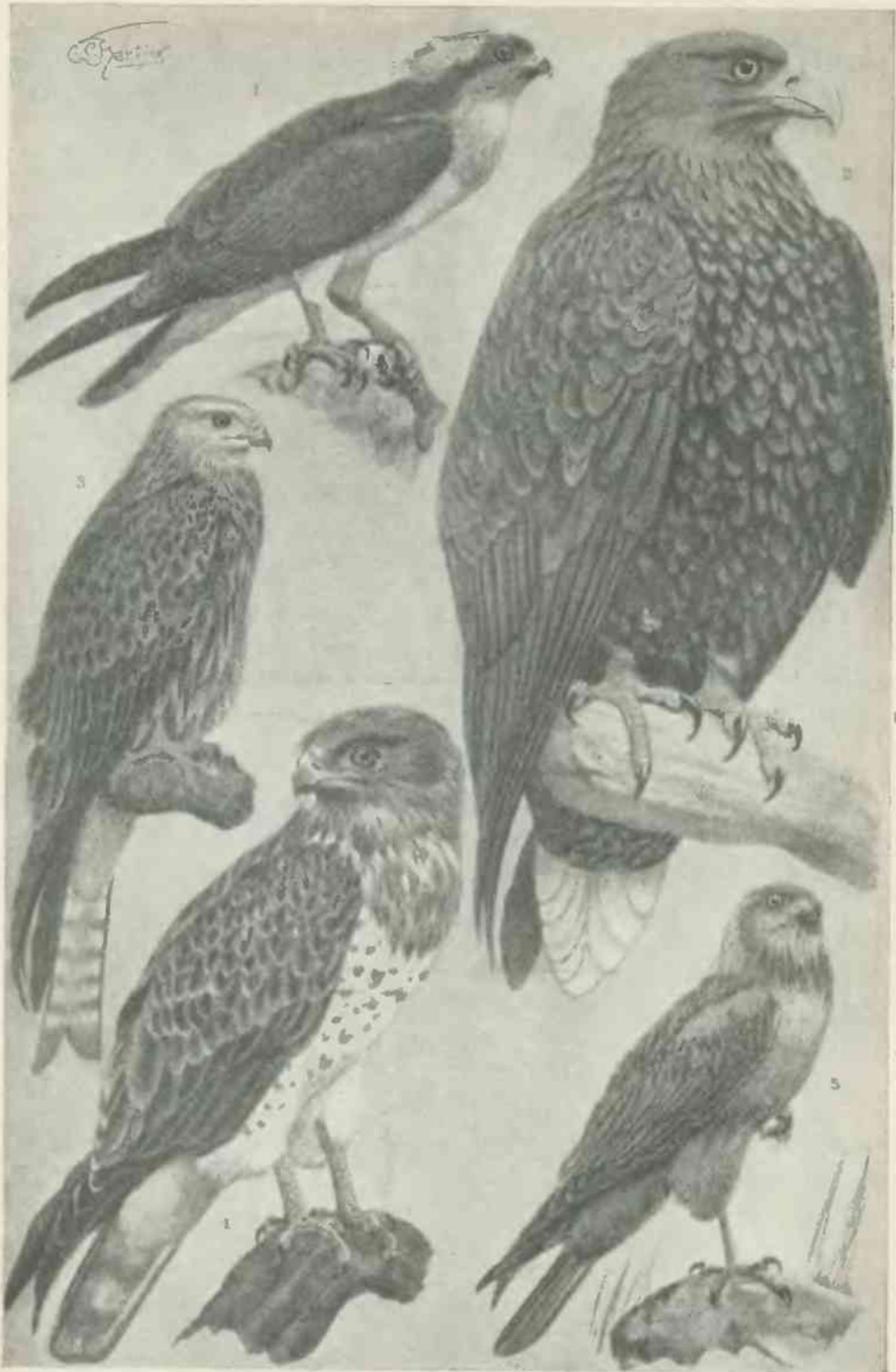

1. Rybolów rybiarz (*Pandion haliaetus*). 2. Bielik zwyczajny (*Haliaeetus albicilla*). 3. Kania wielka (*Milvus milvus*). 4. Krótkoszpón gadożer (*Circus gallicus*). 5. Błotniak stawowy (*Circus aeruginosus*).





1. Kondor amerykański (*Sarcorhamphus gryphus*). 2. Sęp królewski (*Sarcorhamphus papa*). 3. Sęp kasztanowaty (*Vultur monachus*).  
 4. Harpia amerykańska (*Harpia harpya*). 5. Krótkoszpón kuglarz (*Helotarsus ecaudatus*). 6. Orłosep brodaty (*Gypaetus barbatus*).  
 7. Sępolań sekretarz (*Serpentarius serpentarius*). 8. Scierwnik biały (*Neophron percnopterus*). 9. Sęp płowy (*Gyps fulvus*).

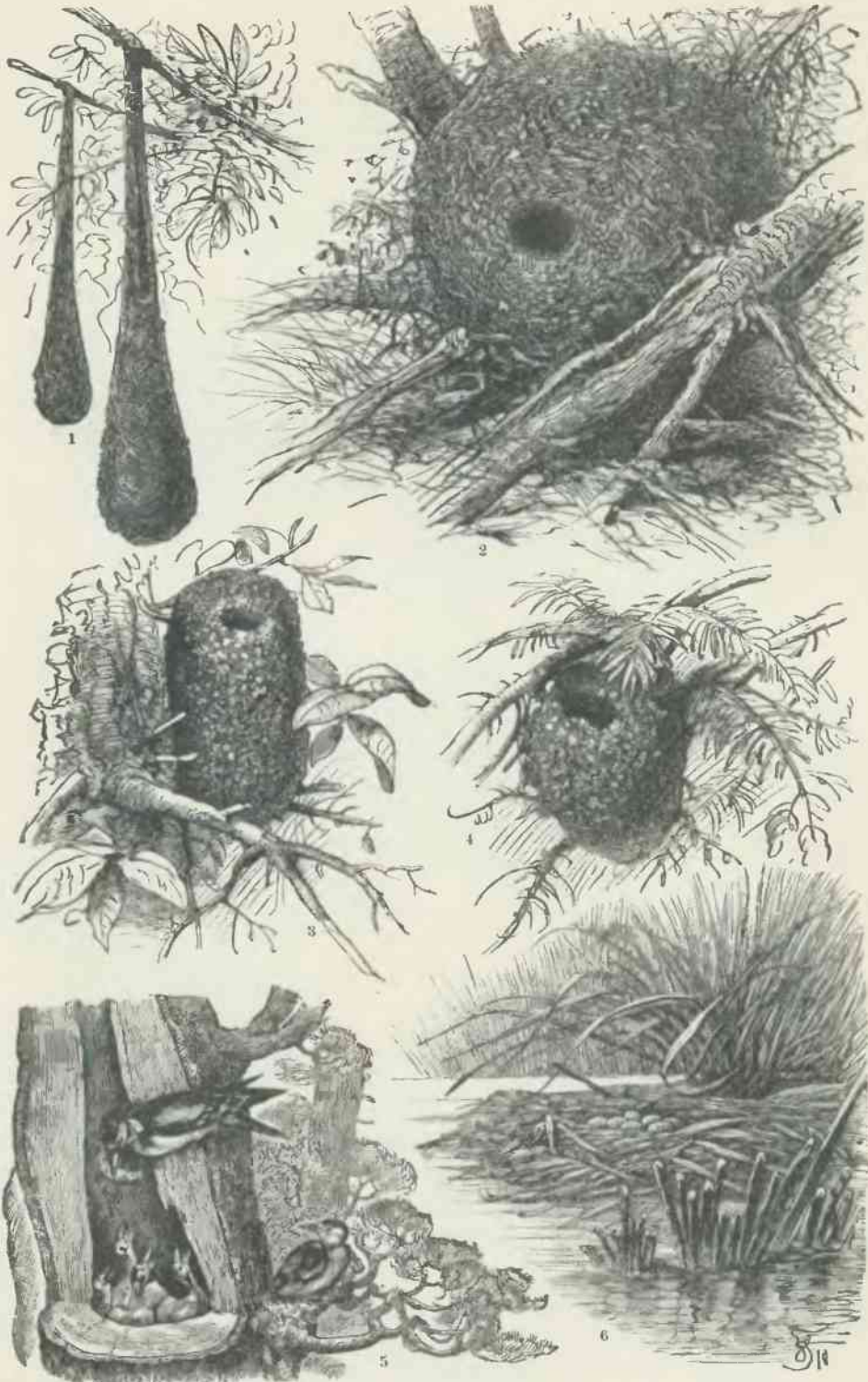

1. Szapu (*Cassicus cristatus*).  $\frac{1}{16}$ . 2. Waruga kasztanowata (*Scopus umbretta*).  $\frac{1}{100}$ . 3. Raniuszek (*Aegithalus caudatus*).  $\frac{2}{3}$   
 4. Mysikrólik (*Regulus regulus*).  $\frac{1}{3}$ . 5. Dzieciol pstry większy (*Dendrocopus major*).  $\frac{1}{10}$ . 6. Łyska (*Fulica atra*).  $\frac{1}{10}$ .

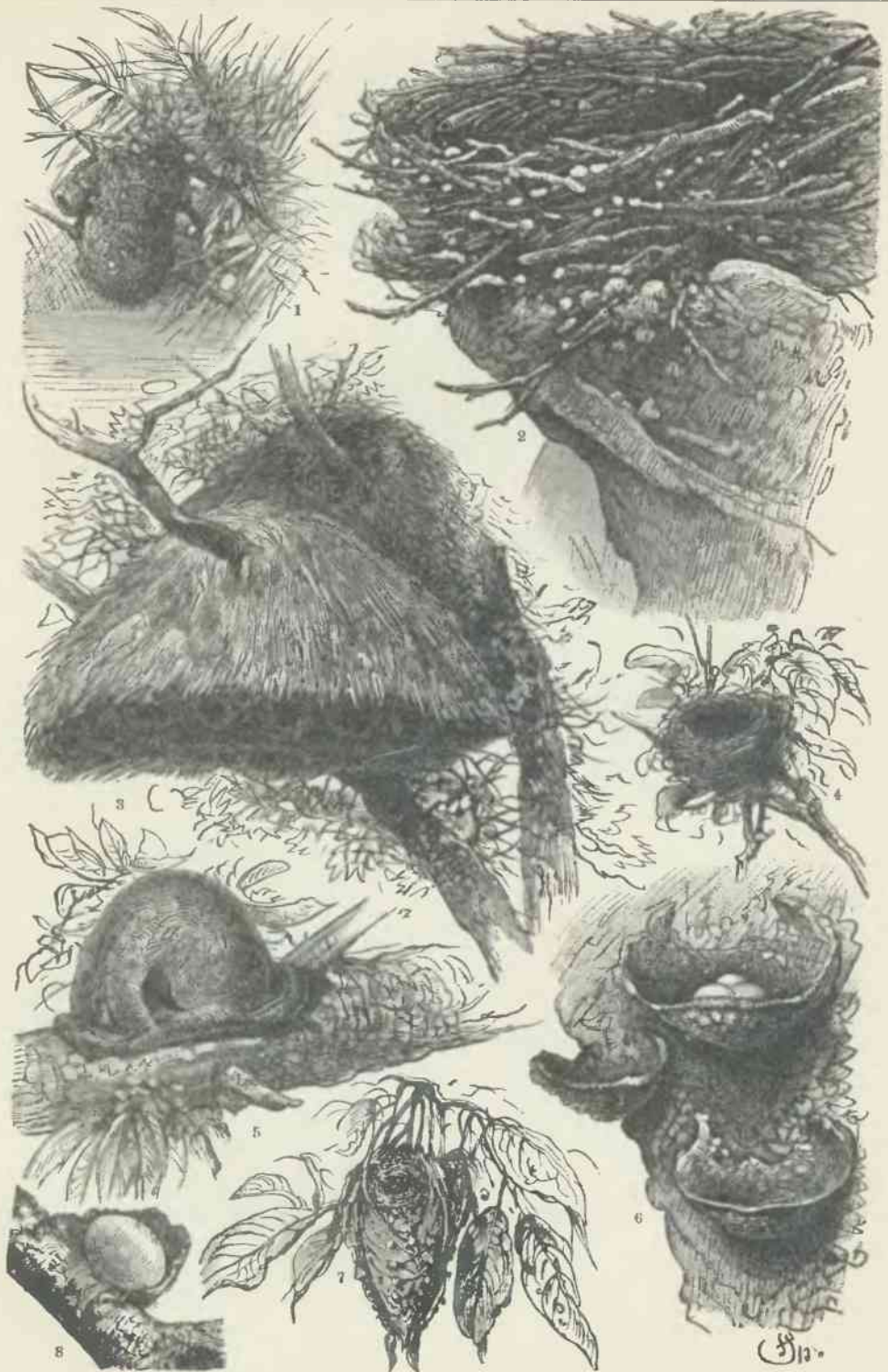

1. Remiz (*Anthoscopus pendulinus*).  $\frac{1}{10}$ . 2. Gniazdo orla.  $\frac{1}{15}$ . 3. Gniazda tkacza cz. snowacza towarzyskiego.  $\frac{1}{20}$ . 4. Zaganiacz (*Hippolais hippolais*).  $\frac{1}{5}$ . 5. Carnarcz rudogłowy (*Furnarius rufus*).  $\frac{1}{4}$ . 6. Salangana jawańska (*Collocalia fuciphaga*).  $\frac{1}{8}$ . 7. Prosto-dzióbek krawczyk (*Orthotomus bennetti*).  $\frac{1}{4}$ . 8. Klecho (*Macropteryx longipennis*).  $\frac{1}{2}$ .



slowego, politycznego i towarzyskiego w Polsce (por. L. Dębicki, Puławy, Lwów 1887—88). Powstanie listopadowe spowodowało katastrofę P. Część zbiorów została wywieziona do Rosji, pałac zniszczony, ocalałą resztę wywieziono potajemnie, częścią do Sieniawy (ad Jarosław), częścią do Hotelu Lambert w Paryżu, skąd przeniesiono je do Krakowa (ob. Czartoryskich muzeum). Po upadku powstania P. zostały skonfiskowane przez rząd rosyjski. W 1844 umieszczono w pałacu puławskim t. zw. instytut Maryjski dla panien, przeniesiony w 1862 do Warszawy. W P. natomiast (których nazwę zmieniło w 1816 na Nowo-Aleksandra) umieszczono instytut politechniczny, złączony z rolniczo-leśnym (przedtem w Marymoncie), zamknięto je jednak po powstaniu styczniowym i dopiero w 1869 otwarto tu rosyjski instytut rolniczo-leśny, który oddaje obecnie znakomite usługi nauce polskiej.

Powiat P. ma 1.698 km<sup>2</sup> (w tem 57,4% ról i 21,9% lasów) oraz 149.021 mieszcz.

**Pułjanowski Bronisław**, lekarz, (1881—1925), pionier rentgenologii w Polsce. Zorganizował pierwsze pracownie rentgenologiczne w szpitalach warszawskich i Zagł. Dąbr.

**Pułk**, jednostka broni organizacyjnie samodzielna, składa się z dowództwa i oddziałów (bataljonów lub dywizjonów, zależnie od broni), oraz kadry zapasowej. Organizacja zmienia się z chwilą wojny, ponieważ p. jest jednostką administracyjną i wyszkoleniową, szkolącą w czasie pokoju kontyngent rekruta, na wypadek zaś wojny staje się ośrodkiem mobilizacyjnym dla rezerwistów i organizuje ich w nowe formacje, czerpiąc z własnych zapasów mobilizacyjnych. — P. powstały w XVI w. Dzieliły się wtedy wprost na kompanie (chorągwie). W XVII w. pojawia się podział na bataljony. Pierwotnie odróżniały się nazwiskami swych pułkowników, później miast, prowincji lub szefów, w XVIII w. otrzymały numerację. Tworzyły jednostki o zwartym korpusie oficerskim, korzystające z przywilejów, pielęgnujące tradycje, przywiązane do garnizonów. Obecnie, wobec powszechnej demokracji i nowych systemów uzupełniania wojska, zanika tradycyjne znaczenie p. — Do połowy XVIII w. jako p. oznaczano jednostkę taktyczną z kilku chorągwi jazdy narodowego autoramentu. Przy końcu XVIII w. istniały p. tylko w lekkiej jeździe, natomiast jednostki broni cudzoziemskiego autoramentu (piechota i dragoni) zwały się regimentami. W wskrzeszonym wojsku narodowym (od 1807 r.) nazwę regiment zastąpiła dla wszystkich formacji broni nazwa p.

**Pułkowa artylerja**, działka, towarzyszące piechocie w boju, organicznie przydzielane pułkom piechoty w XVII w. W Polsce z końcem XVIII w. przydzielano pułkom piechoty działa trzyfuntowe, obsługiwane przez artylerzystów, podobnie za Ks. Warszawskiego. Po wojnie światowej obok baterij towarzyszących t. zw. baterij piechoty przy pułkach, istnieją przy bataljonach pułony broni specjalnych, złożone z miotaczy bomb i działek 37—47 mm przeciwzołgowych.

**Pułkownik**, najwyższy stopień oficera sztabowego, zwykle dowódcy pułku. W polskim auto-

ramencie narodowym porucznik, dowódca chorągwi pułkowniczej czyli szefowskiej pułku, tytułował się p.; ob. Oficer i Oberszter.

**Pułkowo** (Pułkowa), wieś w okręgu Lenigrad (Rosja), 17 km na pld. od stolicy, gdzie znajduje się zbudowane 1835—39 główne obserwatorium astron. Rosji, którego południk był uznawany w kartografii rosyjskiej za pierwszy. P. leży pod 59° 46' 18,7" szer. pln. i 30° 19' 39" dług. wsch.

**Pułtusk**, miasto powiat. w woj. warszawskiem, nad dolną Narwią, 27 km od stacji kolej. w Nasielsku z 13.504 mieszcz. Posiada handel bydłem i ziemiopłodami, młyn, fabr. maszyn rolniczych, wódek i mydła. P. jest prastarym grodem mazowieckim, nadanym wcześniej biskupom płockim, którzy ustanowili tu w XV w. kolegiatę. 1566—1775 istniało tu słynne kolegium jezuitkie. W 1796 został P. odebrany biskupstwu. Z licznych pożarów, które nawiedziły miasto, jednym z największych był pożar z 1875. W 1703 pobili tu Szwedzi pod wodzą Karola XII. wojska saskie Steinaua, a 26 grudnia 1806 marsz. Lannes stoczył pod P. zwycięską bitwę z Rosjanami (gen. Kamienskoj).

Powiat P. ma 1.526 km<sup>2</sup> (w tem 63% ról i 18,1% lasów) oraz 106.511 mieszcz.

**Puma** (*Felis concolor* L.), zwierzę drapieżne z rodziny kotów, głowa mała, bez grzywy, sierść gęsta, krótka. Żyje w różnych podrodzajach od Patagonji do Ameryki pln., obecnie przetrzebiony. W zwierzęcach hodowany F. c. concolor L. 1,2 m długości. Najładniejsza p. patagońska (F. c. patagonica Messian.). P. jest groźna dla trzody, dla człowieka nie niebezpieczna.

**Pumbeditha**, w pierwszych wiekach po Chr. znaczne miasto w pld. Babilonji, zamieszkałe w znacznej części przez Żydów ze sławną szkołą rabinacką.

**Pumeks**, szklista forma zastygłej lawy, zawierającej liczne próżnie i pęcherzyki.

**Pun**, dawna japońska moneta zdawkowa =  $\frac{1}{10}$  mommy.

**Puna**, należąca do Ekwadoru wyspa w zatoce Guayaquil, długa 55 km, szer. 25 km.

**Puna**, zimne i suche obszary wyżynne w Peru i Boliwji, wysokie ponad 3.300 m.

**Puna** (Poona), miasto okręg. w prezydenturze Bombaj (Indje ang.), na wsch. od Zach. Ghats, przy kolei: Bombaj—Madras z 214.796 mieszcz. Posiada letnią rezydencję gubernatora Bombaju, wiele świątyń hinduskich (m. i. słynna świątynia Parwati), Dekan-College oraz przemysł złotniczy, jedwabniczy, bawełniany i ceramiczny.

**Puna de Atacama**, ob. Atakama.

**Punaka**, stolica Butanu, ob.

**Punalua**, forma małżeństwa na wyspach Hawaj, polegała na tem, że krewni jednej generacji mieli wspólne żony i mężów; a więc dany mężczyzna wraz z braćmi żył ze swoją żoną wraz z jej siostrami. Ob. Pirauru.

**Punan**, pierwotne plemię malajskie w głębi Borneo, myśliwi i zbieracze, żyją hordami, w szalasach, ich bronią jest dmuchawka; monogamiści, zmarłych nie chowają wcale.

**Punca**, znak stemplowy, wybity przez urząd probierczy na przedmiotach złotych i srebrnych.

**Punch** (ang., z włosk. „pulinella“), główna postać angielskiego teatru marionetek; żona jego nazywa się Judy.

**Punch**, najwybitniejsza ang. gazeta humorystyczna, założ. 1840, przy poparciu Thackeraya (przez 30 lat pod kierownictwem Marka Lemon'a). Najznakomitszy rysownik P., Sir John Tenniel, dostarczał mu przez 50 lat (do r. 1901) swych słynnych karykatur Johna Bulla i mężów stanu.

**Puncheon**, ang. miara płynów; dla wina =  $1\frac{1}{3}$  hogsheads  $\approx$  381.66 l, dla piwa i ale'u = 72 galonów = 327.14 l; dla spirytusu = 84 galonów, dla rumu 31-120 galonów po  $4\frac{1}{2}$  l.

**puncto**, ob. in puncto.

**Punctum** (łac.), punkt, kropka. *Puncta diaereses*, ob. Diercza.

**Punctum saliens** (łac.), pulsujące serce embrjona kury, pierwszy widoczny ruch w jajku kurzem. Obrazowo: główny punkt.

**Pundyta** (pandyta, sanskr., „wykształcony“), odpowiada tytułowi doktora; w Europie nazwa Indusów, których Anglicy wykształcili na geodetów; w XIX. w. dokonywali oni pomiarów w Tybecie i innych krajach, mało dostępnych dla Europejczyków. Nazwiska ich zwykle były trzymane w tajemnicy lub określane tylko literami (A — K, N...m...y). Najwybitniejszymi z pośród nich byli Kriszna, Naing Sing i Kiszien Sing.

**Punica Tourn.** (granatowe drzewo, granatowiec), jedyny rodzaj rodziny *Punicaceae*, występuje w dwu gatunkach *P. granatum L.*, krzew kolczasty 5—8 m wysoki, o nagich liściach całobrzegich, szkarłatnych kwiatach, owoc kulisty, czerwony lub żółty, rośnie od półwyspu Bałkańskiego aż po Himalaje, hodowany wszędzie w krajach śródziemnomorskich, także w Ameryce i Australji w okolicach podobnych klimatycznie. Kora korzenia (kora granatu) zawiera garbniki i alkaloidy, służy przeciw tasiemcowi. Owoce jadalne, o delikatnym, wonnym miąższu.

**Punicaceae** (granatowcowate), rodzina roślin dwuliściennych z rzędu *Myrtiflores*, jedyny rodzaj *Punica*.

**Punickie wojny**, wojny między Rzymem a Kartaginą, zakończone zagładą Kartaginy (ob.), które otwały Rzymowi drogę do panowania nad światem: Pierwsza wojna punicka (264—241 prz. Chr.), w której chodziło o zawładnięcie Sycylią, rozstrzygnięta została na morzu. Rzymianie wystawili pierwszy raz flotę, odnieśli zwycięstwa pod Mylae (260) i Eknomos (256), wylądowali pod wodzą Regulusa w Afryce, gdzie zostali pobici. Zakończyło wojnę świetne zwycięstwo rzymskie u wysp Egackich (241) i Rzymianie obok Sycylii posiadli panowanie nad morzem. Druga wojna punicka (218—201 prz. Chr.) toczyła się w Hiszpanji, Italji, Afryce; Hannibal wtargnął z Hiszpanji przez Alpy do Italji, pobit Rzymian nad rz. Ticinus, Trebią, nad jez. Trazymeńskim i pod Kannami (216); odcięty od Kartaginy, zdany głównie na własne siły, odwołany, opuścił Italję i został pod Zamą (202) pobity przez Rzymian. Trzecia wojna punicka (149—146 prz.

Chr.) zakończyła się zburzeniem Kartaginy, jako następstwo utraconego panowania na morzu.

**Punicum**, kartagińska faktorja, ob. Caere.

**Punijczycy** (Poeni), zwani też Kartagińczykami, ob. Kartagina.

**Punjab**, ang. nazwa Pendżabu.

**Punka**, wachlarz zawieszony u sufitu i poruszany sznurami, używany w Indjach Wschodnich dla chłodzenia wnętrza mieszkań.

**Punkcja** (łac. *punctio*), nakłucie, przekłucie jamy ciała celem opróżnienia jej z nagromadzonego, chorobliwego płynu; *punctio probatoria*, nakłucie próbne, celem uzyskania niewielkiej ilości płynu dla celów rozpoznawczych.

**Punkt**, w geometrii jedno z pojęć podstawowych, t. j. niedefiniowanych. P. nie posiada żadnych wymiarów. W geometrii analitycznej nazywamy p. układ kilku liczb (ob. Współrzedne). W arytmetyce używamy p. jako znaku mnożenia, a także do oddzielania całkowitych i dziesiętnych w ułamku dziesiętnym (kropka dziesiętna). — W muzyce kropka, umieszczona po prawej stronie nuty, przedłuża jej wartość o połowę; kropka nad nutą oznacza wykonanie „staccato“. W muzyce mensuralnej kropka, umieszczona w kole lub półkole oznacza, że całą nutę należy podzielić na trzy części, „perfectio“. — P. typograficzny, ob. Drukarstwo, Pisma wymiary.

**Punkt oporu**, część składowa ośrodka oporu, obsadzona kompanją piechoty z dodaniem ciężkich karabinów maszynowych. Powstaje przez rozmieszczenie w głąb drużyny, dobrze zamaskowanych w okopach lub lejach, których broń samoczynna ogniem bocznym ostrzeliwuje przedpole, krzyżując się i wspomagając wzajemnie. Zakłada się też przeszkody (druły kolczaste, zasieki) celem narażenia na większe straty od ognia, oraz urządzenie schronów dla własnych odwołów.

**Punktacja** (łac.), akt, nie stanowiący formalnego dokumentu umowy, ale zawierający jej główne punkty i podpisany przez strony, rodzi prawa i obowiązki w nich wyrażone. Co innego jest t. zw. umowa przygotowawcza (ob.).

**Punktak**, stalowy kolec, przy pomocy którego, przez uderzenie młotkiem, znaczy się na wyrobach metalowych miejsca przeznaczone do obróbki, np. gdzie mają być wiercone dziury i t. p.

**Punktalne szkła**, ob. Okulary.

**Punktowane ryciny**, ob. Rytownictwo.

**Punktowanie** w rzeźbiarstwie polega na wyznaczeniu najważniejszych miejsc przy kuciu w kamieniu z modelu, sporządzonego z gliny lub t. p., może być ręczne lub maszynowe.

**Punktowy ogień**, strzelanie z karabinu maszynowego na jakiś słabo widoczny i dość odległy punkt; ob. Ogień.

**Punkty opatrunkowe** dzielą się na bataljonowe i dywizyjne; pierwsze, urządzone w pobliżu linii bojowej, gromadzą zdążających o własnych siłach lub znoszonych przez patrole sanitarne lżej i ciężiej rannych, którym udziela się pierwszej pomocy, poczem przekazuje się ich punktom dywizyjnym, podczas gdy punkt bataljonowy podąża dalej za swą jednostką. Dywizyjne punkty dają wydatniejszą po-

moc rannym i segregują ich według zdolności do transportu, przeznaczając do ewakuacji lub szpitala polowego. P. o. zakłada się w pobliżu wody, maskuje przed obserwacją i oznacza chorągwią Czerwonego Krzyża (w nocy czerwona latarnia).

**Puno** (Concepción de P.), stolica depart. we wsch. Peru, w Kordyljerach, 3.860 m nad poziomem morza, nad jez. Titicaca z 12.000 mieszk. i handlem.

**Punt** (egipskie Pwenet), kraj na wybrzeżu wschodniej Afryki, skąd Egipcjanie przywozili kadzidło. Prawdopodobnie dzis. Somali.

**Punta Arenas**, stolica terytorjum Magallanes (Chile). Jedynie większe miasto Patagonji, nad cieśn. Magellana, na wsch. wybrzeżu półwyspu Brunświk z 19.794 mieszk., słabo osłoniętym portem i znacznym handlem. Do 1877 była P. miejscem zsyłania skazańców.

**Punto** (włosk.), koniec, ułkucie, ob. też Point.

**Punxsutawney**, miasto w pñ.-zach. Pensylwanji (Stany Zjedn.) z 10.311 mieszk., przemysłem węglowym i żelaznym.

**Pupa** (łac.), poczwarka (ob.), także rodzaj płucodysznych ślimaków, ob. Pupidae.

**Pupidae** (p o c z w a r ó w k i), rodzina ślimaków płucodysznych, skorupka wydłużona, o licznych skrętach. Rodzaj poczwarówka (Pupa Drap.) rozpowszechniony od trzeciorzędu, brakuje go tylko w Australji. Rozbąńka (Achatina Lam.) największy ze ślimaków afrykańskich, np. A. perdix Lam. dochodzi 16 cm długości, 8 cm grubości. Z krajowych A. lubrica Brug. (bliższczołka zwyczajna).

**Pupila** (z łac.), osoba małoletnia, pozostająca pod opieką; ma ją t e k p u p i l a r n y, majątek pupila, zarządzany przez opiekuna.

**Pupilarna substytucja** (łac.), w prawie rzymskim rozporządzenie, ustanowione w testamencie ojca, określające osobę dziedziczą w wypadku śmierci dziecka w czasie tegoż niepełnoletności.

**Pupilarne bezpieczeństwo**, zabezpieczenie, wymagane przez ustawę w wypadku lokowania kapitałów, należących do pupila, w rękach osób prywatnych. Ustawa wymaga w tym wypadku ustanowienia hipoteki, nie przekraczającej połowy wartości domu lub dwóch trzecich wartości majątku ziemskiego lub gruntu

**Pupilarny** (łac.), odnoszący się do nieletnich, pozostających pod opieką.

**Pupilla** (łac.), Zrenica (ob.), p. też Oko ludzkie.

**Puppis** (łac.), Rufa Okrętu, gwiazdozbiór południowy.

**Puracé**, czynny wulkan w Andach pñd.-kolumbjańskich, wys. 4.700 m.

**Purana** („dawne opowiadanie“), nazwa zbiorowa indyjskiego rodzaju literackiego, którego treścią są opowieści o stworzeniu, końcu i odrodzeniu świata, o genealogji bogów i królów i t. p. Wszystkie 18 p. (główne: Agni-, Wisznu-, Bhagawata-P.) mają charakter religijno-sekciarski. Pochodzą z różnych czasów.

**Purbach**, matematyk i astronom, ob. Peurbach.

**Purbeck** (Isle of P.), półwysep na wybrzeżu Dorsetshire (Anglja), 19 km długi, 12 km szeroki.

**Purcell Henry**, angielski kompozytor, (1658—1695), organista królewski, klasyk muzyki an-

gielskiej, mistrz opery: „Dydona i Eneasza“ (1685) i in., stworzył arcydzieła kościelne: hymny, antyfony (anthems), które posłużyły jako wzór dla stylu Haendla.

**Purchas Samuel**, duchowny angielski, (1577—1626), był współpracownikiem Ryszarda Hakluyt'a przy wydawaniu zbioru opisów podróży z czasów elżbietańskich.

**Purchawka**, p. Lycoperdon.

**Purgantia** (remedia), środki przeczyszczające.

**Purgatorium**, czyściec (ob.).

**Purgatyw** (z łac.), środek przeczyszczający.

**Puri Dżagarnat** (Puri, ang. Pooree Juggernaut), miasto okręg. w prow. Bihar i Orissa (Indje ang.), przy ujściu rz. Mahanadi z 38.694 mieszk., posiada niezdrowy klimat. Z pośród 120 świątyni najważniejsza jest Jagannath, do której wędrują przez cały rok tysiączne rzesze pielgrzymów.

**Purificaci3n**, miasto w depart. Tolima (Kolumbia), nad Rio Magdalena z 15.812 mieszk.

**Purificatorium**, puryfikaterz, mała chusteczka, używana przez kapłana przy mszy św., służąca do osuszenia kielicha od wody i wina.

**Purim**, święto żydowskie, obchodzone 14. Adar na pamiątkę ocalenia Żydów, opisanego w księdze Estery (ob.); obchodzi się je przez wzajemne obdarowywanie się i rozdawanie jałmużny ubogim.

**Purjonowie**, mulaci w Senegambji, mieszańcy Maurów i Serrakoletów

**Purkinje** (Purkyně) Jan Ewangelista, (1787—1869), fizjolog, anatom i patolog czeski, od 1823 prof. fizjologii i patologji we Wrocławiu, założył w r. 1839 pierwsze fizjologiczne laboratorium, od 1850—1867 prof. fizjologii w Pradze. P. był jednym z najznakomitszych fizjologów, odznaczał się wielką spostrzegawczością, poczynił dużo odkryć z zakresu fizjologii i anatomji. Napisał szereg prac naukowych, założył 1853 czasopismo przyrodn. „Živa“, tłumaczył dzieła Goethego i Schillera na język czeski.

**Purkinje'go zjawisko** polega na tem, że czerwone i niebieskie powierzchnie przy jasnym oświetleniu przedstawiają się oku jednakowo jasno, przy postępującym przyciemnianiu światła ich jasność nie zmienia się w jednakowym stopniu: czerwona powierzchnia przedstawia się w najslabszym zmierzchu zupełnie czarno, niebieska natomiast jasnoszaro. Zjawisko to pozostaje w związku ze stanem przystosowania się oka.

**Purkyne Karol**, malarz czeski, (1834—1868), malował w duchu francuskiego realizmu portrety i martwe natury.

**Purpura**, fioletowo-czerwony barwnik, składnik substancji barwiącej, otrzymanej z soku morskich ślimaków purpurowych. Używanych w starożytności do barwienia tkanin. W tym celu rozcierano ślimaki, poczem sok ogrzewano i po odpowiednim przygotowaniu zanurzano w nim tkaninę, którą następnie suszono przy dostępie promieni słonecznych. Chemicznie zbał p. P. Friedländer, który określił ją jako C<sub>6</sub>H<sub>5</sub>BrO-indygo.

**Purpura** (łac.), plamica, powstająca przez uszkodzenie naczyń włoskowatych skóry. wskutek czego przychodzi do wynaczynień krwi. Jest



jednym z objawów chorób objętych wspólną nazwą skaz krwotocznych. Ob. Plamice. — P. ślimak, ob. Szkarłatnik.

**Purpurowy kwas**, ob. Mureksyd.

**Purpurowy płaszcz**, służy jako oznaka godności ksiąg, kardynałów, często także rektorów uniwersytetu.

**Purpuryna**, 1, 2, 4, trójoksyantrachinon, barwnik zaprawowy, znajduje się w postaci glikozydu w korzeniach marzanny. Sztucznie można ją otrzymać, ogrzewając alizarynę z braunsztynem i kwasem siarkowym. Tworzy czerwone kryształy, rozpuszczalne w gorącej wodzie, alkoholu i eterze. Z wrzącym roztworem alunu daje żółto-czerwono fluoryzującą ciecz. Izopurpuryna (1, 2, 7 trójoksyantrachinon) tworzy złoto-żółte igły, łatwo rozpuszczalne w gorącym alkoholu. Flawopurpuryna (1, 2, 6 trójoksyantrachinon) znalazła zastosowanie przy drukowaniu tkanin.

**Purrah** (Poró), wielki tajny związek w Libeiji, ma za zadanie zwalczanie przestępców i łagodzenie sporów i wojen; wstępujący do P. muszą przejść próby odwagi.

**Purulentus** (łac.), ropny.

**Purus** (Puru), prawoboczny dopływ Amazonki, długi zgórą 3.000 km. Wypływa w wsch. podnóży Andów w Peru, przepływa Bolivię i uchodzi w stanie Amazonas w Brazylii. żeglowny niemal w całym biegu Główne dopływy: Rio Acre i Rio Tapaua.

**Purus** (łac.), czysty, nieskalany.

**Puryna**  $C_5H_4N_4$ , związek organiczny, zbliżony do kwasu moczowego, z którego może być otrzymany. P. posiada równocześnie własności kwasu i silnej zasady. Pochodniami p. są t. zw. zasady purynowe, odgrywające wielką rolę w życiu roślin i zwierząt.

**Purysta** (nowołac.), dbały (często przesadnie) o czystość języka.

**Puryszkiewicz** Władimir Mitrofanowicz, polityk ros., (1870—1920), skrajny nacjonalista, założył 1906 organizację monarchistyczną Archaniola Michała, od 1907 członek Dumy, wziął 1916 udział w zamordowaniu Rasputina, w czasie wojny domowej stał po stronie Denikina.

**Purytanie** (nowołac.), grupa protestantów angielskich, która nie uznała władzy kościoła anglikańskiego z powodu jego zależności od państwa, stworzyła sobie samorząd, niezawisłość od władz państwowych i dążyła do oczyszczenia (puritas, stąd nazwa) Kościoła z wszelkich późniejszych naleciałości w ustroju i nabożeństwie. Por. Prezbiterianie.

**Purytanizm** (nowołac.), kierunek kościelny, surowe obyczaje purytan.

**Puryzm** (nowołac.), dbałość, nieraz przesadna, o czystość języka, ob. Obce wyrazy.

**Pus** (łac.), ob. Ropa.

**Pusacchia**, roślina, p. Entada.

**Pusch** Jerzy Bogumił, znakomity geolog pol., (1791—1846), wychowanek Akademii Górniczej we Freibergu, został prof. chemii i hutnictwa w szkole górniczej w Kielcach. Po przybyciu do Polski rozpoczął badania geologiczne na całym niemal obszarze ziem polskich. Wynikiem kilkunastoletnich badań była praca „Geognostyczny opis Polski i innych na północ od Kar-

pat położonych krajów“ (1833 i 1836), która jest dotychczas w wielu wypadkach pierwszorzędnym źródłem informacji, zwłaszcza w sprawach polskich złóż mineralnych. P. uważany jest (wraz z geologiem Ludwikiem Zejsznerem) za twórcę geologii Polski. Bogate zbiory mineralogiczne P. (ok. 3.700 okazów) znajdują się obecnie w muzeum Zakładu Geolog. Uniw. Warsz.

**Pusey** Edward, duchowny anglikański, (1800—1882), uczyony hebraista, wywołał wraz z towarzyszami (Froude, Keble, Newman) ruch (ruch oxfordzki, puseizm, traktarjanizm), którego celem było zbliżenie kościoła anglik. do kościoła katolickiego. Wydawali oni „Tracts for the Times“.

**Push-pull**, połączenie stosowane w elektrotechnice prądów zmiennych. Używa się do tego celu transformatorów, których drugorzędne uzwojenie ma trzy odprowadzenia: na końcach uzwojenia oraz w środku tegoż. W dwóch tych obwodach otrzymujemy prądy zmienne, ale o stałe przeciwnej fazie. Transformatory p. p. znajdują zastosowanie w radiotechnice oraz przy prostownikach prądów zmiennych.

**Pūshan**, pierwotnie prawdopodobnie główny bóg jakiegoś pasterskiego plemienia; w mitologii wedyjskiej opiekun trzód i drog.

**Pűspökładány**, wielka gmina w komitacie Hajdu (Węgry), przy kolei: Budapeszt—Debreczyn z 13.246 mieszk.

**Pusta**, nazwa większych obszarów piaszczystych, torfiastych lub pokrytych wrzosowiskami, nie zajętych pod kulturę roli, łąk lub lasów.

**Pustaki**, szlucne kamienie murarskie, sporządzone z betonu, wewnątrz puste. Służą do wznoszenia ścian, zamiast cegieł.

**Pustelnik**, człowiek, który opuścił społeczeństwo ludzkie, osiadł w miejscu odosobnionem, wśród lasów lub na pustyni, aby móc oddać się bez żadnych przeszkód modlitwie i kontemplacji oraz pokucie za grzechy swoje i drugih. Synonimem p. jest anachoreta oraz eremita.

**Pustelnik**, rak, inaczej chodacznik, ob. Pagaridae.

**Pustertal** (włosk Valle di Pusteria), podłużna dolina w Alpach wsch., w Tyrolu, długa 100 km. Od płn. ograniczają ją Alpy Zillertalskie i Wysokie Taury, a od płd. Alpy Karnickie. Część jej należy do Włoch.

**Pustkowie**, wszelkie ludzkie osiedla, opustoszałe z jakichkolwiek powodów, a przedewszystkiem wieś, które z biegiem czasu zniknęły, tak, że ślady po nich pozostały najwyżej w źródłach historycznych, bądź nazwach pól. Najczęściej przyczyną znikania osad są wojny, klęski elementarne, a niekiedy także emigracja do pobliskich miast lub ośrodków przemysłowych. Zdarza się również, że dane osiedle łączy się z sąsiednią osadą.

**Pustorogie**, to samo, co Bovidae (ob.).

**Pustowójtówna** Henryka, patrijotka polska, (1838—1881), córka generała rosyj. i Polki (hr. Kossakowskiej), wychowana w instytucie nauk. dla panien w Puławach, od 1861 brała żywy udział w manifestacjach religijno-patrijotycznych w Lublinie, skazana przez władze rosyjskie na osadzenie w klasztorze, uciekła zagranicę. Po wybuchu powstania styczniowego sta-

nęła przy boku Langiewicza jako jego adju-tantka i przeżyła całą kampanję, biorąc meżny udział w szeregu potyczek. Po przejściu korpusu Langiewicza do Galicji, była przez pewien czas internowana w Krakowie, wypuszczona na wolność usiłowała wydobyć dyktatora z więzienia austriackiego. Po upadku powstania przeniosła się do Francji, w czasie wojny 1870/71 wystąpiła jako siostra miłosierdzia, zaco otrzymała krzyż od rządu francuskiego, potem zaślubiła lekarza Lewenharda, pochowana na cmentarzu Montparnasse.

**Pustula** (łac.), krostka, krostka, mały pęcherzyk na skórze lub błonie śluzowej, wypełniony ropą, który powstaje przez zropienie guzka (papula) i ulega wyleczeniu najczęściej bez pozostawienia blizny. Do krostowatych chorób skórnych należą liszajec pryszczkowy (impetigo herpetiformis), trądzik (acne) i ospa.

**Pusty bieg**, czyli jałowy bieg maszyny, ruch, przy którym maszyna nie wykonuje użytecznej pracy.

**Pusty wiazar**, przy konstrukcjach dachowych stojak wstawiony między wiązania tylko dla dzwignia pokrycia dachu.

**Pustynia**, obszar niepokryty roślinnością z powodu zbyt małej ilości opadów atmosferycznych. Ze względu na właściwości powierzchni p., można wyróżnić p. piaszczyste, zazwyczaj pokryte lotnymi wydmami, a otoczone często na brzegach przez p. gliniaste, żwirowe lub słone oraz różnego rodzaju p. skaliste i górskie. Skrajnie kontynentalny klimat, panujący w obszarach p. wywołuje silne wietrze mechanizacyjne skał. Pod wpływem wielkich różnic temperatury, które w ciągu doby przekraczają często 50° rozpadają się skały na kanciaste odłamki i piasek, lub łuszczą się w postaci skorup. W p. gorących skały pokrywają się lśniącem szkliwem utworzonym przez tlenki żelaza i manganu (ob. Lakier pustynny), a lżejsze gleby skorupą solną lub wapienną (wykwity), powstającą skądkiem silnego parowania. Bardzo rzadkie ale niezwykle gwałtowne ulewy przyczyniają się do powstania stromych jarów bezwodnych (wadi), albo też splukują całe warstwy zwierzeliny, osadzając następnie najdrobniejszy materiał w nieckach gliniastych i słonych jeziorach. Wiatr, który jest najważniejszym czynnikiem rzeźbotwórczym na p., szlifuje unoszonym piaskiem skały, rzeźbi w nich otwory i jaskinie, a odosobnionym blokom skalnym nadaje kształt grzybów i stołów (ob. Korazja, Deflacja). Częste na p. (na Saharze) góry wypowe, wznoszące się stromo ponad równinę otoczenie, są również częściowo związane z działalnością wiatrów, jako resztki skał twardszych, przeciwstawiających większy opór erozji wietrznej. Najdrobniejszy pył unosi wiatr i osadza na skraju p., jako t. zw. less (ob.). Bogatsza roślinność występuje tylko w oazach, położonych u stóp gór lub krawędzi, tam, gdzie tryskają trwałe źródła.

Rozmieszczenie p. wykazuje dwa zgrupowania pasowe w okolicach podzwrotnikowych, jedno na półkuli płn., drugie zaś na pld. Płn. pas p. obejmuje: w Afryce Saharę, która na zach. jest przeważnie p. piaszczystą (erg), na

wsch. zaś żwirową (serir) lub skalistą (hamada), w Azji górską p. Synaj, p. arabską, syryjską i irańskie, piaszczyste p. Turkiestanu, Thar w Indjach i olbrzymie a różnorodne p. środkowej Azji (Gobi) oraz w Ameryce Płn. p. między łańcuchami zach. Kordyljerów.

Na pld. pas składają się: p. Pld. Ameryki, Atacama i peruwjańska. Kalahari w Afryce i wielka p. piaszczysta, zajmująca wnętrza Australji.

P., utrudniając niezwykle komunikację, stanowią równocześnie najwybitniejsze granice kulturalne. Słabe osadnictwo jest ograniczone tylko do oaz. Dla komunikacji przez p. obok wielbłądów znajdują w ostatnich czasach coraz większe zastosowanie samochody i samoloty.

**Pustynna fauna**, fauna charakterystyczna dla dużych pustyń, jak wielbłąd, antylopa, szakał, hiena, z ptaków struś, pewne gady, owady (np. szarańcza); mięczaki należą do rzadkości, brak zupełnie płazów i ryb. Wszystkie zwierzęta pustyne prócz owadów mają barwę piasku. Przed znacznym zimnem nocy i zbyt gorącym dniem chronią się najczęściej w jamy w piasku.

**Pustynna flora**, rośliny pustyń, nieliczne, charakteryzują się szarozieloną barwą, niskim wzrostem i urządzeniami kserofitycznymi, służącymi do wyzyskania wody, która znajduje się w niewielkiej ilości. Wiele p. roślin ogranicza swój okres wegetacji do krótkotrwałego okresu padania deszczów (styczeń do kwietnia), następnie giną jak rośliny jednoroczne. Wieloletnie p. r. mają długie korzenie, pionowo drążące w głąb. Przed zbyt niemi wyparowaniem chroni kutner, lub też zmniejszenie powierzchni parowania. Także sok komórkowy o wysokim ciśnieniu osmotycznym przeszkadza utracie wody. Nasiona i owoce roznosi wiatr. Ciekawe przystosowanie można obserwować u róży jerychońskiej, ob.

**Pustynniki** (Pteroclididae), rodzina ptaków z rzędu grzebiących. Ciało krępe, skrzydła i ogon długie. Głowa piękna, mała, dziób krótki, na szczycie nieco wygięty, upierzenie barwy piaskowej. Żyją na stepach i pustyniach, głównie w Afryce i Azji, czasami zjawiają się w Europie. Żyją w stadach aż do okresu godowego, wtedy dzielą się na parki. Jaja znoszą do dołków w piasku dwa razy do roku. Należą tu dwa rodzaje pustynnik (Syrrhaptles) i stepówka (Pterocles). Pierwszy (S. paradoxus Pall.) żyje na pustyniach Tatarji i Syberji. Ma grubą podszewę, która mu podobnie jak u wielbłądów ułatwia chodzenie po rozpalonych piaskach. Żywi się nasionami roślin stepowych. Kirgizi utarłego mięsa używają jako lekarstwa przeciw szaleństwu. Ze stepówek s. jednonożca (P. arenarius Pall.) żółtawo popielata, s. czarnogardlista (P. Alcharya Gray.), żywiej ubarwiona i s. podgorzałka (P. exustus Temm.). Chód wytrwały jak u innych kuraków. Gnieźdzą się na wiosnę w głąbi Afryki na początku pory deszczowej. Młode łatwo się oswiają.

**Pustynny wąż** (Psammophis Boie), wąż piaskowo żółty, żyje na pustyniach i stepach Afryki i zach. Azji, pokryty gładkimi łuskami. W tropikalnej Afryce i w Egipcie żyje P. sibilans L.

**Puszcza**, las pierwotny, ob. Las. — W Polsce były słynne: p. Niepołomska, Białowieska, Kampinoska, Łomżyńska, Kozienicka.

**Puszczyk**, p. Sowy.

**Puszczykowo**, wieś w pow. Poznań, 15 km na pód. od tego miasta, przy kolei: Poznań—Leszno, nad rz. Wartą i w pobliżu jez. Góreckiego, w pagórkowatej i lesistej okolicy z 386 mieszk. Letnisko i ulubione miejsce wycieczkowe mieszkańców Poznania. Posiada sanatorium.

**Puszet** Ludwik, rzeźbiarz polski, \* 1877, kształcił się w Szkole Sztuk Pięknych w Krakowie u Juljusza Kossaka. Główne dzieła: „Głowa barana“, „Lwy“ i i. Wydał też krytyki artystyczne i prace: „O ołtarzu św. Jana Chrzciciela w kościele św. Florjana“, „Studja nad polskiem budownictwem drewnianem“ i „Nowe klejnoty miasta Krakowa“.

**Puszka**, naczynie blaszane z pokrywą, służące do przechowywania materiałów sypkich. P. wyrabia się obecnie z blachy maszynowo, przez przykrwanie arkuszy i spawanie na zakładkę (ob. Blacha). — Staropolska nazwa armaty (por. Puszkarz).

**Puszka Pandory**, ob. Pandora.

**Puszkarz**, rzemieślnik, wyrabiający broń palną. P., sporządzającego strzelby, zwano rusznikarzem, lejącego działa ludwisarzem. Nazwa od puski, która w staropolszczyźnie znaczyła także broń palną, armatę.



A. Puszkina.

**Puszkina** Aleksandr Siergiejewicz, poeta ros. (1799—1837), ze starej, zubożałej rodziny szlacheckiej, wczesnie zaczął pisać poezję, w r. 1820 wydał baśń romantyczną „Ruslan i Ludmiła“, w tymże roku za poezję i satyry polityczne zesłany na południe (Kiszyniów, od 1823 Odesa), gdzie napisał pod wpływem Byrona poematy epiczne: „Jeniec Kaukaski“ (1821), „Fontanna z Bachezysaraju“ (1822) i in. Od r. 1824 zwolniony ze służby państwowej, osiadł w rodzinnym majątku Michajłowskoje, gdzie w twórczości swej zwrócił się do kierunku narodowego. Tu napisał powieść poetycką „Eugenjusz Oniegin“ (ukończ. 1831, przekład pol. Leo Belmonta, nowe wyd. z komentarzem Waclawa Lednickiego, 1925, w „Biblj. Narod.“) i tragedję „Borys Godunow“ (1825, druk. 1831). W r. 1826 ułaskawiony przez Mikołaja I., zamieszkał w Moskwie, po ślubie z Natalją Gonczarow (1831) w Petersburgu. W tym czasie powstały

epopeje: „Połtawa“ (1828), „Jeździec miedziany“ (1833), krótkie dramaty i pierwsze jego opowiadania prozą: „Opowieści Bielkina“ (1831), „Córka kapitańska“ (1836) i in. Zmarł po pojedynku z oficerem francuskim Charles d'Anthès. P. jest najwybitniejszym poetą ros., odznaczającym się niezwykłą melodyjnością, wdziękiem i swobodą wiersza, realistyczną lecz bardzo poetyczną siłą obrazowania i charakterystyki. Odrębne zagadnienie stanowi wzajemny stosunek P. i Mickiewicza, w którym uznanie dla poety miesza się z uczuciem narodowej nienawiści (por. Waclaw Lednicki: „Aleksander Puszkina“, 1926). — Pierwsze wyd. zbior. 1838—41, 11 t., liczne wyd. późniejsze Odyńca, Jul. Bartoszewicza, Stan. Dziubińskiego, A. Pługa, Wiktora Gomulickiego, Leo Belmonta, Jul. Tuwima i in. Rosyjska monografia zbiorowa: „Puszkina i jego współcześni“ (wielotomowa, od r. 1903). Studja pol. Włodz. Spasowicza, Józ. Treliaka, Waclawa Lednickiego.

**Puszt-i-Kuh**, kraina w prow. Luristan (Persja), na pograniczu Iraku, przecięta górami Zagros, a zamieszkała przez koczowniczych Fejlów. Stolica Amle, miasto namiotów, ma ok. 10.000 mieszk.

**Pusztla**, pierwotnie nazwa małych wsi na nizinie Węgierskiej, spustoszonych przez Tatarów lub Turków. Mieszkańcy ich przenosili się do ludniejszych osad, zachowując jednak prawo własności do opuszczonych pól. W ten sposób miasta niziny Węgierskiej posiadły z biegiem czasu ogromne obszary, przeważnie stepowe. Stąd też p. nazywa się obecnie wielkie stepowe niziny w środk. Węgrzech, na których pasą się niezliczone trzody, strzeżone przez półdzikich niekiedy pasterzy. Z wyjątkiem p. Debreczyńskiej i Bugackiej (kolo Keczkemet) stepy te zostały zajęte zpowrotem pod uprawę roli.

**Pusztu** (pasztu), język, ob. Afganistan.

**Puteanus**, 1. Erycius (właśc. Hendrik van de Pulle), historyk belgijski, (1574—1646), 1601 profesor w Medjolanie, 1606 w Lowanium, napisał: „Theatrum historicum imperatorum austriaeorum“ (1642) i in.

2. Petrus (właśc. Pierre du Puy), historyk franc., (1582—1651), bibliotekarz, napisał: „Traité des droits et libertés de l'Eglise gallicane“ (1699, 3 t.) i in.

**Puteaux**, miasto w depart. Seine (Francja), nad Sekwaną z 37.958 mieszk. i znacznym przemysłem.

**Putek** Józef, pol. działacz ludowy, \* 1892, rolnik, ukończył wydział praw. w Uniw. Jagielloń., od 1919—30 posłował do Sejmu, początkowo z grupy Stapińskiego, potem z „Wyzwolenia“, zaznaczył się w życiu politycznym zdecydowanymi tendencjami antyklerykalnymi, redaguje „Chłopski Szteandar“, 1930 więzień brzeski.

**Puteoli**, staroż. miasto w Kampanji, port miasta Cumae, założone przez Samiejczyków jako Dikeiarcheia 558 przed. Chr.; od 194 rzymska kolonia i pierwszorzędny port handlowy Italji. W w. V.—VI po Chr. miasto zniszczone przez Gotów i Wandalów podupadło. Dziś Pozzuoli.

**Putignano**, miasto w prow. Bari (Włochy) z 17.739 mieszk., kościołem romańskim z 1187 i przemysłem.



**Putilowskie Zakłady**, największe rosyjskie fabryki metalurgiczne, założone w Petersburgu przez Putilowa, 1917 przez sowiety upaństwowione.

**Putna**, prawoboczny dopływ Seretu w Mołdawji (Rumunja), długi 142 km. Od niej wziął nazwę okręg ze stolicą Focșani.

**Putney**, dzielnica w zach. części Londynu, na prawym brzegu Tamizy, ośrodek sportu wioślarskiego.

**Putnik** Radomir, generał serbski, (1847—1917), kilkakrotnie minister wojny, od 1903 szef sztabu generalnego, stał do 1916 na czele armji serbskiej.

**Putorius**, ob. Łasica.

**Putrescyna** (czterometylenodwuamina)  $\text{NH}_2 \cdot \text{CH}_2 \cdot \text{CH}_2 \cdot \text{CH}_2 \cdot \text{CH}_2 \cdot \text{NH}_2$ , powstaje przy gnicju mięsa. Tworzy ciało stałe, topniejące w 27°, wrze w 158°. Zalicza się do t. zw. p. t o m a i n; działa silnie trująco.

**Putti** (włosk.), postacię dziecięcę, pojawiającą się w sztukach plastycznych, głównie epoki renesansu i baroku. Bywają skrzydlate (amorki) p., znane ze sztuki starożytnej.

**Puttkamerowa** Marja z Wereszczaków (Maryła), bohaterka „Ballad i romansów” i „Dziadów wileńsko-kowieńskich” Mickiewicza; poeta poznał ją w majątku jej rodziny Tuchanowiczach w lecie 1818 roku; już wówczas była zaręczona z Wawrzyńcem Puttkamerem, którego zaślubiła w lutym 1821 r., przęgnawszy się z poetą podczas jego bytności w Tuchanowiczach w sierpniu 1820 r. Ten zawód miłosny odcierpiał Mickiewicz bardzo boleśnie; uczuciom swoim dał potężny wyraz w swej twórczości poetyckiej.

**Püttlingen**, gmina w okręgu Saary z 17.166 mieszk. Kopalnie węgla.

**Putumayo**, złotonośny lewoboczny dopływ Amazonki, długi 1.580 km. Wypływa jako Iça Paranna w Kolumbji, płynie przez Ekwador i uchodzi koło São Antonio.

**Putyfar** (Potyfar; egips. Petepre „dar Re”), dostojnik dworu faraona, któremu według podania sprzedano Józefa (ob.).

**Putywl** (ukr. Putiwelj), miasto w okręgu Głuchów na Ukrainie, nad rz. Sejmu z 8.002 mieszk.

**Puvis de Chavannes** Pierre, malarz francuski, (1824—1898), uczeń Ary Scheffera i Couture’a, jest reformatorem ściennego malarstwa francuskiego, do którego wprowadził prostotę i ujęcie, zbliżone do wielkich mistrzów. Dzieła: w Amiens „Praca i spoczynek” w klatce schodowej Muzeum (1863), tamże „Ave Picardia nutrix” (1865), „Pro patria ludus” (1880); w Rouen: w Muzeum „Inter artes et naturam” (1888); w Paryżu w prefekturze „Hołd dla Victora Hugo”, wreszcie najslawniejsze: sceny z życia św. Genowefy w paryskim Panteonie (1875 i nast.). Z obrazów sztalugowych P. wyróżniają się „Ubogi rybak” (1881, Paryż, Galeria Luksemburska) i „Rodzina rybacka” (1875 Drezno).

**Pu-ji**, ostatni cesarz Chin, \* 1906, wstąpił na tron 1908, abdykował 1912.

**Puy**, nazwa stożkowatych, zaokrąglonych wulkanów wygasłych w pld. Francji.

**Puy** (Puy de Rhétorique), w XIV—XVI. w. mieszczańskie towarzystwa poetycko-śpiewacze we Francji i Flandrji, zwłaszcza w Le Puy (stąd nazwa); najslawniejsze było P. w Rouen.

**Puy-de-Dôme**, najwyższy szczyt gór Chaine des Puys w Owernji (1.465 m) z ruinami świątyni Merkurego.

**Puy-de-Dôme**, departament w środk. Francji, obejmujący część Dolnej Owernji, Bourbonnais i Forez z 8.016 km<sup>2</sup> i 515.399 mieszk. Stolicą jest Clermont-Ferrand.

**Puy, Le** (Le P. en Belay), stolica depart. Haute-Loire (Francja), nad rz. Borne i na Mont Anis z 19.821 mieszk., romańską katedrą z XII. w., i wielkim posągami Nolre Dame de France (1860) na Mont Anis. Przemysł koronkarski.

**Puymorens, Col de**, przełęcz w środk. Pirenejach, wys. 1.931 m, pod którą biegnie tunel kolei: Tuluza—Barcelona.

**Puys, Chaine des** (Monts Dômes), pasmo górskie w Owernji (środk. Francja), stanowiące część wyżyny Centralnej, wys. 800—1000 m ze stożkami wulkanicznymi, np. Puy-de-Dôme (1465 m).

**Puzdro** (z czesk. pouzdro), skrzynka drewniana, zwykle dobrze okuta, używana dawniej zwykle do przewożenia sprzętu stołowego i flaszek z napitkami. Odpowiadało dzisiejszemu neseserowi podróżnemu.

**Puzon** (włosk. trombone, z niem. Posaune), mosiężny instrument dęty, o pełnym głosie, budowany jako p. basowy (kontra H do f<sub>1</sub>), tenorowy (od e do c<sub>1</sub>), najczęściej używany, i altowy (od A do e<sub>2</sub>). Dawniej konstruowany jako p. ciągniony (niem. „Zugposaune”), umożliwiający przez wysuwanie rur wydobycie sześciu półtonów, później wprowadzono mechanizm wentylowy, pozwalający na użycie całej skali chromatycznej. P. był ulubionym instrumentem już w XVI. w. W organach należy p. do największych i najgłębszych piszczałek (16. lub 32. stopowe w pedale).

**Puzyna**, 1. Jan, książę z Koziełska, książę biskup krakowski, (1842—1911), odbył studia prawnicze, 1878 przyjął święcenia kapłańskie, 1886 biskup sufragan lwowski, 1895 został biskupem krak., 1901 kardynałem.

2. Juljan, matematyk polski. (1856—1919), od 1889 prof. uniwersytetu we Lwowie. Wydał: „Zarys teorii funkcji analitycznych”.

**Puzynianka** Irena, działaczka społeczna. \* 1881, jedna z przywódczyń narodowych organizacji kobiecych, 1922 posłanka na sejm.

**Puzynina** Gabriela z Güntherów, poetka pol., (1815—1869), wydała oddzielne zbiory poezyj od r. 1843, „Dzieci litewskie, ich słówka, odpowiedzi, spostrzeżenia” (1847 i 1856), „Pisma wierszem i prozą” (1856, 2 t.), „Teatr amatorski” (1861); pozostawiła w rękopisie ciekawe pamiętniki.

**Puzyrewskij Aleksander**, generał ros., (1845—1904), szef sztabu w wojnie rosyjsko-tureckiej, następnie profesor Akademji Sztabu Gener.; od 1890 naczelnik sztabu warszawskiego okręgu wojennego. Napisał szereg dzieł historyczno-wojskowych; spraw polskich dotyczą: „Kawalerskaja ataka pri Samo-Sierrje w Ispanji”

1884); „Polsko-russkaja wojna 1831 r.“ (1886, tłumaczenie pol. 1888). P. należy do najwybitniejszych rosyjskich pisarzy wojskowych doby przedwojennej.

**Puzzolan** (ziemia puzzolanowa), wylewna skała, występująca koło Pozzuoli.

**Pxt.** = pinxit (ob.).

**Pyæmia** (greck.), ropnica, ob. Krwi zakażenie.

**Pyat Felix**, dziennikarz franc., (1816—1889), adwokat, pisarz radykalny, 1848 pułkownik gwardji narodowej, 1871 uczestnik komuny paryskiej, 1888 deputowany.

**Pydna**, starożytne miasto, dziś Kitros, ob.

**Pyelitis** (pyelonephritis, greck.), zapalenie miedniczek nerkowych, ob. Nerek choroby.

**Pyge** (greck.), pośladki.

**Pygomelus** (greck.-łac.), potworniak z jedną lub kilkoma nadliczkowymi kończynami, zazwyczaj szczątkowemi, ztytu, za lub między kończynami normalnemi.

**Pygopagus** (greck.-łac.), ob. Potworności.

**Pygopodes**, rząd ptaków, należący do pływaków (ob.), ciało długie, nogi pływne, krótkie skrzydła i b. krótki ogon z 6—12 piór. Należą tu 3 rodziny: Alcidae, Colymbidae, Urinatoridae.

**Pygopodidae**, rodzina gadów należąca do jaszczurek, kształtem przypominają węże, odnóża uwstecznione żyją w Australji i na Nowej Gwinei. Najważniejszy rodzaj: *Pygopus lepidopus* Lac.

**Pygostyl** (greck., Urostyl), ostatnie kregi ogonowe, złane w jedną kość u przewagi ptaków.

**Pyjama** (pidżama, pers.), spodnie noszone w Indjach i Persji przez mężczyzn i kobiety; w Europie od r. ok. 1900 nazwa luźnego domowego stroju, składającego się z spodni i bluzy.

**Pyknostylus** (greck.), gęst. ustawienie kolumn, w odstępach, wynoszących tylko  $\frac{1}{2}$  lub 2 średnie kolumny.

**Pyllades**, w greck. mitologii, przyjaciel Orestesa (ob.), którego siostrę Elektrę pojął za żonę.

**Pył** (łac.), brama, wawóz, przełęcz.

**Pył** (ob. Pył, por. Antrakoza).

**Pył** (ob. Pył).

**Pyłon** (greck.), brama wejściowa egipskiej świątyni z parzysto-ustawionemi, ścietemi piramidami.

**Pylorospasmus**, kurcz odźwiernika, występujące u osesków między 2—5 tygodniem życia skurcz i zgrubienie mięśnia odźwiernikowego, który przeszkadza przedostawaniu się pokarmów z żołądka do jelit i wywołuje gwałtowne wymioty, zaparcie stolca i prowadzi wkońcu do charłactwa (ob. Pędatrofja). Leczenie polega na podawaniu środków przeciwskurczowych, uregulowaniu odżywiania lub na odpowiednim zabiegu chirurgicznym.

**Pylorus** (greck.-łac.), odźwiernik, ob. Żołądek.

**Pylos**, 1. (w średniowieczu Navarino [Neokastro]), port na Peloponezie, naprzeciw wyspy Sphakteria z 2.026 mieszk.; ostatnie (prócz Metony) miasto stawiające Spartanom opór w drugiej wojnie messeńskiej; w 425 prz. Chr. zajęte przez Ateńczyków. Ruiny dziś nazywają się Palæo Navarino. — Średnio-

wieczne Navarino pochodzi z początku XIV. w.; sławne z zniszczenia tureckiej floty 1827. 2. miasto w Elidzie, ruiny koło Agrapidochorie. 3. zamek Nestora, przez Homera wymieniony, znaleziony przez Dörpfelda w r. 1907 koło Kakavatos (30 km na pld. od Olympji, na zach. wybrzeżu Peloponezu).

**Pył**, zawieszony w powietrzu rozmaitego rodzaju substancje, które przy pewnej wielkości i nagromadzeniu widoczne są już golem okiem, a stwierdzić je można nawet w powietrzu, wyglądającym bardzo czysto, np. w obecności promieni świetlnych. Większe pyłki szybko opadają na ziemię; mniejsze utrzymują się w powietrzu przez czas dłuższy; najdrobniejsze, które są niewidoczne dla oka, zawieszony są nawet w najbardziej spokojnym powietrzu. P. powstaje przez wietrzenie lub ścieranie (bruki) skał; niekiedy cząstki p. są niesione na znaczne przestrzenie (pył pustynny. less). Również i wulkany wyrzucają masy p., które są daleko unoszone. W każdym p. znajdują się pyłki roślinne, zarodniki skrytopłciowych, zarodki drobnoustrojów i t. d. Ponadto p. zawiera bardzo drobne, najczęściej niewidoczne kropelki, wydzielane przez ludzi podczas rozmowy i kaszlu, które przez długi czas unoszą się w powietrzu i mogą być zbiorowiskami bakteryj. Na ziemię opada p. podczas deszczu. O p. kosmicznym, ob. Meteorjty.

P. rozpylony w powietrzu, działa szkodliwie na zdrowie człowieka, a szczególnie źle wpływa na proces oddychania. Działanie to jest nietylko bezpośrednie. Pośrednio p. wzgl. sadze, których dużo jest w wielkich osiedlach ludzkich, sprzyjają wytwarzaniu się mgły. Usowanie p. powinno się odbywać po skropleniu mieszkania lub ulicy wodą, o ile nie używa się nowoczesnych elektrycznych aparatów do odkurzenia (ob. Odkurzenie). Do unieruchomienia p. posługujemy się środkami takimi, jak ter i t. p. W niektórych zawodach (młynarze, futernicy, kamieniarze i t. d.) są pracownicy szczególnie narażeni na wdychanie dużych ilości pyłu, t. zw. przemysłowego, który prowadzi u nich do choroby zw. pylicą (pneumoconiosis). O niebezpieczeństwie spalania się p. ob. Pyłu wybuch.

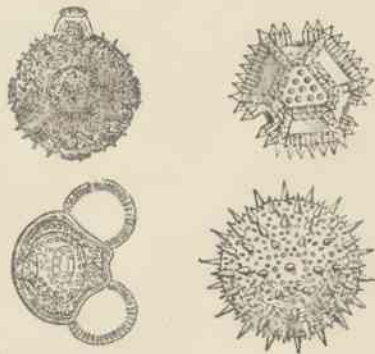

Ziarna pyłku.

**Pyłek kwiatowy** tworzy się w pylnikach roślin kwiatowych, dostarcza elementów płci-



1. Jaskółka oknówka (*Chelidon urbica*).



2. Jerzyk (*Cypselus apus*).



3. Lelek kozodój  
(*Caprimulgus europaeus*).



4. *Molothrus* ate



5. Pieprzójad pomarańczowy  
(*Rhamphastos ariel*).



6. Fliszka siwa (*Motacilla alba*).





1. Żóraw popielaty (*Grus grus*).  $\frac{1}{20}$ .



2. Czajka pospolita (*Vanellus vanellus*).  $\frac{1}{6}$ .



3. Łyska (*Fulica atra*).  $\frac{1}{8}$ .



4. Bąk (*Botaurus stellaris*).  $\frac{1}{12}$ .

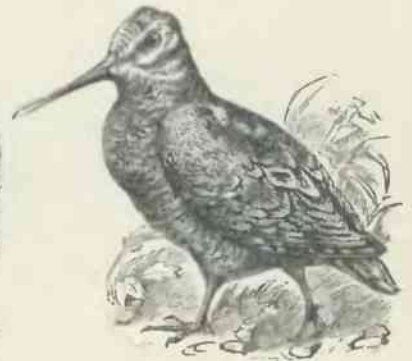

5. Słonka (*Scolopax rusticola*).  $\frac{1}{6}$ .



6. Czapla siwa (*Ardea cinerea*).  $\frac{1}{10}$ .



7. Bojownik bataljon (*Pavoncella pugnax*).  $\frac{1}{4}$ .

1. Ibis czczony (*Ibis aethiopica*).  $\frac{1}{10}$ .2. Ibis kasztanowaty (*Plegadis falcinellus*).  $\frac{1}{10}$ .3. Marabut (*Leptoptilus crumenifer*).  $\frac{1}{27}$ .4. Bocian biały (*Ciconia ciconia*).  $\frac{1}{14}$ .5. Flaming (*Phoenicopterus roseus*).  $\frac{1}{24}$ .6. Drop (*Otis tarda*).  $\frac{1}{20}$ .

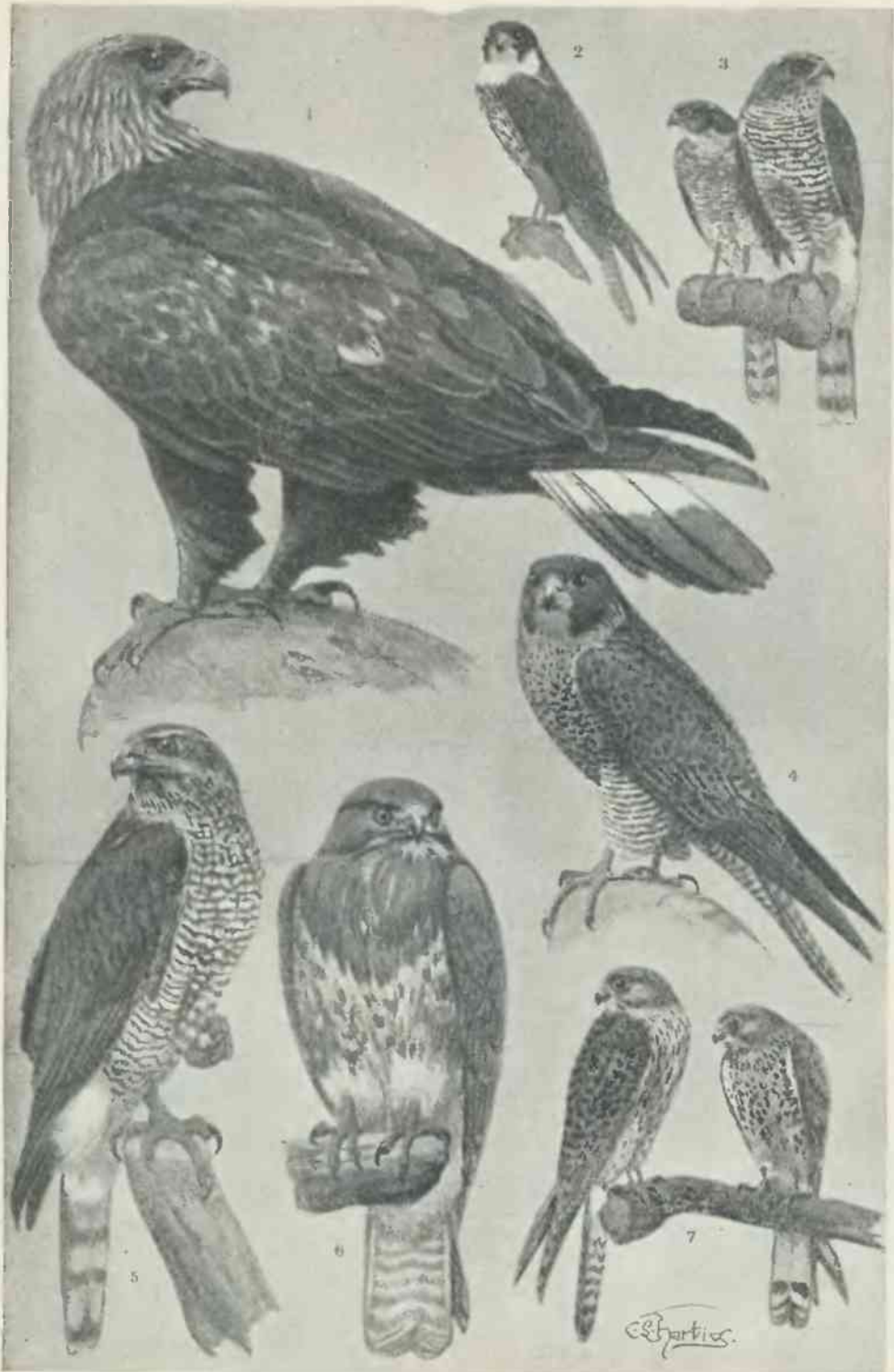

1. Orzeł przedni (*Aquila chrysaëtus*). 2. Sokół kobuz (*Falco subbuteo*). 3. Jastrząb krogulec (*Accipiter nisus*). 4. Sokół wędrowiec (*Falco peregrinus*). 5. Jastrząb gołębiarz (*Astur palumbarius*). 6. Myszołów zwyczajny (*Buteo buteo*). 7. Pustułka wieżowa (*Cerchneis tinnunculus*).



wych męskich, koniecznych do zapłodnienia. Ziarna pyłku, są to izolowane komórki kuliste. Ich błona komórkowa składa się z zewn. warstwy kutikularnej (exiny) i wewn. bezbarwnej celulozowej (intiny). Filogenetycznie odpowiadają mikrosporum paproci różnozarodnikowych. P. rozwija się z komórek macierzystych drogą podziałów redukcyjnych. U niektórych roślin ziarna pyłku, potomne jednej komórki macierzystej w liczbie 4-ch trzymają się razem (tetrazy) np. u *Rhododendron*. U wielu storczyków wszystkie ziarna pyłku są połączone w t. zw. pollinium (pollinarium). Ziarna p. owadopylnych mają częstokroć wyrostki w kształcie listewek, haczyków i t. d., rośliny wiatropylne mają natomiast ziarna p. gładkie; wiele nagazłazkowych (np. jodła) ma worki powietrzne, ułatwiające unoszenie przez wiatr. Wielkość ziarn p. waha się między 0.0025—0.25 mm. Do zapłodnienia koniecznym jest, by pyłek dostał się na znamię i tam wykiełkował w łagiewkę pyłkową (ob. Zapłodnienie). W młodszych warstwach geologicznych zachował się p. doskonałe, por. Pyłku analiza.

**Pyłki krwi**, najmniejsze upostaciowane składniki krwi; są to właściwie bardzo drobnitkie kulki tłuszczu.

**Pyłku analiza**, badanie mikroskopowe warstw torfowisk wysokich na ich zawartość pyłku kwiatowego. Pyłek drzew, rosnących w sąsiedztwie torfowisk w okresie ich powstawania (zazw. okres międzylodowcowy), zachował cechy gatunkowe. Ponieważ w leżących na sobie warstwach występuje pyłek różnych drzew, przeto ustalenie kolejności pozwala na zrekonstruowanie następujących po sobie zbiorowisk roślinnych oraz pośrednio pozwala wnioskować o zmianach warunków klimatycznych w okresie, odpowiadającym powstaniu torfowisk.

**Pyłu wybuch**, wybuch, następujący wskutek szybkiego spalania się pyłu pod wpływem miejscowego ogrzania. Pył taki może powstać z mąki, zboża, drzewa, skrobi, dekstryny, z rozmaitych gatunków węgla i t. d. Przyczyna eksplozji w kopalniach leży często w nagromadzeniu się pyłu węglowego, wydzielającego za ogrzaniem łatwo palne węglowodory. Często również zdarzają się eksplozje pyłu mącznego w młynach. Środki ochronne: zapobieganie gromadzeniu się pyłu w większej przestrzeni, oświetlenie elektryczne, należyte przechowywanie i oczyszczanie przerabianego materiału i t. p.

**Pym John**, parlamentarzysta ang., (1584—1643), jeden z najwybitniejszych przywódców opozycji przeciw Stuartom, zwany „królem parlamentu“, brał żywy udział w pracach Długiego Parlamentu, negocjował 1643 jego sojusz ze Szkotami.

**Pyocyanus**, *Bacillus pyocyanus*, bakterja, powodująca zielono-niebieskie zabarwienie ropy, występuje w otwartych ranach w towarzystwie bakterji ropnych. Także hodowana sztucznie wytwarza barwnik, zw. *pyocyaniną*.

**Pyokolpos** (greck.). nagromadzenie się ropy w pochwie kobiecej.

**Pyoktanina**, wodny roztwór pewnych barwników anilinowych używany do leczenia ran za-

każonych, jest bakterjobójczy, przytem nietrująca.

**Pyometra** (greck.), nagromadzenie się ropy w jamie macicy przy zarośnięciu dróg rodnych kobiecych, szczególnie u starszych kobiet. Por. Gynatresia.

**Pyon** (greck.), ropa.

**Pyöngyang**, ob. Heijo.

**Pyopneumothorax** (greck.), nagromadzenie się ropy i powietrza w jamie opłucnej, ob. Pneumothorax.

**Pyorrhoea** (greck.), ropotok (przy ropnych zapaleniach).

**Pyosalpinx** (greck.), ropniak jajowodu.

**Pyothorax** (greck.), tyle co empyema (ob.).

**Pypeć** u drobiu, jako następstwo dyfteryicznego zapalenia dróg oddechowych objawia się nagromadzeniem znacznych ilości śluzu w nosie i gardzieli, które zmuszają ptactwo do ustawicznego kaszlu i kichania. Zwyczaj zdzierania twardego nalotu na języku jest szkodliwym okrucieństwem, wywołującym częstokroć zakażenie krwi. Chory drób należy chronić od zimna, otwory nosowe i język przemywać letnią wodą z dodatkiem soli kuchennej lub łagodnego środka odkażającego.

**Pypin** Aleksander Mikołajewicz, ros. historyk literatury, (1833—1904), 1860 profesor w Petersburgu, 1862 usunięty z powodu przekoń liberalnych, autor historii literatury słowiańskich (wraz z W. Spasowiczem), dziejów rosyj. etnografii i literatury, wydawca dzieł Katarzyny II.

**Pyra** Immanuel Jakob, poeta niem., (1715—1744), zwalczał Gottscheda, poprzednik Klopstocka.

**Pyralidae** o m a c n i ó w k i, rodzina małych lub średniej wielkości motyli o szerokich skrzydłach i smukłym ciele. Gąsienice walcowate, delikatnie owłosione żyją w rdzeniu pędów lub na liściach, które spinają przędzą. Z licznych rodzajów należy wymienić: *Pyralis farinalis* L., *Pyrausta nubilalis* Hübn. na kukurydzy, *Agrothera* Schrk. na drzewach liściastych, *Phlyctaenodes strictalis* L., pasorzytująca na buraku. *Galleria melonella* L. (barciak) i *Achroea grisella* Fabr. (taziec) zwane przez bartników motylicą pszczelą, składają jaja do plastra miodu; gąsienica wyjada miód razem z czerwiami pszczelnymi, przyczem cały plaster powleka przędzą. *Phycida* Cutr. na liściach jabłoni, gruszy, dębu i t. d. *Dioryctria* Zell. (szzerzeń), gąsienice są szkodnikami lasowemi, żerują w młodych pędach drzew szpilkowych, powodując ich skrzywienie.

**Pyrazol**, związek, należący do poliheterocyklowych połączeń pięcioczłonowych. Można go otrzymać m. i. z acetyleny działaniem dwuazometanu. Tworzy kryształły bezbarwny, o p. t. 70°, rozpuszczalne w wodzie, alkoholu i eterze. *Pyrazolina* jest dwuhydropropyrazolem.

**Pyrazyny**, związki, należące do poliheterocyklowych połączeń sześcioczłonowych. Powstają z α-aminoaldehydów lub ketonów przez odwodnienie i utlenienie. P. otrzymana z aldehydu aminooctowego zapomocą destylacji z roztworem sublimatu, posiada woń heliotropu.

**Pyrénées, Basses i Pyrénées, Hautes**, departamenty w pld. Francji, nazwa od Pirenejów, ob. Basses i Hautes Pyrénées.

**Pyrénées-Orientales** (Wsch. Pireneje), departament w pld. Francji, obejmujący krainy: Roussillon i Cerdagne, razem 4.144 km<sup>2</sup> i 229.979 mieszk. Stolicą jest Perpignan.

**Pyrenomycetes**, grzyby jądrazki, ob. Ascomycetes.

**Pyrexia** (greck.), gorączka.

**Pyrgos**, miasto w nomarchji Achaja i Elida (Grecja pld.), w pobliżu ujścia rz. Ruphias (Alfejos) z 12.738 mieszk., rybołówstwem i handlem.

**Pyryt** (Pierzyc), miasto powiat. na Pomorzu Pruskim (rej. Szczecin) z 9.069 mieszk. W pobliżu P. (Ottobrunnen) ochrzcił Św. Otton z Bamberga pierwszych Pomorzan.

**Pyrker von Felsö-Eöör** Johann Ladislaus, austrij. poeta i książę kościół, (1772—1847), znany z działalności społecznej, autor liryków i poematów. Wyd. zbior. 1832—33, 3 t.

**Pyrmont**, obszar należący od 1922 do Prus (Hanower), a przedtem do Waldeck, pomiędzy Brunswikiem, Hanowerem i Lippe z 66 km<sup>2</sup>. Dawniej był hrabstwem, a od 1807 księstwem. Stolica Bad P. ma 2.575 mieszk. i źródła mineralne.

**Pyro...** (p i r o, z greck. pyr, ogień), w wyrazach złożonych w chemji służy do określania związków, które powstają przy prażeniu innych połączeń. Tak np. p y r o s i a r c z a n y powstają przy prażeniu kwaśnych siarczanów. — Por. też artykuły pod Piro...

**Pyryfon** (greck.; „śpiewające płomienie”), instrument muzyczny, wynaleziony przez Fried. Kastnera w r. 1875, płomienie gazowe zapalone w dwóch rurach różnej wysokości, wydają dźwięki; wysokość ich reguluje klawiatura; sięgają one od C do C<sub>2</sub> i zbliżają się brzmieniem do barwy głosu ludzkiego.

**Pyroforowe stopy**, stopy metali certytowych z żelazem wzgl. z metalami o podobnych właściwościach; p. s. polarte twardym przedmiotem dają iskry, od których łatwo zapalają się pary benzyny, alkoholu, eteru i t. d. Zawierają one 30% żelaza oraz 70% metali certytowych. Zwykle odlewa się stopioną mieszaninę w żelazne formy, składające się z wielkiej liczby otwartych u góry rurczek. Otrzymane długie laseczki dzieli się następnie na drobne części (kamienie do zapalniczek). 1 kg p. stopu może zastąpić 5,000.000 zapalek.

**Pyrofony** (z greck.), substancje, które w stanie subtelnego rozdrobnienia pochłaniają tlen powietrza, utleniając się przy tem tak szybko, iż ciepło reakcji powoduje ich żarzenie się. Tak np. drobno sproszkowane żelazo, otrzymane z pomocą redukcji tlenku wodorem w możliwie niskiej temperaturze, rozgrzewa się na powietrzu, szybko się zpowrotem utleniając. Por. Pyroforowe stopy.

**Pyrofosforany, pyrofosforowy kwas**, ob. Fosforowe związki.

**Pyrogallol**, 1, 2, 3, trójksoxybenzol C<sub>6</sub>H<sub>3</sub>(OH)<sub>3</sub>, otrzymuje się przez destylację kwasu galusowego. Tworzy bezbarwne, bezwonne kryształy, łatwo rozpuszczalne w wodzie. W roztworze alkalicznym chciwie pochłania tlen, zabarwiając

się przytem ciemnobrunatno. Używa się go przy fotografowaniu jako wywoływacza, przy analizie gazów (oznaczanie tlenu) oraz w galwanoplastyce. Działa silnie trująco.

**Pyrogen**, olej świetlny, otrzymywany przez rozkład w wysokiej temperaturze i destylację odpadkowych olejów dziegiowych.

**Pyrogeniczne skały**, skały, powstałe przez ożębienie ognisto-płynnej magmy.

**Pyrografia** (p y r o t y p j a, greck.), technika wypalania na drzewie.

**Pyrogronowy kwas**, najprostsz z ketokwasów, można go otrzymać z pomocą zmydlenia cyjanku acetylowego; powstaje przy destylacji kwasu gronowego z kwaśnym siarczanem potasu. Tworzy ciecz bezbarwną, o wstrętnej woni, rozpuszczalną w wodzie i alkoholu.

**Pyrokatechina** (ortodwufenol) C<sub>6</sub>H<sub>4</sub>(OH)<sub>2</sub>, znajduje się w żywicy katechu, w liściach dzikiego wina, w mazi drzewnej i t. d. Można ją otrzymać m. i. z fenolu działaniem wody utlenionej. Tworzy kryształy łatwo rozpuszczalne w wodzie. Działa redukująco, używana jako wywoływacz w fotografii. Eterem metylowym p. jest g w a j a k o l (ob.).

**Pyrol** (pyrrol) C<sub>4</sub>H<sub>5</sub>N, znajduje się w mazi pogazowej, w oleju kostnym otrzymanym przy suchej destylacji kości i t. d. Powstaje m. i. przy przepuszczaniu mieszaniny acetyleny i amoniaku przez rozżarzone rury. Tworzy ciecz bezbarwną, silnie łamiącą światło. Przez uwodornienie p. powstaje dwuhidropyrol, p y r o l i n a. Pyroliidyna jest czterohidropyrolem. P. daje się łatwo wykryć przy pomocy drewnianka sosnowego (zwilżonego słożonym kwasem solnym), które pary p. zabarwiają na karminowoczerwono.

**Pyrometr**, przyrząd do pomiaru wysokich temperatur. P. n o r m a l n y m jest termometr gazowy, dostosowany do pomiaru wysokich temperatur, a więc z bańką porcelanową kwarcową lub platynową; używany bywa do pomiaru temperatur aż do 1.300<sup>0</sup> C. Wszelkie inne p. cechuje się przez porównanie z p. normalnym, zaś wyższe temperatury oznacza się przez ekstrakcję. O ile znamy średnie ciepło właściwe ciała pyrometrycznego (walca platynowego), można zastosować metodę kalorymetryczną, wrzucając do kalorymetru ciało pyrometryczne ogrzane do badanej temperatury. Obliczamy ilość ciepła oddaną kalorymetrowi, a znając ciepło właściwe i temperaturę końcową, znajdujemy temperaturę początkową wrzuconego ciała. Stopy metaliczne mają w zależności od składu określony punkt topnienia. Szereg kulek ze stopu srebra i platyny lub srebra i złota o wzrastającej zawartości platyny lub złota pod względem punktu topliwości przedstawia pewną skalę temperatur. Jeżeli w ośrodku, którego temperaturę chcemy zbadać, topią się kulki np. do 15-tej, a nie topią się już dalsze, możemy powiedzieć, że badana temperatura nie jest niższa od t. topnienia kulki 15-tej, a nie wyższa od temperatury topnienia 16-tej. Dla wysokich temperatur używa się także stopów kaolimu, ortoklaz i kwarcu. — Inny typ p. przedstawiają p. e l e k t r y c z n e; są to albo termometry oporowe albo termoelementy (platyna, stop platyny z rodem), ale granica używal-

ności tych przyrządów jest ograniczona ze względu na ich topliwość. Zupełnie wolne od tych wad są p. o p t y c z n e, w których pomiar temperatury odbywa się na podstawie pomiaru promieniowania. Wnętrze pieca można uważać za ciało czarne, dla którego znamy rozkład promieniowania w zależności od temperatury. Dla wysokich temperatur wystarczającym jest porównanie fotometryczne blasku ogniska z blaskiem włókna, np. lampy elektrycznej. Temperatura włókna zależy w znany sposób od natężenia prądu, płynącego przez lampę. Z chwilą zrównania się blasku lampy z blaskiem ogniska, odczytujemy natężenie prądu wzgl. temperaturę włókna.

**Pyrosfera** (pirosfera), wewnętrzna część ziemi, znajdująca się pod zewnętrzną skorupą. Gdy według jednych autorów p. jest płynną masą o wysokiej temperaturze, inni uczeni zwracają uwagę na olbrzymie ciśnienie tam panujące, przypuszczając, że p. znajduje się w stanie stałym.

**Pyrosiarkowy kwas**, ob. Siarki kwasy.

**Pyrosis** (greck.), zgaga.

**Pyrosoma**, p. Zachwy.

**Pyrostylbit** (blendra antymonowa, antymon czerwony, kernezyt), minerał, o składzie zbliżonym do antymonitu z tą różnicą, że część tlenu została zastąpiona siarką (Sb<sub>2</sub>S<sub>2</sub>O). Występuje w jednoskośnych, igiełkowatych kryształach barwy wiśniowo-czerwonej, będąc często produktem wietrzenia antymonitu. Znany z Freibergu, Przybramu i t. d.

**Pyrosydyryt** (g e t y t), minerał, wodny tlenek żelazowy o wzorze Fe<sub>2</sub>O<sub>3</sub>·H<sub>2</sub>O, zawierający 63% żelaza, występuje w kryształach romboidalnych, częściowo igiełkowatych barwy brunatnej aż do czarnej, częściowo w tabliczkowatych barwy czerwonej, wreszcie we włóknistych agregatach. Tw. 5—5,5, C. wt. 3,8—4,3. Występuje zwykle jako towarzysz rud żelaza.

**Pyrra**, żona Deukaliona, ob.

**Pyrrhicze**, u Greków mimiczny taniec wojenny z bronią; a czasów rzymskiego cesarstwa rodzaj baletu.

**Pyrrhocorax**, ob. Wronczyk.

**Pyrrhocoris**, k o w a l b e z s k r z y d l y, owad z rzędu pluskwiaków, ob. Rhynchota.

**Pyrrhon**, grecki filozof, (ok. 360—270 prz. Chr.), uchodzi za twórcę sceptycyzmu. Według jego teorii niema rzeczy dostępnych dla ludzkiego rozumu. Każde twierdzenie może być zaprzeczone; dlatego zalecał mędrcom umiar i powściągliwość w wydawaniu sądów.

**Pyrrhula**, p. Gil.

**Pyrrus** (Pyrrros), syn Achillesa, ob. Neoptolemos.

**Pyrrus** (Pyrrhos), król Epiru, (318 prz. Chr.—272), wyparty przez Lizymacha z Macedonii, skorzystał z wezwania Tarenteńczyków, myśląc o stworzeniu potężnego państwa na zachodzie. Tarenteńczycy popadli w konflikt z Rzymem; P. pobił wojska rzymskie pod Heraklą (280) i pod Ausculum (279), ale poniósł ogromne straty (stąd pyrrusowe zwycięstwo). Później pomagał Syrakuzanom w walce z Kar-

taginą i zdobył większą część Sycylii (278); wezwany na pomoc przez swoich sprzymierzeńców italskich wrócił do Italji; został przez Kurjusza Dentata pod Beneventem pobity (275); następnie z powodu zmiany stosunków politycznych powrócił P. do Epiru; zginął w walkach ulicznych w Argos, gdy chciał opanować Peloponez. Pisał pamiętniki niezachowane; Plutarch napisał jego biografię.

**Pyrus** (Pirus), ob. Grusza.

**Pyskowice** (niem. Peiskretscham), miasto w pow. Toszek—Gliwice na Śląsku Opolskim z 5.629 mieszk., przemysłem rolnym i handlem.

**Pyszna** (Pysznińska) przełęcz w Tatrach Zach., między szczytami Kamienistą (2.128 m) i Błyszczem (2.163 m), 1.789 m wysoka, łącząca dol. Kościeliską z dol. Kamienistą.

**Pytagoras**, ob. Pitagoras.

**Pytanie**, w logice ściśle określonej prawdy. O ile znajduje się prawdę, której wymaga p., jest ona równocześnie odpowiedzią na nie. P. na które odpowiada się kategoricznie, nazywa się p. kategoriycznym. O ile odpowiedź jest warunkowa, p. jest hipotetyczne. Zagadnienia nierozwiązane nazywa się w nauce p. danej nauki. P. retoryczne nie wymagają odpowiedzi, zadaniem ich jest wyrażenie zdziwienia, czy też niezadowolenia mówiącego.

**Pyteas z Masylii** (Marsylji), grecki geograf i matematyk; 345 prz. Chr. opłynął zach. i płn. Europę od Gades do Thule (prawdopodobnie wyspy Szełlandzkie), dotarł do Germanji i pierwszy zapoznał Greków z temi okolicami w piśmie „Periodos“ albo „Periplos“ (frg. wyd. Schmekel. 1848). Odkrył, że szerokość geograficzna danego miejsca równa się wzniesieniu w tem miejscu bieguna nad poziom. O odkryciach P. pisali m. i.: Lelewel „Odkrycia Kartagińczyków i Greków na oceanie Atl“, Straszewicz „Pytheas de Marseille et la géographie de son temps“ (1836).

**Pytja** (Pitja), kapłanka, objawiająca wyrocznię w Delfach, ob.

**Pythios** (pityjski), przydomek Apollina, ob. Pyton.

**Pytho**, najstarsza nazwa Delf (ob.).

**Pythomorpha** (Mosasauridae), wymarła rodzina morskich jaszczurek z górnej kredy, dochodziły 20 m długości, wydłużone odnóża płetwowate. Tu nal.: Platecarpus Cope, Thylosaurus Marsh., Mosasaurus Conyb.

**Pyton**, w greck. mitologii smok. syn Gai, grający pod Parnasem; zabił go Apollo (stąd przydomek Pythios) i założył na miejscu zwycięstwa miasto Pytho (Delfy).

**Pyton**, wąż, ob. Węże.

**Pytyjskie igrzyska**, po igrzyskach olimpijskich najznaczniesze greckie igrzyska, odbywały się co 8 lat, a od 582 przed Chr. co 4 lata pod Delfami, na cześć Apollina pytyjskiego; z początku były to wyłącznie konkursy muzyczne, których głównym zrebem była muzyka na flecie, odwarzająca zwycięstwo Apollina nad smakiem Pytonem; od r. 582 włączono zapasy gimniczne, wyścigi konne i na wozach. Nagrodą był wieniec laurowy i gałązka palmy.



**Pyuria** (greck.), moczenie ropą, ropomocz.

**Pyxla** (greck.), Kompas okrętowy, gwiazdozbiór południowy.

**Pyzdry**, miasto w pow. Sępca (woj. łódzkie), nad rz. Wartą, nieopodal ujścia Proсны, 14 km od stacji kolej. Miłoślaw z 4.614 mieszk., z mły-

namy, elektrownią i handlem. Stary ten gród należał w XIV. w. do największych miast Wielkopolski. Z czasów dawnej świetności zachowały się szczątki zamku i gotycki kościół, odnowiony w XIX. w. Do 1846 były P. stolicą powiatu (w wojew. kaliskiem).

## Q.

**Q**, litera alfabetu łacińskiego (17.) i większej części zachodnich alfabetów. W abecadłach słowiańskich nie istnieje; w języku polskim używana tylko w wyrazach i nazwiskach cudzoziemskich; przeważnie łączy się z samogłoską u i brzmi w łacinie jak kw, we franc., hiszp. i portug. jak k. Znak pisarski powstał z greckiej Koppa. U Rzymian Q oznaczało 500. — **Q** lub **Qu**, na rzymskich napisach, rękopisach, monetach i t. d. oznacza Quintus, Quaestor, Quirinus. Dzisiaj służy q na oznaczenie centnara metrycznego.

**Qadiani**, sekta mahometańska w Indjach, założona 1889 przez Mirzę Ghulam Ahmeda (1839—1908), zwana od 1900 Ahmedijja.

**Qauamah**, plemię z pln.-wsch. i wsch. Kordofanu, stanowiące element przejściowy między Hamitami a Sudańczykami.

**q. b. f. f. s.** = quod bonum felix faustumque sit (łac.), oby to dobrze i szczęśliwie poszło.

**q. D. b. v.** = quod Deus bene vertat (łac.), oby Bóg (tem) dobrze pokierował

**q. e.** = quod est (łac.), co znaczy; także = quinta essentia, kwintesencja (ob.).

**q. e. d.** = quod erat demonstrandum (łac.), co należało udowodnić.

**QST** („Czy słyszano?“), jeden z międzynarodowych skrótów w porozumiewaniu się stacyj iskrowych między sobą.

**Quadragna** (łac.), **kwadragen**, surowy post czterdziestodniowy, praktykowany w pierwotnym chrześcijaństwie. Zwyczaj był taki, że ilekroć komu przypadło poddać się pokucie publicznej, zawsze do pokuty dołączano post, mianowicie musiał odbyć tyle kwadragen postu, ile lat miał pokutować. Jeśli dziś w katolicyzmie istnieje praktyka nadawania odpustu, np. siedmiu lat i siedmiu kwadragen, znaczy to tyle, że po spełnieniu warunków zyskać można taki odpust, jaki otrzymał chrześcijanin pierwotny, pokutując 7 lat i poszcząc 7 kwadragen.

**Quadragesimae** (łac.), post wielki, czterdziestodniowy, mający na celu przygotowanie chrześcijanina na święto Wielkiej Nocy. Zaczyna się ten post środą popielcową.

**Quadrans** (łac. „ćwierć“), rzymska moneta miedziana, mająca wartość  $\frac{1}{4}$  asa (ob.).

**Quadratrix** (kwadryks), krzywa wynaleziona przez matematyków greckich celem konstrukcji podziela kąta na trzy równe części.

**Quadratum incusum** (łac.), wgłębniony, najczęściej kwadratowy wytłok, znajdujący się na odwrociu dawnych greckich monet.

**Quadratus** (łac.), czworoboczny; określenie rozmaitych mięśni.

**Quadratus**, apologeta chrześcijański za czasów Hadryana (II. w. po Chr.).

**Quadri** Bartłomiej, budowniczy włoski, pracujący w Polsce, † 1612, 1597 przyjął prawo miejskie w Krakowie, gdzie był starszym cechu murarzy 1606—1610. Sam lub wspólnie z Andrzejem de Bianco wykonywał liczne prace w Krakowie przy bursie pauperum (ok. 1611), koło baszt miejskich i kamienic mieszczańskich, tak w Krakowie, jak i Wieliczce.

**Quadriceps** (łac.), czworogłowy mięsień uda.

**Quadrimum** (łac.), przeczaj czterech dni czasu.

**Quadrimum** (łac.), czterolecie, okres czasu złożony z czterech lat.

**Quadrifolium** (łac.) czteroliść.

**Quadriga**, ob. Kwadryga

**Quadrigarius** Quintus Claudius, rzymski historyk (ok. 80 prz. Chr.), autor „Annales“, użytkowanych przez Liwjusza (frg. Peter „Historicorum Romanorum reliquiae“ 1914).

**Quadrigatus** (łac.), rzymska srebrna moneta, mająca na odwrociu zaprzęg czterokonny.

**Quadriginus** (łac.), czworaczy; corpora quadrigemina, ciątka czworacz, ob. Mózg.

**Quadrivium** (łac.), „cztery drogi“, „krzyżowa droga“, w szkolnictwie średniowiecznym cykl czterech „nauk“ (arytmetyka, muzyka, geometria, astronomia).

**Quadro**, 1. Francesco, zw. **Ferens** lub **Krotofila**, budowniczy włoski z Lugano, pracujący w latach 1570 i następnych we Lwowie, gdzie 1572 należał do założycieli cechu murarzy.

2. Giovanni Battista, budowniczy włoski z Lugano, † ok. 1591. W l. 1550—60 prowadził odbudowę ratusza poznańskiego, jednej z najcenniejszych renesansowych budowli w Polsce. **Q.** budował liczne domy w Poznaniu, kaplicę biskupa Konarskiego w tamtejszej katedrze, kaplicę w Kościelcu, zamek biskupi w Krobi (1550) i t. d. Przy odbudowie ratusza pomagali mu trzech bracia: Antoni, Kiljan i Gabrjel.

**Quadrumana** (łac. „czteroreknie“), małpy.

**Quadrupeda** (łac.), czworonogi, pojęcie, określające w dawnych systematykach wszystkie zwierzęta o 4 odnóżach, u Lineusza tylko ssaki.

**Quadrupes** (łac.), czworonóg.

**Quae nocent, docent** (łac.), co szkodzi, to uczy.

**Quagga**, p. Zebra.

**Quaglio**, rodzina artystów włoskich: 1. Domenico, (1787—1837), malarz, dekorował teatr w Monachjum, malował, rytował i litografował widoki architektoniczne (z Norymbergi, Rouen, Monachjum i t. d.), znajdujące się przeważnie w większych zbiorach niemieckich.

2. Lorenzo, brat poprzed., (1793—1869), malował sceny rodzajowe, ludowe przeważnie. Dzieła w Monachjum, Gdańsku i i.

3. Simone, brat poprzed., (1795—1878), był malarzem teatru nadwornego (od 1815) w Monachjum.

**Quai** (franc.), tyle co nadbrzezie albo bulwar.

**Quai d'Orsay**, ob. Paryż.

**Quailso**, prawie wymarłe plemię Seliszów w stanie Waszyngton (Stany Zjedn. Am. Płn.).

**Quaker Oats** (ang.), środek odżywczy z prasoianego owsa, płatki owsiane naparzone i wysuszone do przyrządzania kleików i legumin, szczególnie dla niemowląt.

**Quakers**, ob. Kwakrowie.

**Qualis artifex pereo** (łac.), „jakiż artysta ginie w mej osobie“, słowa przypisywane umierającemu Neronowi (Suet. Ner. 44).

**Qualis pater, talis filius** (łac.), „jaki ojciec, taki syn“, wyraża prawo dziedziczności zdolności, uosobienia, cech fizycznych.

**Qualis rex, talis grex** („jaki król, takie stado“), przysłowie łac., odpowiada polskiemu: „jaki pan, taki kram“

**Quamodit** Mnch. (i s k r z y p l ą t), roślina, należąca do Convolvulaceae, jednoroczne pnącza, rosną w krajach tropikalnych. *Q. vulgaris* Choisy o liściach pierzastych, kwiatach białych lub różowych hodowany jako roślina ozdobna.

**Quamquam** (łac., „choć“), w w. XVI i XVII. uroczysta przemowa ceremonjalna, ponieważ łacinnik zaczynał ją często od słowa *q.*

**Quandoque bonus dormitat Homerus** (łac.), „i dobry nawet Homer czasami zadrzemie“, i najgenialniejszy tworzy niekiedy słabe rzeczy. (Horat. Ars poet. 359).

**Quanta cura**, encyklika Piusa IX. z 8 grudnia 1864 r., będąca wstępem do słynnego Syllabusa.

**Quantité négligeable** (franc.), wielkość, którą można lekceważyć, pominać, której się nie bierze w rachubę.

**Quantum** (łac., „jak dużo?“, „ile?“), ilość wielkość, kwota, suma.

**Quantum mutatus ab illo** (łac.), jak niepodobny do tego, jakim był dawniej. Verg. Aen. III. 274 (Eneasz o Hektorze).

**Quantum satis** (łac.), tyle, ile wystarczy, (w szczególności na receptach).

**Quantz** Johann Joachim, niem. flecista i kompozytor nadworny Fryderyka II., (1697—1773), napisał dla króla przeszło 500 kompozycji na flet, który udoskonalił przez wprowadzenie drugiej kłapy; napisał też znakomitą szkołę: „Versuch einer Anweisung, die Flöte traversiere zu spielen usw.“ (1752).

**Quanza**, ob. Kuanza.

**Quaregnon**, gmina w prow. Hainaut (Belgia) w Borinage z 17.488 mieszk. Kopalnie węgla i przemysł żelazny.

**Quarles** Francis, poeta ang., (chrzecz. 1592—1644), autor licznych poematów, głównie treści religijnej. Jego „Emblems“ (1635) były najpopularniejszą zapewne książką budującą w prostych kołach purytańskich.

**Quarnero** (włosk. Carnaro), zatoka w płn.-wsch. części Adrjatyku na wsch. od Istrii, zwana w płn. części także zatoką Fiume, głęboka do 50 m, bardzo rybna (tuńczyki). Wyspy: Krk (Veglia) i Cherso oddzielają od Q. Quarnero.

**Quartana** (febris intermittens) albo malaria quartana, czwartaczka, ob. Malaria

**Quartarius**, rzym. miara rzeczy sypkich =  $\frac{1}{64}$  modius.

**Quarter**, miara angielska: w tkaninach  $\frac{1}{4}$  jarda = 4 nails lub 22,8 cm; w towarach sypkich po 8 bushels = 290,8 l (Imperial Q.). W St. Zjedn. Am. (dawne Winchester Q.) = 281,9 l.

**Quarterly Review**, konserwatywny kwartalnik angielski, zajmujący się polityką i literaturą, zał. 1809 w Londynie przez Johna Murray (ob.).

**Quartidi** (franc.), we francuskim kalendarzu rewolucyjnym czwarty dzień dekady.

**Quartier** (franc.), tyle, co obwód, dzielnica miasta (np. Q. Latin, paryska dzielnica studencka).

**Quarto Sant' Elena**, miasto na Sardynji (Włochy), w prow. Cagliari, na płn. od zatoki Q. z 9.632 mieszk.

**Quartodecimani** (łac.), wśród pierwszych chrześcijan zwolennicy praktyki święcenia Wielkiej Nocy równocześnie z Żydami, t. j. dnia 14 Nissan. (14-sły, łac., decimus quartus).

**Quasi** (z łac.), „niby“, w połączeniu z innymi wyrazami oznacza coś, co ma tylko pozór nazwanej rzeczy lub osoby i t. d., np. *quasi-uczony* w znaczeniu człowieka, nadającego sobie pozory uczoności i t. p.

**Quasimodo**, pseudonim Artura Górskiego (ob.).

**Quasimodogeniti** (łac., „jakby co dopiero narodzeni“), nazwa pierwszej niedzieli po Wielkiej Nocy, pochodząca stąd, że temi słowy zaczyna się Introit, t. j. wstęp mszy św. z tej niedzieli.

**Quasiusufructus**, ob. Użytkowanie.



*Quassia amara*. a) Pęd kwitnący, b) owoc, c) owocek w przekroju.

**Quassia** L. (g o r z k l a), roślina, należąca do Simarubaceae. *Q. amara* L. poch. z Brazylii, niskie drzewko o pierzastych liściach, kwiatach szkarłatnych, hodowane w krajach tropikalnych. Dostarcza drewna, zawierającego quassiinę o właściwościach narkotycznych, wygotowane dostarcza trutki na muchy.

**Quast** Pieter Jansz, malarz i rytownik niderlandzki, (1606—1647), malował i rysował często karykaturalne sceny ludowe w rodzaju Brouwera.

**Quasyda**, kasyda, ob.

**Quatember** (z łac. Quatuor tempora), s u c h e dni czyli post trzydniowy, przypadający na każdy kwartał roku, mianowicie: w trzecim tygodniu adwentu, w pierwszym tygodniu wielkiego postu, w tygodniu Zielonych Świątek, oraz w trzecim tygodniu września.

**Quatorze-Juillet** (franc., „14 lipca“), francuskie święto narodowe, rocznica zdobycia Bastylii.

**Quatrain** (franc.), zwrotka lub utwór poetycki o czterech wierszach.

**Quatrefages** de Bréau Jean Louis Armand de, franc. przyrodnik (1810—1892), zajmował się studjami nad zwierzętami niższymi, ogłosił m. in.: „Souvenirs d'un naturaliste“ (1854), „Crania ethnica“ (z Hamy 1875—82), „L'espèce humaine“ (1877), „Histoire générale des races humaines“ (1886—89).

**Quatremère**, 1. de Quincy Antoine Chrysostrôme, francuski archeolog i estetyk, (1755—1849), brał czynny udział w wielkiej rewolucji, został następnie sekretarzem Akademii Sztuk Pięknych w Paryżu. Dzieła: „Dictionnaire de l'architecture“ (1786—1828, 3 t.), „Monuments et ouvrages d'art antique etc.“ (1826—1828, 2 t.).

2. Etienne Marc, franc. orientalista, (1782—1857), profesor w Rouen i Paryżu, napisał „Mémoires géographiques et historiques sur l'Egypte“ (1811, 2 t.), „Mémoires sur les Nabatéens“ (1835) i i. Przetłóżył Makryzego „Historję Mameluków“ i wydał „Prolegomenes“ Ibn Chalduna. Jego „Mélanges d'histoire et de philologie orientale“ opublikował Barthélemy Saint-Hilaire (1861).

**Quatriduum** (łac.), czterodniowy okres czasu.

**Quattrino**, dawna włoska moneta miedziana, równa  $\frac{1}{4}$  solda czyli 3 denarom, lub też =  $\frac{1}{4}$  solda = 4 denarom.

**Quattrocento** (włosk., „czteryście“), w historii sztuki włoskiej oznaczenie piętnastego wieku i panującego wówczas wczesnego renesansu.

**Quatuor** (także Quattuor, łac.), cztery; kwartet.

**Quatuor Coronati** (łac. „Czterej Ukoronowani“), czterech świętych męczenników chrześcijańskich, którzy ponieśli śmierć męczeńską 8 listopada 306 r. w Pannonji. Są to: Semprijan, Klaudjusz, Nikostratus i Kastor.

**Quebec**, prowincja w Kanadzie, zwana 1791—1846 Dolną Kanadą, ma 1,539,522 km<sup>2</sup> i 2,520,000 mieszk. Rzeka Św. Wawrzyńca dzieli Q. na część pd., mniejszą lecz ludniejszą, przeciętą górami Notre Dame (Mount Bayfield, 1,210 m) i część pn., gdzie żuów wzdłuż pn. brzegu rzeki biegną gnejsowe wzgórza Laurentydów, za którymi rozciąga się nizina Laurentyjska. Podłoże składa się z utworów lodowcowych. Do rz. Św. Wawrzyńca uchodzą: Ottawa, Saint Maurice i Saguenay z pn. oraz Richelieu, Saint Francis i Chaudière z pd. Klimat jest kontynentalny (miasto Q. ma średnią temperaturę lipca 18,7°, stycznia —12,4°) o dużej ilości opadów (Montreal 1,040 mm).

Wśród ludności przeważają Frankokanadyjczycy (1,889,090 głów). Szkolnictwo stoi na wysokim poziomie, kraj posiada 4 uniwersytety (w Montrealu 2, Lenoxville i Q.). Ludność trudni się głównie rolnictwem, chowem bydła,

eksploatacją lasów i rybołówstwem. Górnictwo dostarcza miedzi, złota i azbestu (85% produkcji światowej), dosyć rozwija się również przemysł rolniczy i drzewny. Kolei posiada kraj 8,476 km. Do parlamentu związkowego wysłał Q. 24 senatorów i 65 deputowanych.

Stolica Q., Lezak przy ujściu rz. Saint Charles do lejkowatego ujścia rz. Św. Wawrzyńca, na wysokim (60 m) skalistym brzegu z 126,000 mieszk., w tem 90% Francuzów (ośrodek Frankokanadyjczyków), posiada wygląd starego miasta francuskiego. Jest siedzibą parlamentu prowincji, uniwersytetu Laval'a (od 1852, katolicki), oraz znacznego przemysłu (fabryki maszynowe, żelazny, skórny, papierowy, gumowy) i handlu, posiada dobry port, zamierzający na 4 miesiące. Miasto założone w 1608, było do 1857 stolicą Kanady, należy od 1763 do Anglii. Na przeciwległym brzegu rz. Św. Wawrzyńca (szer. 1,200 m) leży przedmieście Lévis, połączone z Q. komunikacją parowową.

**Quebracho** (portug.), południowo amerykańskie twarde drewno różnorakiego pochodzenia. Q. blanco z Aspidosperma quebracho dostarcza kory, używanej w lecznictwie przeciw astmie. Q. colorado (c z e r w o n e q.), czerwone drewno rośliny Shinopsis lorentzi zawiera ok. 28% garbnika, ma zastosowanie w garbarstwie i jako budulec.

**Quedlinburg**, dawniej niezawisłe opactwo i księstwo Rzeszy, założone 936 przez Matyldę, wdowę po Henryku I., od 1539 luterkańskie, 1803 dostało się Prusom. Zamek Q był w XIII w. częstą rezydencją królów niemieckich.

**Quedlinburg** (Kwedlinburg), miasto w Prow. Saskiej (Niemcy), nad rz. Bode w pn. Harzu z 27,014 mieszk. Posiada stare mury miejskie, zamek z kościołem Św. Serwacego (z XII w.), w którym znajdują się grobowce ces. Henryka I. i jego żony Matyldy, muzeum oraz przemysł (żelazny, chemiczny, fabr. wagonów, maszyn, termometrów i i., handel i hodowlę kwiatów).

**Queen** (ang.), królowa.

**Queen Anne style**, nazwa stylu angielskiego w początkach XVIII w., polegającego w architekturze na prostych, masywnych formach. Głównymi przedstawicielami tego stylu są: John Vanbrough i Christopher Wren.

**Queen Charlotte Islands**, 1. (ang.) Królowej Szarlotty wyspy (ob.); 2. nazwa archip. Santa Cruz.

**Queen Elizabeth style**, ob. Elżbietański styl.

**Queen Mary**, ang. krążownik bojowy (2,700 t, 1912), zatopiony 31 maja 1916 w Eitwie w Skagerrak przez niemiecki krążownik „Moltke“. Z 1,266 ludzi załogi uratowało się 8.

**Queen Maud Range**, ob. Królowej Maud góry.

**Queens**, dzielnica w Nowym Jorku.

**Queen's Chambers**, ob. King's (Queen's) Chambers.

**Queenland** (Kraj Królowej), państwo związkowe Australji w pn.wsch. części kontynentu z półwyspem York, ma 1,736,524 km<sup>2</sup> i (1927) 847,419 mieszk. Wsch. wybrzeża są naogół skaliste i otoczone wieńcem raf, zaś wybrzeża zatoki Carpentaria płaskie i bagniste. Wsch. część



kraju należy do bezodpływowej niziny, o małej ilości opadów. Wybrzeża posiadają klimat gorący (podzwrotnikowy), im dalej ku płn. tem bardziej wilgotny i niezdrowy, oraz bujną roślinność; wnętrze kraju jest pokryte roślinnością stepową i pustynną.

Ludność liczyła w 1846 r. 2.253 głów. Oprócz drobnego procentu Azjałów i tubylców (17.686) składa się ona z Europejczyków (172.662 katolików). Szkolnictwo stoi wysoko, uniwersytet państwowy znajduje się w Brisbane. Dobrze rozwija się rolnictwo (5.214 km<sup>2</sup> obszarów upr.), zwłaszcza uprawa trzciny cukrowej (na płn. wybrzeżu), kukurydzy, pszenicy, bawełny i owoców pld. Dzięki systematycznemu nawadnianiu obszarów stepowych (4.324 studni artezyj.) rozwija się również znakomicie chów bydła, a w związku z tem przemysł mięsny i produkcja wełny. Dużą rolę odgrywa również eksploatacja lasów (wywóz drzewa cedrowego), rybołówstwo a wreszcie górnictwo (węgiel, miedź i złoto) i przemysł (cukrowniczy, rolniczy, mięsny, maszynowy). Flota składa się ze 173 żaglowców i 74 parowców (główne porty: Brisbane i Townsville), kolei ma Q. 10.042 km. Stolicą jest Brisbane. Na czele kraju stoi gubernator, 9 ministrów i jednoizbowy parlament.

Wybrzeża Q. zostały odkryte 1770 przez Cooka, 1824 założono tu kolonję zesłańców (Brisbane), 1859—1900 był Q. kolonją australijską.

**Queenstown**, miasto okręg. w Kraju Przyładkowym z 12.868 mieszk. i handlem.

**Quelpo de Llano**, 1. José Maria, hr. Toreno, polityk hiszp. (1786—1843), uzyskał 1808 pomoc angielską przeciw Francuzom, wypędzony przez Ferdynanda VII. do Lizbony, 1820 poseł w Berlinie, 1835 premier.

2. Francisco, syn poprz., polityk hiszp., (1840—1890), od 1864 deputowany, 1875 minister gospodarstwa, 1879 spraw wewnętrznych, 1880 prezydent kongresu.

**Quels** (polsk. Kwisia), lewoboczny dopływ Bobru na Dolnym Śląsku, długi 105 km. Wypływa z gór Izerskich, a uchodzi powyżej Żegania.

**Quellinus**, 1. Artus starszy, rzeźbiarz niderlandzki, (1609—1668), uczeń Du Quesnoy, twórca licznych dekoracyjnych rzeźb w Antwerpii i Amsterdamie (ratusz), dalej figur do kościołów i popiersi portretowych.

2. Artus młodszy, bratanek i uczeń poprz., rzeźbiarz, (1625—1700), twórca rzeźb w kościołach w Antwerpii i Brugii. Syn jego, Thomas, † po r. 1709, pracował jako rzeźbiarz w Lubecie i Kopenhadze.

**Quelpart** (chiń. Tsziczu, jap. Tamura), wyspa w zach. części cieśniny Koreańskiej z 1.850 km<sup>2</sup>, usiana wygasłymi kraterami, bardzo żyzna i dobrze zalesiona. Stolica Saiszu na wybrzeżu płn. ma zgórą 10.000 mieszk. W dawnych czasach tworzyła wyspa państwo Tamna.

**Queluz**, miasto w stanie Minas Geraes (wsch. Brazylija), na zach. zboczach gór Serra do Espinhaço, przy kolei centralnej z ok. 25.000 mieszk. Ośrodek górnictwa (żelazo, mangan).

**Quem di diligunt adolescens moritur** (łac.), kęgo bogowie kochają, tego wcześniej zabierają.

**Quemadero** (Q. de Tablada), dawny plac w Sewilli, na którym od r. 1481 do 1809 karano i palono ofiary inkwizycji.

**Quental** Anthero Tarquinio de, obok João de Deus najwybitniejszy liryk portug., (1842—1891, [samobójczo]), wiele podróżował, napisał głębokie sonety (1861), następnie pod wpływem V. Hugo „Odos modernas“ (1875), cenione pisma proza: „Portugal perante a revolução de Hespanha“ (1868), „Causas da decadência dos povos peninsulares“ (1871), „Considerações sobre a philosophia da historia litteraria portugueza“ (1872), „A poesia na actualidade“ (1881) i i. Główne dzieło poetyckie pesymistyczno-mistyczne „Sonetos completos“ (1886), główne dzieło proza: „Tendencias geraes da philosophia etc.“ (1890).

**Querandi** (Querendi), wymarły, w czasach konkwistadorów potężny szczep Indjan, który zamieszkiwał dzisiejszą prow. Buenos Aires (Argentyna).

**Quérand** Joseph Marie, bibliograf franc., (1797—1865), wydał bibliografję XVIII. i XIX. w.: „La France littéraire“ (1827—39, 10 t., 2 supl. 1854—64), „La littérature française contemporaine: 1827—1849“ (1842—57, 6 t.), nadto: „Les auteurs déguisés de la littérature française au XIX. s.“ (1845), „Les supercheries littéraires dévoilées“ (1847—53, 5 t.; II. wyd. 1869—71, 3 t.).

**Quercia** Jacopo della, rzeźbiarz włoski, (1374—1438), najznakomitszy sienieński rzeźbiarz renesansowy, którego monumentalny styl oddziaływał na Michała Anioła. Główne dzieła: ołtarz marmurowy w S. Frediano w Luce (1413), studnia „Fonte Gaia“ w Sienie (1414), płasko-rzeźby portalu katedry S. Petronio w Bolonji (1425—38), tamże w San Giacomo Maggiore grobowiec Bentifoglio (ok. 1438), jemu też jest przypisywany przepiękny grobowiec Ilarii del Carelto w Luce (ok. 1406).

**Quercus**, p. Dąb.

**Quercy**, kraina w Gujennie (płd. Francja), nad rz. Lot, tworząca dzisiejsze depart.: Lot i Tarn-et-Garonne. Stolicą było Cahors.

**Querela** (łac.), zażalenie; skarga. — Q. inofficiosi (testamenti), w rzymskim prawie spadkowym skarga dziedzica koniecznego z powodu naruszenia w testamentie jego zachowku.

**Querela Hungariae** (łac. „Skarga Wegier“), napisana prawdopodobnie przez reformowanego duchownego Piotra Alvinczi, by usprawiedliwić najazd Gabrijela Bethlena (wydruk. 1619).

**Querétaro**, górski stan w płd. Meksyku z 11.480 km<sup>2</sup> i 220.221 mieszk., dosyć suchy i bezleśny, o zdrowym klimacie. Obfituje w kopaliny (srebro, antymon, rtęć, miedź). — Stolica Q. leżąca 1.900 m nad poziom morza ma 30.073 mieszk. i przemysł włókienniczy. W 1867 rozstrzelano tu ces. Maksymiljana.

**Querido Israel**, pisarz holnd., \* 1874, autor odznaczających się bogactwem języka powieści, przeważnie o tendencji socjalistycznej: „Levensgang“ (1901), „Menschenwee“ (1903), „De Jordaan“ (1912—22, 3t.). „De oude wereld. Het land van Zarathustra“ (1918—21, 3 t.).

**Querolus** (łac.), komedia anonimowa (prawdop. z IV. w. po Chr.), wierszem i prozą napisana, naśladownictwo komedji „Aulularia“ Plauta. Wyd. Peiper 1875.

**Quervain** Alfred de, (1879—1927), szwajcarski meteorolog i badacz Grenlandji, którą zwiedzał 1909 i 1912—13.

**Quesada**, 1. Vicente Jenaro de, marszałek hiszp., (1782—1836), stronnik Ferdynanda VII., pomagał Marji Chrystynie przeciw liberałom.

2. Jenaro, syn poprz., generał hiszp., (1818—1889), walczył w Afryce i przeciw Karlistom, 1883 minister wojny.

3. Ernesto, prawnik argentyński, \* 1858, 1880 poseł w Waszyngtonie, 1919 profesor polityki panamerykańskiej, bronił niezawisłości państw południowych przeciw ingerencji Stanów Zjednoczonych, w czasie wojny światowej prowadził propagandę za Niemcami, autor szeregu dzieł prawniczych i historycznych

**Quesnay** François, lekarz francuski, (1694—1774), prof. chirurgii i lekarz przyboczny Ludwika XV., był twórcą systemu fizjokratycznego (ob.). M. i. napisał: „La physiocratie“, „Histoire de l'origine et du progrès de la chirurgie en France“ i t. d.

**Quesnay de Beaupaire** Jules, pisarz franc., (1838—1923), przeciwnik rewizji procesu Dreyfusa, autor pism polityczno-polemicznych: „Panama et la République“ (1899), „Français et Cosmopolites“ (1901), pod pseud. Glouvet powieści wiejskich: „Forestier“ (1880), „Le Berger“ (1882), „La famille Bourgeois“ (1883), „Le Père“ (1886), pod pseud. Lucie Herpin powieści „Marie Fougère“ (1889).

**Quesnel**, 1. Paschasius, franc. teolog katol., (1634—1719), oratorjanin, podejrzany o jansenizm uszedł do Brukseli, potem schwytany przez jezuitów i osadzony w więzieniu, uciekł znowu i schronił się w Amsterdamie. Wydał opracowanie Nowego Testamentu, zaopatrując je w liczne refleksje moralne. 101 jego zdań zostało potępionych.

2. François, malarz francuski, (ok. 1542—1619), był malarzem nadwornym królów francuskich Henryka III. i IV. Malował portrety i sceny historyczne, głównie gloryfikujące czyny powyższych królów. W zbiorach franc. zachowały się liczne kredkowe (czarno-czerwone) szkice portretowe. Dzieła jego rytowali liczni rytnicy.

**Quesnoy** François du, ob. Du Quesnoy.



L. A. J. Quetelet.

**Quetelet** Lambert Adolff Jakob, belg. statystyk i astronom, (1796—1874), twórca nowożytnej statystyki społecznej, założyciel i dyrektor obserwatorium królewskiego w Brukseli, profesor Atheneum i Ecole militaire w Brukseli, od 1820 członek Akademji, 1841 prezes belg. Gł. Komisji statystyki administr. Stworzył tezę o regularnym nawrocie ludzkich działań, statystycznie dostrzegalnym, jako podstawę t. zw. „fizyki socjalnej“. Wydał szereg dzieł z tej dziedziny, oraz astronomji, geodezji i meteorologii, nadto 10 tomów roczników („Annales“) obserwatorjum.

**Quetzaltepeque**, miasto w San Salvador (Ameryka środk.) na płn.-wsch. od jez. Popango z 20.976 mieszkk.

**Queue** (franc., „ogon“), 1. osoby, które w kolejce czekają na otwarciu jakiegoś lokalu i t. p. (w jęz. polskim „ogonek“); — 2. kij bilardowy



F. Quevedo y Villegas.

**Quevedo y Villegas** Francisco de, hiszpański polityk, uczonej i pisarz, (chrzcz. 1580, † 1645), w Alcalá de Henares studiował języki, teologję, prawo i matematykę. 1613 wysłany w poufnej misji przez ks. Osuna do Włoch, zaplątał się w spisek, został spalony przez Wenecjanin effigie. 1628 sekretarz królewski, 1628 osadzony wskutek intryg w więzieniu, przed śmiercią zrehabilitowany. Autor ascetycznych „La Vida de Santo Tomás de Villanueva“ (1620), politycznych „La política de Dios“ (1626), satyrycznych „Sueños“ (1627), humorystycznych i opisowych „Historia de la Vida del Buscón“ (1626) i w. in. Przeciwnik gongoryzmu, był mimo to szeryfem barokowego stylu w literaturze. Obras completas, 3 t., wyd. Meneñdez y Pelayo, 1897—1907. „Sueños“ (1916—17).

**Quezaltenango**, stolica depart. Q. w Gwatemali, u stóp wulkanu Santa Maria, 2.360 m nad poz. morza z 16.684 mieszkk. i akademją prawniczą. W 1902 zniszczyło Q. trzęsienie ziemi.

**Qui altari servit, ex altari vivit** (łac.), „kto ołtarzowi służy, z ołtarza żyje“.

**Qui gladio ferit, gladio perit** (łac.), „kto mieczem wojuje, od miecza ginie“, przysłowie utworzone ze słów Chrystusa, wypowiedzianych w chwili wydania Go przez Judasza (Mat. 26, 52).

**Qui nescit dissimulare, nescit regnare** (łac.), ulubiona maksyma Ludwika XI., „kto nie umie być skrytym, nie umie panować“.

**Qui pro quo** (łac.), jedno zamiast drugiego, zabawna pomyłka, nieporozumienie.

**Qui s'excuse s'accuse** (franc.), „kto się (przedwcześnie, nie będąc oskarżonym) usprawiedliwia, oskarża sam siebie“.

**Qui tacet, consentire videtur** (łac.), kto milczy, ten zdaje się zezwalać, zgadzać się.

**Qui vive!**, okrzyk posterunków francuskich. odpowiadający polskiemu: „stój! kto idzie?“; alarmujące wołanie.

**Qui vivra, verra** (franc.), „kto dożyje, zobaczy“, t. zn. przyszłość pokaże.

**Quibdo**, stolica intendancji Choco w Kolumbji, nad górną Atrato z 24.722 mieszk. Wpobliżu kopalnie złota i miedzi.

**Quiberon**, osada w depart. Morbihan (Francja), na pld. krańcu półwyspu Q. z 3.469 mieszk., portem i przemysłem rybnym. 20 listop. 1759 pobili tu Anglicy (Hawke) flotę francuską. W lipcu 1795 wylądowali tu franc. emigranci pod wodzą Puisaye'a, lecz zostali pobici przez Hoche'a.

**Quiché**, grupa językowa Mayów (ob.) z pld. Guatemali, obejmująca obok właściwych Q. plemiona Uspantecos Tzutuhil i i. (ok. 420.000 głów). Historję swą spisali pismem obrazkowym w „Popol Vuh“ (z czasów hiszpańskich).

**Quicherat Jules**, historyk franc., (1815—1882), prof. w École des chartes, napisał: „Procès de condamnation et réhabilitation de Jeanne d'Arc“ (1841—49, 5 t.), „Histoire du costume en France“ (1874), „Mélanges d'archéologie et d'histoire“ (1885—86, 2 t.).

**Quid** (łac.), „co?“ Q. novi? co nowego?

**Quid iuris** (łac.), jaki stan prawny?

**Quid pro quo** (łac., „coś za coś“), zamiana, nieporozumienie.

**Quidam** (łac.), pewien, ktoś.

**Quidde** Ludwig, niem. historyk i polityk, \*1858, założył 1888 „Deutsche Zeitschrift f. Geschichtswissenschaft“, wydawał „Deutsche Reichstagsakten“, kierował 1890—92 pruskim Instytutem Historycznym w Rzymie. Niezawisłych przekonań, wślawił się wydaną przed wojną pracą o Kaliguli, w której w przejrzysty sposób zestawiał go z Wilhelmem II. 1907—18 zasiadał jako demokrata w sejmie bawarskim, 1919—20 w niem. Zgromadz. Narodowem. W czasie wojny i po niej należał do przywódców niem. ruchu pacyfistycznego, 1927 otrzymał nagrodę Nobla.

**Quidditas** (nowołac.), wyrażenie scholastyczne na oznaczenie formy albo substancji, istoty przedmiotu.

**Quidquid agis, prudenter agas et respice finem** (łac.), „co robisz, rób rozsądnie i myśl o końcu“, przysłowie powstałe ok. r. 1500.

**Quidquid delirant reges, plectuntur Achivi** (łac.), „za szaleństwa królów pokutują Achajowie“ (Hor. Epist. I, 2, 14).

**Quidquid id est, timeo Danaos et dona ferentes** (łac.), „czemkolwiek to jest, lękam się Danaów nawet wtedy, gdy składają dary“; słowa Laokona w En. Werg. II., 49 o drewnianym koniu; por. Danaów dar.

**Quieta non movere** (łac.), „nie ruszać tego, co spoczywa!“.

Tom XIV.

**Quilibet fortunae suae faber** (łac.), „każdy jest sprawcą własnego losu“.

**Quillabamba**, rzeka w pld. Ameryce, tworzy razem z Tambo rz. Ucayali.



Quillaja saponaria. a) Pęd kwitnący, b) kwiat, c) owoc pęknięty.

**Quillaja** Mol. (mydłoka), roślina z rodziny Rosaceae, wiecznie zielone drzewo o skórzastych liściach, kwiatach białych, owoce dwukłapowe, występuje w Ameryce pld. Q. saponaria Mol. z Chile dostarcza kory, używanej do prania. Zawiera laktozynę i trujące saponiny, w roztworze wodnym pieni się jak mydło, nie niszczy barwy. Miała także zastosowanie w medycynie przeciw astmie.

**Quiller-Couch**, Sir Arthur, pisarz ang., \*1863, rozpoczął od powieści przygod, np. „The Splendid Spur“ (1889), zdobył powodzenie regionalnymi powieściami nastrojowymi: „Troy Town“ (1888), „The Ship of Stars“ (1899) i i., napisał nadto: „Poems and Ballads“ (1896), „The Vigil of Venus, and other Poems“ (1912), wydał „Oxford Book of English Verse 1250—1900“ (1900).

**Quillimane**, ob. Kilimane.

**Quillota**, miasto w prow. Valparaíso (Chile), w dolinie Aconcaguy, przy kolei: Valparaíso—Santiago z 12.401 mieszk. i kopalniami miedzi.

**Quilmes**, pld.-wsch. przedmieście Buenos Aires.

**Quilon**, miasto portowe w państwie Travankur (Indje ang.) na wybrzeżu Malabarskiem z 25 135 mieszk. i znacznym wywozem. W średniowieczu odgrywał Q. (Coilum, Columbum) znaczną rolę i był siedzibą chrześcijan syryjskich.

**Quimbayas**, wymarłe, rolnicze plemię Indjan z nad rz. Cauca, posiadało wysoko rozwinięte złotnictwo; panował u nich zwyczaj deformowania głowy.

**Quimper**, stolica depart. Finistère (Francja), nad rz. Odet, 17 km od Atlantyku z 18.444 mieszk., gotycką katedrą (XIII—XVI. w.), 2 muzeami i przemysłem.

**Quinaria**, roślina, p. Parthenocissus.

**Quinarius** (łac.), rzymska srebrna moneta, mająca wartość ½ denara czyli 5 asów

**Quinault Philippe**, franc. librecista, (1635—1688), członek Akademii, pisał dramaty i ko-



medje, do których muzykę komponował prze-  
ważnie Lully (ob.); teksty oper: „Atys” (1676),  
„Proserpine” (1680), „Roland” (1685) i „Armide”  
(1686); „Oeuvres” 1715 i 1739 (5 t.).

**Quincke**, I. Georg, fizyk niem., (1834—1924),  
prof. fizyki uniwersytetów w Berlinie, Würz-  
burgu i Heidelbergu, pracował nad zjawiskami  
napięcia powierzchniowego i włoskowatości;  
w zakresie optyki i akustyki zajmował się zja-  
wiskami interferencji, jak również ugięciem  
i odbiciem światła.

2. Heinrich Irenäus, lekarz niem., (1842—  
1922), wybitny klinicysta i uczony, podał zabieg  
nakłucia łądźwiowego oraz opis obrzęku Q.

**Quinckego obrzęk**, ob. Obrzęk Quinckego.

**Quinctia** (gens), starorzymski ród patrycjuszowski z rodzinami Cincinnatus i Flaminius.

**Quinctillus**, ob. Quintilis.

**Quinctillus**, rzymski ród patrycjuszowski, do którego należał Varus, ob.

**Quincunx** (łac.), pięć dwunastych części ca-  
łości; rzymska moneta wartości 5 uncjy czyli  $\frac{5}{12}$  asa, mająca na sobie znak ☉. Także szyk bo-  
jowy lub układ przedmiotów w kształcie ☉.☉.☉.

**Quincy**, I. miasto w zach. części stanu Illinois  
(Ameryka płn.), nad rz. Missisipi z 35.978  
mieszk., oraz przemysłem mięsnym, maszyno-  
wym i handlem. 2. Miasto w stanie Massachu-  
setts, na pld.-wsch. od Bostonu z 60 055 mieszk.  
i łomami granitu, do których szła pierwsza  
(1826) kolej w Stanach Zjedn.

**Quincy**, I. Josiah, patrijota ameryk., (1744—  
1775), adwokat w Bostonie, jeden z pierwszych  
szermierzy niepodległości Stanów Zjednoczo-  
nych, działał w jej obronie 1774 w Anglii.

2. Josiah, syn poprz., polityk ameryk., (1772—  
1864), członek Kongresu Związkowego, rektor  
Uniwersytetu Harvard.

**Quindecimviri** (sacris faciundis), kolegium  
kapłańskie ustanowione podobno przez Tark-  
winjuszów (składające się od czasów Sulli z 15  
osób) dla pieczy nad księgami sybillińskimi.

**Quindin**, przełęcz w środk. Kordyljerach  
w Kolumbji, między doliną Cauca i Magdaleny,  
wys. 3.500 m.



E. Quinet.

**Quinet** Edgar, franc. pisarz i publicysta,  
(1803—1875), w l. 1842—46 profesor w Collège  
de France (razem z Mickiewiczem i Michelet),  
w r. 1852 wygnany z kraju, w Zgromadzeniu  
Narodowym 1871 jeden z przywódców skrajnej  
lewicy. Tłumaczył Herdera (1827). Napisał: „De  
la Grèce moderne et de ses rapports avec l'anti-

quité” (1830, II. wyd. 1832), „Rapport sur les  
épopées françaises du XII. s.” (1831), „Allemagne  
et Italie” (1839, 2 t. nowe wyd. 1917), „Les Jé-  
suites” (1843, razem z Michelet), „Le génie des  
religions” (1842, II. wyd. 1851; przeciw „Życiu  
Jezusa” Straussa), „Le christianisme et la Ré-  
volution française” (1845), „Révolutions d'Italie”  
(1848), „Histoire de mes idées” (1858), „La  
Révolution” (1865, 2 t., V. wyd. 1868), poematy:  
„Ahasvérus” (1833), „Napoléon” (1836), „Promé-  
thée” (1838) i i., nadto „Le livre de l'exilé”  
(1875), kilka tomów korespondencji. „Oeuvres  
complètes” 1857—79, 28 t., wybór 1903.

**Quinisextum** (Concilium, łac.), synod od-  
szczepieńczy, który się odbył 692 w Konstanty-  
nopolu w sali Trullańskiej, jako dopełnienie  
piątego i szóstego soboru powszechnego. Ze-  
zwolił na małżeństwo księży, uznał władzę pa-  
trjarchy konstantynopolitańskiego za równą  
władzy papieża i i. d. Synodu tego Rzym nie  
uznał.

**Quinones** Antonio de, zdobywca hiszpański,  
† 1523, towarzyszył Cortezowi do Meksyku, 1522  
miał przewieźć skarb Montezumy do Hiszpanji,  
ale wpadł w ręce korsarzy francuskich.

**Quinquagesima** (Dominica), pięćdzie-  
siątnica (niedziela), ostatnia niedziela przed  
środą popielcową. Przypada ona na pięćdziesiąty  
dzień przed Wielkanocą, stąd jej nazwa.

**Quinquatrus**, rzymskie święto państwowe,  
obchodzone ku czci Marsa 14 marca; równo-  
cześnie obchodzili cechy święto ku czci Mi-  
nerwy. Małe Q. święcili fletniści 13 czerwca.

**Quinquennales** (łac.), w rzymskim państwie  
wysocy urzędnicy municypjów, którzy co pięć  
lat badali listy obywateli.

**Quinquennium** (łac.), pięciolecie.

**Quinquina**, roślina, to samo co Cinchona, ob.

**Quinsay**, dzisiejsze Hangczou.

**Quint** (albań. Qind, też Qint, I. mn. Quintar,  
[Qintar, Qintarka]), albań. moneta wartości  
 $\frac{1}{100}$  leka (franka).

**Quintal** (franc., skrót q.), kwintal, tyle co  
centnar, por. Układ miar i wag w fizyce; q. mé-  
trique = 100 kg.

**Quintale**, waga włoska: dawniej przeważnie  
4 rubbi; w Medjolanie od 1803 po 10 rubbi,  
a teraz wogóle po 10 miriagrammi = 100 kg.

**Quintana**, I. Manuel José, poeta hiszp., (1772—  
1857), redagował wyborne „Variedades de cien-  
cias, literatura y artes” w r. 1855 poeta uwień-  
czony. Jego „Poesías” (1795—1802, 2 t., III. wyd.  
1821, 2 t.) należą do najpiękniejszych w now-  
szej literaturze hiszp., słynna jest „Oda a la  
mar”. Mniej cenne jego dramaty: „Pelayo” i „El  
Duque de Viseo” (1821). Z dzieł historycznych  
główne „Vidas de Españoles célebres” (1807—33,  
2 t., nowe wyd. 1865 i 1879). „Obras completas”  
1897—98.

2. Manuel, polityk argentyński, (1834—1906),  
od 1860 deputowany, 1873 prezydent Izby, wy-  
stępował jako prawnik na kongresach południo-  
wo- i panamerykańskich, 1904 prezydent pań-  
stwa, ustąpił z powodu choroby.

**Quintana Roo**, terytorjum w Meksyku, obej-  
mujące wsch. część półwyspu Jukatán, pokryte  
puszczami tropikalnymi i zaroślami mangrowymi

z 50.137 km<sup>2</sup> i 10.966 mieszk. Stolicą jest P a y o Obispo.

**Quintero Serafin Alvarez**, \* 1871, i Joaquín Alvarez, \* 1873, bracia, najulubiejsi współcześni komedjopisarze hiszp. Główne dzieła: „El patio“ (1900), „Doña Clarines“ (1909), „Mañana de sol“ (1905), „La escondida senda“ (1908).

**Quintid**, w franc. kalendarzu rewolucyjnym piąty dzień dekady.

**Quintilianus**, ob. Kwintyljan.

**Quintilis** (Quintilis, łac.), właśc. piąty, u Rzymian starsza nazwa miesiąca lipca.

**Quintillas**, od XV. w. używana w Hiszpanji i Portugalji zwrotka pięciowerszowa o dwóch rymach; przeważnie a b b a b albo a b a a b.

**Quintin**, duńska jednostka ciężaru = 5 g.

**Quintola**, ob. Kwintola.

**Quinton**, instrument muzyczny, należący do rodziny wioli, używany, przed wynalazkiem skrzypiec, do wykonania partji dyskantowej czyli sopranowej; nazwa pochodzi od pięciu strun, któremi q. był zaopatrzony: g c<sub>1</sub> e<sub>1</sub> a<sub>1</sub> d<sub>2</sub>.

**Quintor** lub **Quintetto**, ob. Kwintet.

**Quintus** (łac.), piąty, także imię rzymskie; piąty nerw mózgowy (nervus trigeminus), ob. Mózg.

**Quintus**, wybitny anatom i lekarz w Rzymie za Hadryana, jego nauka wywarła wpływ na Galena.

**Quintus ze Smyrny** (Smyrnaeus), grecki epik z IV. w. po Chr.; jego epepa „Posthomerica“ (ks. XIV.) stanowi dalszy ciąg Iljady. Wyd. Köchly 1850, Zimmermann 1891; spolszczył Jacek Przybylski „Dopelnienia Quintowskie Iljady“.

**Quinze** (franc. „piętnaście“), nazwa gry hazardowej w karty, podobnej do Vingt-et-un („dwadzieścia jeden“).

**Quippe** Bernhard, złotnik niem., działający ok. 1700, twórca sławnego pucharu z fauncem, znajdującego się w Grünes Gewölbe w Dreźnie, przypisywanego dawniej B. Celliniemu (ob.).

**Quipu**, kipu, ob.

**Quirigua**, indjańskie miasto ruin na pld. granicy Gwatemali, w dolinie Motaguy z VI. w. po Chr.

**Quirinale**, ob. Kwirynał.

**Quirinus**, rzymski bóg o cechach Marsa, miał świątynię na Kwirynale i kapłana (flamen Quirinalis). Od I. w. przed Chr. uważano go za ubóstwionego Romulusa.

**Quirites**, ob. Kwiryty.

**Quiroga** Juan Facundo, argent. awanturnik, (\* 1790, zamord. 1835), teroryzował („tygrys równiny“) od 1820 Argentynę Pln., walczył przeciw unitarystom Lavalle'owi i Pazowi, którzy pokonali go pod Tablada i Oncativo w r. 1829. W r. 1834 zamianował się prezydentem argentyńskim.

**Quis**, pseudonim Marjana Gawalewicz, ob.

**Quisquis**, pseudonim Edwarda Lubowskiego, ob.

**Quisquis praesumitur bonus** (łac.), zasada prawna: założeniem jest, że każdy jest uczciwy.

**Quito** (San Francisco de Q.), stłlica Ekwadoru i prow. Pichincha, u stóp wulkanu Pichincha, 2.850 m nad poz. morza z 80.702 mieszk., prze-

ważnie metysów i indjan. Posiada katedrę, uniwersytet, mnóstwo kościołów i klasztorów oraz przemysł tekstylny i jest siedzibą władz republiki. Założone w 1534 przez Hiszpanów. ucierpiało wiele od trzęsień ziemi (1797, 1859).

**Quittah** (Kitta), ob. Keta.

**Quitu**, jedno z plemion Keczua z wyżyn Ekwadoru, mówiące bardzo starym dialektem.

**Quixeramobim**, miasto w stanie Ceara (Brazylja), nad rzeką Q. (dopływ Jaguaribe) z ok. 20.000 mieszk.; znaczny handel bydłem i końmi.

**Quo iure?** (łac.), jakim prawem.

**Quo modo?** (łac.), w jaki sposób.

**Quo titulo** (łac.), z jakiego tytułu, jakim prawem.

**Quo vadis** (łac.), „dokąd idziesz (Panie)?“ — słowa św. Piotra, uciekającego z Rzymu do Chrystusa, zjawiającego mu się; tytuł powieści Sienkiewicza (1895).

**Quod bonum, felix faustumque sit** (łac.), „oby to dobrze i szczęśliwie poszło“.

**Quod capta, tot sensus** (łac.), „co głowa, to rozum“.

**Quod di omen avertant** (łac.), niech bogowie odwrócą tę wróżbę (Verg. Aen. II. 170).

**Quod erat demonstrandum** (łac.), co było do dowiedzenia; formułka używana (przez Euklidesa, sofistów) po ukończeniu logicznego wywodu na dowód, że osłateczny wniosek jest konieczny, skrót q. e. d.

**Quod licet Jovi, non licet bovi** (nowolac.), „co wolno Jowiszowi, tego nie wolno wołowi“ zn. działanie osądza się rozmaicie, zależnie od osoby działającej.

**Quod non est in actis, non est in mundo** (łac.), „czego niema w aktach, niema na świecie“, t. zn. w dawnym procesie (do 1879) dla sędziego miarodajną była tylko treść aktów.

**Quod numquam** (łac.), „Co nigdy“, encyklika Piusa IX. z r. 1875, zaczynająca się od tych słów, w której papież potępił pruskie prawa majowe z r. 1873.

**Quodlibet** (z łac. quod libet = co kto lubi), w muzyce kompozycja, łamana z różnych melodyj, ob. „Potpourri“. W XVI. w. nazywano w muzyce polifonicznej kontrpunkcyjną kombinację kilku melodyj Q. lub Messanza (np. w kompozycjach Clement Jannequina).

**Quorum** (łac., „których“), liczba członków jakiegoś zgromadzenia np. parlamentu, niezbędna do obrad i powzięcia ważnych uchwał.

**Quorum pars magna fui** (łac.), „w czym miałem wielki udział“; od tych słów rozpoczyna Eneasz Dydonie opowiadanie o upadku Troi. (Verg. Aen. II. 4).

**Quos ego!** (łac.), „Ja was (nauczę)!“; groźba z Eneidy Wergiljusza (I, 135), którą Neptun nakazuje spokój wiatrom.

**Quot capita, tot sensus** (łac.), ile głów, tyle zdań.

**Quot homines, tot sententiae** (łac.), ile ludzi, tyle zdań.

**Quotidianus** (łac.), codzienny, febris quotidiana, ob. Malarja.

**Quotidien**, Le, paryska gazeta bulwarowa, wychodząca codziennie, zał. 1922.

**Quousque tandem Catilina** (abutere, patientia

nostra?) (łac.), dokądże tego będzie? (Dokądże, Katyliino, będziesz nadużywał naszej cierpliwości?). Pierwsze wyrazy pierwszej mowy Cicerona przeciw Katylinie.

q. v. = quod videas (łac.), obacz to.

Qvam Ole Anton, polityk norweski, (1834—1904), sędzia, członek Stortingu, 1891—93 i 1898—1902 minister sprawiedliwości.

## R.

**R**, 21. litera alfabetu polskiego (17. łacińskiego) na oznaczenie spółgłoski półotwartej, przedniojęzykowo-dźwiękowej. Litera powstała z greckiej P, kreskę skośną u dołu dodali Rzymianie dla odróżnienia od swojego P. Jako znak liczbowy w piśmie łacińskim R = 80 lub 80.000. W łacińskich rękopisach, na monetach, napisach i t. p. R. znaczy: Roma, Romanus, regnum, rex, regina. — R, w geometrii oznacza kąt prosty (90°). — R, na receptach zamiast „recipe“, weź. W dziełach numizmatycznych i filatelistycznych R = rarus (rzadki; RR, bardzo rzadki; RRR, niezmiernie rzadki). — Przy oznaczaniu temperatury R = Reaumur i według Réaumur'a. — Przy okreśł. bibliograficznych jest r (lub f. r.) skrót. zamiast „folio recto“ (łac. po prawej [przedniej] stronie danej karty). — Na zegarach R zamiast Retard lub retarder (franc. „zwalniać“). — R (franc. „recommandé“) na przesyłkach pocztowych: „polecony“. — W muzyce R (r) = prawa (ręka), także = ripieno.

**Ra**, znak chem. pierwiastka radu.

**Ra**, egipski bóg, ob. Re.

**Raab**, ob. Raba.

**Raab** (miasto), ob. Győr.

**Raabe**, 1. Joseph Ludwig, matematyk niem., (1801—1859), zostawił szereg prac z analizy matematycznej; od niego pochodzi jedno z kryterjów zbieżności szeregów.

2. Wilhelm, niem. poeta i powieściopisarz, pseud. Jakob Corvinus, (1831—1910), jeden z najwybitniejszych i najoryginalniejszych pisarzy niem., przez współczesnych długo niedoceniany, mistrz realistycznej charakterystyki, głęboko współczujący z niedolą i cierpieniem ludzkim, napisał m. i. opowiadania: „Halb Mär, halb Mehr“ (1859), „Die Kinder von Finkenrode“ (1859), „Die Leute aus dem Walde“ (1863, 3 t.), „Drei Federn“ (1865), powieści: „Der Hungerpastor“ (1864, 3 t.), „Abu Telfan, oder die Heimkehr vom Mondgebirge“ (1867, 3 t.), „Der Schüdderump“ (1870, 3 t., te trzy powieści ze względu na ich łączność ideową bywają wymieniane, jako trylogia), nadto: „Der Dräumling“ (1872), „Horacker“ (1876), „Krähenfelder Geschichten“ (1879, 3 t.), „Wunnigel“ (1879), „Alte Nester“ (1880), „Das Horn von Wanza“ (1881), „Pfisters Mühle“ (1884), „Stopfkuchen“ (1891), „Kloster Lugau“ (1894), „Die Akten des Vogelsangs“ (1896), „Hastenbeck“ (1899). Wyd. zbior. 1913—16, 18 t.

**Raadpensionaris** (holend.), podsekretarz stanu Holandji i Fryzji zach. w zjednoczonej republice niderlandzkiej, który zatwalał sprawy całego państwa, a zwłaszcza kierował polityką zagraniczną. Najslawniejsi: Oldenbarnevelt. Johan de Witt, Heinsius, Slingelandt.

**Raaslöff**, 1. Harald, polityk duński, (1810—1893), 1854—56 minister Szlezewigu, 1860—61 Holsztynu, autor szeregu dzieł politycznych.

2. Valdemar, brat poprz., (1815—1883), walczył w Algerze i Szlezewigu, od 1859 rezydent w Waszyngtonie, 1866—70 minister wojny. przeprowadził 1867 ustawę wojskową.

**Raba**, prawoboczny dopływ Wisły, długi 142 km. Wypływa pod Klikuszową w pow. Nowy Targ, na zach. stoku Gorców, płynie później jako górską rzeką ku płn. pod Chabówką. Rabką i Myślenicami, a w nizinnym dolnym biegu pod Dobczycami i Gdowem, uchodzi zaś nieopodal Ujścia Solnego.

**Raba** (niem. Raab), prawoboczny dopływ Dunaju, długi 398 km. Wypływa w Alpach Styryjskich, przepływa Burgenland i zach. Węgry i pod miastem R. uchodzi do Małego Dunaju.

**Rabarbar**, p. Rheum.

**Rabat** (arab. Er-Rebat), miasto portowe w płn. zach. francuskim Marokku, przy ujściu rz. Bu Regreg do Atlantyku z 38.044 mieszk. (13.916 Europejczyków). Posiada port lotniczy, wyrób dywanów, mat, płaszczy, skór i ceramiki. Tuż na płn. od R. leży miasto Saleh z 21.109 mieszk., stare gniazdo korsarskie.

**Rabat** (skonto, włosk.), opust z długu, udzielany dłużnikowi w razie spłaty długu przed terminem (ob. Interusurium); następnie opust, obliczany procentowo, umówiony lub ustalony zwyczajem handlowym w obrocie od sumy należnej (ob. Dyskont).

**Rabata** (z franc.), w ogrodnictwie, wąska grzęda, biegnąca równoległe do drogi lub ścieżki, obsadzona kilkoma liniami roślin kwiatowych (ob. Obwódki), w sadach i ogrodach użytkowych częstokroć obsadzona drzewkami karłowatymi lub krzewami owocowymi.

**Rabaud** Henri, kompozytor francuski, \* 1873. dyrektor Konserwatorium paryskiego, napisał: opery, oratorjum, psalm na sola, chór, orkiestrę, dwie symfonie, symfoniczny poemat „La Procession nocturne“, kwartet smyczkowy i pieśni.

**Rabaut** Paul, protestant franc., (1718—1794), wybitny przedstawiciel kościoła reformowanego we Francji. Napisał: „Lettres à Antoine Court“ (wyd. 1884), oraz „Lettres à divers“ (wyd. 1892).

**Rabba**, osada w krainie Nupe (ang. Nigerja), nad Nigrem, przy kolei: Lagos—Kano, ważny punkt węzłowy dróg karawanowych. Dawniej liczyło miasto nawet do 100.000 mieszk., zostało jednak w 1845 zniszczone przez Fulbów i obecnie ma ok. 1.000 mieszk.

**Rabbanici**, odłam Żydów, którzy w przeciwieństwie do Karaitów (ob. za źródło religij żydowskiej uznają nie tylko Stary Testament, lecz także tradycję ustną, zawarłą w księgach talmudycznych.



**Rabbi** (hebr. „mój nauczyciel, mistrz“), zaszczytny tytuł żyd. uczonych w Piśmie. Por. Rabin.

**Rabczanie**, grupa ludności góralskiej z nad górnej Raby, mieszkająca między Górcem a Mogielnicą i źródłami Łososiny.

**Rabe** Wawrzyniec Korwin z Nowego Targu (Laurentius Corvinus Novoforensis), śląski poeta łaciń. z końca XV. i pocz. XVI. w., uczeń i profesor akad. krakowskiej, później we Wrocławiu, luteranin, napisał m. i.: „De Polonia et ejus metropoli Cracovia“ (1496, m. i. opis salin wielickich), „Epicidium“ (1506, na zgon króla Aleksandra), „In nuptiis S. Reg. Maj. Poloniae et Reginae Bonae“ (1518), „De Apolline et novem Musis“ (1503), „Dialogus de mentis saluberrima persuasione...“ (1516), „Carmen de Silesia et Noviforo“ (wyd. 1612), inne łacińskie wiersze i listy wyd. z rękopisu Jezienicki; nadto podręczniki szkolne, m. i. „Compendiosa et facilis carminum structura“ (1496, nauka składania wierszy), „Latinum idioma“ (1496), „Hortulus elegantiarum“ (1502, zbiór wzorów poprawnego pisania, 16 wydań).



F. Rabelais.

**Rabelais** François, najwybitniejszy franc. pisarz satyryczny, (1494—1553), ksiądz, poświęcał się studjom językowym, następnie wstąpił do benedyktynów, później ksiądz świecki, studjuje medycynę i wykłada o Galenie i Hipokratesie, lekarz szpitalny, wydaje szereg pism medycznych i współpracuje z Dolet; w r. 1533 wydał „Les horribles et espoventables faictz et prouesses du très renommé Pantagruel“, w r. 1534 uzupełnienie: „Vie inestimable du grand Gargantua, père de Pantagruel“, oba pod anagramem Alcofrybas Nasier. Równocześnie pisze „Pantagrueline Prognostication“ (1533) i ostatnie swe dzieło naukowe, wydanie „Topographia antiquae Romae“ Marlianego (1534). Wraz z biskupem Paryża, Jean du Bellay, przebywa w Rzymie, gdzie za drugim pobylem (1535—36) na podstawie pisma „Supplicatio pro Apostasia“ uzyskał od papieża przebaczenie za złamanie ślubów zakonnych oraz swobodę. W r. 1536 kanonik, w l. 1539—43 prawdopodobnie podróżował po Włoszech We Francji zostaje Maître des requêtes du Roi i w r. 1546 pod własnym nazwiskiem wydaje 3. księgę swojej powieści. W l. 1546—47 jest lekarzem miej-

skim w Metz, 1550—52 proboszczem w Meudon. Pod opieką możnych, wbrew zakazowi cenzury, w r. 1552 wydał 4. księgę swego dzieła, której rozdział I. drukował już w r. 1548. Ostatnia 5. księga wyszła w r. 1562 (rozdziały 1—16) p. t. „L'Isle sonante“, w całości 1564, wydanie zbiorowe 5-ciu ksiąg 1567. Znaczenie R. polega na jego niewyczerpanym humorze, nieokielzanej wyobraźni i sile języka i obrazowania. Poza dowcipem kryje się duch oświeconej prawości w walce z ciasnотą i ciemnotą otoczenia. Wyd. krytyczne „Gargantui i Pantagruela“ 1912—22, 4 t. Świetny przekład pol. Boya-Żeleńskiego, 1915, 5 t. Monografia franc.: Paul Stapfer (1889), Millet (1892), J. Plattard (1909 i 1927) i in.

**Rabener** Gottlieb Wilhelm, satyryk niem., (1714—1771), dobry obserwator życia mieszczańskiego, opisywał tylko drobne wady, nie kuśił się o szersze obrazy społeczne. Zbiorowe wyd. satyr, 1751—55, 4 t. wybór, 1888.

**Rabes** Max, malarz niemiecki, \* 1868; podróżował wiele po Włoszech i Wschodzie, co dostarczyło mu tematów do jego dzieł, jak: „Targ w Edfu“, „Mur Placzu w Jerozolimie“ i in.

**Rabec** (z ros.), młody sokół lub jastrząb. nazwa od rabego (ob.) koloru upierzenia.

**Rabtes** (łac.), wściekliczna (u człowieka lyssa); r. canina, wściekliczna psów.

**Rabies theologorum** (wściekłość teologiczna); słowa te wyrzekł na łożu śmierci Melancthon o sfanatyzowanych teologach, zapamiętałych w dysputach i walce.

**Rabin**, duchowny przełożony gminy żydowskiej.

**Rabindranath Tagore**, ob. Tagore.

**Rabinowicz** Szalom, (pseud. Szalom Alechem), żydowski humorysta ludowy, (1852—1916), autor ludowych opowiadań, pisał także po hebrajsku. Wyd. zbior. 1914, 14 t.

**Rabisch** Ambroży, budowniczy XV. w. z Wrocławia, pracował wraz z Joachimem Granem przy ukończeniu katedry lwowskiej w l. 1479—1481.

**Rabka**, wieś i znane zdrojowisko górskie w Beskidach Zach., 500—540 m nad poz. morza; w pow. Maków (woj. krakowskie), przy kolei: Chabówka—N. Sącz, nad rz. Raba, 2 km od Chabówki z 1.747 mieszk. Stacja klimatyczna i turystyczna, znany zakład zdrojowiskapielowy, 7 źródeł solanki jodobromowej, kąpiele solankowe i borowinowe, rozległy park zdrojowy. Sezon od początku maja do końca września, frekwencja roczna ok 5.000 kuracjuszy, zwłaszcza dzieci i młodzieży. Położona w pięknej górzystej (szczyty Luboń Wielki i Mały, Piłat, Rabuń, Pilna) i lesistej okolicy, należy R. do najpiękniejszych uzdrowisk polskich. Poza tem istnieje tu fabr. masta roślinnego i tartaki. Wprawdzie słone źródła rabczańskie znane były i eksploatowane już w XIII. w., a oddawna znano też ich własności lecznicze, jednak zakład kąpielowy powstał tu dopiero w 1864.

**Rabnitz**, ob. Repec.

**Rabouge** (franc.), r a b u ś, gra w karty o różnych odmianach. Dowolną ilość talij kart francuskich rozdziela się między dowolną ilość graczy. Chodzi o to, aby możliwie najprędzej pozbyć się swych kart.

**Rabska Zuzanna z Krausharów** (pseud. Zuzanna Aleksandra), córka Aleksandra K., żona Władysława R., pisarka pol., \* 1884, wydała: nowele: „Zanim światła pogasną...” (1909), „Dogarassa” (1912), „Listy miłosne” (1915), „Minjatura” (1918), „Ręka Fatmy” (1921), „Barbaryńca” (1922), „Tajemniczy podróżny” (1927), „Grzech markizy” (1927), „Italja i wiosna” (1927); poezje: „Miłość mówi” (1913), „Warszawa w sonetach” (1916), „W płonącej lesie” (1918), „Magja książki” (1925); dla dzieci: „Tajemnice Łazienek” (1920), „Młodość w niewoli” (1921), „Trzy powiastki o harcerzach” (1921), „Dziecko wojny” (1923), „Skrzynka z dukatami” (1924), „Pod choinką” (1930) i in., nadto „O dzieciach nie dla dzieci” (1928), przekłady, szkice literackie i artykuły krytyczne w czasopiśmie.

**Rabski Władysław** (pseud. Kaprys), pisarz i dziennikarz pol., (1865—1925), kolegował ze Stan. Przybyszewskim, doktoryzował się w Berlinie na podstawie rozprawy „Ueber die Satiren des Christoph Opaliński” (1892), współpracował w „Dzienniku Poznańskim”, od r. 1894 redagował „Przegląd Poznański”, od r. 1897 w Warszawie jako feljetonista i krytyk teatralny „Kurjera Warszawskiego”, 1922 wszedł do Sejmu z ramienia stronnictwa narod.-demokr. Oddzielnie wydał dramaty: „Asceta” (1893) i „Zwycięzcy” (1895), „Światła i kwiaty” (myśli z utworów H. Sienkiewicza, 1896), „Wielkopolska a wojna” (1917), „Teatr po wojnie. Premjery warszawskie 1918—1924” (1925), nadto w czasopiśmie poezje, nowele i studia literackie.

**Rabszyn, wieś i gmina w pow. Olkusz** (woj. kielecki), 10 km na pń.-wsch. od Olkusza ze 122 mieszk. Istnieją tu okazałe ruiny potężnego, średniowiecznego zamczyska, górującego nad okolicą. Upadek zamku datuje się od czasów wojen szwedzkich Karola Gustawa.

**Rabulas** (Rabbula), teolog syryjski, biskup Edessy, († 435), zwalczał nestorianizm, homileta i autor hymnów, najprawdopodobniej jest autorem rewizjonistycznego syryjskiego tłumaczenia Nowego Testamentu, znanego pod nazwą Peshito.

**Rabullsta** (łac.), przebiegły prawnik, krętańca, przekręcający literę prawa.

**Rabunek, przestępstwo, które wedle art. 250 projektu kodeksu karnego (II. czytanie) popełnia, kto zabiera cudze mienie, używając przemocy albo grożąc użyciem natychmiastowego gwałtu na osobie, albo w inny sposób pozbawiając możności przeciwdziałania, zagrożone karą do 10 lat więzienia. Wedle dotychczasowego prawa dzielnicowego (§ 190—195 k. k. austrj. jako „rozbój”, § 249 k. k. niem.) polega na zadaniu gwałtu osobie czynną zniewangą lub groźbą w celu zawładnięcia cudzą rzeczą ruchomą, kara w pr. niem. 1—15 lat, w pr. austrj. do 20 lat, szczególnie obciążające jest użycie broni lub udział kilku sprawców, w razie zranienia więzienie dożywotnie, w razie zabicia kara śmierci. Również art. 589 kod. ros. przewiduje ciężkie więzienie terminowe lub bezterminowe, w ciężkich wypadkach śmierć. Osobno traktuje prawo morskie o rozboju morskim.**

**Rabunkowa gospodarka, w ścisłym znaczeniu gospodarka, zabierająca glebie w drodze zbiorów więcej składników, aniżeli doprowadziła do niej nawożeniem. — W szerszym znaczeniu wszelka gospodarka, zmierzająca do uzyskania z przedmiotu eksploatowanego jak największych korzyści doraźnych, przez co sprowadza konieczność zmniejszania się tych korzyści w późniejszych okresach gospodarczych, a nawet naruszenie substancji majątku.**

**Rabuś, gra w karty, ob. Rabouge.**

**Rabutin François de, franc. dowódca i pisarz, † 1582, walczył przeciw Hiszpanji i przeciw protestantom, napisał: „Commentaires des guerres entre Henri II. et Charles-Quint” (1555).**

**Raby** (z białorus. rabyj), nazwa pstrego lub szaropstrego koloru; czasem r. znaczy „ospowały”.

**Raca, tyle co rakieta (ob.).**

**Racalmuto, miasto w prow. Girgenti na Sycylii (Włochy) z 11.832 mieszk. oraz kopalniami siarki i soli.**

**Racan Honoré de Bueil, margr., poeta franc., (1589—1670), przyjaciel i uczeń Malherbe'a, 1634 członek Akademii, autor „Stances sur la retraite” (ok. 1618), dobrego dramatu pasterskiego „Arthenice ou les Bergeries” (1625), parafrazy Psalmów (1631—60, 3 cz.) i „Mémoires sur la vie de Malherbe” (1651).**

**Raconigi, miasto w prow. Cuneo (pń. Włochy), nad rz. Mairą, przy kolei: Turyn—Cuneo z 8.406 mieszk., ratuszem z XVI. w. oraz przemysłem jedwabniczym, lnianym i obuwowym. W R. istnieje zamek (z 1670 r.) z dużym parkiem (z 1755 r.), letnia rezydencja królewska.**

**Racemiczne związki, ciała nieskręcające płaszczyny światła spolaryzowanego, dające się jednak rozłożyć na 2 składniki, z których jeden skręca na prawo, drugi równie silnie na lewo. Tak np. optycznie nieczynny kwas gronowy (acidum racemicum) można rozłożyć na prawy i lewoskrętny kwas winny.**

**Racemosus** (łac.), grono (ob. Kwiatostan); racemosus, groniasty.

**Rachel Elisa, właśc. Félix, artystka sceny franc., (1820—1858), córka żydowskiego domokrążcy, 1840—55 członkini Théâtre Français. występowała w Anglii, Niemczech, Rosji i Ameryce Pń. Najlepsza w rolach bohaterki dramatycznych.**

**Rachela** (Rachel), postać biblijna, piękna córka Labana, żona Jakóba, matka Józefa i Benjamina. Grób jej był położony na pń. od Jerozolimy koło Efrat, mylnie dziś pokazywany koło Betlejem.

**Rachfahl Felix, historyk niem., (1867—1925), wykładał na szereg uniwersytetów, napisał: „Die Organisation der Gesamtstaatsverwaltung Schlesiens vor dem 30-jährigen Kriege” (1894), „Margareta von Parma” (1898), „Deutschland, König Friedrich Wilhelm IV. und die Berliner Märzrevolution” (1901), „Wilhelm von Oranien und der niederländische Aufstand” (1906—24, 2 t.), „Die deutsche Politik König Friedrich Wilhelms IV. im Winter 1848/49” (1919), „Preussen und Deutschland” (1919), „Deutschland und die Weltpolitik” (1923), „Die Umwälzung der neue-**

sten Geschichtsschreibung durch die letzten Quellen der Bismarckzeit" (1923) i in.

**Rachalgia** (greck.), nerwoból lub ból na tle zapalnym w kręgosłupie.

**Rachilde**, pseud. franc. powieściopisarki Marguerite Valette, z domu Emery, \* 1862, autorka powieści na tle zbroczeń płciowych, pisarka subtelna i o wysokim artyzmie, wydała m. i. „La Tour d'Amour" (1899), „Le Meneur de Louves" (1905), „Son Printemps" (1912), „Monsieur Vénus", „L'Heure sexuelle", „Le Dessous", „Hors Nature", „Le Grand Saigneur", „Le château de deux amants", „La Haine amoureuse", „La Souris japonaise", „Refaire l'amour", „Pourquoi je ne suis pas féministe". Niektóre jej powieści tłumaczono i na polski.

**Rachischis** także rhachischis (greck.), rozszczepienie kręgosłupa (łac. spina bifida), wada rozwojowa, polegająca na tem, że w życiu embrjonalnym nie zamknął się kanał kręgosłupowy, wskutek czego w okolicy lędźwiowej wystercza zamknięty worek. Jest to zazwyczaj jeden z objawów ogólnych, ciężkich zaburzeń rozwojowych, czasem jednak jest wadą odosobnioną, nie zagrażającą życiu noworodka, przystępną leczeniu chirurgicznemu.

**Rachills**, ob. Krzywica.

**Rachmaninow** Siergiej Wasiljewicz, kompozytor, dyrygent, pianista rosyj., \* 1873, zrazu kapelmistrz w Petersburgu i Moskwie, po rewolucji na emigracji, znany z podróży koncertowych, napisał prócz cennych minjatur fortepianowych, koncerty i sonaty na fortepian, liczne pieśni, opery i kompozycje orkiestralne.

**Rachowanie na maszynie** polega na przeprowadzaniu operacji liczbowych przy pomocy specjalnych przyrządów wzgl. maszyn, dzięki którym cała działalność rachującego ogranicza się do wykonywania czysto mechanicznych czynności. — Do najprostszych należą stoso-

dziesiątki i setki i t. d. Duże zastosowanie mają do przeprowadzania wszelkich manipulacji liczbowych suwaki z podziałkami logarytmicznymi, a ostatnio rozpowszechniły się bardzo maszyny do dodawania, odejmowania lub przeprowadzania wszystkich działań. Maszyny te o b. precyzyjnej budowie, często z urządzeniem zapisującym, wytwarzane są przeważnie w Stanach Zjednoczonych, Szwecji i Niemczech.

**Rachunek**, zawiadomienie, które kupujący otrzymuje zwykle na formularzach, a zawierające istotne warunki kupna, jak rodzaj, ilość, gatunek, cena i warunki zapłaty towaru (ob. Faktura i Likwidacja); rachunek bieżący, ob. Kontokorent; zamknięcie r., zamknięcie r. bież.; wyciąg z r., odpis konta z księgi r. bież., który kupcy mający między sobą r. bież., co pewien czas sobie przesyłają. Jednostka rachunkowa (pieniądz rachunkowy), jest to wartość, przy pomocy której określa się wartość i ceny, rachuje się i kalkuluje; zwyczajnie jest to jednostka walutowa, jednak przy wahanich i nieporządkach walutowych wyodrębnia się jednostka rachunkowa od pieniądza, tak, że pieniądz jest tylko dobrem wymiennym, a ceny ustala się w jednostkach rachunkowych. W czasie inflacji, liczone u nas np. na dolary lub franki szwajcarskie, ew. w złocie. **Złożenie r.**, uporządkowane zestawienie dochodów i wydatków, związanych z zarządkiem czegoś. Kto jest zobowiązany składać z czegoś rachunki, musi takie zestawienie z dokumentami sporządzić, a jeśli zachodzą podstawy do przypuszczenia, że jego dane nie są ściśle, winien złożyć przysięgę wyjawienia.

**Rachunek podziału** wykonujemy, gdy wielkość S dzielimy na części w danych stosunkach  $a:b:c: \dots$ . Jeśli oznaczymy  $a+b+c+\dots = s$ , to znajdziemy rachunkiem części  $\frac{a}{s}S, \frac{b}{s}S, \frac{c}{s}S$  i t. d.

**Rachunek procentów** obejmuje rozwiązywanie zadań, dotyczących oprocentowania kapitałów. Jeśli każda setka kapitału daje jako odsetki wartość p, to piszemy, że stopa procentowa wynosi p. %. Odróżnia się procenty proste, t. j. obliczane tylko od kapitału włożonego i złożone, gdy liczy się procent także od odsetek narosłych, a niepodjętych. Dla procentów prostych mamy wzór:  $a = \frac{k \cdot p \cdot n}{100}$ , gdzie

a oznacza wartość odsetek, k kapitał włożony, p stopę procentową, n ilość lat, za które się procent oblicza. Jeśli obliczamy procent nie za całe lata, lecz za dni, mamy wzór:  $a = \frac{k \cdot p \cdot d}{36000}$ , gdzie

d oznacza ilość dni. Wzór ten otrzymuje się z pierwszego, licząc w roku 360 dni (12 miesięcy po 30 dni). W krajach anglosaskich liczą w roku 365 dni i skutkiem tego mianownik wynosi 36.500. Dla obliczenia procentów złożonych mamy wzór:  $K = k \cdot q^n$ , gdzie k oznacza kapitał wpłacony, n ilość lat, K wartość kapitału z od-

setkami po n latach,  $q = 1 + \frac{p}{100}$  (p stopa procentowa). Do obliczania wysokości rat amorty-

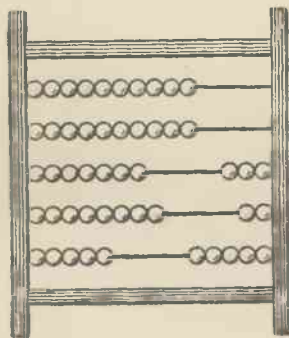

Licydło.



Suwak.

wane jeszcze do niedawna w Rosji licydła, złożone z przesuwalnych na odpowiednich równoległych drutach kulek, oznaczających jednostki,



zujących dług, służy wzór:  $D \cdot q^n = r \frac{q^n - 1}{q - 1}$ ,

gdzie D oznacza wysokość długu, r wysokość raty, n, q mają znaczenie jak poprzednio. Zagadnienia dotyczące procentów złożonych mają doniosłość dla obliczania ubezpieczeń życiowych.

**Rachunek różniczkowy i całkowy**, ob. Różniczkowy i całkowy rachunek.

**Rachunek warjacyjny**, ob. Warjacyjny rachunek.

**Rachunkowe działania**: dodawanie, odejmowanie, mnożenie, dzielenie, potęgowanie, pierwiastkowanie i logarytmowanie.

**Rachunkowe tablice**, zestawienie użytecznych w rachunkach liczb, np. tablice pierwiastków, logarytmów i t. p.

**Rachunkowość**, ob. Buchalterja.

**Rachunków nauczanie**, ob. Matematyki nauczanie.

**Raciąż**, miasto w pow. Sierpc (woj. warszawskie), nad rz. Raciążnicą (do Wkry) i przy kolei: Toruń—Nasielsk z 4.513 miesz. Handel bydłem i zbożem. R. jest starym grodem kasztełańskim, do 1793 był stolicą powiatu w woj. płockiem.

**Raciborski**, 1. Aleksander, filozof pol., \* 1845, od r. 1885 profesor filozofji na uniwersytecie lwowskim. Zajmował się głównie teorią poznania, nie dał jednak całokształtu swych własnych poglądów. Dzieła: „Etyka Spinozy“ (1882), „Podstawy teorii poznania J. S. Milla“ (1886), „Przyrodnicze podstawy naszych sądów estetycznych“ (1888), „Ogólny zarys systemu filozofji“ (1892).

2. Marjan, znakomity botanik polski, (1863—1917), studja we Lwowie i w Krakowie, gdzie zostaje asystentem i wydaje szereg prac przeważnie fizjograficznych i paleobotanicznych. Dalsze studja w Niemczech kolejno u profesorów: Strasburgera, Salmsa, Vöchtinga, wreszcie u Goebela, gdzie zostaje asystentem. 1896 zostaje wezwany do opracowania paproci na Jawie, tam też zajmuje się badaniami nad trzcina cukrową i tytoniem. W 1900 wraca do kraju i obejmuje katedrę w Dublinach, zaś w r. 1909 we Lwowie. W tym okresie rozwija żywą działalność pedagogiczną, zapoczątkowuje stałe posiedzenia naukowe, t. zw. wieczory czwartkowe, które później rozwinęły się w Polskie Towarzystwo Botaniczne. 1912 powołany na katedrę botaniki do Krakowa organizuje Instytut i Ogród botaniczny. W warunkach nader ciężkich pracuje intensywnie tak naukowo, jak też i społecznie przez całą prawie wojnę aż do śmierci. — Liczne i świetne jego prace obejmują wszystkie bez wyjątku dziedziny wiedzy botanicznej.

**Raciborz** (niem. Ratibor), miasto powiat. na Śląsku Opolskim, nad rz. Odrą, przy kolei: Wrocław—Bogumim z 49.072 miesz. Posiada kościół z XV. w. i dawny zamek piastowski oraz przemysł stalowy, maszynowy, chemiczny, tytoniowy, papierowy, spożywczy i znaczny handel.

Prastary ten gród piastowski, miasto od 1217. był w l. 1288—1532 stolicą osobnego księstwa, które zostało medjatywowane w 1840, a obecnie należy do ks. Hohenzolte-Waldenburg-Schil-

lingsfürst. W 1910 było w pow. R. miasto na 38.124 miesz. 15.162 Polaków, a w pow. R. wieś na 118 923 miesz. — 57.886 Polaków. Płd. część powiatu R. została jako t. zw. okręg h ulczyński przyznana w 1919 Czechosłowacji (45.552 miesz.).

**Racica**, końcowy odcinek kończyn zwierząt parzystokopytnych o silnie rozwiniętej warstwie rogowej, obejmujący trzeci człon palców. Służy jako główna cecha podziału zwierząt na parzysto- i nieparzystokopytne. Budowa racic odpowiada naogół budowie kopyta (ob.), z tą różnicą, że są opatrzone rogami od wewnątrz i brak im strzałki. Dzielimy je na większe racice, dźwigające ciężar ciała, oraz mniejsze raciczki t. zw. ratki lub rapetki.

**Racine**, miasto w stanie Wisconsin (Stany Zjedn. A. P.), nad jez. Michigan z 62.736 miesz. (6.000 Polaków), portem, znacznym handlem i przemysłem (maszynowy, wełniany, skórny). Istnieje od 1834.



J. Racine.

**Racine Jean de**, obok Corneille'a najwybitniejszy franc. tragedjopisarz, ochrzc. 22. XII. 1639 w La Ferté-Milon (Aisne), um. 22. IV. 1699 w Paryżu, pierwszymi swymi odami („La Nymphe de la Seine“ 1660, „Ode sur la convalescence du roi“ 1663, „Renommée aux Muses“ 1664) zyskał łaski dworu i przyjaźń Boileau i Molière'a. Molière wystawił jego już w r. 1664 rozpoczętą tragedję „La Thébaïde“ (przekład pol. Franc. Godlewskiego 1806), następnie tragedję „Alexandre“ (1665), którą zdobył po raz pierwszy wielkie powodzenie na scenie. W tragedji „Andromaque“ (1668, przekłady pol. Stan. Morsztyna 1698, Franc. Morawskiego, Bezimiennego 1820, Fr. Sal. Dmochowskiego 1827, Wojciecha Miera 1829, Euz. Słowackiego, J. M. Fredry, Winc. Kopystyńskiego 1859) rozwinął R. umiejętność wnikańia w dusze ludzkie i przedstawiania silnych namiętności. Po satyrycznej komedji „Les Plaideurs“ (1668, według Arystofanesa, przekłady pol. Ant. Mich. Bończy Tomaszewskiego 1820, Józ. Brykczyńskiego 1820), nastąpiły, częściowo jako pełne powodzenia współzawodnictwa z Corneille'em: „Britannicus“ (1669, przekłady pol. Wal. Zambrzyckiego 1809, Jana Kruszyńskiego, J. M. Fredry, Winc. Kopystyńskiego), „Bérénice“ (1670, przekłady pol. Ign. Molla 1807, Bezimiennego 1813, Winc. Kopystyńskiego), „Bajazet“ (1672), „Mithridate“ (1673, przekłady pol. Stefana Witwickiego

1821—22, Winc. Kopystyńskiego), „Iphigénie“ (1674, przekłady pol. Adama Ryszczewskiego 1801, Euz. Słowackiego, Winc. Kopystyńskiego), wreszcie jego arcydzieło, tragedia nieokreślonej miłości: „Phèdre“ (1677, przekłady pol. Wojc. Turskiego 1787, Franc Ksaw. Chomińskiego 1805, Winc. Kopystyńskiego, Jana Kruszyńskiego, J. M. Fredry, najlepszy Boya-Zełęńskiego 1920), która jednak wskutek intrygi nie miała powodzenia, co R. zraziło do teatru. W r. 1673 członek Akademii, 1677 ożenił się, został historjografem króla, któremu towarzyszył w wyprawach wojennych do r. 1692. W r. 1694 napisał cztery „Cantiques spirituels“, w 1696 „Abrégé de l'histoire de Port-Royal“, wreszcie na prośby pani Maintenon dramaty biblijne: „Esther“ (1689) i drugie swoje arcydzieło „Athalie“ (1691, przekłady pol. J. U. Niemcewicza 1803, Jana Kruszyńskiego, Winc. Kopystyńskiego). — Tragedje R. odznaczają się wytwornością języka, prostotą, zwięzłością i silnym napięciem budowy dramatycznej oraz wnikliwością analizy psychologicznej, zwłaszcza serca kobiecego. R. wywarł także wpływ na literaturę polską w końcu XVIII w. i pocz. XIX w. Najlepsze wyd. zbior. 1865—70, 8 t. „Cenniejsze tragedje“ przeł. Winc. Kopystyński, z przedmową Wład. Zawadzkiego (1859). Monografie: Larroumet (II. wyd. 1903), Lemaître (1908), Ch. Le Goffic, G. Truc (1926), Vossler (1926). — Jego syn, Louis R. (1692—1763), napisał m. i. „Mémoires sur la vie de Jean R.“ (1747, 2 t.) i „Remarques sur les tragédies de Jean R.“ (1752, 3 t.). Jego poemat „La Religion“ (1742) tłum. Stan. Słaziec (1816).

**Racja**, w logice treść myślowa, z której przyjęciem jesteśmy logicznie zmuszeni do przyjęcia innej treści (sądu), z r. wypływającej. W dowodzeniu wymagamy, aby każdy sąd był dostatecznie umotywowany, t. zn. miał swoją dostateczną r. (t. zw. z a s a d a r d o s t a t e c z n e j: principium rationis sufficientis).

**Racja stanu** (franc. raison d'état), zasada postępowania w polityce. Machiavelli stworzył ideę, że panujący dla dobra państwa może łamać prawo; ideę tę rozwinął Richelieu w r. s., która stała się żywym składnikiem teorii i praktyki państwowości; co do treści złagodzona w XIX w., oznacza dzisiaj państwową politykę interesów, a więc politykę realną, w przeciwstawieniu do wpływów uczuciowych i teoretycznych w poglądach na świat.

**Racjonalista**, zwolennik racjonalizmu; racjonalistyczny, kierujący się tylko rozsądkiem; por. też racjonalny.

**Racjonalizacja** (franc.), nowożytny środek najbardziej celowej organizacji pracy, a to w przedsiębiorstwach obliczonych na zysk w kierunku opłacalności, w innych — w kierunku największej wydajności. R. obejmuje wszelkie dziedziny pracy, a najwyżej pojęta obejmuje pracę nie tylko poszczególnych placówek, ale całego organizmu społecznego, dążąc do scharmonizowania i uregulowania jej w imię ogólnego dobra. Do środków jej, oprócz ulepszenia metod (np. standaryzacji, tj. podzielenia produktu na pewne typy, wytwarzane masowo, od których się nie odstępować), należy

wyzyskanie osobistych kwalifikacji pracownika, oszczędność ruchu, miejsca i czasu, dostosowanie uzależnionych od siebie placówek do wspólnej miary i t. p. zasady, przepisywane przez specjalnie rozwinięte działy nauki r., jak teoria ruchu, normalizacji, organizacji, psychotechnika, psychologia gospodarcza. Głównym systemem r. jest t. zw. t a y l o r y z m. Niektóre państwa starają się w drodze ustawodawczej zapewnić r. pracy całego organizmu państwowego.

**Racjonalizm** (neolac.), kierunek teoretyczny, według którego źródłem wszelkiego poznania jest niezależne od doświadczenia myślenie. R. w m e t a f i z y c e, pogląd, który przyjmuje, że istota świata jest rozumna i że można ją poznać samym rozumem. R. w e t y c e oznacza pogląd, który dąży nie tylko do podporządkowania całego działania ludzkiego nakazom rozumu, ale który nadto twierdzi, że sam rozum wystarczy do uczynienia człowieka etycznym (Sokrates twierdził, że cnoty można się „nauczyć“). W s t r u c e r. oznacza prąd, podporządkujący twórczość artystyczną regułom rozumowym. Epoką panowania r. była epoka Oświecenia (ob.). Rozpoczyna się ona od r. Kartezjusza (Descartes) we Francji, a Leibniza i Chr. Wolffa w Niemczech. O r. w Polsce cb. art. Filozofja (Oświecenie) w t. Polska.

**Racjonalna psychologia**, ob. Psychologia (historja).

**Racjonalny** (łac.), r. nazywa się wszelkie poznanie zdobyte drogą czystego myślenia, w przeciwieństwie do poznania empirycznego. Potocznie nazywamy r. każde twierdzenie i działanie zgodne z rozumem i z rozumowych pobudek płynące („chłodny racjonalista“), w przeciwieństwie do działania, płynącego z pobudek uczuciowych.

**Racjonal**, u dawnych Żydów nieodłączna część stroju arcykapłana (efod), noszona na piersiach w rodzaju bursy, w której przechowywano niektóre przedmioty kultu. R. wszedł do kultu katolickiego i zwłaszcza w średniowieczu był ozdobą stroju pontyfikalnego. Potem wszedł z użycia. Dzisiaj noszą go jeszcze biskupi Krakowa, Toul, Eichstatt i Paderbornu. R. krakowski jest dziełem rąk królowej Jadwigi.

**Raćki** Franjo, chorwacki historyk i polityk. (1828—1894), duchowny, działał obok Strossmayera nad rozwojem życia duchowego Chorwacji, 1866—86 prezes Akademii w Zagrzebiu, odnowiciel i przywódca chorw. partji niezawisłości, autor dzieł o Cyrylu i Metodym, pism chorwackich, etc. wydawca „Documenta historiae chroaticae“ (1877).

**Raclawice**, nazwa kilku wsi w Polsce, m. i. wieś i gmina w pow. Miechów (woj. kieleckie), na połowie drogi z Miechowa do Skalbmierza. 35 km na ptn.-wsch. od Krakowa z 514 miesz. Dnia 4 kwietnia 1794 stoczył tu Tad. Kościuszko pierwszą poważną bitwę z Moskalami pod wodzą Tormasowa, zakończoną mimo znacznej przewagi liczebnej Rosjan ich klęską. Do zwycięstwa Polaków przyczyniły się w dużej mierze nieregularne oddziały kosynierów, dzięki swemu brawurowemu natarciu w decydującym

momencie na armaty rosyjskie. Szczególnie odznaczył się sławny Bartosz Głowacki. Wiktorja racławicka miała ogromne znaczenie dla przebiegu insurekcji kościuszkowskiej, na wieść bowiem o zwycięstwie Naczelnika, przyłączyły się do powstania również inne części kraju.

**Racot** albo **Racat**, wieś, pow. kościański, woj. poznańskie. W pałacu zbudowanym przez ks. Antoniego Jabłonowskiego gościł w 1793 ks. Józef Poniatowski i Tad. Kościuszko i odbywały się amatorskie przedstawienia teatralne szluku Józ. Wybickiego; u schyłku XVIII. w. kupił tę dobrą ks. Oranji, późn. król. holend., z końcem zaś XIX. w. były własnością ks. Zofji Sachsen-Weimar, obecnie należą do państwa.

**Racza Wielka** (1.236 m), szczyt, wznoszący się na pld. od Zwardonia w głównym pasmie Beskidów Zach., pogranicznym między Polską a Słowacją.

**Racze oczy**, p. Skorupiaki.

**Rackiewicz** Władysław, wojew. pol. \* 1885, ukończył studia prawnicze w Dorpacie, następnie adwokat w Mińsku. W Polsce powoj. delegat Rządu w Wilnie 1920/21, minister spraw wewnętrznych w gabinecie Witosa 1921 i rządu koalicyjnym Skrzyńskiego 1925/26. W l. 1921/24 wojewoda nowogrodzki, od 1926 wileński.

**Raczyńska** Marja, współczesna pisarka polska, oddzielnie wydała zbiór nowel: „Listy prahabki” (II. wyd. 1911), sceny dramatyczne z r. 1863 „Cienie” (1914).

**Raczyński**, I. Kazimierz, magnat wielkopolski, (1729—1824), posłował na szereg sejmów, stronnik Stan. Augusta, po pierwszym rozbiórce tytułem odszkodowania za utracony majątek otrzymał od Katarzyny II roczną pensję, 1774 został starostą generalnym wielkopolskim, 1783 marszałkiem nadw. kor., ołaczał opieką miasta, zwł. Poznań, w którym odbudował zamek, odnowił ratusz, wznosił odwach główny i bramę wroniecką. W czasie Sejmu W. bronił polityki królewskiej, po uchwaleniu konstyt. 3 maja wykonywał lojalnie swe obowiązki, do Targowicy przystąpił po St. Augustie. Przez całe życie przestrzegał zasady lojalności wobec każdorazowego rządu, stając się przez to wokurem i pierwszym teoretykiem późniejszego trójlojalizmu.

2. Ignacy, (1741—1823), jezuita, po kasacie zakonu ksiądz święcki, biskup poznański, od 1805 arcybiskup gnieźnieński, administrator diecezji warszawskiej (1807—1815), wielce zasłużony dla Kościoła w Polsce.

3. Edward, wnuk R. 1., pol. polityk i mecenas kultury, (1786—1845), odbywszy studia uniwersyteckie w Frankfurcie n. O. i w Berlinie, brał udział w kampanjach 1806/7 i 1809 r. 1811 posłował na sejm Ks. Warszawskiego, następnie po kilkuletnich podróżach osiadł 1815 w majątku swym w W. Ks. Poznańskim i brał odąd nieprzerwanie wydatny udział w życiu społecznym, politycznym i kulturalnym społeczeństwa wielkopolskiego. Gorący patriota, przekonań skrajnie konserwatywnych, przyszłość narodu upatrywał w rozwijaniu jego zasobów kulturalnych, pogłębianiu tradycji i poczucia odrębności duchowej, był natomiast przeciwnikiem demokratyzacji życia publicznego, spisków i powstań.

Zbliżył osobiście do dworu berlińskiego odbył w 1831 misję dyplomatyczną, usiłując nastroić go życzliwie dla powstania listopadowego. Po wstąpieniu na tron Fryd. Wilhelma IV. wygłosił przed nim na audjencji w Królewcu 11 września 1840 słynną mowę, w której przedstawił żale społeczeństwa polskiego z powodu germanizatorskiej polityki Flottwella, przyczyniając się tym do usunięcia go z Poznania następnie brał żywy udział w sejmach prowincjonalnych poznańskich. Zniechęcony ubytkiem sił fizycznych i duchowych, rozgoryczony napaściami przeciwników, skończył śmiercią samobójczą. — R. należy do najbardziej szczodrych mecenasów kultury polskiej, jak niewiele szafował ogromnym swym majątkiem na cele publiczne. Mitośnik historii, wydał swym sumptem paręset tomów materiałów i opracowań historycznych, przekładów klasyków, dzieł autorów polskich; sam czynny na polu literackim, tłumaczył i wydawał źródła, dopuszczając się nieraz samowolnych skrótów i zmian. Najważniejsze: Pamiętniki do hist. Stef. Batorego, Podróże Jakóba Sobieskiego, pamiętn. A. St. Radziwiła, Paska, Otwinowskiego, Obraz Polaków i Polski XVIII. w., kodeks dyplom. Wielkopolski, dzieła Czackiego, kronika Wiganda z Marburga, kodeks dyplom. Litwy, dzieła Krasickiego, Zaleskiego, Goszczyńskiego, Berwińskiego etc. Ogłosił również własne prace: „Dziennik podróży do Turcji” (1823), „Wspomnienia Wielkopolski” (1842—44, 2 t.), „Gabinet medalów polskich” (1838—43). Dbając o rozwój Poznania, przyczynił się do odnowienia t. zw. złotej kaplicy w Katedrze, której ufundował pomniki Mieszka I. i Bolesława Chrobrego, zbudował wodociąg, zajmował się również kwestjami związanymi z życiem gospodarczym Wielkopolski, jak rozbudowa kanałów, urządzenie kopalń, meljoracja bagien etc. Najwspanialszym wszelako pomnikiem jego działalności jest założona w 1829 pierwsza wielka biblioteka publiczna w Poznaniu (Bibl. Raczyńskich) Monografja: A. Wojtkowski, E. R. i jego dzieło (1929).

4. Alanazy, hr. (od r. 1824), brat poprzed., (1788—1874), 1830—52 dyplomata pruski, zebrał galerję obrazów, która testamentem przeszła w zarząd pruski, od 1903 r. wystawiona została w obecnym Muzeum Wielkopolskiem w Poznaniu. Ze zbioru tego wymienić należy wśród włoskich obrazów sławny obraz Madonny ze śpiewającymi chłopcami.

5. Aleksander, malarz polski, (1822—1889), uczeń Maszkowskiego (ob.), później studiował w Wiedniu i Monachjum, 1856—57 przebywał w Paryżu. Malował portrety (np. portret Bohdana Zaleskiego), sceny rodzajowe („Stary pastorz włoski”) i karykatury, odnoszące się szczególnie do zdarzeń politycznych w Galicji 1848 r.

6. Aleksander, prawnik i ekonomista, \* 1872, studia prawnicze w Wiedniu, następnie adwokat we Lwowie, od 1918—1928 prezes Krajowego Urzędu Odbudowy w rządzie Bartla II. i III. minister rolnictwa. — Z licznych prac teoretycznych zasługują na uwagę: „Sprawozdanie... o odbudowie Prus Wschodnich” (1915. również w jęz. niem.); „Odszkodowania wojenne



i odbudowa Prus Wschodnich z dodatkiem przepisów i projektów Rządu pruskiego" (1916); „Traktaty pokojowe wobec praw majątkowych. Odszkodowania — likwidacja i rachunki" (1920); „Wyłączenie na cele reformy rolnej i ustawy kresowej" (1921); „Problem samoobrony ziemianstwa" (1926); „Polskie prawo pracy" (1930).

7. Józef, działacz na niwie rolnictwa, (1874—1931), studja prawnicze w Krakowie, następnie poświęcił się pracy rolniczej początkowo w Tow. Rolniczym (do 1915), potem (od 1915) jako naczelny dyrektor w Galic. Tow. Kółek Rolniczych. W tych czasach redagował „Tygodnik Rolniczy". W Polsce Odrodzonej kilkakrotnie minister i kierownik ministerstwa roln. (w l. 1921, 1922, 1923, 1924 i 1926). Od 1928 nacz. dyr. Kasy Spółek Rolniczych im. Stefczyka. R. położył wielkie zasługi około zorganizowania oraz podniesienia rolnictwa w Polsce, przedewszystkiem w dawnym zaborze austriackim.

8. Bolesław, kompozytor polski, \* 1879, studja w Konserwatorjum w Krakowie i w Lipsku (u S. Kreela). Kompozycje: pieśni, utwory chóralne, opera „Król Lewi Jaszczur" (wyst. 1906 we Lwowie, 1907 Krakowie), ilustracje muzyczne dramatów Wyspiańskiego i dramatów greckich.

9. Roger, polityk pol., \* 1889, pracował w dyplomacji, następnie w życiu publicznym jako konserwatywny zwolennik rządu pomajowego, 1929 został wojewodą poznańskim.

10. Jerzy, architekt polski, (1892—1930), był profesorem politechniki warszawskiej. Dokonał restauracji kościołów: pofranciszkańskiego w Radziejowie Kujawskim i parafjalnego w Bielawach. Ogłosił drukiem: „Centralne barokowe kościoły woj. wództwa lubelskiego" (Warszawa 1929), „Przyczynki do historii cieślińskich konstrukcji dachowych w Polsce" i in.

**Rad (Ra)**, pierwiastek chem. ob. Promieniotwórcze pierwiastki, Promieniotwórczość. W leczeniu odgrywa r., dzięki swym promieniotwórczym własnościom, wielką rolę. Stosowany bywa w leczeniu nowotworów. Komórki nowotworowe jako twory młode, odznaczające się wielką potencją szybkiego rozmnażania się, ulegają bardzo szybko rozpadowi pod wpływem promieni r. Stosowanie r. odbywa się przez zakładanie odpowiednich rurek, zawierających r., do jam narządów łatwo przystępnych, dotkniętych rakiem (np. macicy), w których rurka taka przez niedługi okres czasu pozostaje. Inny sposób polega na wbijaniu igieł radowych do rakowatą naciezionej tkanki (np. skóry).

Do leczenia r. należy również stosowanie (np. w chorobach przemiany materji) wód mineralnych (picie, kąpiele), pochodzących z radioaktywnych źródeł. Sposób działania tych wód nie jest bliżej znany, skuteczność ich zaś często przeceniana.

**Rad (Sowietów) rządu**, forma, mająca rzeczywistnie ideę „dyktatury proletariatu", obowiązuje w Rosji od 1917, wprowadzona w okresie rewolucji listopadowej 1918 w Niemczech, w 1919 w okresie komunizmu na Węgrzech i w Bawarii.

**Rada**, 1. wskazówka udzielona drugiemu, która, o ile jest fałszywa, pociąga odpowiedzialność doradcy zasadniczo w razie winy lub złamania obowiązku umownego. Np. wedle kod. cyw. b. dzieln. austrj. odpowiada się za złą r. udzieloną świadomie, albo przez fachowca za zapłatą, choćby z przeoczenia. — 2. Ciało zbiorowe z nominacji lub wyboru pochodzące, kierujące instytucją lub państwem, np. r a d a m i n i s t r ó w. — 3. U boku poszczególnych ministrów istnieją rady, jako ciała zbiorowe doradcze wzgl. opiniodawcze złożone z obywateli. I tak istnieją: Rada samorządowa, R. spożywcza, Naczelna Rada Zdrowia; Rada finansowa, R. spółdzielcza, R. spirytusowa; Naczelna Rada wych. fiz. i Przysp. wojsk.; Rada prawnicza, Rada handlowo-przemysłowa, z Komitetem celnym; R. chemiczna, R. naftowa, R. rzemieślnicza, Komitet popierania przemysłu ludowego; Rada ochrony pracy, R. emigracyjna, R. ubezpieczeń społecznych; Rada Rolnicza; Gł. Rada naprawy ustroju rolnego; Rada elektryczna, Rada kolejowa.

**Rada administracyjna**, ob. Rada stanu (w Polsce).

**Rada Dzieścięciu**, trybunał wyjątkowy, działający w Wenecji od 1310 dla sądenia ciężkich przestępstw zwł. politycznych; por. Inquisitori di Stato.

**Rada familijna** (conseil de famille), instytucja prawa opiekuńczego, znana kodeksowi napol. oraz kod. cyw. niem., nieznaną prawu austr. Pośiada prawa i obowiązki sądu opiekuńczego.

**Rada Komisarzy Ludowych** (ros. Sowjet narodnich komissarow, w skróc. Sownarkom). urzędowe określenie rządów republik sowieckich, wzgl. całej federacji sowieckiej.

**Rada miejska**, ob. Miejska rada.

**Rada Ministrów**, ob. w l. Polska, art. Konstytucja, Organizacja administracji.

**Rada nadzorcza** (z a w i a d o w c z a). Wedle art. 89 prawa o spółkach akcyjnych, każda z nich musi mieć r. n. lub komisję rewizyjną, a w razie takiego postanowienia statutu lub na żądanie właścicieli  $\frac{1}{5}$ -ej kapitału, obie. Spółki o kapitale ponad 5.000.000 zł powinny mieć r. n. Członkowie jej są wybierani większością przez walne zgromadzenie lub w sposób określony statutem. Do kompetencji r. należy: reprezentowanie spółki w sprawach z członkami zarządu, zawieszanie ich w czynnościach, delegowanie członków r. n. do zastępstwa zarządców, zwolywanie walnego zgromadzenia wedle uznania oraz stosownie do statutu. Członkowie rady odpowiadają osobiście, pojedynczo lub wspólnie za szkodę spółce wyrządzoną, a za przekroczenie przepisów ustawy także karnie. Skarga odszkodowawcza przedawnia w 5 latach. Z drugiej strony rada uprawniona jest do zaskarżania uchwał walnego zgromadzenia w wypadkach ustawa przewidzianych. R. n. mogą mieć także inne spółki i spółdzielnie.

**Rada Nieustająca**, pierwsza w dawnej Polsce naczelna magistratura wykonawcza, rozciągająca swą działalność na całość terytorja administracji państwowej w Koronie i Litwie, ustalona na sejmie delegacyjnym 1773—75, składała się

z króla, 18 senatorów i 18 członków stanu rycerskiego, wybieranych w  $\frac{2}{3}$  co 2 lata większością tajnych głosów na sejmie. R. N. dzieliła się na 5 departamentów (interesów cudzoziemskich, policji cz. dobrego porządku, wojska, sprawiedliwości i skarbu), obok władzy wykonawczej, układania projektów praw, spraw dyplomatycznych, przedkładała królowi po 3 kandydatów na urzędy. W ciągu swych kilkunastoletniej działalności przyczyniła się R. N. do dźwignięcia kraju, ale naraziła się opinii publicznej jako narzędzie wpływów rosyjskich. Sejm Czteroletni w list. 1788 zniósł depart. wojskowy, w stycz. 1789 całą R. N.

**Rada Obrony Państwa**, prowizoryczna władza, powołana do życia przez Sejm Ustawodawczy Rzpltej w dniu 1 lipca 1920, wyposażona w kompetencje zarówno prawodawcze, jak wykonawcze w zakresie wszystkich spraw „związanych z prowadzeniem i zakończeniem wojny oraz z zawarciem pokoju“. Na czele R. O. P. stanął Naczelnik Państwa, w jej skład wchodził: premier, trzech ministrowie, trzech reprezentanci armji, marszałek i dziewięciu posłów sejmowych.

**Rada Ochrony Przyrody**, ob. Ochrona przyrody.

**Rada opieki społecznej**, utworzona ustawą z 18. lut. 1925 jako organ doradczy i opiniodawczy przy Min. Pracy i Op. Sp., składa się z przedstawicieli, wybranych po jednym przez wszystkie sejmiki wojewódzkie (do wprowadzenia samorządów z delegowanych przez wojewodów), przedstawicieli rad miejskich 7 większych i 3 mniejszych miast, 10 przedstawicieli sejmików powiatowych i 10 wybranych przez oznaczone przez Min. P. i Op. Sp. instytucje społeczne. **Zakres działania**: rozpatrywanie projektów i wnioskowanie nowych ustaw i rozporządzeń z opieki sp. lub dziedzin R. o. s. przekazanych, opinjowanie przedłożonych zamierzonych zarządzeń administr. Ministra i wnioskowanie ich, popieranie poczyniń samorządowych i instytucyj sp. z dziedziny op. sp.

**Rada Państwa**, obecna reprezentacja państw niemieckich, stworzona 1919 w miejsce dawnej Rady Związkowej, jako organ ustawodawstwa i administracji. W Austrii miano R. P. nosiła do 1918 izba poselska w Zalatawji.

**Rada Pięciuuset**, stanowiła wraz z Radą Starszych, złożoną z 250 członków, ciało ustawodawcze Francji w okresie Dyrektorjatu (1795—99). Obie Rady wychodziły z wyborów pośrednich, w których brali udział wszyscy mężczyźni z ukończonym 21 rokiem życia i opłacający jakikolwiek podatek bezpośredni i odnawiały się co rok o  $\frac{1}{3}$  członków. R. P. przysługiwała wyłączna inicjatywa ustawodawcza, R. Starszych mogła zatwierdzać lub odrzucać uchwały R. P.

**Rada prawnicza**, ob. w t. Polska, str. 44.

**Rada Regencyjna**, tymczasowa władza zwierzchnia proklamowanego przez Niemcy i Austro-Węgry Królestwa Polskiego, powołana do życia patentem dwóch cesarzy z 12 września 1917, sprawowała swój urząd do chwili przejęcia pełnej władzy wojskowej i cywilnej na J. Piłsudskiego w dniu 14 list. 1918. Bliższe ob. Polska, Dzieje.

**Rada spółdzielcza państwowa**, organ utworzony ust. o spółdzielniach z 29 paźdź. 1920, a powołany do współdziałania z rządem w sprawach spółdzielczości. Funguje przy Ministerstwie Skarbu. Członków w ilości najmniej  $\frac{2}{3}$  ogółu powołuje minister na 2 lata z osób proponowanych przez związki sp., nadto wchodzi do niej delegaci ministerstw: Skarbu, Spr. Wewn., Sprawiedl., Roln., Przem. i Handlu, Pracy i Op. Sp., oraz Rob. Publ. Do R. s. należy: projektowanie ustaw sp., wydawanie instrukcyj ustawą przewidzianych, przyznawanie związkom prawa rewizji, czuwanie nad jej wykonywaniem, planowanie użycia funduszków, statystyka i inicjatywa rozwoju spółdzielczości. Nadto może r. s. wszcząć pod pewnymi warunkami w sądzie sprawę o rozwiązanie spółdzielni.

**Rada Stanu**, wyższa władza państwowa, o różnym zakresie kompetencji. W Francji za wzięcia R. S. swe powstanie Napoleonowi I., który wyposażył ją w rozległe atrybucje w sferze administracji i sądownictwa oraz w przygotowaniu projektów ustaw. W Pruszech zadaniem R. S. było w okresie 1817—1918 przygotowywać ustawy i rozporządzenia.

R. S. w P o l s c e. Pierwszą R. S. (właśc. Radę Państwa) powołał do życia Napoleon w konstytucji Księstwa Warszawskiego. Obowiązkiem jej było przygotowywanie projektów ustawodawczych dla sejmu i króla, rozstrzyganie sporów o kompetencje pomiędzy władzami sądowymi i administracyjnymi, wykonywanie sądownictwa administracyjnego i kasacyjnego, orzekanie o oddawaniu pod sąd ministrów za przestępstwa w urzędowaniu. Dekrety królewskie nadały następnie R. S. atrybucje kontrolne co do stanu kraju i jego administracji. W Królestwie Kongresowem R. S. dzieliła się na Radę Administracyjną i Zgromadzenie Ogólne, pod względem atrybucyj odpadło jej sądownictwo administracyjne i kasacyjne. — W czasie wojny światowej powstały w Warszawie dwie R. S. Pierwsza, mianowana w stycz. 1917 przez władze okupacyjne, złożona z 25 członków, miała współdziałać przy tworzeniu polskiej państwowości i wojska, w sierp. 1917 podała się do dymisji z powodu odesłania przez Beselera legjonów Austrii. Druga R. S. utworzona w lutym 1918 przez Radę Regencyjną, złożona z 12 wirylistów, 43 członków mianowanych i 55 wybranych, rozpoczęła obrady w czerwcu 1918, w październiku t. r. została przez Radę Regencyjną rozwiązana.

**Rada Starszych**, ob. Rada Pięciuuset.

**Rada wojenna**, zebranie oficerów, zwołanych przez dowódcę w ciężkiej sytuacji dla naradzenia się; w Austrii istniała długi czas na d w o r n a r a d a w o j e n n a, we Francji istnieje n a j w y ż s z a r a d a w o j e n n a.

**Radamantys** (Rhadamanthys), w mitologii greckiej syn Zeusa i Eurypy, brat Minosa, słynny z mądrości i sprawiedliwości, z Eakiem i Minosem sędzi umarłych w podziemiu.

**Radaune**, ob. Radunia.

**Radauń**, ob. Radowce.

**Radawiecki Andrzej**, dominikanin polski, † 1634, kaznodzieja; z kazań jego dochowały się tylko trzy.

**Raday, 1. Paweł, hr.,** polityk węgier., (1677—1733), kanclerz Siedmiogrodu, pracował na rzecz węgier. Sankcji Pragmatycznej, pisał po węgiersku pieśni duchowne, autor łacińskiej historii powstania Rakoczego, któremu służył jako dyplomata.

2. Gedeon, syn poprz., (1713—92), twórca biblioteki R., która znajduje się obecnie w Budapeszcie i zawiera wiele inkunabułów.

**Rada y Delgado** Juan de Dios de la, historyk hiszp., (1827—1901), prof. Szkoły Dyplomatycznej i dyrektor muzeum archeologicznego w Madrycie, napisał: „Historia de Madrid“ (1860—64, 3 t.), „Mujeres célebres de España y Portugal“ (1868), „La necrópolis de Carmona“ (1885), „Bibliografía numismática española“ (1886), „Espejos etruscos“ (1894), „Ramón Berenguer, el Viejo“ (1901) i in.

**Radbruch** Gustav, prawnik i polityk niem., \* 1878, profesor prawa w Heidelbergu i Królewcu, polityk socjalno-demokratyczny, w l. 1921/2 i 1923 minister sprawiedliwości w rządzie niemieckim. Napisał m. i. „Kulturlehre des Sozialismus“ (1922), „Grundzüge der Rechtsphilosophie“ (1914) i in.

**Radea, 1.** tytuł służbowy, odpowiadający VI stopniowi hierarchii urzędniczej, pozostał z czasów zaborczych, formalnie uzasadniony obecnie tylko w pewnych dykasterjach (ministerstwa, służba dyplomatyczna, Urząd Patentowy, Prokuratorja Generalna i t. d.) na podstawie ich ustroju, gdyż pragmatyce urzędniczej z r. 1922 nieznaną. — 2. Członek reprezentacji samorządowej: np. rady miejskiej powiatowej, wojewódzkiej lub zawodowej (np. radca izby przemysł.-handlowej).

**Radcliffe, miasto** w Lancashire (Anglja), nad rz. Irwell z 24.759 mieszk., przemysłem i kopalniami węgla.

**Radcliffe** Ann, z domu Ward, powieściopisarka ang., (1764—1823), autorka powieści grozy: „A Sicilium Romance“ (1790), „The Romance of the Forest“ (1791), „The Mysteries of the Udolpho“ (1794, głównie jej dzieło), „The Italian“ (1797), w których rzetelne poczucie natury łączyła z niezwykłą techniką napięcia. Wyd. zbior. „Novels“ z biografją przez Waltera Scotta (1824).

**Radde** Gustav, (1831—1903), niemiecki podróżnik po Krymie, pld.-wsch. Syberji (1855—60) i Kaukazie, założyciel Muzeum kaukaskiego w Tyflisie oraz autor szeregu prac o Kaukazie.

**Rade** Martin, teolog i uczoney niem., \* 1857, od 1904 prof. w Marburgu, wydawca czasopisma „Christliche Welt“, autor wielu dzieł naukowych.

**Radeau** Rodolphe, astronom franc., (1835—1911), 1897 członek Akademji Paryskiej, 1899 Biura Długości; główne dzieło stanowią tablice księżycy.

**Radeberg, miasto** w Saksonji (Niemcy), przy kolei: Drezno—Budziszyn z 15 651 mieszk. Posiada zamek z XVI. w., znaczny przemysł i kopalnie mineralne.

**Radebeul, miasto** w Saksonji (Niemcy), nad rz. Łabą, przy kolei: Drezno—Riesa (tramwaj do Drezna) z 12.428 mieszk. i znacznym przemysłem.

**Radecki, 1. Mateusz (Radecius), (1540—1614),** przez 25 lat pracował w magistracie gdańskim, trzy razy zmieniał wyznanie, z katolicyzmu przeszedł na luteranizm, potem został ewangelikiem reformowanym, następnie menonitą, wreszcie socynjaninem (jeden z najbardziej zagorzałych). Zostawił pisma łacińskie.

2. Walenty, syn poprz., arjanin, autor wielu prac teologicznych, wśród arjan zajmował stanowisko kierownicze, † 1630 w Siedmiogrodzie, gdzie był superintendentem.

**Radecki** Teodor Fedorowicz, generał ros., (1820—1890), odniósł 1878 świetne zwycięstwo u przełęczu Szyпка nad armją turecką, 1889 członek Rady Państwa.

**Radegast (Radgost, Redigost),** naczelné bóstwo Słowian połabskich, prawdopodobnie bóg wojny. Główną część odbierał w Retrze (ob.).

**Radegunda, chrześcijanka, święta († 587),** od 538 małżonka króla frankońskiego Chlotara I. od 553 zakonnica, założycielka klasztoru Sainte Croix w Tours (567).

**Radek** Karol (właśc. Sobelsohn), jeden z przywódców bolszewizmu, \* 1885, Lwowianin, początkowo działał wśród socjalistów galicyjskich, potem niemieckich, w czasie wojny w Szwajcarii, 1917 przybył do Rosji, gdzie objął kierownictwo departamentu środkowo-europejskiego w komisarjacie spraw zagranicznych. należał do Centralnego Komitetu partji komunistycznej i prezydium Kominternu, 1927 jako opozycjonista lewicowy wykluczony z partji, 1928 zesłany do Tobolska. Jeden z najwybitniejszych publicystów bolszewickich, wydał szereg prac w języku polskim i niemieckim.

**Radermacher** Ludwig, niem. fil. klas., \* 1867, prof. uniwersytetu w Wiedniu. Dzieła: „Das griechische Buch Henoch“ (1901), „Das Jenseits im Mythos der Hellenen“ (1903), „Neutestamentliche Grammatik“ (1911), „Die Erzählungen der Odyssee“ (1915) i in.; wydał Kwintyljana (1907), pisma retoryczne Dionysiosa z Halikarnassu (1904), tragedje Sofoklesa (1914), Arystofanesa „Zaby“ (1922).



J. Radetzky.

**Radetzky** Johann, hr., feldmarszałek austr., (1766—1858), odbył od 1788 niemal wszystkie kampanje austriackie, odznaczył się pod Marengo, Hohenlinden, Wagram, 1813 szef sztabu przy głównej kwaterze, pracował nad reorganizacją armji, odbył chlubnie kampanję 1813—1814 r. W 1831 mianowany naczelnym wodzem we Włoszech, 1836 feldmarszałkiem, dowodził



1848 przeciw armji sardyńskiej, po zniszczeniu jej pod Custozą zdobył zpowrolem Medjolan i narzucił przeciwnikowi zawieszenie broni, w powtórnej kampanji zwycięstwem pod Novarą (23 marca 1849) uratował panowanie austriackie we Włoszech. 1850—56 był dowódcą 2 armji i generał-gubernatorem królestwa Lombardji i Wenecji, 1857 przeszedł w stan spoczynku.

**Radevormwald**, miasto w prowincji nadreńskiej z 12.088 mieszk., posiada przemysł metalowy i tkacki.

**Rād̄hūs̄vāmī Satsang**, hinduska społeczność religijna, założona przez Shivadayał Singha (1818—78). Członkowie tej sekty uznawali swych kierowników (Guru, „nauczycieli”) za objawienia Najwyższej Istoty, wskutek czego rozwinął się wśród nich kult osób i relikwii.

**Radialis** (łac.), promieniowy, szprychowy; arteria radialis, tętnica szprychowa.

**Radiata** (Actinozoa), w dawnych systematykach zwierzęta o budowie promienistej jak szkarłupnie, jamochłony, wymoczki.

**Radić**, 1. Stjepan, polityk chorwacki, (1871—1928), w latach dziewięćdziesiątych więziony często za wystąpienia antywęgierskie, założył 1904 chorwacką partję chłopską, na której czele zwalczał po powstaniu państwa jugosłowiańskiego centralizm serbski, zaco kilkakrotnie skazywany był na więzienie, 1925—26 minister oświecenia, potem przeszedł znów do opozycji i walczył przeciw korupcji i o prawa wieśniaków chorwackich. Na posiedzeniu Skupczyny 20 czerwca 1928 raniony strzałem posła serbskiego Radić zmarł; nazwisko jego stało się od-tąd hasłem bojem autonomistów chorwackich.

2. Pavle, brataneek poprz. i główny współpracownik, (1880—1928), 1925—26 minister reform rolnych, zginął 20 czerw. 1928 w Skupczynie, zastępując swego wuja przed strzałami.

**Radical**, Le, paryski dziennik poranny, organ parlji radykalno-socjalistycznej zał. 1881.

**Radićević** Branko poeta serbski, (1824—1853), pomagał Vukowi Karadžićowi w jego dążeniach do reformy pisowni i języka literackiego serbskiego, zdobył wielką popularność swemi pełnemi werwy i uczucia poemajami („Pożegnanie studentów”, „Droga”, „Grób hajduków” i i.).

**Radicula** (łac.), korzonek, część embrjona roślinnego, z którego rozwinię się korzeń główny. Por. Nasienie.

**Radiguet** Raymond, powieściopisarz franc., (1903—1923), autor jednej z najmocniejszych powieści wojennych: „Le Diable au Corps” (1923), nadto „Le Bal du Comte d'Orgel”.

**Radiola** Dill. (Lenek), roślina z rodziny linaceae. Jedyny gatunek R. linoides Roth występuje w Polsce na całym niżu z wyjątkiem Podola, roślina drobna (2—5 cm), liście jajowate, kwiaty białe.

**Radiolaria**, promienice, rząd korzenionózek, zwierzątka, zamieszkujące wyłącznie morza. Plazmę ich ciała dzieli na dwie części błoniasty worek. Wewnątrz worka plazma zawiera jedno wielkie lub dużo małych jąder. Przez otwory worka wysyła plazma na zewnątrz liczne nóżki, które ułatwiają unoszenie się we wodzie i zagarniają pokarm. Większość posiada

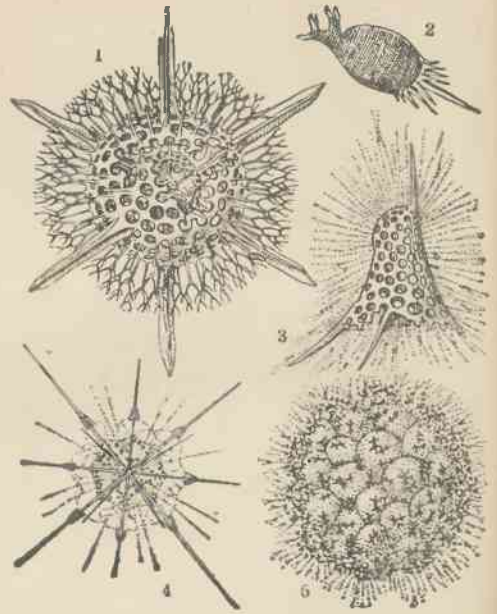

Radiolaria (Promienice). 1. *Actinomma drymodes*. 2. *Challengeron willemoesi*. 3. *Dictyophimus tripus*. 4. *Acanthometra elastica*. 5. *Sphaerozoum ovoidimare*.

szkielet, złożony z podziurkowanego pancerza i licznych promienistych kolców. Szkielet bywa krzemowy lub rzadko stronkowy. Po śmierci padają okrzeski na dno morza, a ich szkielet tworzy ławice mułu. Muł taki z odległych epok geologicznych zamienił się na skałę, w której jednak szkielety zwierzątek można przy odpowiednich badaniach wyróżnić. R. dzielą się na: 1. *Peripyleae*. Worek błoniasty podziurkowany dokola. Szkielet złożony z igieł, np. *Sphaerozoum ovoidimare* H. 2. *Acantharia*, szkielet stronkowy, np. *Acanthometra elastica* H. 3. *Monopyleae*. Otwory na jednym końcu worka np. *Dictyophimus tripus* H. 4. *Tripyleae*. W worku jeden główny otwór i dwa dodatkowe. Mieszkańcy wielkich głębin do 5.000 m. np. *Challengeron willemoesi* H.

**Radiszczew** Aleksander Nikolajewicz, pisarz rosyj., (1749—1802) (samobójczo), w r. 1790 wydał „Podróż z Petersburga do Moskwy” (wyd. kryt. 1905), namiętne oskarżenie absolutyzmu i pańszczyzny, za co skazany na śmierć, lecz ułaskawiony na wygnanie na Sybir. Pisał tu rozprawę przyrodnicze i filozoficzne; po śmierci Katarzyny II. powrócił z wygnania i w r. 1801 był powołany do opracowania nowego ustławodawstwa. Najwybitniejszy przedstawiciel Oświecenia w Rosji i bojownik ruchu liberalnego.

**Radium** (łac.), rad.

**Radius** (łac.), promień. W astronomji r. vector, nazywa się prostą, łączącą ciało niebieskie (np. planetę, komętę) z ciałem centralnem (słońcem, gwiazdą). — W anatomji kość promieniowa, sprycha, kość sprychowa, ob. Ramię.

**Radivon**, rodzaj płótnianki o krótkich rękawach, noszonej na Polesiu jako odzież zwierzczenia.

**Radix** (łac.), korzeń; R. Althaeae, korzeń malwy; R. Pimpinella, k. anyżowy; R. Saponariae, k. mydlany i t. d.

**Radjan**, kąt, dla którego łuk kołowy przynależy (w dowolnem kole) ma długość równą promieniowi koła. R. jest jednostką t. zw. łukowej miary kątów. Np. miarą kąta jest 2,5 r., jeśli łuk kołowy do kąta należący (w dowolnem kole) jest 2,5 razy większy od promienia koła. W mierze stopniowej r. wynosi około 57° 11' 45".

**Radjant** (z łac., punkt promieniowania), punkt na kuli niebieskiej, z którego zdają się promieniować meteory.

**Radjator**, grzejnik, ob. Ogrzewanie.

**Radjo**. Zadaniem r. jest umożliwienie komunikacji tak telegraficznej, jak i telefonicznej, a w ostatnim czasie również przesyłanie obrazów pozycyjnych (nieruchomych, telekrografia), czy nawet ruchomych („żywych”, telewizja) drogą fal elektromagnetycznych bez przewodnika telegrafji czy telefonji. W szczególności radjotelegrafja przesyła swe sygnały w postaci znaków Morse'a, które odbiera się w stacji odbiorczej albo słuchowo, jako szereg krótszych czy dłuższych dźwięków, odpowiadających kropkom czy kreskom alfabetu Morse'a, lub nadchodzące sygnały uruchamiają samopiszzące aparaty, które notują na taśmie odpowiednie znaki alfabetu telegraficznego, umożliwiając, tak jak w zwykłej telegrafji, odbiór depešy wzrokowy. Radjotelefonja pozwala na przesyłanie wprost już dźwięków muzyki, słów mowy i t. p., odbieranych w miejscu odbiorczym przy pomocy słuchawek lub głośników, a nadawanych w miejscu nadawczym przy pomocy mikrofonu (ob.). Komunikacja radjowa służy albo do celów handlowo-przemysłowych tak jak zwykła telegrafja czy telefonja i taką obsługują odpowiednie stacje nadawcze i odbiorcze typu handlowo-przemysłowego, lub też r. służy jako broadcasting do rozprzestrzeniania na wszystkie strony świata bez określonego punktu odbiorczego koncertów, odczytów, reportaży i t. p. przy pomocy broadcastingowych stacyj nadawczych, pobierających za nadawanie swych audycji odpowiednie opłaty abonamentowe lub pokrywających swe wydatki, związane z nadawaniem i opłacaniem imprez z innych źródeł, jak np. subwencje rządowe lub opłaty reklamowe, składane przez handel i przemysł za przesyłanie drogą radjową reklam i ogłoszeń firmowych. Część techniki, zajmująca się urządzeniami radjowymi, rozwinęła ogromnie zwłaszcza w kulturalnych krajach Europy i Ameryki nosi nazwę radjotechniki (ob.). Jest ona częścią elektrotechniki, a w szczególności elektrotechniki prądów szybkozmiennych. Literatura zawodowa tego działu techniki obejmuje prócz tysięcy dzieł specjalnych, również szereg zawodowych pism, wśród których może najbardziej znanymi są: „Zeitschrift für Hochfrequenztechnik” w Niemczech, „L'onde Electrique” we Francji, „Wireless World and Radio Review” w Anglii, „Proceedings of Institute of Radio Engineering” w Ameryce U. S. A., w Polsce artykuły radjotechniczne zawodowe zamieszcza „Przegląd

Elektrotechniczny” oraz wydawnictwa Instytutu Radjotechnicznego w Warszawie.

Broadcasting radjowy stwarzając konieczność posiadania aparatów odbiorczych w domach prywatnych, rozwinął również radjowy przemysł domowy, którym z zapalem zajmują się ogromne rzesze radioamatorów w każdym kraju. Przemysł fabryczny rozwinęły na ogromną skalę przedewszystkiem w Niemczech, Francji, Anglii i Stanach Zjednoczonych Ameryki Północnej, podtrzymuje domowy przemysł radjowy, zw. też popularnie z niemiecka „radjo-bastlerką”, stwarzając potrzebne części składowe aparatów odbiorczych w tysiącnych odmianach. W każdym kraju istnieje literatura popularna lub nawpół-techniczna dla celów radioamatorskich w postaci książek lub pism. Wśród tych ostatnich posiadamy w Polsce kilka, a przedewszystkiem „Ra” (Warszawa od r. 1926), „Tydzień radjowy” (Poznań), „Radjo-Amator” (Warszawa), „Przegląd kinowy, teatralny i radjowy” (Lwów), „Il. Kurjer Radjowy” (Kraków). Prócz tego cieszy się w Polsce wielką wziętością szereg obcych pism radioamatorskich. Pisma te podają techniczne szczegóły budowy aparatów odbiorczych lub małych nadawczych, informując o ruchu radjowym i t. d., oraz najczęściej zamieszczają programy audycji radjowych, krajowych czy zagranicznych. Broadcasting. Każdy z kulturalnych krajów świata posiada mniejszą lub większą ilość stacyj broadcastingowych nadawczych, z których każda pracuje na określonej długości fali pewną, zależną od jej wielkości mocą liczoną w kilowatach. Osobna ustawa czy rozporządzenie reguluje sprawę pobierania opłat abonamentowych na rzecz posiadacza stacji, którym może być państwo lub prywatna osoba prawna, najczęściej odpowiednio towarzystwo czy spółka akcyjna, będąca posiadaczem licencji na nadawanie, udzielonej przez odnośne państwo. Osobne przepisy regulują też sprawę pozwolenia na posiadanie i zakładanie urządzeń odbiorczych, a także w pewnych wypadkach małych urządzeń nadawczych dla celów eksperymentalnych, naukowych czy radjo-amatorskich.

W Polsce broadcasting znajduje się w rękach spółki akcyjnej „Polskie Radjo” z siedzibą w Warszawie. Sublicencjatem spółki jest Radjo Poznańskie. Polska posiada stacje broadcastingowe nadawcze w Warszawie (Warszawa—Raszyn, najsilniejsza (1931) stacja świata o mocy 158 kilowatów) Krakowie, Lwowie, Wilnie, Łodzi, Kałowiech i Poznaniu. Opłata abonamentowa wynosi w Polsce 3 zł. miesięcznie.

W Niemczech istnieje kilka towarzystw radjowych prywatnych i jedno państwowe, z których każde posiada pewną ilość stacyj. Najważniejszymi niemieckimi stacjami są: Königswusterhausen, Heilsberg—Królewiec, Mühlacker—Stuttgart, Lipsk, Wrocław, Berlin, Monachjum. Langenberg—Kolonja, Frankfurt n. M. — Głównymi stacjami Francji są: Paryż (Radjo Paris), Tuluza, Bordeaux, Strassbourg, Stacje te są częściowo państwowe, a częścią prywatne. W Anglii broadcasting jest zjednoczony w rękach B. B. C. (British Broadcasting Company)

i rozporządza wielu stacjami, z których najważniejsze są: London-National, London-Regional, Daventry-National. — Główne stacje innych krajów Europy: Austria: Wiedeń, Graz, Belgja: Bruksela, Velthem. Czechosłowacja: Praga, Brno, Mor. Ostrawa. Estonia: Tallina (Reval). Finlandja: Lahti, Helsinki. Hiszpanja: Barcelona. Holandia: Hilversum, Huizen. Jugosławja: Belgrad, Lublana. Litwa: Kowno. Łotwa: Ryga. Norwegja: Oslo. Rumunja: Bukareszt. Sowjety: Moskwa (Komintern), Leningrad. Szwajcarja: Bero—Münster (Bern), Sottens (Genewa). Szwecja: Sztokholm, Motala. Turcja: Stambul. Węgry: Budapeszt. Włochy: Rzym, Medjolan, Palermo.

Stacja broadcastingowa nadawcza składa się z a) właściwej stacji nadawczej, gdzie znajduje się aparatura, wytwarzająca fale nośną stacji, gdzie dokonywane jest proces modulacji oraz antena nadawcza; prócz tego stacja posiada jeszcze b) studio, t. zn. sale, gdzie znajdują się mikrofony, nagłazane przez osoby mówiące, orkiestry i t. d. Studio znajduje się zwykle w obrębie miasta, maszynownia poza miastem. Obie te części łączy przewód drutowy (kablowy). — Prądy wzbudzone w mikrofonie przez nagłazanie trzeba najpierw odpowiednio wzmocnić, co czyni amplitifikatornia, umieszczona obok sali mikrofonów, następnie drogą drutową dostają się do właściwej stacji nadawczej. Budowa linii drutowej, łączącej obie części stacji ze sobą przedstawia wobec wysokich wymagań co do jakości audycyjn znaczne trudności w swej budowie. Stacja nadawcza może swe nadawanie przesyłać drogą drutową (kablową) innej stacji nadawczej, która je dopiero wtórnie przesyła na swą antenę. Proces ten nazywa się transmisją (drutową). Zwykle ważniejszą część programów stwarza u siebie stacja główna i drogą transmisji rozesła stacjom przekaznikowym. Audycję wspólną nadaje wtedy każda ze stacyj na swą antenę. — W ostatnich latach powstała instytucja międzynarodowej wymiany, przyczem szereg większych stacyj Europy wymienia między sobą co jakiś czas starannie przygotowane programy, np. wielkie koncerty, drogą transmisji kablowej.

Jakość wysłanej w świat z anteny audycyji zależy w dużej mierze od warunków akustycznych studia. Osobny dział techniki radjowej zajmuje się tą sprawą. Studio starszego typu ma ściany pokryte draperjami pluszowymi lub filcowymi, nowe studio ma natomiast ściany pokryte specjalnym materiałem, jak np. cellofitem. Prócz tego bogate studia posiadają osobne przestrzenie echowe dla regulacji pogłosu. Broadcasting wytworzył specjalny rodzaj nadań, t. zw. słuchowiska, podobne do widowisk teatralnych czy operowych, lecz gdzie dekorację wzrokową musi zastąpić dekoracja efektów słuchowych. Każde samodzielne studio posiada osobne przyrządy dla stworzenia efektów dźwiękowych i specjalnego reżysera dźwiękowego. Wielkie pałace radjowe, takie jak centrala B. B. C. w Londynie lub „Funkhaus“ w Berlinie, przodują innym w po-

siadaniu tysięcy urzędów dla reżyserji dźwiękowej. — Każda stacja radjowa, a w szczególności każda broadcastingowa posiada swój znak wywoławczy, złożony z kilku liter, np. Warszawa—Raszyn SP1. Stacje broadcastingowe zapowiadają się i przypominają na początku i końcu każdego numeru swego programu umówioną formułką, zazwyczaj typu „Halo, Halo, halo, radjo N. N. na fali xy“, wygłazana przez zapowiadającego program speakera. Do obowiązków speakera należy też zapowiadanie każdej części programu oraz wygłazanie oficjalnych komunikatów stacji. W czasie przerw między poszczególnymi częściami programu stacja, pragnąc utrzymać ciągłość, nadaje zwykle jakiś sygnał akustyczny, charakterystyczny dla danej stacji. Zwykle jest to tykotanie zegarka z określoną częstotnością, jakaś krótka fraza muzyczna, dźwięk dzwonka i t. p. Broadcastings stworzył też bardzo silny i skuteczny typ reklamy przez r. Aby nie razić słuchaczy surowem brzmieniem słów reklamy, nadaje im stacja pewną dekorację artystyczną, oczywiście typu słuchowego. Do ulubionych metod reklamowania przez r. należy wygłazanie ich w formie t. zw. rozmaitości, co polega na pewnego rodzaju udramatyzowaniu tekstu reklamy. Radjostacje tak broadcastingowe, jak i przemysłowe nadają też raz lub więcej razy dziennie sygnał czasu, podający w umówiony sposób dokładną godzinę. Dokładność takiego sygnału jest różna; dla publiczności wystarczy podanie z dokładnością do 1 sekundy, dla celów naukowych podają jednakże pewne stacje sygnały z dokładnością do bardzo małego ułamka sekundy, jak np. radjostacje Wieża Eiffla lub Nauen. — Również dzięki r. stało się dopiero możliwem wykorzystanie w pełni podawań przepowiedni meteorologicznych, które każda stacja wygłaza kilka razy dziennie. Z broadcastingu korzystają też władze i urzędy państwowe, przesyłając przez r. swe komunikaty, o ile one odnoszą się do szerokiej publiczności.

Stacje broadcastingowe Europy należą prawie bez wyjątku do wspólnej Union Internationale de Radiophonie, której centrum kontrolne znajduje się w Brukseli. Unja międzynarodowa przeprowadza co miesiąc kontrolę długości fal poszczególnych stacyj, co jest rzeczą niezmiernie ważną w praktyce odbiorczej, prócz tego zajmuje się organizacją konferencyj międzynarodowych, odbywanych co jakiś czas w którymś z miast Europy, celem ustalenia stosunków wzajemnych i warunków jaknajlepszego wykorzystania broadcastingu dla celów kulturalnych. Unja międzynarodowa pozostaje w ściślejszych stosunkach z Ligą Narodów.

Radjostacje poza broadcastingiem służą do ogólnych celów komunikacyjnych, podobnie jak stacje telegraficzne czy telefoniczne drutowe. Należy tu wyróżnić stacje typu czysto telegraficznego, nadające znakami Morse'a, oraz stacje typu fonicznego, nadające wprost rozmowę, podobnie jak telefon. Ze względu na to, że zasięg radjostacji odpowiedniego typu obejmuje całą kulę ziemską, ten rodzaj komunikacji jest bezsprzecznie



najpotężniejszym ze wszystkich dotychczas znanych. Stacje te są głównie następujących typów: 1. Przemysłowe, dla depezi i rozmów handlowych lub korespondencyjnych. 2. Wojskowe, dla celów strategicznych. 3. Okrętowe, dla celów sygnalizacji i komunikacji. 4. Stacje na sterowcach i samolotach, komunikacyjne i kierownicze.

Stacje wojskowe, oddające ogromne usługi w czasie wojny, są bądź stałe, bądź też przenośne (oczywiście małej mocy). Stacje typu telegraficznego nadają bądź to „en clair“ (jawnie), bądź szyfrem dla zachowania tajemnicy. W nadawaniu depezi posługują się radjotelegrafici skrótnymi, zapożyczonymi ze służby telegraficznej zwyczajnej, stanowiącymi t. zw. „code“.

Stacje komunikacyjne służą bardzo często zwłaszcza na okrętach, sterowcach lub samolotach jako ratownicze, donoszące o niebezpieczeństwie lub przesyłające wskazówki ratunkowe. Powszechnie przyjętym sygnałem ratunkowym jest sławne S. O. S. (trzy kropki — trzy kreski — trzy kropki), o którym (nieprawdziwa zresztą) wieść głosi, że powstał w czasie katastrofy Titanica w r. 1912 jako skrót „Save our souls“ („Ratujcie nasze dusze“). Stacje przemysłowe dla celów korespondencyjnych posiadają zawsze pewną ilość innych stacji, z którymi pracują komunikacyjnie w określonych godzinach. Stacja rozpoczynając korespondencję wymienia swój znak wywoławczy oraz znak stacji, z którą pragnie wejść w porozumienie. Depesze i komunikaty, nadawane bez podania określonego korespondenta nazywają się „c q“ — „do wszystkich“, takimi są np. depesze i sygnały ratunkowe. — Największą w Polsce stacją komunikacyjną jest stacja w Mokotowie pod Warszawą.

Ze względu na właściwości fal elektromagnetycznych nadawania radjowe są bezkierunkowe, t. zn., że stacja nadająca jest słyszana we wszystkich kierunkach. Do pewnego stopnia można uzyskać jednak nadawanie w określonym kierunku (przynajmniej w dużym procencie). Służą do tego celu specjalne metody, polegające na odpowiedniej budowie anten. Najbardziej znaną metodą jest t. zw. „metoda nadawań pęczkowych“ czyli „beam“ Marconiego.

Amatorskie stacje nadawcze. Od kilku lat istnieje żywo rozwijający się ruch wśród radjoamatorów, polegający na budowaniu małych stacji nadawczych tak telegraficznego, jak i telefonicznego typu, oraz rozwija się częścią sport, częścią eksperymentowanie nadawań wzajemnych korespondencji. Ze względu na bardzo małą moc stacji amatorskich oraz zrozumiałość ich prymitywność, do nadawania takich nadają się jedynie, jak wykazało doświadczenie, fale krótkie o długościach poniżej 100 m. Wśród tych fal konferencje międzynarodowe pozostawiły pewne pasma dla radjoamatorów nadających, w obrębie których amatorzy krótkofalowcy rozwijają wzajemną korespondencję. Rządy państw w mniejszym lub większym stopniu popierają

amatorski ruch nadawczy, spodziewając się uzyskać kadry sprawnych nadawców, tak potrzebnych w czasie dzisiejszej wojny. Jednocześnie jednak władze państwowe przeprowadzają ścisłą kontrolę tego ruchu i to przez rejestrację nadawców, zrzeszonych w kluby i związki krótkofalowców, pozostające pod kontrolą państwa, jak i przez wprowadzenie ograniczeń w swobodzie korespondencyj, które w zasadzie muszą się ograniczać do wzajemnego komunikowania sobie uwag technicznych o nadawaniach. Amatorzy nadawcy potwierdzają sobie wzajemnie odbiory radjowe przez wysyłanie tak zwanych kart QSL, stwierdzających dokładną datę i jakość odbioru. Gromadzenie egzotycznych kart QSL stanowi przedmiot rozwiniętego silnie, zwłaszcza w Ameryce Północnej, sportu krótkofalowego.

**Radjoaktywność**, p. Promieniotwórcze pierwiastki. Promieniotwórczość.

**Radjoaktywność**, ob. Promieniotwórczość.

**Radjofonja**, ob. Radjo.

**Radjogonjometr**, odbiornik radjowy, który łączony kolejno z każdą z dwóch prostopadłych do siebie anten, lub z obracalną anteną ramową, służy do wyznaczenia kierunku odbieranej fali elektromagnetycznej. W praktyce używa się r. do wyznaczenia miejsca stacji wysyłającej.

**Radjografja**, sporządzanie zdjęć fotograficznych przedmiotów przy pomocy promieni Roentgena.

**Radjogram**, 1. zdjęcie dokonane przy pomocy promieni Roentgena. — 2. Telegram przesłany drogą radjotelegraficzną.

**Radjolarjowy muł** (szlam), czerwonawa glina, zawierająca domieszkę krzemionkowych radjolarj (ob. Radiolaria) w ilości kilkudziesięciu %. R. m. jest morskim osadem, wypełniającym największe głębokości oceanów (od 5.300 — 8.200 m). Zajmuje on około 10.000.000 km<sup>2</sup> przestrzeni, z tego <sup>17</sup>/<sub>20</sub> przypada na ocean Spokojny, reszta na Indyjski, gdzie nagromadzony jest po obu stronach równika.

**Radjometr**, przyrząd, zbudowany przez Crookesa, (1847), wykazujący promieniowanie tak niewidzialne, jak również widzialne, a może służyć także do ilościowych pomiarów natężenia promieniowania. Istotną częścią r. są skrzydełka: cztery blaszki platynowe lub mikiowe osadzone na krzyżu z drucika. Cały układ jest zrównoważony względem pionowej osi, przechodzącej przez środek poziomego krzyża. płaszczyzny blaszek umieszczone są na końcach ramion krzyża pionowo. Każda blaszka jest po jednej stronie poczerwiona, a po drugiej wypolerowana lub posrebrzona. Skrzydełka umieszczone są w bańce szklanej, w której rozrzedza się powietrze do ciśnienia 0,02 mm słupa rtęci. Wiązka światła, padając na poczerwioną stronę skrzydełek ruchomych naokoło pionowej osi, powoduje obrót tychże lub wykręcenie całego układu o pewien kąt, o ile skrzydełka zawieszono są na sprężystej nici kwarcowej lub druciku. Obrót skrzydełek r. tłumaczymy tem, że od poczerwionej powierzchni blaszki ograniczonej na skutek pochłaniania promieniowania, czą-

steczki gazu odbijają się z większą prędkością, niż od strony błyszczącej. Następstwem tego jest cofanie się blaszki; po wykręceniu się tejże o  $90^\circ$  zastępuje ją blaszka na sąsiednim ramieniu krzyża i t. d. Skrzydełko wiruje z prędkością zależną pośrednio od natężenia padającego na nie promieniowania. Obrót skrzydełka r. nie jest bynajmniej spowodowany przez ciśnienie światła, i nie może być uważane za doświadczalny dowód istnienia tegoż ciśnienia.

**Radjomikrometr**, przyrząd do pomiaru natężenia promieniowania, zbudowany przez *Boysa*. Pomiedzy biegunami silnego podkwasłego magnesu wisi termoelement w postaci lekkiej pętli z drutu. Promieniowanie, padające na jedno ze spojów termoelementu ogrzewa je, wytwarza prąd termoelektryczny, płynący w zamkniętym obwodzie pętli, która usiłuje ustawić się prostopadle do linii pola magnetycznego. Sprężysta reakcja zawieszenia sprawia, że pętla wykręci się tylko z pierwotnego położenia o pewien kąt, tem większy, im większe jest natężenie badanego promieniowania. *R.* udoskonalił *Rubens* tak, że można nim mierzyć promieniowania o natężeniu ułamka promieniowania świecy normalnej.

**Radjotechnika**. Istotą przesyłania sygnałów Morse'a czy dźwięków muzyki lub słów mowy drogą bezdrutową jest możliwość wzbudzenia i rozprzestrzeniania się fal elektromagnetycznych (ob.) wokół stacji nadawczej, jako też możliwość ich wykrywania i odbierania w jak najbardziej nieskażonej postaci w stacji odbiorczej (odbiorniku). Fale elektromagnetyczne używane w radjotechnice są zaburzeniami *perjodycznymi* i *Fale perjodyczne*, których zmiany (drgania) są analogiczne do drgań wahadła, zwiemy prostymi, czystymi, sinusoidalnymi czy harmonicznymi. Według zasady *Fouriera* każda fala perjodyczna da się przedstawić jako sumę fal prostych. Fala elektromagnetyczna posiada, tak jak i każda inna, swoją *częstość*, t. j. ilość pełnych okresów drgań na sekundę.

Celem zobrazowania przebiegu zmian we fali posługujemy się wykresem zależności stanu drgającej perjodycznie wielkości od czasu.

Oznaczamy częstość przez  $\nu$  lub  $f$ .

Wielkość:  $\omega = 2\pi\nu$  ( $\pi = 3,14$ ) zwie się pulsacją lub częstością kołową.

Wielkość:  $\lambda = \frac{c}{\nu}$  ( $c = 300.000.000$ ) zwiemy długością fali w metrach.

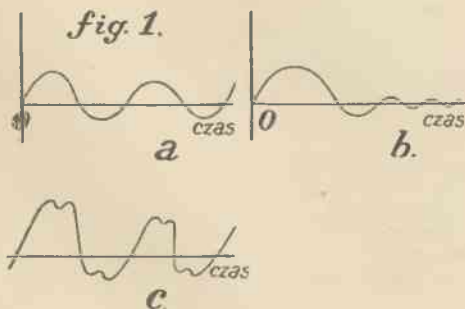
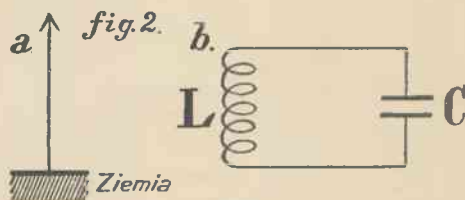

Fig. 1 a przedstawia wykres fali prostej ciągłej, fig. 1 b wykres takiejże fali gasnącej (jedna grupa), fig. 1 c przedstawia falę ciągłą złożoną.

Radio wymaga istnienia aparatur, które potrafią falę elektromagnetyczną wypromieniować (oscylatory) w przestrzeń ze stacji nadawczej, a z drugiej strony i takich, które wypromieniowaną falę potrafią odebrać (receptory) w stacji odbiorczej. Wedle praw fizyki każdy oscylator jest jednocześnie receptorem i odwrotnie, lecz w pierwszym wypadku musi być siedliskiem zmiennych prądów elektrycznych, w drugim zaś musi biernie znajdować się w polu fali elektromagnetycznej. Aparatury tego rodzaju są to obwody elektryczne drgające. Rozróżniamy obwody otwarte i zamknięte. Obwód elektryczny otwarty jest to w najprostszej swej formie i w praktyce najczęściej spotykanej t. zw. antena, t. zn. drut z jednego końca izolowany, z drugiego zaś połączony ze ziemią (fig. 2, a).

Obwód elektryczny zamknięty jest to układ złożony z cewki ( $L$ ) (p. fig. 2 b) i kondensatora ( $C$ ) połączonych równolegle. (p. fig. 2, b).



Chcąc nadawać, pobudzamy obwód drgający do drgań, czyniąc go siedliskiem prądów zmiennych, rozprzestrzeniających się wzdłuż drutów tegoż. Chcąc odbierać, umieszczamy obwód drgający w polu rozprzestrzeniania się fali (w powietrzu wzgl. próżni). W praktyce bezpośrednio promieniującym oscylatorem jest antena, receptorem antena, ale również i obwód zamknięty, którego cewka bywa wtedy powiększona do bardzo wielkich nieraz rozmiarów i zwie się w tym wypadku ramą lub mniej ściśle anteną ramową.

Zwykle ani nie nadajemy pobudzając wprost antenę do drgań, ani nie odbieramy na samą antenę lecz sprzągamy i indukcyjnie antenę z obwodem zamkniętym i ten ostatni pobudzamy do drgań bezpośrednio, a drgania jego przerzuca się na antenę wobec jej sprzężenia z obwodem drgającym. Analogicznie sprzęgamy antenę z obwodem zamkniętym; pobudzona do drgań w polu fali antena przerzuca te drgania na sprzężony z nią obwód zamknięty i ten ostatni staje się właściwym receptorem.

Bardzo często nadawanie czy odbiór w łórnym — jak nazywamy metodę powyższą — zastępujemy odbiorem trzecio lub więcej-rzędowym, sprzęgając dalej obwód zamknięty z dalszym obwodem zamkniętym i powtarzając tę rzecz kilkakrotnie. Czynimy to dlatego, by w wypadku nadawania uzyskać wypromienio-

wanie fali o regularnym przebiegu, odpowiednio silnej i wolno zanikającej. W wypadku odbioru pragniemy przez to uzyskać ostrą rezonancję i odbierać jedynie fale o żądanej długości (częstości). Staramy się przez to uczynić odbiór (wzgl. odbiornik) selektywnym.

Sprzęganie anteny z obwodem zamkniętym pokazują fig. 3, a i b.

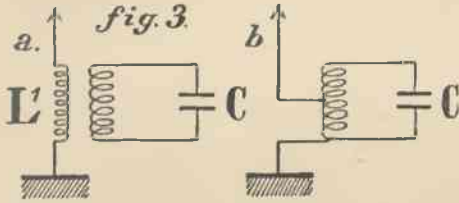

Fig. 3 a pokazuje sprzężenie uzyskane przez wstawienie w obwód anteny małej cewki  $L'$  „antenowej”, którą sprzężono indukcyjnie z cewką  $L$  obwodu zamkniętego (metoda Tesli). Fig. 3 b. przedstawia metodę Oudina, gdzie rolę cewki antenowej odgrywa część cewki obwodu zamkniętego.

Sprzęganie ze sobą obwodów zamkniętych pokazuje fig. 4 a, b, c, d.

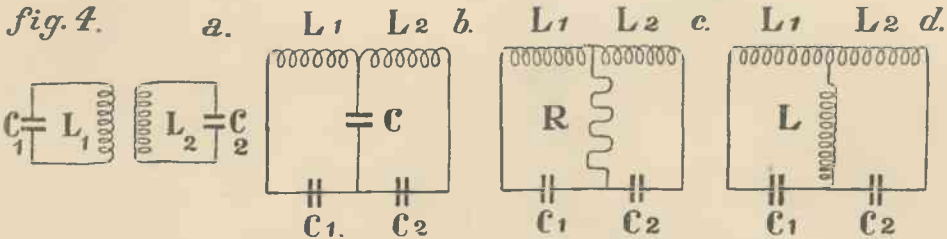
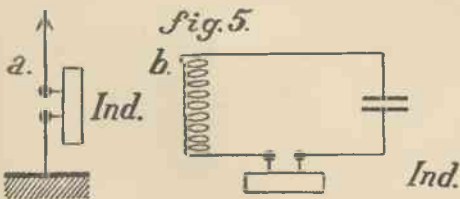

Fig. 4 a przedstawia sprzężenie czysto indukcyjne („magnetyczne”), fig. 4 b sprzężenie pojemnościowe przy pomocy kondensatora  $C$ , fig. 4 c sprzężenie oporowe przez opór  $R$  („galwaniczne”), fig. 4 d sprzężenie „mieszane” przez cewkę  $L$ . O jeszcze jednym sprzężeniu „przez lampę” będzie mowa niżej.

Wzbudzanie drgań. Najprymitywniejszym sposobem jest wstawienie w przerwę w obwodzie otwartym lub zamkniętym iskiernika, np. induktora, jak wskazuje Fig. 5.



Sposób ten prowadzi do wysyłania przez antenę fal gasnących (tłumionych) (Fig. 1 b). Jedna iskra uderzająca w iskierniku daje początek

jednej grupie drgań zanikających. Udoskonalone iskierniki wielokrotne Wiena i Marconiego posiadają urządzenia, mające na celu zdmuchiwanie zjonizowanego przez iskrę powietrza (lub gazu) i pozwalają na stwarzanie fal, których serje są wolno gasnące.

Metoda Duddella (1900) polega na włączeniu szeregowym (p. fig. 6) do obwodu zamkniętego palącego się łuku Velly (lampy łukowej).

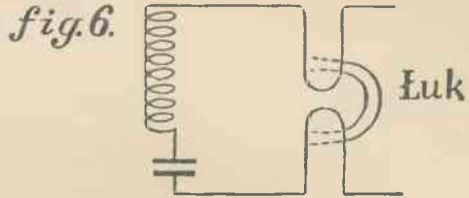

Zapalenie łuku wywołuje w obwodzie drgania niegasnące (Fig. 1 a), a tem samym takżeoż rodzaju fale.

Wzbudzanie przy pomocy prądnic szybkozmiennych (Alexanderon, Lorenz-Schmidt), opisują specjalne podręczniki.

Metody poprzednie straciły prawie zupełnie na znaczeniu od chwili wprowadzenia lamp

katodowych i generatorów lampowych (p. niżej).

Radjotelegrafia znakami Morse'a rozporządza stacjami iskrowymi o fali gasnącej, silnie tłumionej z induktorem lub „na iskrę dźwięczącą”, z iskiernikami Wiena czy Marconiego, oraz stacjami łukowymi na fale niegasnące ciągłe, wreszcie nowoczesnymi typami stacji lampowych i maszynowych. Stacja iskrowa nadaje grupy drgań gasnących z pewną szybkością na sekundę serjami dłuższymi lub krótszemi. Stacja łukowa przerywa i rozбивa swą falę na dłuższe lub krótsze kawałki. W ten sposób uzyskujemy znaki Morse'a, złożone na piśmie z kresek i kropek.

Rezonancja obwodu. Obwód otwarty czy zamknięty, umieszczony w polu fali, reaguje na nią drganiami w postaci prądów zmiennych w swych drutach. Reakcja ta nie jest zawsze jednakowo silna. Każdy obwód posiada pewną określoną falę o określonej częstości, na którą reaguje najsilniej. Jest to, jak mówimy, jego częstość własna. Z falą o częstości własnej jest obwód w rezonansie (współbrzmieniu).



W wypadku obwodów selektywnych rezonancja jest zaznaczona tak silnie, że praktycznie aparatura odbiera tylko falę własną, a inne nie dochodzą praktycznie do głosu.

Częstość własna zależy od pojemności i samoindukcji obwodu. Każdy obwód posiada określoną pojemność, wyrażającą się w faradach czy centimetrach (1 farad = 1.000.000 mikrofaradów; 1 mikrofarad = 900.000 cm). Jest to w obwodzie zamkniętym pojemność jego kondensatora. — Obwód posiada też określoną samoindukcję mierzoną w henrych lub centimetrach (1 henry = miliard cm), którą w obwodzie zamkniętym posiada jego cewka. W obwodzie otwartym tak pojemność, jak i samoindukcja są rozsięte wzdłuż drutu anteny. Dla obwodu zamkniętego obliczamy długość fali własnej w metrach przy pomocy wzoru Kelvina:

$$\lambda_m = \frac{2\pi}{100} \sqrt{L_{cm} \cdot C_{cm}} \quad (\pi = 3,14),$$

gdzie  $L_{cm}$  oznacza wielkość samoindukcji obwodu w cm, a  $C_{cm}$  jego pojemność, również w cm. Dla obwodu otwartego obliczenie jest skomplikowane.

Posługując się w obwodzie zamkniętym cewką o zmiennej samoindukcji czyli warjometrem lub kondensatorem o zmiennej pojemności, z wykle kondensatorem obrotowym ze skalą regulacyjną, możemy zmieniać i dobrać falę własną obwodu. W ten sposób „stroimy na daną falę“ aparaturę, strojąc jej obwody na daną, żadaną częstość własną.

Celem odbioru należy przedewszystkiem aparaturę odbiorczą nastroić na falę stacji, którą mamy odebrać. Następnie należy przyłączyć do obwodu ostatniego (zwykle zamkniętego) równoległe układ złożony ze słuchawki telefonicznej T i detektora D (fig. 7). Przyłączenie równoległe jedynie



słuchawki pociągnęłyby w przewodzie przechodzenie przez słuchawkę prądów zmiennych, których częstość zbyt wielka nie ruszyłaby wcale jej membrany. Zadaniem detektora jest „wyprostowanie“ fali przez nieprzepuszczenie jednej jej połowy do słuchawki. Fig. 8 a,

fig. 8.

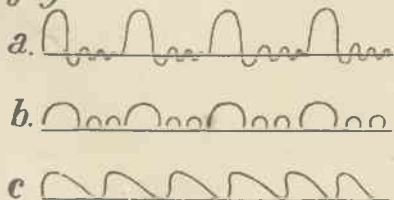

przedstawia serję gasnących fal, fig. 8 b, przedstawia ich wykres w obwodzie, gdzie wstawiono detektor, fig. 8 c, przedstawia efekt „skuteczny“ w słuchawce, który powoduje rytmiczne drganie membrany z częstością równą częstości grup, a więc przedstawia się dla ucha jako ton o tej częstości.

Z nowszych detektorów mamy detektor kryształowy składający się z kryształu galeny naturalnej lub sztucznej, karborundu i t. p., i ostrza metalowego, oraz detektory lampowe, które będą opisane niżej. Słuchawkę zastępuje w wypadku silnych odbiorów rozgłośnik (p. Głośnik). Działanie detektora w wypadku drgań fali niegasnącej czyli ciągłej jest zupełnie analogiczne.

Lampy katodowe. Lampa katodowa dwuelektrodowa czyli kenotron jest to bańka szklana, w której prócz umieszczonego włókna metalowego, tak jak w żarówce elektrycznej, z wyprowadzonymi na zewnątrz końcami, czyli katody, znajduje się jeszcze metalowa elektroda wyprowadzona na zewnątrz. t. zw. anoda (fig. 9).

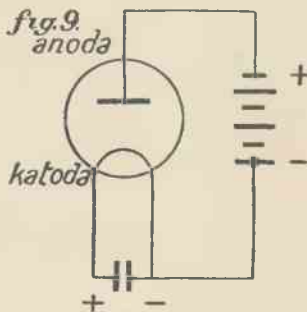

Wnętrze lampki jest opróżnione z powietrza. Jeżeli przy pomocy prądu rozgrzamy katodę np. przez połączenie jej końcówek z końcówkami akumulatora, rozgrzany drucik katody, zrobiony z metalu (wolfram, tor) lub tlenków metali, będzie wyrzucał z siebie ładunki ujemnej elektryczności, elektrony (efekt Edisona-Fleminga). Jeżeli teraz połączymy anodę z dodatnim biegunem baterji galwanicznej, a nitkę z ujemnym, elektrony będą dążyły do anody i w obwodzie: katoda-anoda-baterja anoda — będzie płynął prąd elektronów ujemnych, a więc wedle normalnej umowy co do kierunku prądu będziemy mieli prąd elektryczny o kierunku: anoda-katoda-baterja-anoda. — Przeciwne założenie biegunów baterji anodowej nie dałoby prądu, gdyż elektrony nie płyną od anody do katody. Jeżeli w obwodzie anodowym, t. zn. w obwodzie katoda-anoda, umieścimy źródło prądu zmiennego, płynącego raz w jednym, raz w drugim kierunku, to lampa będzie działała jak wentyl bezzwrotny i przepuści prąd tylko w jednym kierunku, a zatrzyma w drugim. Będzie ona zatem prostownikiem prądu zmiennego. To też kenotроны stanowią główną część lampowych prostowników, przy czem spotykamy też lampy na-

pełnione gazem szlachetnym (neon, hel), parą rtęci, których działanie jest analogiczne do działania lamp próżniowych.

Lampa trójelektrodowa czyli triotron powstała ok. r. 1911 przez wprowadzenie jeszcze jednej elektrody zwanej siatką (R. v. Lieben, Lee de Forest), wyprowadzonej na zewnątrz (fig. 10).

fig. 10  
anoda  
siatka  
katoda

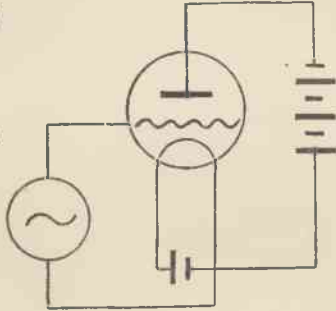

Siatka ma w technicznym wykonaniu rzeczywiście postać siateczki metalowej o drobnych oczkach, położonej między nitką, a anodą, lub spiralki, otaczającej katodę, podczas gdy anoda jest płaską blaszką metalową lub metalowym walcem, otaczającym siatkę i nitkę katody. Cel wprowadzenia siatki jest następujący: ilekroć nadamy siatce napięcie wyższe od napięcia katody, część elektronów, płynących od katody do anody zostanie przechwycona przez siatkę, co wpłynie na zmniejszenie się prądu w obwodzie anody; przeciwnie, gdy napięcie na siatce jest niższe od napięcia na katodzie

cały prąd elektronów płynie ku anodzie (opis podany jest bardzo uproszczony, inne czynniki nie wymienione modyfikują nieznacznie przebieg).

W ten sposób można zmieniając napięcie między siatką a katodą, wytwarzać zmiany prądu w obwodzie anody, czyli prądem tym sterować. Jeżeli w obwodzie siatki będzie źródło zmiennych napięć, a w obwodzie anody prócz baterji umieścimy jeszcze opór dla prądów zmiennych, to lampa będzie na końcówkach tego oporu stwarzać zmienne napięcie przy pomocy źródła dowolnie silnego, jakim jest bateria anodowa. W ten sposób działa lampa jako przekaźnik („relais“) zmiennych napięć. Celem takiego przekazywania zmian w obwodzie siatki na zmiany w obwodzie anody jest wytworzenie możliwości amplifikacji, t. zn. stanu rzeczy takiego, by b. małym nawet wahaniem w obwodzie siatki odpowiadały wielkie wahania w obwodzie anody, co można uskuteczyć dzięki temu, że prądy w obwodzie anody zawdzięczają swe pochodzenie źródłom miejscowym energii dowolnie wielkim, jakie stanowi odpowiednia bateria. Zależność między zmianami napięć w obwodzie siatki, a zmianami prądu w obwodzie anody, zwie się charakterystyką lampy. Zależność ta jest w pewnych granicach wiernie proporcjonalna, w innych nieproporcjonalna, co powoduje niesymetryczne wahania w obwodzie anody jako przekazywanie symetrycznych wahań w obwodzie siatki.

Lampa w układzie wzmacniacza (amplifikacja). Fig. 11, a i b wskazują układy z lampą katodową, służące do amplifikacji.

fig. 11

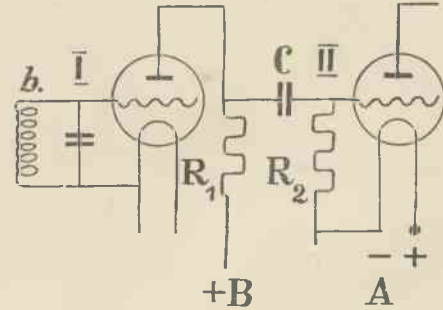
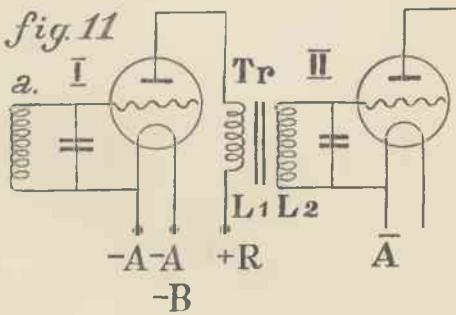

Fig. 11 a przedstawia wzmacniacz t. zw. transformatorowy. Obwód zamknięty I, o ile zostanie pobudzony do drgań, przekazuje je, będąc umieszczonym w obwodzie siatki pierwszej lampy, obwodowi anodowemu tejże, co stwarza na końcach cewki „anodowej“  $L_1$  lub „pierwotnej“ drgania już wzmacnione. Drgania te przenoszą się indukcyjnie na cewkę  $L_2$ , „wtórna“, będącą zarazem cewką „siatkową“ obwodu zamkniętego (II) umieszczonego w obwodzie siatki drugiej lampy. Cewki  $L_1$  i  $L_2$  połączone indukcyjnie bez lub przy pomocy rdzenia metalowego stanowią transformator o pewnej „przekładni“, który ze swej strony

jeszcze raz drgania te powiększa. Amplifikacja w lampie jest jednak połączona z powiększeniem energii, podczas gdy w transformatorze energia przekazana jest ta sama (w idealnym wypadku, zresztą nawet mniejsza).

Fig. 11 b przedstawia wzmacniacz oporowy. Tu znów drgania pierwszego obwodu wzmacniają się energetycznie w lampie i występują już wzmacnione na oporze  $R_1$  w obwodzie anody. Przez kondensator C, wiodący z anody I. lampy do siatki II-giej, przenoszą się na obwód siatki drugiej lampy. Umieszczony w tym obwodzie drugi opór  $R_2$  ma na celu stworzenie odpływu ładunków siatki II. lampy. Obie figury przed-

stawiają tylko najprostsze układy wzmacniające bez podania bliższych szczegółów i usubtelnień.

Znaki  $+A$  i  $-A$  oznaczają  $+i$  — akumulatora,  $+B$  i  $-B$  końcówki baterji anodowej.

Lampa w układzie prostującym (delekcyjnym). Fig. 12 a i b przedstawia dwa układy, gdzie lampa zastępuje nam uprzednio wspomniany detektor kryształkowy.

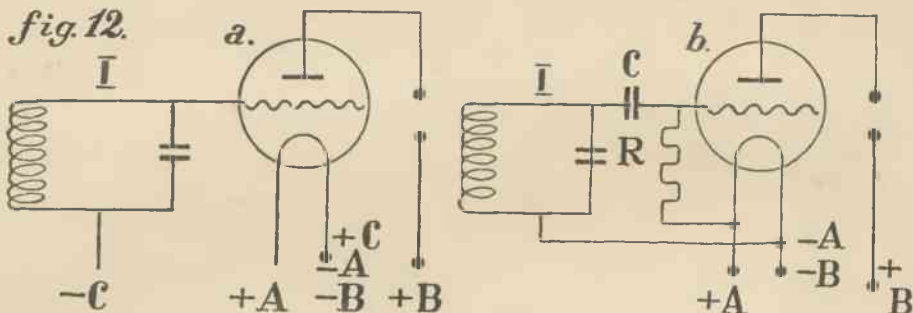
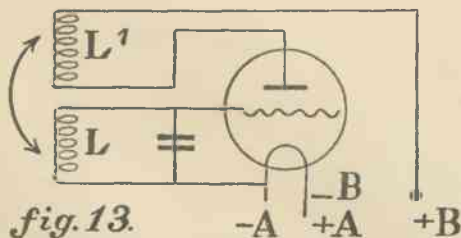

Fig. 12 a przedstawia t. zw. detektor lampowy „o prostowaniu anodowym”. Siatka obwodu zamkniętego I jest połączona z minusem ( $-C$ ) oddzielnej baterji „siatkowej”, której plus jest połączony z  $-A$  i  $-B$ . Ewentualna słuchawka telefoniczna (rozgłośnik) o ile nie chcemy jeszcze wzmacniać dalej, umieszczamy w obwodzie anody lampy delekcyjnej.

Fig. 12 b przedstawia t. zw. „audion” o „prostowaniu siatkowym”. Istotną rolę odgrywa tu t. zw. „mostek siatkowy” złożony z kondensatora C i oporu R. Słuchawka telefoniczna umieszczona znowu w obwodzie anody. Oba te najbardziej używane układy polegają na skomplikowanych zjawiskach przekazywania niesymetrycznego drgań symetrycznych przez lampę odpowiednio załączoną.

Lampa w układzie generatora drgań. Fig. 13 przedstawia najprostszy układ, w którym obwód zamknięty zostaje pobudzony do drgań.



Drgania wzbudzone w pierwszej chwili w obwodzie I (choćby przez zapalenie lampy) uległyby zamarciu dzięki „tlumieniu obwodu”. Przekazane przez lampę obwodowi anody wstępują też na cewce „reakcyjnej”  $L'$  i dzięki jej sprzężeniu z cewką L obwodu przelewają energję napowrót do obwodu głównego, podtrzymując tem samym w odpowiedniej chwili zamiera-

jące już drgania. Całe to urządzenie przypomina bardzo zegar wahadłowy, gdzie zamierające drganie wahadła podtrzymuje obciążona ciężarkiem (źródło energii) zębata „z a b k a”. Stopień sprzężenia cewek L i  $L'$  można odpowiednio regulować, przy pewnym zbliżeniu uzyskujemy efekt ciągłych drgań. Generator lampowy stanowi główną część składową lampo-

wych stacyj n a d a w c z y c h, zastępując dawne sposoby rodzenia fal ciągłych (p. wyżej). Posiada on jednocześnie tę własność, że o ile zatrzymamy się w sprzężeniu obwodów siatki i anody tuż przed wybuchem drgań, układ drutu tak jak gdyby uczulał i pozabawiał tlumienia obwód zamknięty siatkowy („reakcja” lub „sprzężenie zwrotne” w odbiorniku). Dlatego też układ generacyjny zwykle w połączeniu z jednoczesną detekcją stanowi główną część urządzeń odbiorczych (fig. 14 „autodyna”).

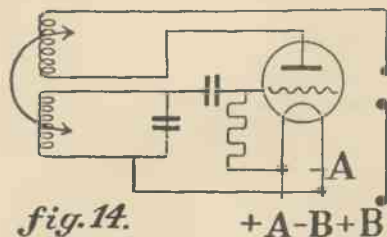

Istnieje wiele jeszcze innych układów „z reakcją” czyli generatorów, jak Reinartza, Weaganta, Hartleya i t. d. Układ podany zwie się „indukcyjnym” (Meissner).

W budowie aparatury odbiorczej nasuwa się szereg trudności, wynikających z faktu, że w aparatach wysokiej częstotliwości wpływ wzajemny części składowych bywa wprost decydującym dla funkcjonowania. Szczególną trudność, wynikającą w wypadku istnienia w aparacie kilku wzmacniaczy wysokiej częstotliwości ze „sprzężania się stopni wzmacniacza przez pojemność lampy” usuwa technika przez stosowanie metod kompensacyjnych t. zw. „neutralizacji”, przy czem aparaty noszą wtedy nazwę „neutrodyne”, lub też przez zastosowanie specjalnych lamp „ekranowanych”. Szczegóły techniczne podają odnośne dzieła.



Nadawanie „fonji“ w radjotelefonji. Dźwięki muzyki czy słowa inoway dostawczy się w studjo do mikrofonu, zostają przemienione w kompleks złożony z drgań elektrycznych o odpowiednich drganiom akustycznym częstotnościach. Wzmocnione w aplikatorni studja zostają przesłane do właściwej stacji nadawczej. Stacja ta wytwarza w swych generatorach lampowych pewne stałe drgania o określonej częstotności (a więc i określonej długości) bardzo wielkiej (np. 1.000.000 drgań na sek.) Jest to t. zw. „wysoka częstotaść“. — Drgania, odpowiadające dźwiękom wahają się w granicach 15—20.000 drgań na sek. Jest to „niska częstotaść“, różna bardzo od wysokiej. W skomplikowanych „modulatorach“ lampowych niska częstotaść łączy się z wysoką częstotnością stacji „modulującej“ tę ostatnią. Antena wypromieniuje następnie falę „nośną“, odpowiadającą częstotności stałej stacji wraz z „modulacją“, będącą tłumaczeniem elektrycznym dźwięków. Tak zmodulowana fala nośna dostaje się do odbiornika. Zwykle zostaje wzmocniona w „wzmacniaczach“ (najczęściej transformatorowych) „wysokiej częstotności“, potem dostaje się do części detekcyjnej. Układ detekcyjny jest zarazem demodulatorem, który rozdziela falę nośną od modulacji i tę ostatnią przesyła albo wprost do słuchawki lub do wzmacniaczy „niskiej częstotności“ i dopiero słamają do słuchawki czy głośnika. Tu następuje przetłumaczenie modulacji na fale akustyczne powietrza, które odbieramy jako dźwięki. — P. tabl. poza tekstem.

**Radjotelefonja**, ob. Radjo.

**Radjotelegraficzna konwencja**, porozumienie międzynarodowe zawarte w Waszyngtonie w r. 1927 z mocą od 1 stycznia 1929, reguluje zagadnienie światowego ruchu telegrafu iskrowego. np. długości fal. Wprowadziła termin mierniczy kilocykle na sek.

**Radjotelegrafja**, ob. Radjo.

**Radjoterapja**, ob. Rad.

**Radlin**, wieś w pow. Rybnik (woj. śląskie), przy kolei: Rybnik—Wodzisław, 11 km na pld.-zach. od Rybnika z 7.906 mieszk., elektrownią, kopalnią węgla i koksownią.

**Radlińska** Helena (pseud. H. Orsza), współcz. pol. pisarka i działaczka oświatowa, w l. 1917—18 redagowała w Krakowie czasopismo niepodległościowe p. t. „Kultura Polski“, współredaktorka podręcznika „Pracy oświatowej“ (1913) i „Bibliografji oświaty pozaszkolnej (1900—1928)“ (1929), napisała m. i. „Uniwersytety ludowe w Polsce“ (1910), „Piśmiennictwo ludowe“ (1902), „Studjum pracy kulturalnej“ (1925), „Ideały bibliotek powszechnych w Rosji“ (1924), „Kształcenie bibliotekarzy oświatowych“ (1928), „Szkoły pracy społecznej w Polsce“ (1928), „Jak prowadzić biblioteki wędrownie?“ (1922), „Książka wśród ludzi“ (1929), „Dzieje społeczne Polski“ (1921), „Kołtają jako wychowawca“ (1912), dla dzieci i młodzieży: „Na ziemi polskiej przed wielu laty“ (1920), wypisy historyczne „Z dziejów narodu. I. Okres Piastowski“ (1908).

**Radliński** Ignacy, orientalista i religjolog polski, (1843—1920), napisał m. i.: zarysy literatury egipskiej, babilońsko-asyryjskiej, epigrafiki kanaańskiej, literatury hebrajskiej i perskiej w zbiorowych „Dziejach literatury powszechnej“ (t. I., 1880), charakterystykę początków średniowiecza (tamże, tom II., 1887), „Słownik narzeczy ludów kamiczackich“ (1891—94. 5 t.), „Apokryfy judaistyczno-chrześcijańskie, księga wstępna do literatury apokryficznej w Polsce“ (1905), „Dzieje jednego Boga“ (1905), „Dwa dokumenty ludzkości (Dziesięcioro przykazań Bożych i deklaracja praw człowieka)“ (1907), „Na przelomie dziejowym. Początki piśmiennictwa judaistyczno-chrześcijańskiego“ (1907), „Dzieje jednego z synów bożych“ (1908), „Słinoza. Rzecz historyczno-społeczna“ (1910), „Apokryfy judaistyczno-chrześcijańskie w polskich przeróbkach“ (1911), „Katolicyzm, modernizm i myśl wolna“ (1912), „Mężczyzna a kobieta“ (1918, studjum historyczno-socjologiczne), „Jehowa. Mrok średniowiecza i król pruski, Wilhelm II.“ (1919), „Dzieje trzech osób w jednym Bogu“ (1915), „Przeszłość w teraźniejszości. Zbiór dociekań i rozważań społeczno - naukowych“ (1901).

**Radło** (spulchniacz, kultywator), narzędzie uzupełniające lub częściowo zastępujące pracę pluga; składa się z ramy drewnianej lub żelaznej, w której osadzone są łapy „redlice“ w kształcie haków, sprężyn lub skończy lemiesz. Praca r. polega bądź na powierzchniowym spulchnieniu gleby (t. zw. drapacze, jeże) bądź też na głębszym jej wzruszeniu (kultywatory, grubery).

**Radłowo**, letnisko w pow. Morskim (woj. pomorskie), nad rz. Kaczą, położone malowniczo na wzgórzach nad zatoką Pucką, między Gdynią i granicą W. M. Gdańska 1 km od stacji kolej. Mały Kack (kolej: Gdańsk—Reda). Kupie morskie.

**Radnorshire**, hrabstwo w południowej Walji z 1.219 km<sup>2</sup> i 23.517 mieszk. Stolicą jest Presteigne.

**Radogoszcz**, kolonja i gmina w pow. Łódź (woj. łódzkie), pod samą Łodzią (4 km) z 1.599 mieszk. oraz przemysłem włókienniczym, młynami, cegielniami, fabr. wyrobów betonowych, chustek i siatek drucianych. Letnisko podmiejskie.

**Radolin** Hugo, książę, (zniemczony Polak, Radoliński), dyplomata niem., (1841—1917), był 1892—95 ambasadorem w Konstantynopolu, potem w Petersburgu, 1900—10 w Paryżu.

**Radom**, miasto powiatowe w woj. kieleckim, nad rz. Mleczną (dopływ Radomki). przy kolei: Dęblin—Skarżysko, 167 km na pld. od Warszawy z 65.329 mieszk. Mamy tu 6 kościołów katol. (w tem kilka starych) i 1 ewang., kilka szkół średnich, bibliotekę miejską, archiwum państwowe, muzeum krajoznawcze oraz wiele instytucyj państwowych, samorządowych i społecznych. Poza tem posiada R. znaczny przemysł, zwłaszcza garbarski oraz fabr. broni, wyrobów tytoniowych, a wreszcie przemysł meta-

lurgiczny, drzewny, ceramiczny, spirytusowy, piwowarski, szklany, obuwiaowy, spożywczy, młynarski i budowlany. R. należy do najstarszych grodów małopolskich. Kazimierz Wielki założył tu miasto (Nowy R.) otoczone murami. W XV. i XVI. w. odgrywał R. dzięki swemu położeniu na skrzyżowaniu ważnych dróg, ważną rolę. Tu odbył się szereg zjazdów politycznych (t. zw. unja radomska z 1401 r.) i sejmów. Od 1613 był R. siedzibą trybunału skarbowego. 23 czerwca 1767 zawiązała się w R. za podszczeniem Katarzyny II. konfederacja pod łaską osławicznego banity ks. Karola Radziwiłła. Zmierzała ona do detronizacji Stanisława Augusta i zgnębienia stronnictwa Czartoryskich i ich reform oraz obrony wiary katolickiej, a była tylko narzędziem w rękach Repnina. Do 1795 był R. stolicą powiatu w woj. sandomierskim, 1809—1816 stolicą departamentu, a 1845—1914 gubernji.

Powiat R. ma 2.026 km<sup>2</sup> (w tem 61,3% ziemi ornej i 11,8% lasów) i 193.493 mieszk.

**Radomka**, lewoboczny dopływ Wisły, długi 98 km. Wypływa na płd. od Skrzynna w pow. Końskie, a uchodzi nieopodal Rycywołu.

z **Radomska** Antoni, dawniej podawany jako Jan z Dobczyc, paryski magister artium, profesor sztuki pamięciowej w uniw. krakowskim, † 1507, napisał „Opusculum de arte memorativa“ (1504).

**Radomska konfederacja**, zawiązana 1767 pod patronatem Rosji przy pomocy Gąbrjela Podolskiego a pod łaską Karola Radziwiłła przeciw Stan. Augustowi. Ob. Polska, Dzieje.

**Radomsko**, miasto powiat. w woj. łódzkim, nad rz. Radomką (dopływ Warty), przy kolei: Częstochowa—Kozuski, 224 m nad poz. morza z 20.572 mieszk. Miasto posiada 4 kościoły katol., 1 ewang. i klasztor franciszkański, kilka szkół średnich oraz handel ziemioplodami, przemysł drzewny (fabr. mebli giętych, tartaki) i metalurgiczny (fabr. maszyn, łańcuchów i wyrobów żelaznych), fabr. olejów i smarów, szkła i porcelany, wódek, gilz i guzików, a wreszcie browary, cegielnie i młyny. R. jest starem miastem (od XIII. w.), w XIV. i XV. w. było nawet ośrodkiem znacznego handlu, tu też odbyły się w 1382 i 1384 ważne zjazdy historyczne. Później podupadło miasto zniszczone kilkoma pożarami (największe w 1624 i 1742) i podniosło się dopiero po wybudowaniu kolei warszawskowiedeńskiej. Do 1793 było R. stolicą powiatu w woj. sieradzkim.

Powiat R. ma 2.113 km<sup>2</sup> (w tem 54,3% ról i 21,1% lasów) oraz 169.847 mieszk.

**Radomyśl**, miasto na Ukrainie, nad rz. Teterowem, na płn.-zach. od Kijowa (101 km) z 12.445 mieszk. Przemysł młynarski i skórny. Ongis R. był własnością Ławry Peczerskiej i należał przed 1793 do Polski.

**Radomyśl Wielki**, miasto w pow. Mielec (woj. krakowskie), 18 km od kolei: Tarnów—Dębica, na płn.-wsch. od Tarnowa z 2.468 mieszk., handlem i cegielnią. Miasto zostało założone w 1581 przez Mik. Firleja.



W. Radosławow.

**Radosławow** Wasyl, polityk bułgarski, \* 1854, założył 1886 opozycyjną partję liberalną, pisał parokrotnie tekę sprawiedliwości i spraw wewnętrznych, 1913 stanął na czele rządu jako przedstawiciel kierunku antyrosyjskiego, zawarł pokój bukareszteński, zbliżył się do państw centralnych, 1915 wciągnął Bułgarię do wojny po ich stronie, która przyniosła jej chwilowe posiadanie Macedonji. Po klęsce państw centralnych musiał ustąpić i wyjechał do Berlina. 1923 zasądzony in contumaciam na dożywotne więzienie, po upadku Stambolińskiego amnestjonowany.

**Radoszkowice**, miasto w pow. Mołodeczno (woj. wileńskie), nad rz. Wiazynką, 9 km od kolei: Mołodeczno-Olechnowice, tuż nad granicą Białorusi sowieckiej z 2.600 mieszk. Posiada elektrownię, młyny, garbarnię i handel. W listopadzie 1567 r. zebrał tu Zygmunt August liczną armję (ok. 30 000), z którą chciano wyruszyć przeciwko Iwanowi Groźnemu; wyprawa ta jednak (zw. radoszkowicką) spęła na niczem.

**Radoszyce**, osada miejska w pow. Końskie (woj. kieleckie), nad rz. Pisną i Róźcem. 17,5 km na płd.-zach. od Końskich z 3.344 mieszk., browarami, młynami i handlem. Miastem zostały R. w XV. w., z tego też czasu posiadają murowany kościół.

**Radość**, osada podmiejska i lotnisko pod Warszawą, 14 km od dworca Warszawa Wsch.

**Radović** Andrija, polityk czarnogórski, \* 1872, przywódca partji narodowej, 1906 minister skarbu, 1907 premier, zasądzony za rzekomy udział w zamachu na 15 lat więzienia, 1913 ułaskawiony, 1915 znów minister skarbu, pracował nad przyłączeniem Czarnogóry do Jugosławji, którą 1919 i 1920 reprezentował na konferencji pokojowej.

**Radowce** (rum. Radauti), miasto okręg. na Bukowinie (Rumunja), przy kolei: Dornești—Rușca z 20.000 mieszk., starą katedrą prawosławną (XV. w.) oraz przemysłem rolniczym i handlem.

**Radowitz**, 1. Joseph Maria, polityk pruski, (1797—1853), pułkownik i szef sztabu generalnego artylerji, blisko zaprzyjaźniony z Fryd. Wilhelmem IV., zwolennik zjednoczenia Niemiec pod egidą Prus, 1848 zasiadał na skrajnej prawicy parlamentu frankfurckiego, twórca Unji państw północno-niemieckich, 1850 minister spraw zagranicznych, ustąpił pod naci-

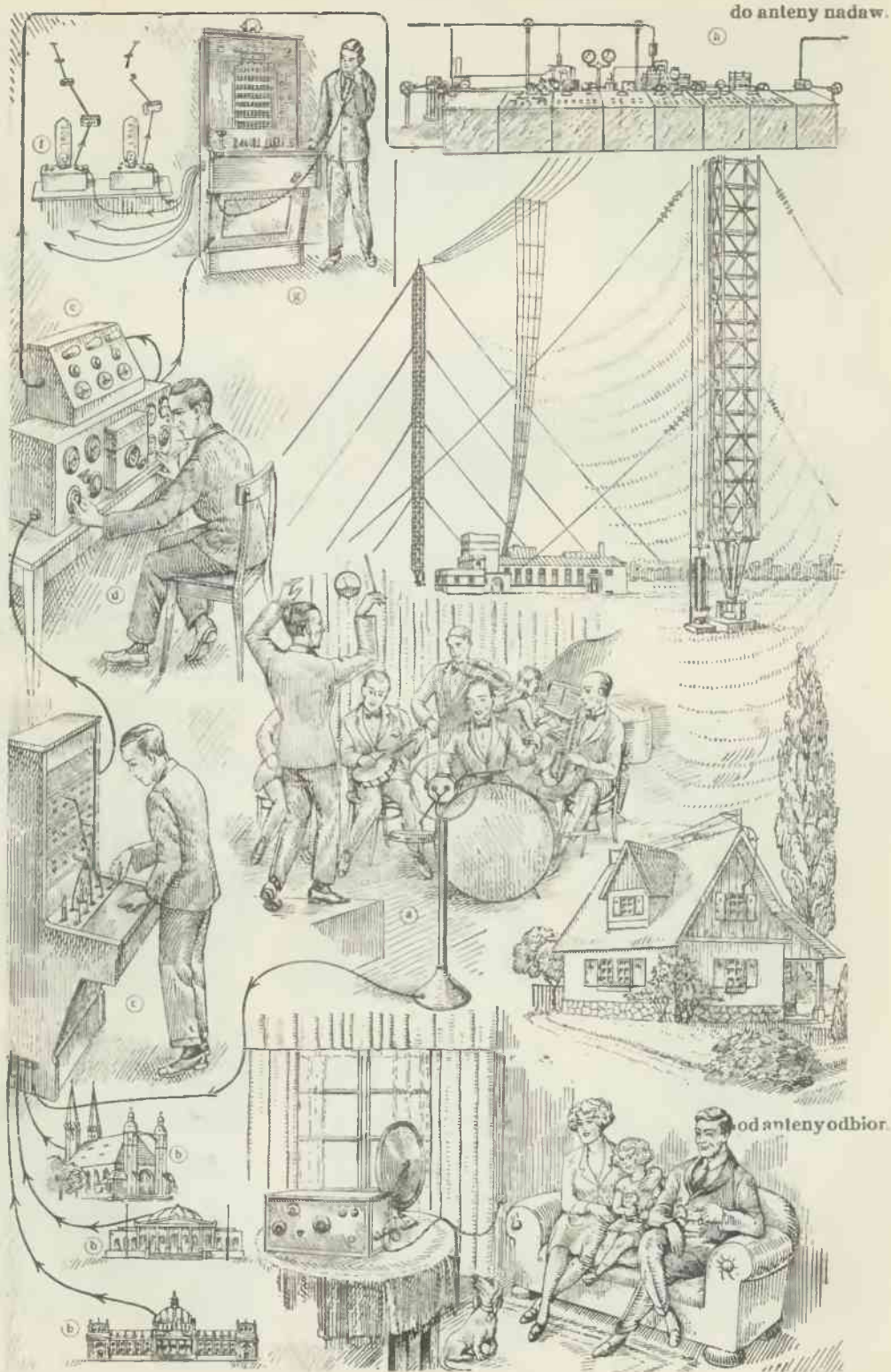

Przebieg nadawania i odbiór - radjofonji.





1 i 2. Rasa północna (nordyczna). (Norwegowie).

3. Rasa śródziemnomorska (Korsykańczyk).



4. Rasa śródziemnomorska (płd. Francuzka)

5 i 6. Rasa dynarska (Huculi).



7 i 8. Rasa alpejska (Góral z Podhala i Tyrolka).

9. Rasa wschodnia (Lotysz). !



10. Rasa wschodnia (Rusińska z Wołynia).

11 i 12. Typy przednio-azjatyckie (Żyd i Ormianka).

Fot. 3, 4, 8. z H. Günthera: »Rassenkunde d. deutschen Volkes«. Monachjum 1928. Fot. 5, 6, 7, 12. ze zbiorów Zakładu Antrop. Fiz. Uniw. Jagiell. Fot. 9. według M. Hescha »Eickstedts Archiv f. Rassenbilder« Nr. 8. Fot. 10. H. Pösch »Eickstedts Archiv f. Rassenbilder« Nr. 3. Fot. 11. według M. Fishberga: »Die Rassenmerkmale d. Juden«. Monachjum 1913.



1—3. Czaszka nordyczna z boku, przodu i góry. Twarz i pułdo mózgowe wąskie, owalne. czoło pochylone wtył, lekkie łuki nadoczodołowe.



4. Czaszka dynarska. Twarz długa, pułdo mózgowe krótkie, potylica stroma.

5 i 6. Czaszka śródziemnomorska z przodu i góry. Twarz miernie szeroka, pułdo mózgowe szerokie, owalne



7. Cz. chińska. Twarz płaska, szer., o wystających jarzmach, pułdo mózg. szer.

8 i 9. Czaszka alpejska z przodu i góry. Twarz krótka, szeroka, pułdo mózgowe zaokrąglone.



10. Cz. eskimoska. Twarz o budowie mocnej, z wybitnie wystającą jarzm., wys. oczodołami.

11. Czaszka murzyna z Kamerunu; długogłowa, wybitny prognatyzm, strome czoło.

12. Czaszka Australijczyka; długogłowa, czoło uciekające wtył, silnie rozwinięte łuki nadoczodołowe.



1. Czaszka Pithecanthropus'a z góry. Według E. Dubois.



2. Czaszka Pithecanthropus'a z boku. Według E. Dubois.



3. Żuchwa Homo Heidelbergensis. Według O. Schoetensack'a.



4. Czaszka kobieca rasy neandertalskiej; Gibraltar.



7. Czaszka męska r. neandertalskiej z La Chapelle-aux-Saints. Z „L'Anthropologie“ T. 19. Paris 1908.

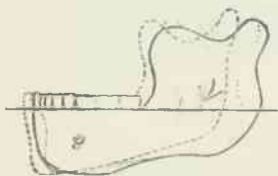

5. Narysy porównawcze żuchw ludzkich: — żuchwa z Mauer (H. Heidelbergensis) --- i ... żuchwy pierwotnych mieszkańców Australji.

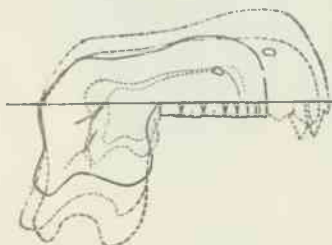

6. Narysy porównawcze żuchwy z Mauer i żuchw małp człekopodobnych: --- dorosłego goryla, ---- dorosłego orangutana, ... gibbonów (w obrębie krzywej żuchwy z Mauer).

Z porównania obu rysunków widać, że kopalna żuchwa ludzka należy całkowicie do typu ludzkiego, różniąc się wyraźnie od żuchw małp człekopodobnych.

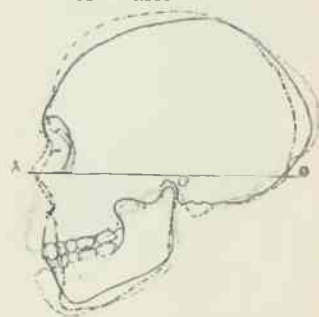

Le Moustier —, La Chapelle-aux-Saints ....., współczesny Europejczyk ----, AO = pozioma frankfurcka.



8. i 9. Czaszka około 15-letniego osobnika r. neandertalskiej z Le Moustier.

10. Krzywa strzałkowa środkowa dorosłego i młodego osobnika r. neandertalskiej oraz współczesnego Europejczyka. U młodego nie rozwinął się jeszcze tak silnie wał nadczołowy, ma on też nieco krótszą czaszkę i mniej wydatną część twarzową; poza tem przypomina w zupełności osobnika dorosłego. Współczesny Europejczyk posiada przedewszystkiem wyższe tak czoło jak i całą czaszkę i znacznie słabszy aparat żwaczy; brak również wału nadczołowego (torus supraorbitalis).



skiem Austrii i Rosji. „Ges. Schriften“ (1852—1853, 5 t.).

2. Joseph Maria, syn poprz., dyplomata. (1839—1912), 1873 poseł w Atenach, 1882 ambasador w Konstantynopolu, 1892—1908 w Madrycie, 1906 przedstawiciel Niemiec na konferencji w Algieras.

**Radula** (łac.), płytka trąca u niektórych mięczaków, pokryta jednym lub wielu szeregami żabków.

**Radunia** (niem Radaune), lewoboczny dopływ dolnej Wisły (Motławy), wypływa na płd. zach. od Kartuz z jez. Raduńskiego Górnego (1<sup>3</sup>/<sub>4</sub> km<sup>2</sup>, głębokie 40 m), przepływa Dolne Raduńskie jezioro (6,7 km<sup>2</sup>, 25 m głębokie) i jez. Ostrzyckie (2,5 km<sup>2</sup>, 18 m głębokie) w wojew. Pomorskiem, pod Pruszczem wkracza na obszar W. M. Gdańska i po 70 km długim biegu uchodzi w Gdańsku do Motławy.

**Radwan** Wacław, malarz polski, (1869—1920), wykształcony w Krakowie i Monachjum; poświęcił się szczególnie malarstwu portretowemu (portr. kobiece).

**Radwanice**, wieś w pow. Ostrawa Śląska na Śląsku Cieszyńskim (Czechosłowacja) z 7.096 mieszk. i kopalniami węgla.

**Radwański**, 1. Andrzej, malarz polski, (1711—po 1762), studja odbył w Krakowie, następnie w Niemczech. 1731 wrócił do kraju i do 1749 przebywał w Jędrzejowie, malując tam i dekorując kościoły okoliczne (1745—46 kościół w Strzałkowie, 1747 kaplicę św. Anny w Sobkowie i kościół w Dmeninie, 1747 pałac biskupi w Kielcach). W Krakowie osiedla się od 1749 i maluje kaplice w kościele Panny Marii (1750, 1752—1754), kaplicę św. Jacka w kościele dominikanów (1757—1759), sklepienie w kościele franciszkanów (1757—1759), obrazy w kościele pijarów i t. d. Z kościołów okolicznych wiemy o dekorowaniu przez niego kościołów w Mstowie (1755), Staniątkach (1759), Zielonkach (1758) i Tyńcu (1754, 1762). W 1757 r. został R. seniorem cechu malarzy.

2. Feliks, architekt polski, (1756—1826), senator Rzeczypospolitej Krakowskiej, profesor mechaniki na Uniwersytecie Jagiellońskim w Krakowie, wybudował w Krakowie Collegium physicum (przy ul. św. Anny 6), oraz gmach obserwatorium astronomicznego.

3. Feliks, syn poprz., architekt, (1789—1861), senator Rzeczypospolitej Krakowskiej, od 1809 oficer artylerji i inżynierji wojsk polskich, od 1817 budowniczy okręgowy miasta Krakowa. Wykładał budownictwo na wydziale sztuk pięknych w Uniwersytecie Jagiellońskim, a po zniesieniu tej katedry od 1835 profesor budownictwa przy szkole technicznej. Podług jego planu i pod jego kierunkiem został usypany kopiec Kościuszki (1835 r.). Prowadził prace koło plant krakowskich przy pomocy Florjana Straszewskiego. Zbudował kamicnicę przy ul. Szewskiej 4, prowadził przebudowę domu przy ul. Stolarskiej 13. Różne prace teoretyczne R. wyszły w „Rocznikach Towarzystwa naukowego w Krakowie“, prócz nich napisał: „Zdanie sprawy o polichromji architektury starożytnej...“, „Nauka budownictwa“ (Kraków 1844) i t. d.

**Rady Ewangeliczne**, są w przeciwieństwie do przykazań, nakładających obowiązki na wszystkich, zaleceniami Ewangelji, nie zawierającymi obowiązku ścisłego. Są to przedewszystkiem: czystość bezwzględna, ubóstwo i posłuszeństwo.

**Radykalizm** (nowołac. pochodne z łac., radix — korzeń), sposób myślenia lub działania, który przeprowadza pewną zasadę lub naukę do jej ostatecznych granic i wszystko z nią niezgodne bezwzględnie odrzuca; stąd radykalny: bezwzględny, konsekwentny, skrajny, dochodzący do ostateczności. W życiu politycznym przez r. rozumie się przeprowadzenie jakiejś zasady bez względu na istniejące stosunki. Określenie jakiejś partji — na skrajnej prawicy lub lewicy — jako „radykalnej“, oznacza, iż przypisuje się jej politykę, będącą przeciwieństwem działalności partji, idących na kompromisy.

**Radykalna partja**, stronnictwo francuskie, złożone z drobno-mieszczanstwa, robotników i chłopów, opierające swój program na zasadach 1789 roku. Po oderwaniu się socjalistów (1830) zwalczali r. monarchję lipcową i Drugie Cesarstwo, doszli 1885 do rządów wraz z liberałami, 1899 sami pod wodzą Waldeck-Rousseau, 1902—06 zawarli kartel z socjalistami. 1924 odnieśli wielkie zwycięstwo wyborcze i doszli do rządów, następnie ustąpili miejsca gabinetowi unjonistycznemu Poincaré'go, 1927 oderwała się od nich „Zjednoczona Lewica“ (Gauche Unioniste) pod Franklin-Bouillonem.

**Radymicze**, prehistoryczne plemię Słowian wsch. z nad rz. Soży; byli plemieniem słabem, niewojowniczem, od 885 oplacającym haracz Kijowowi.

**Radymiński** Marcin, historyk akademji krakowskiej, (1610—1664), trzykrotny dziekan uniwersytetu, w czasie okupacji szwedzkiej za Jana Kazimierza okazał się charakteru, odmówiłszy złożenia przysięgi Karolowi Gustawowi; zasłużony około uporządkowania biblijeki uniwersyteckiej, pozostawił w rękopisie szereg dzieł z historii uniwersytetu (m. i. historia sporu akademji z jezuitami).

**Radymno**, miasto w pow. Jarosław (woj. łwowski), nad rz. Sanem, przy kolei: Jarosław—Przemysł z 1.907 mieszk. Wyrób powrozów, fabr. chemikaliów i handel ziemniakami. Miastem jest R. od 1431; od dawna kwitnie tu przemysł powroźniczy.

**Radzewski** Franciszek, polityk i publicysta pol., († 1748), podkomorzy poznański, występował w życiu publicznym Wielkopolski jako zdeklarowany stronnik Stan. Leszczyńskiego a wróg Sasów, w 1705 bronił sprawy Stanisława piórem przeciw Kurji Rzymskiej („List szlachcica polskiego o władzy papieża rzymskiego“), w latach czterdziestych uczestniczył w konspiracji, która miała zdetronizować Augusta III. w porozumieniu z Szwecją. Ogłosił pod pseudonimem Fr. Poklatecki traktat polityczny p. t.: „Kwestje polityczne obojętne“ (1743), „Remonstracje Stanom Rzpłtej Polskiej o trybunałach“.

**Radziechowy**, wieś i lotnisko w pow. Żywiec (woj. krakowskie), 6 km na płd. od Żywca z 2.740 mieszk. i kamieniołomami.

**Radziechów**, miasto powiat. w woj. tarnopolskim, położone na europejskim dziale wód (dorzecze Bugu i Styru), przy kolei: Lwów—Łuck, 83 km na pln.-wch. od Lwowa z 4.384 mieszkk. Posiada elektrownię, cegielnię, garbarnię oraz handel bydłem i ziemiopłodami.

Powiat R. ma 1.040 km<sup>2</sup> (w tem 43% ról i 28,1% lasów) i 64.561 mieszkk. (31,4% Polaków).

**Radziejowa** (1.265 m), najwyższa góra w Beskidzie Sądeckim, nadająca nazwę całemu pasmu górskiemu, rozciągającemu się pomiędzy Dunajcem a Popradem.

**Radziejowice**, wieś w pow. Błonie (woj. warszawskie), 8 km od Żyrardowa, nad rz. Pisią (Radziejówką) z 769 mieszkk. i cegielnią. Piękny pałac z parkiem z XVII w., wybudowany przez Radziejowskich, którzy od R. wzięli nazwisko.

**Radziejowski**, 1. Hieronim, podkanclerz kor., († 1666), za Władysława IV. posłował na sejmy, 1651 otrzymał godność podkanclerską. Poróżniwszy się z żoną, Elżbietą Słuszczańką 1-mo voto Kazanowską, usiłował zająć przemocą jej zamek w Warszawie. Skazany przez sąd marszałkowski na banicję, uzyskał w trybunale piotrkowskim kasację wyroku i schronił się 1652 do Szwecji, podlegał ją do najazdu na Polskę i starał się o szprzymierzenie jej z Chmielnickim. 1655 towarzyszył armji Wiltemberga do Wielkopolski, namowami swemi skłonił senatorów do podpisania kapitulacji pod Ujściem, odgrywał przy Karolu Gustawie rolę doradcy politycznego w sprawach polskich. 1662 pojednał się z Janem Kazimierzem, uchwałą sejmu przywrócony został do czci i łask, 1666 wyprawiony w poselstwie do Turcji bronił z godnością interesów Rzpltej, zmarł w Adrjanopolu.

2. Michał, syn popr., prymas Rzpltej, (1615—1705), został 1677 biskupem warmińskim, 1683 należał do negocjatorów traktatu zaczepno-odpornego z Austrią, 1685 objął pieczęć mniejszą koronną, 1686 mianowany kardynałem, 1687 prymasem. Polityk ambitny i dwulicowy, cchiwy znaczenia i pieniędzy, brał żywy udział w sporach na Litwie, występując przeciw Janowi III., w czasie bezkrólewia 1696—7 przeprowadził wybór Contiego, po zwycięstwie Augusta II. przez długi czas nie chciał go uznać (t. zw. rokosz łowicki), po wtargnięciu do Polski Karola XII. wszedł z nim w porozumienie, ale zrażony wyniesieniem na tron Leszczyńskiego zamknął się w Gdańsku; przekupiony przez Szwedów zgodził się zwołać sejm koronacyjny. na krótko przed śmiercią znów nawiązał pertraktację z Augustem II.

**Radziejowski Stanisław**, malarz polski, \* 1863, ukończył Szkołę Sztuk Pięk. w Krakowie, następnie studjował w Monachjum. Malował obrazy rodzajowe i tematy baśniowe, oraz portrety

**Radziejów**, miasto w pow. Nieszawa (woj. warszawskie) w pobliżu jez. Gołę, przy kolei: Nieszawa—Koto z 3.164 mieszkk. i handlem ziemiopłodami. Miasto (od końca XIII. w.) rozwijało się doskonale jako ośrodek handlu, dopiero klęski elementarne i wojny XVII. w. położyły kres jego świetności, której pamiątką jest kościół farny ostrołukowy i drugi pofran-

ciszkański. Do 1815 był R. stolicą powiatu (do 1793 w woj. brzesko-kujawskim).

**Radziłkowski-Eljasz**, ob. Eljasz-Radziłkowski.

**Radziwiłłowski Zygmunt** Luba. polski historyk i archeolog, \* 1843, napisał m. i.: „Poszukiwania archeologiczne w pow. ostrogskim” (1877), „Kniaziowie i szlachta między Sanem, Wieprzem, Bugiem, Prypecią, Dnieprem, Siniuchą, Dniestrem i północnymi stokami Karpat osiedleni” (współ z Waclawem Rulikowskim, nieukończone, 1880), „Materiały do historii oblężenia i obrony Lwowa w 1672” (1884), „Archiwum XX. Lubartowiczów Sanguszków w Sławucie” (współ z Bronisławem Gorczakiem i in. 4 t.), „Monografia XX. Sanguszków” (2 t. 1906—1913) i in.

**Radzionków**, gmina o charakterze miejskim w pow. Tarnowskie Góry (woj. śląskie), przy kolei: Tarnowskie Góry—Rojca z 14.102 mieszkk. Posiada kopalnię rudy żelaznej, cynku i węgla, hutę cynku i ołowiu, młyn elektr. i kamieniołomy.

**Radziszewski**, 1. Ignacy, pol. inżynier, \* 1869, profesor hydrauliki na politechnice warszawskiej, napisał wiele prac naukowych (m. i. „Hydraulika”).

2. Idzi, ksiądz, (1871—1922), studja teolog. w Petersburgu i Lowanjum, 1914 rektor Akademji Duchownej w Petersburgu, 1918 powołał do życia uniwersytet katol. w Lublinie. — Był jednym z założycieli „Ateneum kapłańskiego”.

3. Henryk, ekonomista pol., (1873—1923), studjował w Paryżu, w Londynie, od 1910 prof. ekonomji polit. w Szkole Rolniczej w Warszawie. 1917 uzyskał stopień dra fil. na Uniwersytecie Krak. a następnie veniam legendi. W latach następnych profesor ekonomji polit. na Uniwersytecie Lubelskim, od 1919, a następnie 1922 poseł na Sejm pol. z ramienia Narodowej Demokracji. Napisał m. in.: „Zarys przemysłu Królestwa Pol.”, „Piotr Steinkeller” (1905); „Skarb i organizacja władz skarbowych w Królestwie Polskim” (1907); „Warszawa. Gospodarstwo wiejskie” (1915); „Podręcznik ekonomji politycznej...” (1919, wyd. 3. 1922); „Polska idea ekonomiczna” (1917); „Nauka skarbowości...” (1917, wyd. 2. 1919); „Bank Polski” (1919); „Polityka ekonomiczna” (1921).

**Radziwiłłowa Franciszka Urszula**, ks., (1705—1753), córka Janusza Korybuta, ks. Wiśniowieckiego, żona Michała Kazimierza „Rybenko”, matka Karola „Panie Kochanku” Poza „Listami do męża pisanymi” (ok. 1728), „Przestrogami córce mojej Annie Marji” (1738), poza dziełkiem „O obowiązkach żołnierza chrześcijańskiego” (1748) była autorką 16 utworów scenicznych, drukowanych w 1754 r. jako „Komedje i tragedje przedniodowcipnym wynalazkiem, wybornym wiersza kształtem, bujnością rzeczy i poważnemi przekładami znmienite”. Podczas gdy pierwsze z tych utworów noszą na sobie wyraźne piętno baroku, w utworach pisanych u schyłku życia przejawia się naśladownictwo form nowych. Tak np. utwór: „Złoto w ogniu” („Cnota wypróbowana”) pochodzący z 1750 r., zawiera całą scenę wyjętą i przerobioną z Molière'a „Szkoly kobiet”. Najważniejsze są trzy parafrazy Molière'a „Le Medecin malgré lui”

(„Gwałtem doktor“), „Les Precieuses ridicules“ („Komedja wytwornych i śmiesznych dzieweczek“), oraz balet „Les Amants magnifiques“ („Przejrane nie mają“). Acz R. stwarza swe przeróbki mechanicznie, bez ukrytej myśli głębszej i intencji reformy, wzmiankowane komedje mają pierwszorzędne znaczenie jako pierwociny teatru moljerowskiego w Polsce.

**Radziwiłowicz Rafał**, lekarz pols., (1860—1929), studja w Dorpacie; jako lekarz pracował w Petersburgu, Warszawie i Tworkach. Od 1927 prof. psychjatrii Uniw. Stefana Batorego w Wilnie. Ogłosił wiele prac.

**Radziwiłłowie**, najpotężniejszy ród magnacki na Litwie, występuje pierwszy raz w dokumencie unji polsko-litewskiej w 1401. Wielkość R. rozpoczyna się z chwilą małżeństwa Zygmunta Augusta z Barbarą R. (1517). Dwaj jej bracia: rodzony, Mikołaj Rudy i stryjeczny, Mikołaj Czarny, zdobyli stanowisko dominujące w stosunku do innych magnatów i szlachty i stali się najzaciętszymi obrońcami odrębności W. Księstwa, zarazem protektorami różnowierstwa na Litwie. Po ich śmierci utrzymał ród R. dawną potęgę, przeszedłszy na katolicyzm wydał szereg jednostek o niezwyklej religijności i dobroczynności, oraz zastęp wybitnych wodzów. Wrodzone R. poczucie wielkości rodowej, buta i ambicja sprawiły, że w XVII. w. byli w dalszym ciągu rzecznikami separatyzmu litewskiego i wydali kilku rokoszan i zdrajców. W XVIII. w. przestali odgrywać pierwszoplanową rolę polityczną, za to posiadają w swej galerji szereg tyłów niezwykle charakterystycznych dla ówczesnego społeczeństwa. Przycimając inne rody magnackie ogromem fortuny, założyli kilka ordynacji, zbudowali kilka stolic, rozpadli się na trzy linje: 1<sup>o</sup> na Goniądzu i Medelach, 2<sup>o</sup> na Birżach i Dubinkach, 3<sup>o</sup> na Nieświeżu i Olyce; do 1831 r. wydali 1 kardynała, 3 biskupów, 21 ministrów i 37 wojewodów. Spowinowaceni kilkakrotnie z Hohenzollernami w XIX. w. posiadali znaczne wpływy na dworze pruskim i odgrywali pewną rolę w obozie centrum niemieckiego. Ob. Kottuba j. Galerja nieświeiska portretów radziwiłłowskich (1857), Bartoszewicz, Radziwiłłowie (1928). Ważniejsi przedstawiciele:

1. Mikołaj, podczaszy W. Ks. Lit., (1470—1522). gorący zwolennik braterstwa i unji polsko-litewskiej, stąd zwany „Amor Poloniae“, uczestnik wypraw wojennych Konstantego Ostrogskiego, 1507 został wojewodą wileńskim i kanclerzem litewskim, 1515 brał udział przy boku Zygmunta III w zjeździe presburskim.

2. Albert, biskup wileński, (1478—1519). zwany z pobożności i miłosierdzia, nazwany stąd Jałmużnikiem, dostał się 1500 na stolicę łucką, 1507 na wileńską, pracował gorliwie nad usunięciem na Litwie ostatnich śladów bałwochwaltstwa, uzyskał dla duchowieństwa nowe przywileje, dbał o przyzodobienie katedry wileńskiej.

3. Jerzy, hetman lit., (1480—1541), dla meństwa swego zwany Zwycięzcą, stoczył kilkadziesiąt walk z Tatarami, Moskwą i Krzyżakami, 1508 otrzymał buławę polną, 1514 przyczynił się głównie do zwycięstwa pod Orszą, następnie stoczył zwycięską kampanję z Zakonem Krzyżackim w Warmji, 1527 rozgromił Tatarów za

Kijowem, 1533 otrzymał buławę wielką, 1534 zdobył twierdzę moskiewską Starodub.

4. Mikołaj, z przydomkiem Rudy, syn R. 3., wojewoda wileński, (1512—1584), odebrał staranne wykształcenie zagranicą, 1557 otrzymał buławę polną, 1561 wielką, 1565 kanclerstwo W. Ks. Litewskiego. Znakomity wojownik, 1561 walczył szczęśliwie w Inflanach, 1561 odniósł świetne zwycięstwo nad armją Szujskiego w pobliżu Połocka nad Ułą, 1578 pokonał Moskwę pod Kiesią (Wenden), w wyprawach Batorego przyczynił się do zwycięstwa pod Wielkimi Łukami i dowodził wojskiem litewskim przy oblężeniu uczonych protestanckich i założył w Birżach wyższą szkołę dla młodzieży kalwińskiej.

5. Barbara, siostra poprz., ob Barbara 4.

6. Mikołaj, zw. Czarnym, marszałek i kanclerz w. lit., (1515—1565), brat stryjeczny Barbary, dzięki jej małżeństwu z Zymg. Augustem zyskał uprzywilejowane stanowisko na dworze królewskim i stał się właściwym twórcą wielkości swego rodu. Wysłany w poselstwie do ces. Karola V. i króla rzymskiego Ferdynanda uzyskał dla R. tytuł księżył św Cesarstwa (1517), zaś 1551, nadał mu Zymg. August przywilej chronienia w archiwum nieświeiskim wszystkich dokumentów, dotyczących dziejów W. Ks. Litewskiego. Piastując najwyższe godności na Litwie wraz z województwem wileńskim, był faktycznym władcą W. Księstwa, do ostatka bronił jego odrębności, sprzeciwiając się zawarciu unji. Brał czynny udział w wyprawie inflanckiej, odegrał wybitną rolę przy przyłączeniu Inflant do Polski i utworzeniu lenna kurlandzkiego. Przeszedłszy na kalwinizm, popierał potężnie jego rozkrzewienie się na Litwie, wyjechał dla różnowierców faktyczne równouprawnienie, założył wiele zborów, drukował swym kosztem biblję (t. zw. radziwiłłowską czyli brzeską).

7. Krzysztof, zw. Piorunem, syn R. 6., hetman lit., (1547—1604), odznaczył się w wyprawach moskiewskich Batorego, zwł. przy oblężeniu Połocka, w 1601 odniósł słynne zwycięstwo nad Szwedami pod Kokenhausen, następnie zmusił miasto Wenden do poddania się. Opiekun różnowierców litewskich, po śmierci Batorego zapewnił im swobodę wyznania, starał się przekształcić unj brzeskiej i zjednoczyć dysunitów z dysydentami.

8. Mikołaj Krzysztof, zw. Sierotką, syn R. 6., wojewoda wileński, (1549—1616), wychowany w kalwinizmie na przyszłą podporę reformacji, po śmierci ojca na skutek pobytu w Rzymie i osobistego zetknięcia z Commendonim. Hozjuszem i Skargą przeszedł w 1567 na katolicyzm. W 1568 walczył nad Ułą, 1569 został marszałkiem nadw. litewskim, 1573 brał udział w poselstwie po Henryka Walezego do Paryża, następnie w wyprawach moskiewskich Batorego, 1578 marsz. w. lit., 1590 wojewoda trocki, 1604 wileński. Gorliwy katolik, popierał Zygmunta III.





M. K. Radziwiłł („Sierotka“).

w staraniach o unję kościelną, dostarczył mu posiłków przeciw rokoszowi Zebrzydowskiego, Nieśwież ufortyfikował, zaopatrzył go w słynne armaty, zbudował zamek, wspaniałą kościół jezuitów, zakładał klasztory, budował drogi i szpitala, rozwijał szeroką działalność filantropijną, opiekował się ubogimi studentami Wykształcony, studiował zwłaszcza geografję i medycynę, w 1582—84 odbył pielgrzymkę do Ziemi Świętej, którą opisał. Przekład łaciński wyszedł w 1601 p. t. „Hierosolymitana peregrinatio“. Tekst łaciński przełożył na jęz. polski Wargocki i wydał w 1607 p. t. „Peregrynacja... J. O. P. M. Ch. Radz.“, oryginał polski ogłosił w 1925 J. Czubek, „Peregrynacja do Ziemi Świętej“

9. Jerzy, syn R. 6., kardynał, (1556—1600), przeszedłszy na katolicyzm został 1574 koadjutorem, 1579 biskupem wileńskim, 1582—86 był z ramienia Batorego namiestnikiem Inflant, 1586 otrzymał kapelusze kardynalski, Zygmunt III. mianował go biskupem krakowskim. W polityce występował jako stronnik Habsburgów, zasłynął dziełami pobożności i miłosierdzia. Pamiętnik łaciński wydał Wierzbowski w 1899.

10. Stanisław, syn R. 6., marszałek w. lit., (1559—1589), przeszedłszy na katolicyzm zasłynął gorliwością religijną, stąd otrzymał przydomek „Pobożny“, brał udział w wyprawach moskiewskich Batorego, naogół jednak stronił od życia publicznego, zatopiony w dziełach religijnych i studjach naukowych; wybitny poliglota, władał szeregiem obcych języków.

11. Krzysztof, syn R. 7., hetman polny lit., (1585—1640), brał udział w wojnie inflanckiej za Gust. Adolfa, 1633—4 odegrał główną rolę przy oblężeniu Smoleńska. Gorliwy różnowierca, przeciwnik duchowieństwa katolickiego i Zygmunta III., na elekcję po jego śmierci przyprowadził kilka tysięcy zbrojnego żołnierza i zamówił pomoc elektora brandenburskiego dla zabezpieczenia losu swych współwyznawców.

12. Janusz, syn R. 7., podczaszy lit., (1579—1620), towarzyszył ojcu w wyprawie inflanckiej, urażony na Zygmunta III. stał się jednym z głównych organizatorów rokoszu Zebrzydowskiego, w Lublinie obrany został marszałkiem koła rycerskiego, pod Guzowem pierwszy natarł na szczy królewskie, spiskował z Bethlenem Gaborem, którego zamierzał osadzić na tronie polskim. Przez resztę życia stronił od spraw publicznych, stał w opozycji do dworu, opiekował się różnowiercami, przez małżeństwo z elektro-

równą Elżbietą zapoczątkował związki krwi pomiędzy R. a Hohenzollernami.

13. Albrecht Stanisław, kanclerz w. lit., (1595—1656), wychowanek jezuitów wileńskich, odbył szereg podróży i studjów zagranicą, 1619 został podkanclerzem, 1623 kanclerzem lit., występował odłąd stałe przy zawieraniu traktatów międzynarodowych i łagodzeniu załagów wewnętrznych, 1624—25 towarzyszył królewiczowi Władysławowi w podróży po Europie jako ochmistrz. 1646 posłował do Francji po Ludwikę Marję. Niezmiernie gorliwy katolik, zwalczał na każdym kroku różnowierców, strzegł odrębności Litwy, pracę dla dobra publicznego łączył z nieustannymi staraniami o wielkość i pożytek swego domu. Pozostawił w rękopisie dziarższ łaciński, obejmujący lata 1632—55, a będący najznakomitszym pamiętnikiem politycznym XVII. w. (nieodkładny przekład polski wydał E. Raczyński, 1839, 2 t.), oraz „De rebus Sigismundi III.“; wydał kilka dzieł treści religijnej i ascetycznej.

14. Janusz, syn R. 11., wojewoda wileński i hetman w. lit., (1612—55), najpotężniejszy magnat swojej epoki, był udzielnym władcą Litwy, głową kalwinów, prowadził samodzielną politykę zagraniczną, oddając się pod protektorat cesarza, wiążąc z Hohenzollernami, spiskując z Wołoszczyzną i Siedmiogrodem, słynął z niesłuchanego przepychu i hojności. Znany wódz, po elekcji Jana Kazimierza walczył pomyślnie z Chmielnickim na Litwie, 1650 wkroczył na Ukrainę, zajął Kijów, odznaczył się pod Białą Cerkwią, 1654 odniósł nad Moskwą zwycięstwo pod Szklowem, następnie pobity został pod Szepielewiczami. Wrodzona pycha, żądza władzy i niechęć do Jana Kazimierza skłoniły go w chwili najazdu Karola Gustawa na Polskę podpisać w Kiejdanach układ, w którym uznawał protektorat szwedzki nad Litwą. Opuszczony przez szlachtę i wojsko zmarł w obłąkanym przez Pawła Sapiechę Tykocinie.

15. Bogusław, syn R. 12., koniuszy litewski, (1620—1669), słynny z przycgód wojennych i pojedynków w Holandji i Francji, mocno zdudziomczył, odznaczył się w wojnach kozackich za Jana Kazimierza, następnie przyjął protekcję szwedzką, wszedł w służbę elektora brandenburskiego, walczył przeciw Polakom pod Warszawą i Prostkami (1656), gdzie został wzięty do niewoli, brał udział wspólnie z Chmielnickim i Rakoczym w układach o rozbiór Polski. W traktacie welawsko-bydgoskim (1657) uzyskał od Rzpltej amnestję, mianowany przez elektora gubernatorem Prus Wschodnich walczył odłąd przeciw Szwedom. Najściślej związany z Brandenburgją, zamieszkały odłąd w Królewcu, pomocnik W. Elektora w zwalczaniu swobód stanów wschodnio-pruskich, posłował równocześnie na sejmy polskie i patronował kalwinom litewskim. Córka jego, Ludwika Karolina, (1667—1695), dziedziczka ogromnych dóbr, poślubiła 1681 syna W. Elektora, Ludwika, po jego śmierci zaręczyła się z królewiczem Jakóbem Sobieskim, ale zerwawszy niespodzianie, wyszła za Karola Filipa Neuburskiego (1687), co stało się powodem olbrzymiego skandalu polityczno-

dypłomatycznego i dało początek przewlekłemu sporowi o t. zw. dobra neuburskie.

16. Michał Kazimierz, wojewoda wileński, hetman polny i podkanclerzy lit., (1625—1680), w czasie wojen szwedzkich bronił walecznie kraju przed najeźdźcą, za Michała Wiśniowieckiego należał do opozycji magnackiej, ożeniony z siostrą Jana Sobieskiego, Katarzyną, brał udział w bitwie pod Chocimem, posłował w sprawie Ligi św. do cesarza, papieża i Wenecji. Gorliwy katolik, znany był z fundacji religijnych i biegłości w naukach, zwł. alchemiji.

17. Karol Stanisław, syn R. 16., kancl. w lit., (1669—1719), gorliwy stróż praw, usposobienia pojednawczego, godził załargi między magnatami, w czasie wojny północnej stronnik Sasa.

18. Marcin Mikołaj, krącejzy lit., (1705—1782), znany z dziwactw, skończył w obłądziej, zajmował się medycyną, fizyką i alchemją, szukał w swem laboratorium kamienia filozoficznego, na dworze swym utrzymywał cały harem, oddany studjum judaistycznym wyuczył się hebrajszczyzny i żargonu i otaczał wyłącznie żydami, z którymi przestrzegał praktyk religijnych.

19. Hieronim Florjan, syn R. 16., chorąży lit., (1715—1760), znany z srogosci i okrucieństw, napełniał lochy swego zamku w Białej więznicami, których w wymyślny sposób rozkazywał torturować, bardzo bogaty, utrzymywał kilkutyśięczne wojsko z wszystkimi stopniami, aż po generała, otaczał się wyłącznie Niemcami.

20. Udalryk Krzysztof, syn Mikołaja Faustyna, wojewody nowogrodz., pisarz polski, (1712—1770), 1734 koniuszy W. Ks. Lit., 1747 regimentarz jeneralny wojsk W. Ks. Lit., w polityce pensjonariusz dworu rosyjskiego, a stronnik Prus, bardzo płodny, napisał przeszło 50 dzieł wierszem i prozą, m. i. wierszem „Słowo nie w swojej przyzwoitości opisane“, „Opisanie zgrzyzot ludzkich we wszystkich stanach“ (1741), elegje moralne (druk. w I. tomie „Zbioru rytmów“ Elżb. Drużbackiej), „Uczone zabawy wierszem i prozą“ (rękopis), „Kunsztu kochania argumentów cztery“ (druk. w „Głosie“ 1910).

21. Michał Kazimierz, zw. „Rybenko“, wojewoda wileński i hetman w. lit., (1702—1762), najbogatszy z Radziwiłłów, bez talentów i zasług zarówno w wojsku, jak polityce, słuźalczy wobec dworu, skarbił sobie popularność wśród szlachty urzędaniem wspamiętanych biesiad i łowów.

22. Franciszka Urszula, żona R. 21. ob. Radziwiłłowa Franciszka Urszula.

23. Karol Stanisław, zw. „Panie Kochanku“, syn R. 21, wojewoda wileński, (1734—1790), niezmiernie bogaty i wpływowy, zdobył sobie wśród szlachty ogromną popularność dzięki szczodrości, sarmatyzmowi obyczajów, skłonności do biesiad i żartów, z drugiej strony znanym był z pędliwości i dzikich wybryków. Przeciwnik Czartoryskich, rozporządzający znaczną siłą zbrojną, w czasie ostatniego bezkrólewia stawił Moskwie opór pod Stonimem, pobity, schronił się do Turcji i został przez konfederację warszawską skazany na utratę godności, majątku i czci. Użyty następnie przez Repnina za narzędzie zemsty przeciw St. Augustowi, został mar-



K. St. Radziwiłł („Panie Kochanku“).

szakiem konfederacji radomskiej, później wziął udział w konfederacji barskiej, którą wspierał pieniężnie i należał do jej Generalności. Zmuszony powtórnie emigrować, po kilku latach uzyskał przebaczenie Katarzyny, zaś sejm 1776 przywrócił mu godności i majątek. Osiadłszy w Nieświeżu, nie mieszał się odtąd do spraw publicznych, oddany marnotrawieniu ogromnej fortuny na zbytkowne przyjęcia, festyny i przyozdabianie swej rezydencji. Słynnem było zwłaszcza przyjęcie, które zgotował w 1785 Stan. Augustowi.

24. Antoni Henryk, namiestnik W. Ks. Poznańskiego, (1775—1833), poślubił 1796 ks. Luizę Fryderykę (1770—1836), córkę ks. Ferdynanda Pruskiego. Najwybitniejszy w XIX. w. przedstawiciel orjentacji polsko-pruskiej, w l. 1806—07 usiłował odciągnąć Polaków od Napoleona, wysuwając projekt odbudowy Polski pod egidą Prus, w 1813 odbył w podobnym zamiarze misję do ks. Józefa Poniatowskiego, w 1815 mianowany został namiestnikiem W. Ks. Poznańskiego. Z funkcji tej o charakterze bardziej politycznym, aniżeli administracyjnym, nie wywiązał się R. należycie: dbając o kulturę Poznańskiego, opiekując się młodzieżą studującą, prowadząc świetny dom, nie zdobył się na energiczną obronę praw kraju przed zakusami germanizatorskimi władz. Wybuch powstania listopadowego osłabił jego pozycję i zmusił do wniesienia dymisji. Kompozytor francuskich romansów i muzyki do „Fausta“ Goethego (1810). Był dobrym wiolonczelistą; jemu to poświęcił Chopin Trio op. 8, a Beethoven uwerturę op. 115. Był również rysownikiem i rytownikiem, pozostawił też liczne akwaforty: głównie portrety osób z arystokracji.

25. Michał, brat R. 24., generał pol., (1778—1850), uczestnik powstania kościuszkowskiego, 1807 pułkownik, brał udział w kampanji 1812. za Król. Kongresowego generał dywizji i senator, po wybuchu powstania listopadowego powołany do Rady Administracyjnej, 24 stycz. 1831 mianowany naczelnym wodzem, gdyż Chłopiński jemu jednemu przyrzekł służyć radą, po bitwie grochowskiej złożył dowództwo, po upadku powstania więziony przez Rosjan do 1836.

26. Wilhelm, syn R. 24, generał pruski, (1797—1870), adjutant królewski, cieszył się znacznymi wpływami na dworze, w 1847 został dziedzicznym członkiem pruskiej Izby Panów, od 1860 szef pruskiego korpusu inżynierów.

27. Bogusław, syn R. 24, (1809—1873), od 1854 członek prus. Izby Panów, sympatyk centrum katolickiego. Córka jego Elżbieta (1803—1834) była młodzieńczą miłością późniejszego cesarza Wilhelma I.

28. Ferdynand, syn R. 27, parlamentarzysta pol., (1834—1926), poseł 1879—1918 do Reichstagu, był długoletnim prezesem Koła Polskiego, następnie wszedł do Sejmu Ustawodawczego w Warszawie.

29. Janusz, syn R. 28., polityk pol., \* 1880, w 1918 był dyrektorem departamentu politycznego w gabinecie Steczkowskiego i Kucharzewskiego, jeden z przywódców stronnictwa Pracy Narodowej, od 1928 poseł na Sejm z BB.

**Radziwiłłów**, miasto w pow. Dubno (woj. wołyńskie), nad rz. Stownią (Stonówka), przy kolei: Lwów—Dubno, nieopodal Brodów z 4.240 mieszcz., handlem, garbarnią i młynami. 1 lipca 1863 rozbili Rosjanie pod R. oddział powstańczy Józ. Wysockiego, który zamierzał wkroczyć z Galicji na Wołyń.

**Radziwiłłówna** Barbara, ob. Barbara 4.

**Radziwiłowski** (Jerzy?), malarz pol., XVIII w., malował portrety i obrazy religijne. Znany zachowane jego 2 portrety rodziny Lubomirskich (z r. 1743) i obraz, przedstawiający „Obrzezanie“, który się znajdował w galerji Stanisława Augusta.

**Radzymiń**, miasto powiat. w woj. warszawskim, przy kolei: Warszawa—R., 18 km na pń.-wsch. od stolicy z 5.036 mieszcz. Posiada handel drzewem i ziemiopłodami, browar, młyny i cegielnię. W okolicy duże lasy państwowe (1.300 ha). Rozwój R. datuje się od czasu przeniesienia stolicy do Warszawy (początek XVII w.). W dniach 11—14 sierpnia 1920 był R. i jego okolice widownią krwawej bitwy, zakończonej odparciem bolszewików od Warszawy.

Powiat R. ma 1.071 km<sup>2</sup> (w tem 59,3% ziemi ornej i 17,6% lasów) oraz 72.609 mieszcz.

**Radzyń**, 1. miasto w pow. Grudziądz (woj. pomorskie), nad jez. Zamkowem, przy kolei Chełmża—Melno, 19 km na pń.-wsch. od Grudziądza z 2.008 mieszcz. i młynami. Stare to miasto posiadało ongiś zamek którego ruiny do dziś się zachowały.

2. miasto powiat. w woj. lubelskim, nad rz. Białką (do Tyśmienicy), 7 km od kolei: Lublin—Łuków (stacja Bedlno) z 4.833 mieszcz., fabr. wyrobów ceramicznych, elektrownią i młynami. Posiada piękny pałac z XVIII w., ofiarowany w 1919 przez właściciela B. Szlubowskiego na schronisko dla inwalidów wojennych. Miasto (od 1468) zwane początkowo Kozirynek, posiada kościół z 1641.

Powiat R. ma 1.608 km<sup>2</sup> (w tem 49,5% ról i 21,5% lasów) oraz 101.527 mieszcz.

**Radża** (Raja[h], „władca“, „król“), tytuł miejscowych panujących w Indjach Wschodnich i na Archipelagu Malajskim, którzy obecnie są wasałami Anglii, Francji i Holandji. Zwierzchnik kilku r. nosi tytuł maharadży.

**Radżang**, plemię malajskie zamieszkujące wnętrze Sumatry (Palembang); około 1.500 głów.

**Radżkot** (Rajkot), miasto w Katiawarze, w prezydenturze Bombaj (Indje ang.) z 36.097 mieszcz.

Znajduje się tu wyższa uczelnia dla hinduskich książy.

**Radżputana** (ang. Rajputana), państwo w pń.-zach. Indjach ang., na pńd. od Pendżabu, a na wsch. Sind z 334.062 km<sup>2</sup> i 9.844.384 mieszcz. (głównie Hindusów). Składa się z 21 państweczek lennych (Bikanir, Sirohi, Dżalawar, Bharatpur, Dholpur, Karauli, Alwar, Kolah, Banswara, Dungarpur, Partabgarh, Kuszalgarh, Bundi, Tonk, Szahpura, Udaipur Dżaipur, Kiszangarh, Lawa, Dżodhpur, Dżaisalmir), z których jedynie Tonk jest mahometański. Zach. część kraju zajmują stepy i pustynie, pńd. góry Arawali z urodzajnymi dolinami, a wsch. płyta, częścią stepowa i pustynna, a zresztą dobrze nawodniona (dorzecze rz. Czambal). Klimat jest gorący, opady neregularne, co powoduje dziesiątkujące ludność epidemie i głębsi głodu (od 1891 r. ubyło 3.300 000 ludności). Oświatą stoi na niskim poziomie (96,5% analfabetów). Ludność trudni się głównie chowem bydła i rolnictwem. Z kopalni posiada R. węgiel, kobalt, cynk, ołów, miedź, żelazo i dużo soli. Wywozi się sól, bydło i wełnę. Kolei posiada R. 2.500 km. Ośrodkiem handlu jest Dżaipur. Anglicy posiadają w kraju szereg garnizonów.

**Radżputanie**, ob. Radżputowie.

**Radżputowie** (z sanskrytu: radża (raja)—putra „syn królewski“), stara kasta wojowników w Indjach Ang., uważająca się za potomków Kszatriji (ob. Kshatriya); dziś w skład jej wchodzi również potomkowie innych ras i plemion tubylcze. R. są wysocy, smukli, włosy mają faliste lub kędzierzawe, bogaty zarost, oczy i skórę ciemną, głowę długą, nos wąski. Dziś są wielkimi małorolnikami, częściowo także maklerami; liczą blisko 9 miljonów głów.

**Radższah** (ang. Rajshahi), dywizja w prow. Bengalji (Indje ang.) z 49.820 km<sup>2</sup> i 10.315.664 mieszcz. (większość mahometań), między Bramaputrą, Gangesem i Himalajami. Stolicą jest Rampur Boalia.

**Rae**, osada handlowa i stacja misyjna, nad Wielkimi Niewolniczym jeziorem w Kanadzie.

**Rae John**, ang. badacz okolic arktycznych, (1813—1893), urzędnik kompanji Hudsonbay, badał 1846—54 obszary między zat. Hudsonską i Mackenzie.

**Raeburn** Sir Henry, malarz szkocki, (1756—1823), był złotnikiem, potem kształcił się w malarstwie u D. Martina, końcu w Włoszech, za poradą i poparciem Reynoldsa. Osiedlił się w Edynburgu, gdzie zdobył sławę, jako najlepszy portrecista Szkocji, 1823 został malarzem nadwornym. Główne dzieła, których światłocień przypomina tradycje Rembrandta, są: portrety Waltera Scotta, lady Dudgeon, oraz „Młynarz z przysiółku“ i t. d.

**Raetia** (Recja), rzymska prowincja od 15 r. przed Chr., obejmowała północno-wschodnią część Szwajcarii, Tyrol z Przedarulanją i pńd. Bawarią między Dunajem a Innem. Retowie byli dzikim ludem górskim, który uległ dopiero po kilkuletnich walkach z Druzusem i Tyberjuszem. Ok. 500 r. została R. opanowana przez Ostrogotów, po śmierci Teodoryka zalali ją Bawaroowie (późn. Bawarczycy). Najważniejszemi



twierdzami w R. były Castra Regina (Ratyżbona) i Castra Batava (Passawa).

**Rafa**, skały sterczące w morzu, bądź nad powierzchnią wody, bądź też blisko pod powierzchnią (ślepa rafa). Są one bardzo niebezpieczne dla żeglugi. Na morzach podzwrotnikowych występują często rafy koralowe (ob. Koralowe wyspy i rafy).

**Rafa**, 1. sito druciane do przesiewania piasku murarskiego lub rudy w sortowniach hutniczych. 2. Żelazna obręcz, skuwająca koło wozu na obwodzie.

**Rafaël** (hebr., Repha'el, „uzdrowienie Pańskie“), jeden z siedmiu aniołów, ołtarzających tron Najwyższego, znany z biblii, jako opiekun podróżującego Tobiasza, stąd patron podróżnych.



Rafaël.

**Rafaël** (właśc. Raffaello Santi) z Urbino (mylnie zwany Sanzio), malarz włoski, jeden z trzech najslawniejszych mistrzów renesansowych włoskich, \*28 III lub 6. IV. 1483 r. w Urbino, †6. V. 1520 r. w Rzymie, był synem złotnika i malarza Giovanniego Santi (†1494). Pozostawał początkowo pod wpływem Perugina, do którego warsztatu wstąpił w r. 1499 i z którym pracował przy freskach w Cambio w Perugji. Niedługo jednak R. wyzwała się z dominujących wpływów szkoły umbryjskiej, w dziełach jego obok głębi ujęcia tej szkoły przejawia się więcej życia. W r. 1502 wykonuje zamówioną u Perugina „Koronację NMP.“ (Watykan); nie jest wyjaśniony dostatecznie udział R. we freskach Pinturicchia w bibliotece Piccolomini w Sienie. Dużo wdzięku posiadają z wczesnego okresu pochodzące obrazy Madonny w Berlinie i „Madonna Conestabile“ w Petersburgu. W l. 1504—1508 pracuje we Florencji, gdzie oddziały na niego dzieła Masaccia, Donatella, Leonarda i Fra Bartolommea. W okresie tym powstają portrety („Autoportret“ w Uffizjach, portrety Angela i Maddaleny Doni) i liczne Madonny, wśród których najslawniejsze: „Madonna Tempi“ (Monachjum), „M. del Granduca“ (Florencja, Pitti), „M. Teranuova“ (Berlin), „La belle Jardinière“ (Paryż), „Madonna ze szczygłem“ (Florencja, Uffizi) i in. O ile w portretach i grupowaniu Madonn z Dzieciątkiem i św. Janem zauważyć się dają wpływy Leonarda da Vinci, to w obrazach ołtarzowych R. przeważają wpływy Fra Bartolommea (np. „Madonna del Baldacchino“ [Flo-

rencja, Pitti]). Ostatnie dzieło florenckiego okresu, „Złożenie do grobu“ (Rzym, Villa Borghese), jest już w związku z twórczością Michała Anioła.

Wezwany przez papieża Juljusza II. do Rzymu, rozpoczyna tu R. w r. 1508 prace nad komnatami (sławnymi stanzami) w Watykanie, które dekoruje freskami: w l. 1508—1510 freski w Camera della Segnatura, przedstawiające Teologję, Filozofję, Prawo i Poezję na sklepieniu, na ścianach zaś pod nimi „Dysputę“, „Szkołę Ateńską“, „Parnas“ i sceny z ces. Justynianem i papieżem Grzegorzem IX. Monumentalne te dzieła pełne są szlachetnego spokoju; następne w Stanza d'Eliodoro (1512—1514) mają więcej dramatycznego napięcia: „Wypędzenie Heljodora ze świątyni“, „Msza Bolskańska“, „Attylla i papież Leon“, „Uwolnienie św. Piotra“. Do r. 1519 trwało wykończenie następnej Stanza dell' Incendio (ze sławnym pożarem Borgo) oraz praca przy loggiach, w których R. przedstawił 52 scen z dziejów biblijnych, na pilastrach zaś przy pomocy Giov. da Udine, Franc. Penni i in. sławne groteski (ob. Groteska). Z okresu tego pochodzą i obrazy sztalugowe — najważniejsze z nich: portrety Juljusza II. (Florencja, Pitti, Uffizi), t. zw. *Fornarina* (przypuszczalna jego kochanka), *Donna Velata* (Florencja, Pitti), portret Leona X. z dwoma kardynałami (Florencja, Pitti), portret hrabiego Castiglione (Luwri) i in. Przy licznych obrazach, przedstawiających Madonny, pomagali R. uczniowie; za własnoręczne jego dzieła uchodzą „Madonna z Foligno“ (1511—1512) i „Madonna z rybą“ (Madryt). — Papież Leon X. mianował R. kierownikiem budowy bazyliki św. Piotra oraz złożył w jego ręce główny nadzór nad wykopaliskami starożytności — w okresie tym często używał uczniów do wykończenia swych prac, np. Penni i Giulio Romano wykonali według jego szkiców cykl „Amor i Psyche“ w Farnesinie w Rzymie, gdzie sam R. wykonał fresk, przedstawiający „Triumf Galatei“. — Do arcydzieł R. należą też dla kaplicy Sykstyńskiej wykonane projekty 10 arrasów z dziejami Apostolskimi (utkane w Brukseli; zachowało się 7 kartonów w Victoria and Albert Museum w Londynie). Około 1516 namalował R. sławne swe arcydzieła sztalugowe: „Św. Cecylja wśród czterech świętych“ (Bolonja), „Madonna della Sedia“ (Florencja, Pitti) i dla kościoła San Sisto w Piacenzy przeznaczona „Madonna Sykstyńska“, obecnie perła Galerji w Dreźnie. — W zbiorach XX. Czartoryskich znajduje się R. portret nieznaney osoby. — R. umarł w r. 1520 na febrę której jego przepracowany organizm mimo młodości nie przetrzymał. Pochowany w Panteonie w Rzymie.

**Rafaëlit**, minerał, tlenochlorek ołowiu, występujący w małych czerwono-fioletowych kryształkach, należących do układu jednoskośnego. Sierra Gorda (Chile).

**Rafajłowa**, przysiółek wsi Zielonej w pow. Nadworna (woj. stanisławowskie) u źródła rz. Bystrzycy i u stóp przełęczy Pantyrskiej z 634 mieszk. Letnisko położone w pięknej, górzystej i lesistej okolicy w Karpatach Wsch. R. upamiętniła się walkami „Żelaznej Karpackiej Bry-

gady" Legjonów w końcu 1914 i z pocz. 1915 r. 2 i 3 pułki Legjonów oczyściwszy z kozaków komitat Marmarosz-Sziget po płd. stronie Karpat, przeszły zbudowaną przez siebie drogą przez przełęcz Pantyrską i 12 paźdz. 1914 starły się z Rosjanami pod R. i wyparły ich ku płn. Po bitwie pod Mołotkowem (29 paźdz.) broniła II. Brygada przejścia przez przełęcz karpackie w ciągu zimy 1914/15, staczając szereg walk, z których najgorętszą był bój o R. 24 stycznia 1915, zakończony po całonocnej walce odparciem przeważających sił rosyjskich.

**Rafalski Julian**, leśnik polski, \* 1879, studja w Warszawie i Petersburgu, od 1922 prof. budownictwa i inżynierji leśnej na Uniw. w Poznaniu, napisał m. i.: „Własny port polski na Bałtyku“ (1921), „Wewnętrzne drogi wodne a las“ (1922).

**Rafał z Proszowic**, bernardyn, błogosławiony, (1454—1534), do zakonu wstąpił na Stradomiu pod Krakowem.

**Rafalowiczówna** (Juszkiewiczowa) Marja, współcz. pisarka pol., oddzielnie wydała: „Krytyka w szkicach“, „Ze studjów nad Henrykiem Ibsenem“ (1912).

**Raff Joachim**, kompozytor niem., (1822—1882), dyrektor konserwatorium w Frankfurcie n. M., należy do kierunku neoromantycznego (Wagner, Liszt); napisał 10 symfonij programowych (np. „Lenore“, „Im Walde“), nadto opery, kompozycje kameralne.

**Raffaellino del Garbo** (zw. też R. da Colle, R. Motta, Raffaellino da Reggio), malarz włoski, (ok. 1466—1524), był uczniem i (od ok. 1493) pomocnikiem Filippina Lippi przy wykonaniu fresków w Santa Maria sopra Minerva. Uległ tak silnie wpływowi swego mistrza, że autorstwo dzieł ich obu było często sporne. Główne dzieła sztalugowe R. posiada Berlin: „Madonny z Dzieciątkiem“ (jedna z 2 aniołami, druga z aniołami i świętymi).

**Raffaelli Jean François**, francuski malarz, rzeźbiarz i rytownik, (1845—1924) uczeń Gérôme'a, wznosił technikę barwnych sztychów. Przedstawiał głównie motywy z życia Paryża. Dzieła jego znajdują się w Paryżu i galerjach niemieckich.

**Raffaello Santi**, ob. Rafael.

**Raffet Denis Auguste Marie**, francuski malarz i ilustrator, (1804—1860), uczeń Grosa i Charleta, wykonał kilka seryj rysunków i litografij, ilustrujących wojny napoleońskie, np. „Obłężenie cytadeli w Antwerpii“, „Podróż do Rosji południowej“ itd. Dzieła w Luwrze i w Chantilly.

**Raffles Sir** (od 1816) Thomas Stamford, ang. urzędnik kolonialny, (1781—1826), gubernator Jawy i Benkulen, założył w r. 1819 Singapore, a w r. 1826 w Anglii Tow. Zoologiczne; napisał „History of Java“ (1817 i 2. wyd. 1830, 2 t.). Wdowa po nim wydała „Mémorial of the Life and Public Services of Sir Thomas R.“ (2. wyd. 1835).

**Rafflesia R. Br.** (rafflezja, bukietnica), roślina należąca do rodziny Rafflesiaceae, żyje pasorzytnie wewn. pni drzewnych, tylko kwiaty otwiera nazewnątrz, występuje na Jawie, Sumatrze i na Filipinach R. arnoldi R. Br. ma

kwiaty o średnicy 1 m, wydają one woń padliny, zwabiając muchy. Kwiaty R. patma Blume z Jawy używane w medycynie przeciw krwotokom macicznym.

**Rafflesiaceae** (przekwiatowate), rodzina roślin dwuliściennych z rzędu Polycarpiceae, pasorzyty bezzielnikowe, o ciełe vegetatywnym silnie zredukowanym, żyją na korzeniach lub w pniach drzew (ob. Pasorzytne rośliny). Kwiaty zwykle jednopłciowe, 4—5—6-ciodzielne, listki okwiatu wolne lub w dolnej części zrosnięte, słupek dolny, załączki ustawione ściennie. Najważniejsze rodzaje: *Rafflesia*, *Burmansia*, *Cytinus*.

**Rafidy** (greck.), p. Roślina komórka.

**Rafiner**, maszyna do mielenia miazgi papierniczej.

**Rafinowanie** (franc.), w technice uszlachetnianie produktu przez oczyszczenie od obcych domieszek. W przemożni człowiek rafinowany: przebiegły, chytry, podstępny, znający misterne środki.

**Rafinowanie metali**, w hutnictwie powtórne przetapianie celem zwiększenia stopnia czystości. Por. Miedzi otrzymywanie.

**Rafinowany cukier**, ob. Cukrownictwo.

**Rafin Carl Christian**, duń. badacz literatury i archeolog, (1795—1864), w r. 1825 założył „Nordiske oldskrift selskabet“ (wydawnictwo pism staronordyjskich), wydał sagi islandzkie (1825 n., 12 t.) i romantyczne (1829—30, 3 t.), przełożył „Nordiske Kæmpehistorier“ (II. wyd. 1828—30, 3 t.); wielkimi zbiorami archeologicznymi „Antiquitates Americanae“ (1837), „Grönlands historiske Mindesmærker“ (1838—45, 3 t.), „Antiquités russes“ (1850—58, 2 t.) przygotował badania wypraw staronordyjskich.

**Rafinoza** (melitoza, melitrioza), trójsacharyd, występujący w nasionach bawełny, w melasie cukru buraczanego, skręca płaszcz. światła spolaryzowanego silniej na prawo, niż cukier trzcinowy, nie redukuje płynu Fehlinga, fermentuje pod wpływem drożdży, rozc. kwas siarkowy rozkłada ją na fruktozę i melibiozę, która rozpada się dalej na galaktozę i glikozę.

**Rafy koralowe**, ob. Koralowe wyspy i rafy.

**Ragaz**, miejscowość kąpielowa w kantonie Sankt Gallen (Szwajcaria), u wylotu wąwozu Pfäfers, przy kolei: Rorschach—Chur z 2.081 mieszk. W 1446 pobili tu Szwajcarzy Austrjacków

**Ragaz Leonhard**, szwajc. teolog reformowany, \* 1868, prof. w Zurychu od 1908 do 1921. autor kilku dzieł, w których jest szermierzem socjalizmu religijnego.

**Raghes**, ob. Rai.

**Ragit**, minerał, zasadowy arsenian bizmutu o składzie  $2\text{BiAsO}_4 \cdot 3\text{Bi(OH)}_3$ , występujący w kulistych skupieniach barwy zielonawo-żółtej w towarzystwie kruszców uranu (Schneeberg w Saksonji).

**Raglan**, sportowy płaszcz męski lub damski. szczególnie wygodny przez swój szeroki krój rękawów, doprowadzonych bez szwu niemal aż do kołnierza.

**Raglan Fitzroy James**, lord, ang. feldmarszałek, (1788—1855), dowodził armją angiel.

w wojnie krymskiej, zmarł w czasie oblężenia Sewastopola na cholere.

**Ragnarök**, nordyjska nazwa końca świata, właściwie oznacza „los bogów“ (określenie „zmierech bogów“ jest mylne, spowodowane błędnym odczytaniem: „Ragnarökr, „zaćmienie bogów“).

**Ragout** (franc.), 1. potrawa z kawałków mięsa w ostrym sosie. 2. Potrawka

**Ragnsa**, stolica prowincji R. na pld. Sycylii (Włochy), nad rz. R. z 42.420 mieszk. i kopalniami asfaltu.

**Raguza**, ob. Dubrovnik.

**Rahanwin**, plemię Somalisów, wykazujące silną przymieszkę elementów obcych (Arabów, Hindusów i i.), zamieszkałe na pld.-wsch. wybrzeżu Afryki, między dolnym biegiem rzek Dżubb, Webi i Tana.

**Rahbek** Knud Lync, pisarz duń., (1760—1830), przywódca literacki Kopenhagi przedromantycznej, instruktor szkoły dramatycznej i od 1809 dyrektor teatralny, w „Listach starego aktora“ (1782), „Zbiorach dramaturgicznych“ (1788—91), „Krytyce dramatycznej i literackiej“ (1792—93) i i. pragnął widzieć w teatrze „zakład moralistyczno-wychowawczy“. W czasopiśmie „Minerva“ (od 1785) i „Widz duński“ (od 1791) był rzecznikiem utylitarystycznej etyki umiarkowanego Oświecenia. Od 1788 ogłaszał studia estetyczne i historyczno-literackie; wraz ze swą żoną prowadził w swym domu wybitny salon literacki. Jako poeta bez znaczenia. „Wspomnienia“, 1824—29, 5 t.

**Rahl**, 1. Karl Heinrich, miedziorytnik austrij., (1779—1843), od 1839 profesor Akademii we Wiedniu, pozostawił liczne miedzioryty, według obrazów Rafaela, Correggia, Poussina, Hogartha i t. d.

2. Karl, syn poprzed., malarz, (1812—1865), kształcony na Rubensie i Tycjanie, pozostawił szereg malowideł ściennych i obrazów ołtarzowych w kościołach wiedeńskich, oraz liczne obrazy (m. i. „Prześladowanie chrześcijan“, 1840).

**Rahmanije**, Er-, osada w okręgu Beherah (Egipt), w delcie Nilu (nad ramieniem Rosette) z 6.000 mieszk. W 1798 pobit tu Napoleon Bonaparte Mameluków.

**Rahn**, w indyjskiej mitologii demon, który przez pożeranie słońca i księżyca powoduje ich zaćmienia.

**Rahola y Molinas** Pedro, polityk hiszp., \* 1877, adwokat w Barcelonie, od 1914 deputowany, przychylny skrajnej lewicy separatystów katalońskich.

**Rahola y Tremols** Federico, polityk hiszp., (1858—1919), od 1905 poseł, od 1910 senator, bronił interesów gospodarczych Katalonji. Dzieła: „Economistas españoles de los siglos XVI y XVII“ (1885), „Relaciones comerciales entre América y España“ (1904), „Presente y porvenir del comercio hispano-americano“ (1916).

**Rahoza** Michał, metropolita († 1599), pochodził z rodu bojarów ruskich, potem uszlachconego. W l. 1572—1576 był pisarzem nadwornym kniazia Bohusza Koreckiego, wojewody wołyńskiego, potem wstąpił do zakonu. był archi-

mandrytą w Mińsku (1579) i w Słucku (1582), a 1589 metropolitą. W pracy nad unją kościelną brał udział bardzo duży. Zrazu okazał w niej dużą chwiejność, biorąc raz stronę króla, drugi raz stronę książów ruskich; z chwilą podpisania unji stanął zdecydowanie po jej stronie.

**Rahway**, miasto w stanie New Jersey (Ameryka pñ.) z 11.042 mieszk. i przemysłem.

**Rai** (Rei), miejscowość w Persji, w której znajdują się szczątki starożytnego miasta Raghés, zburzonego 1221 przez Mongołów. Stamtąd też pochodzi sławna ceramika Raghés, z czasów Seldżuków.

**Rai Dasł**, sekta wisnuistyczna, szerząca się głównie w Indjach pñ., a szukająca zbawienia w miłości do Ramy, jako wcielenia Wisznu; odrzuca podział na kasty.

**Raialea**, jedna z wśp Towarzyskich na oceanie Spokojnym, ma 194 km<sup>2</sup>, wys. do 1.033 m. Razem z sąsiednią Tahaą jest otoczona wieńcem raf koralowych. Na obu wyspach mieszka 4.307 Polinezyjczyków. W 1769 odkrył ją Cook, należy do Francji.

**Raibolini** Francesco, malarz, ob. Francia.

**Raid** (ang-ameryk.), właściwie wyprawa, wypad kawaleryjski; w ogólnie-sportowym znaczeniu wyprawa (konna, samochodami, samolotami i t. d.), ujęta w pewien regulamin, często połączona z wścigami.

**Raiffesen** Friedrich Wilhelm, niem. działacz i pisarz gospodarczy, (1818—1888), twórca rolniczych kas pożyczkowo-oszczędnościowych, opartych na zasadach spółdzielczości i nazwanych jego imieniem (kasy Raiffeisenowskie znane i w Polsce). Por. Spółdzielczość.

**Raimon z Miraval**, trubadur na dworze Rajmunda VI., hr. Tuluzy, działał w l. 1190—1220, pozostawił 50 wdzięcznych, ale dość płytkich pieśni.

**Raimondi**, 1. Marcantonio, zw. zwykle Marcantonio, sławny rytmownik włoski, (1480?—prz. 1534), mistrz w reprodukowaniu malarstwa rylcem. Kopjował ryciny Dürera, od r. 1510 przebywał w Rzymie, gdzie rytmował głównie dzieła i projekty Rafaela, kopjował Peruziego, później Giulia Romana. R. posiadał wielu naśladowców.

2. Pietro, kompozytor włoski, (1786—1853), kapelmistrz kościoła św. Piotra, napisał 62 opery, balety, oratorja i kompozycje kościelne: msze, psalmy, w których występuje mistrzostwo kontrapunkcyjne; niektóre kompozycje przeznaczone są na 24 głosy, a jedna fuga na 64 głosy realne.

**Raimund Ferdinand**, austrij. aktor i pisarz sceniczny, 1790—1836 (śmiercią samobójczą), grywał w Wiedniu lokalne role komiczne, jako pisarz od r. 1823 wystawił szereg baśni i fars fantastycznych, w których udoskonalił ludową farsę wiedeńską. Kryt. wyd. zbior. 1924—26, 6 t.

**Raimnndus Lullus**, ob. Lullus.

**Rainald z Châtillon**, rycerz franc., ks. Antjochji w l. 1152—1163, zginął 1187 w bitwie pod Hittin przeciw Saladynowi.

**Rainald z Dassel**, arcybiskup Kolonji i kanclerz cesarstwa, † 1167, używany przez Fryderyka I. w ważniejszych rekowaniach dyploma-



tycznych, bronił bezwzględnie jego interesów i zapewnił mu na krótki czas przewagę nad Włochami i papieżem.

**Rainaldi Girolamo**, architekt i rytownik włoski, (1570—1655), uczeń Domenica Fontany, piastował urząd pierwszego budowniczego za sześciu papieży (od Sykstusa V. począwszy). pracował później także dla księżki Parmy. Z dzieł architekt. najważn.: kościół w Montalla, Scalzi w Capraroli, pałace książęce w Parmie, Modenie i Piacenzy. Z akwafort: wykonane według rysunku Fontany ustawienie sławnego obelisku na placu św. Piotra w Rzymie i, według własnych rysunków, widok pałacu Pamfilii 1650. oraz katafalki kardynała Farnese i Sykstusa V.

**Raincy, Le**, miasto i letnisko w departamencie Seine-et-Oise (Francja), połączone tramwajem z Paryżem, ma 10.801 mieszk. i park.

**Rainer** Wacław Wawrzyniec, malarz czeski, malował w pierwszej połowie VIII. w. obrazy religijne i świeckie, głównie w Pradze.

**Rainer** Joseph Johann, arcyks. austriacki, syn ces. Leopolda II., (1783—1853), był 1818—48 wicekrólem austr. posiadłości we Włoszech. Syn jego arcyks. Rainer, (1827—1913), poglądów postępowych, 1861—65 prezydent ministerjum, nabył 1884 znalezione w Fajum przez Th. Grafa zbiór rękopisów (papierusów), który podarował 1899 wiedeńskiej bibliotece dworskiej.

**Rainy Lake**, jezioro na granicy stanu Minnesota i prow. Ontario (płn. Ameryka) z 860 km<sup>2</sup>. głęb. 34 m. Rainy River odwadnia je do jez. Lake of the Woods.

**Rals** Karel Václav, pisarz czeski, (1859—1926), autor opowiadań, głównie z życia wiejskiego: „Rodzice i dzieci“ (1893), „Zbrodnia Kaliby“ (1895), „Zachód słońca“ (1899), „Sierota“ (1907) i in.

**Ralslné** (franc.), marmelada z winogron, gruszek i rajszych jabłek.

**Ralsmes**, wieś w depart. du Nord (Francja), przy kolei: Valenciennes—Douai z 12.165 mieszk., kopalniami węgla i hutnictwem.

**Ralsull** Mulai Ahmed, przywódca marokański, (1868—1925), przeciwnik Abd el-Krima, przeciw któremu podniósł bunt, wzięty przezeń do niewoli, gdzie zmarł.

**Raj** (hebr. gan; greck. paradeisos), posiada rozmaite znaczenia: 1. wedł. 1. ks. Mojżesa (2, 3) ogród rozkoszny. Eden, w którym mieszkali pierwsi rodzice przed grzechem pierwor. Ogród był nawadniany opływającymi go rzekami, przypuszczalnie Tygrysem i Eufratem; 2. w znac. chrześcij. miejsce pozaziemskie, w którym oczekiwali przyjscia Jezusa dusze umarłych przed śmiercią Jezusa na krzyżu, a więc t. zw. o t c h ł a ń. 3. niebo.

**Raja** (płaszczka), ryba, należąca do płaszczek (Bartoidei), niektóre jak np. R. clavata, jadalne. Ma narząd elektryczny słabszy niż pokrewna drętwa (ob.).

**Raja**, tytuł, ob. Radża.

**Raja** (właściwie Ra'aja, arab. „trzody“, także Rajah), nazwa poddanych niemahometkańskich w cesarskiej Turcji. W Bośni nazwa chrześcijańskich rolników.

**Rajushekhara** (Radzaszekara), poeta indyj. z IX—X. w., autor dramatów: „Karpūramanjari“ (wyd. i przekład ang. 1901) i „Vidhah-shālabhanjika“ (wyd. 1886, przekład ang. 1906).

**Rājasthāni** (Radżastani), język kraju Radżputów, należący do grupy środk. języków nowoindyjskich, używany przez 17.6 milionów, obejmujący 5 narcezy, pcsiadający bogatą literaturę, zwłaszcza heroiczno-historyczną.

**Rajchman** Aleksander, pisarz, publicysta i działacz pol., \* 1855. w czasopismach ogłosił szereg nowel i poezj pod pseud. Mefisto. nadto szkice literackie i artykuły ekonomiczno-społeczne, w r. 1883 założył i redagował w Warszawie tygodnik „Echo muzyczne, teatralne i artystyczne“, w l. 1891—96 był kierownikiem warszawskiej szkoły dramatycznej, organizował liczne koncerty i widowiska, w r. 1900 z jego inicjatywy i za jego staraniem powstała Filharmonja Warszawska, której był pierwszym dyrektorem.

**Rajcza**, wieś w pow. Żywiec (woj. krakowski), u źródeł Soly, przy kolei: Zwardon—Żywiec z 2.790 mieszk. i łańkami. Letnisko w przepięknej górskiej okolicy z sanatorium wojskowym.

**Rajec**, miasto na Słowaczczyźnie z 2.662 mieszk. W pobliżu zdrojowisko Rajecké Teplice.

**Rajeckl** Józef, malarz polski XVIII. w., ojciec malarki zamężnej we Francji, żony P. M. Gaull de Saint Germain, nie jest bliżej znany ze swych prac. Córka jego, uczenica Marteau w Warszawie, później stypendystka Stanisława Augusta w Paryżu, malowała minjatury portretowe, wśród których wyróżniają się minjatury króla do tabakierek. Z innych najlepsze są: minjatury portretowe z Poniatowskich Braniciej, księżnej Sułkowskiej, ks. Anny Sapieżanki, dalej ks. Fr. Bohomolca. Józefa Ossolińskiego i t. d. Inne jej prace np. „Cztery pory roku“, „Flora z wieńcem“ i t. d. silnie jeszcze niż portrety wykazują zależność od sztuki Greuze'a.

**Rajek**, tyleż co swat (ob.).

**Rājendralāla Mitra**, indolog bengalski, (1824—1891), zasłużony przez wydanie tekstów („Bibliotheca Indica“), tłumaczenia i cenne katalogi rękopisów. Napisał: „The Antiquities of Orissa“ (1875—80. 2 t.), „The Sanskrit Buddhist Literature of Nepal“ (1882) i i.

**Rajewski** Jan, matematyk pol., (1857—1906), prof. szkoły przemysłowej w Krakowie, 1900 prof. uniw. lwowskiego, autor licznych prac.

**Rajgras angielski**, p. Lolium. R. francuski, p. Owies.

**Rajgród**, miasto w pow. Szczuczyn (woj. białostockie), nad je z. R a j g r o d z k i e m (15 km<sup>2</sup>), nad granicą Prus Wsch., 18 km na wsch. od Grajewa z 2.291 mieszk. i ożywionym handlem. Miasto zajmuje półwysp wchodzący w jezioro; na krańcu półwyspu wznosi się nasyt zwany Górą Zamkową. R. jest według tradycji starym grodem jadźwińskim, później należał do Podlasia. 28 maja 1831 stoczył tu gen. Dembiński zwycięską ułarczkę z korpusem rosyjskim Sackena.

**Rajć Jovan**, historyk serbski, (1726—1801), napisał „Dzieje różnych narodów słowiańskich, zwł. Bułgarów. Chorwatów i Serbów“ (w języku cerkiewnym 1794—95, 4 t.).

**Rajmondyt**, mineral, wodny siarczan żelaza.

**Rajmund Nonnatus**, (1204—1240), kardynał, święty, odznaczył się wielką gorliwością około wykupna chrześcijan wziętych w niewolę przez saracenów w Afryce.

**Rajmund z Pennaforte** (z Peñafort), prawnik hiszp., (1180—1275), dominikanin, spowiednik papieski, potem arcybiskup Tarragony, redagował „Decretalium Gregorii P. IX. libri V.“ (2. część Corp. iuris can.), napisał: „Summa de poenitentia et de matrimonio“, kanczizowany w r. 1601.

**Rajmund z Saint-Gilles**, hr. Tuluzy, † 1105, najbogatszy pan swojej epoki, dowodził 1096—1098 jedną z armij krzyżowych, zdobył 1103 Trypolis, gdzie potomkowie jego panowali do 1187. Następcy jego w Tuluzie, noszący wszyscy imię R., popierali rozwój poezji prowansalskiej, prześladowani od 1207 z racji sprzyjania Albigenom, dostali się 1229 pod zwierzchnictwo korony francuskiej, wymarli 1249.

**Rajna Pio**, włoski romanista, \* 1847, profesor we Florencji, napisał oprócz cennych artykułów w czasopismach (o włoskiej epopei i t. p.): „Le fonti dell' Orlando Furioso“ (1876, 2. wyd. 1900), „Le origine dell' epopea francese“ (1884); także wydał Dantego „De vulgari eloquentia“ (krytyczne wyd. 1896 i małe wyd. 1897).

**Rajol**, rodzaj pługa do głębokiej orki (ob. Pług).

**Rajpoots** (ang.), Radżputowie, ob.

**Rajskie jabłko**, p. Pirus.

**Rajski ptak** (Apus), gwiazdozbiór nieba południowego.

**Rajskie ptaki** cz. **Latawce** (Paradiseidae), rodzina ptaków śpiewających, samce charakteryzują się pięknymi barwami oraz fantastycznymi pękami piór, zamieszkują lasy dziewicze



Latawiec łuskowaty.

Nowej Gwinei i wysp Papuańskich, żywią się owocami i owadami, jaja składają zawsze dwa, w porze godowej wykonują tańce. Najważniejsze podrodziny: Ptilonorhynchinae, ob. i Paradiseinae. Do tych ostatnich należy latawiec czarny (*Astrapia nigra* Gm.) z Nowej Gwinei, 70 cm długości, wierzch purpurowo-czarny, spód malachitowo-zielony. **L. boski** cz. **ptak rajski** (*Paradisea apoda* L.) 45 cm dług., samiec złoto-zielony, o długich ozdobnych piórkach, samica bardziej szara. **Pt. rajski królewski** (*Cicinnurus regius* L.), 18 cm dług., piórka boczne słabo wydłużone, upierzenie piękne, żywo zabarwione. **Latawiec**



Rajski ptak królewski.

**sześciowitkowy** (*Parotia sefilata* Penn.), 30 cm dług., z każdej strony głowy 6 długich piór, zakończonych okrągłą chorągiewką, na piersiach kołnierz, częsty w górach Nowo-Gwinejskich. **Luskowaty** (*Pteridophora alberti* A. B. Meyer), w okresie godowym ma długie wyrostki na głowie. **R. p.** łupione jako ozdobne, ostatnio przedsięwzięto środki ochronne, by je zachować przy życiu.

**Rajtarja** (rajtarzy), typ jazdy niemieckiej, powstała w XVI. w., lżejszy od kopijników i kirasjerów, stopniowo zarzucający zbroję ochronną i dosiadający lżejszych koni. Upowszechnił się w całej Europie. Rajtarzy walczyli ogniem z konia (p. Karakol). — W Polsce pojawiają się za czasów króla Stefana Batorego. Zbrojni w dwa pistolety, strzelbę i rapier, chronieni półzbroją, walczą uszykowani w głębokie kornety, strzelając z koni (karakol). W ciągu XVII. w. wchodzi r. w skład komputu, jako jazda cudzoziemskiego autoramentu, tworząc regimenty po 8, później po 4 roty. Pod wpływem polskiej taktyki stosują płytszy szyk i natarcie bronią białą. W 1717 r. z powodu redukcji wojska skreślono ich z komputu, jedynie parę regimentów zamieniono na dragonów.

**Rajtszula** (z niem.), ujeżdżalnia.

**Rak**, ob. Raki.

**Rak** (Cancer), czwarty znak Zodiaku; także gwiazdozbiór nieba północnego. Zawiera on piękną gromadę gwiazd, Praesepe, widoczną okiem nieuzbrojonym.

**Rak** (łac. carcinoma, cancer), nowotwór złośliwy, wychodzący zawsze z nabłonka skóry, błon śluzowych lub z nabłonka przewodów gruczołowych. Płaski wzgl. dobrotliwy r. skóry nazywa się **kankroidem**; różni się dwie postacie tego r.: powoli rosnąca, płaska t. zw. **ulcus rodens** i szybko rosnąca, guzowata, brodawkowata. **R. twardy**, włóknisty (carcinoma scirrhosum) odznacza się silnie rozwiniętą tkanką łączną ze skąpejmi komórkami rakowatymi, r. miękkiej, rdzeniasty (c. medullare) zawiera dużo komórek r. (nabłon-

kowych), mało tkanki łącznej. R. galaretowaty (c. gelatinosum), posiada śluzowo zwyrodniałe komórki nabłonkowe (w przewodzie pokarmowym, czasem w gruczołach sutkowych). R. rozprzestrzeniają się naczyniami limfatycznymi, czasem jednak naczyniami krwionośnymi (t. zw. r. przerzutowe). R. jest chorobą średniego i starszego wieku, u kobiet występuje częściej niż u mężczyzn (6:4); u pierwszych przeważają r. dróg rodnych i gruczołów sutkowych. Przebieg trwa kilka lat lub krócej. Wyniszczenie ogólne spotyka się u osobników dotkniętych r. przewodu pokarmowego, który uniemożliwia odżywianie się.

Leczenie r. jest chirurgiczne; polega ono na doszczętnym usunięciu nowotworu wraz z gruczołami limfatycznymi otoczenia z następowym naświetleniem promieniami Roentgena (celem uniknięcia nawrotów). R. skórne i błon śluzowych leczy się prom. Roentg. i radem. Przy daleko posuniętem cierpieniu pozostaje tylko leczenie objawowe (łagodzenie bólów, arsen, posilne odżywianie i t. d.).

Istnieje szereg teorii, starających się wyjaśnić przyczyny r. Teoria Cohnheima twierdzi, że r. powstaje przez „odstrzelenie” komórek nabłonkowych podczas rozwoju embrjonalnego, które potem w późnym wieku zaczynają się bezplanowo rozwijać. Teoria podrażnień twierdzi, że r. powstaje przez ciągłe podrażnianie danej tkanki, czyli przez bodźce mechaniczne, czy chemiczne (np. rak parafiniarski moszny u robotników przy wyrobie parafiny, przez ciągłe podrażnienia parafiną, rak płuc u tokarzy metalowych i t. p.). Poza tem istnieje cały szereg rozmaitych teorii dotychczas nie potwierdzonych. — U z w i e r z ą t jest r. rzadkiem cierpieniem.

**Rak**, choroba pni i gałęzi drzew, polega na bujaniu tkanki, przyczem tworzą się na brzegu nie gojących się ran zwały lub guzy. R. wywołują bakterje lub grzyby, rzucające się niejednokrotnie na gałęzie uszkodzone czynnikami atmosferycznymi. Leczy się r. obcinając gałęzie i zalewając świeże rany smotą. Ważnem jest poza tem wybieranie odmian rakoodpornych i racjonalne nawożenie. Na drzewach owocowych często mszyce są przenosicielkami r.

**Rakapusz**, szczyt w zach. Karakorum, w krainie Kandżut, wys. 7.790 m.

**Rakastal** (tybet. Langak Tso), jezioro w zach. Tybecie, między Himalajami i Transhimalajami, 4.589 m nad poz. morza, ma 430 km<sup>2</sup>. Odwadnia je podziemne rz. Satledż.

**Raki** należą do skorupiaków dziesięcionogich, Decapoda, podrząd Macrura. Macrura posiadają długi silny odwłok, zamieszkują głównie morza. Dzielą się na dwie grupy: 1. *Natantia* o ciele smukłym i przystosowanem do pływania na wodzie. 2. *Reptantia* przystosowane do chodzenia po dnie. Jedną z rodzin tej grupy tworzą *Nephropsidae* o silnych szczypcach. Tu należy nasz rak rzeczny, *Potamobius astacus* L. do 15 cm długi, waży 120—140 gr. Zamieszkuje rzeki, jeziora i potoki. Za dnia kryje się w dziurach w ziemi lub między korzeniami drzew. Nocą poluje. Zjada

padlinę, ślimaki, robaki i larwy owadów. Pancerz zrzuca w czerwcu lub w lipcu; aż do stwardnienia nowego kryje się w schowkach. W październiku i w listopadzie następuje zapłodnienie, poczem samica chowa się do dziury i siedzi w niej aż do maja. Wtedy legną się z jaj przylepionych do jej nóg młode w liczbie 200—400 sztuk. Poszukiwane dla smacznego mięsa stały się w wielu ośrodkach ważnym produktem handlu. Wyróżnia się szereg ras i ocenia się ich wartość podług wielkości szczypiec i odwłoka, zawierających jadalne mięśnie. Raki po gotowaniu czerwienieją, ponieważ we wrzącej wodzie rozpuszcza się barwnik niebieskawy, zakrywający czerwony. W rzekach Stanów Zjednoczonych A. P. żyje *Cambarus* podobny do naszego raka. Ostatnio osadzono go z powodzeniem w rzekach Niemiec.

O t. zw. raczych oczach (*Lapides cancrorum*) ob. Skorupiaki.

**Raki** (racky), na wschodzie arak, także rodzaj likieru, potocznie każda wódka.

**Raki**, przyrząd przyczepiany do podeszwy, chroniący nogę od ślizgania się po lodzie lub skale.

**Rakić** Milan, poeta serbski, \* 1876, liryk o żywiołowym języku, największy talent nowej literatury serbskiej, pozostający pod silnym wpływem Baudelaire'a, w „Poezjach“ (1904) i „Nowych poezjach“ (1912) rzeźnik arystokratyczno-pesymistycznego poglądu na świat, ale zajmujący się też wątkami społecznymi i politycznymi.

**Rakieta** (ang. racket), przyrząd, służący do odbijania piłek w grze w tenisa (ob.): siatka ze strun jelitowych w drewnianej ramce owalnej, przechodzącej w równie drewnianą rączkę.

**Rakieta**, w pirotechnice tulka papierowa, wypełniona prochem, nadziana na stożkowaty trzpień i zaopatrzona u wierzchołka w bengalski ogień, ognisty wąż lub t. p. ogień sztuczny, który po wystrzeleniu r., zapala się w szczytowym punkcie lotu. Zastosowanie praktyczne na sygnały świetlne. Wojsko używa do oświetlania stanowisk nieprzyjacielskich w nocy r. świetlnych ze spadochronami, które rozwijają się przy wybuchu w szczytowym punkcie lotu i opadają wolno, niosąc jasno świecący ogień bengalski. Przy ratowaniu rozbitków używa się też r. do rzucania liny ratunkowej na tonący okręt.

**Rakiętowy napęd** dla pojazdów lądowych, wodnych i samolotów polega na oddziaływaniu (reakcji) ciśnienia, eksplodujących kolejno ładunków prochu lub podobnych substancyj. zamkniętych w mocnych zbiornikach, zaopatrzonych w dysze wylotowe. Zbiorniki umocowane są z tyłu pojazdu, wzgl. samolotu. W ostatnich latach przeprowadzono liczne próby z r. p. przyczem osiągnięto znaczne chyżości na krótkich przestrzeniach.

**Rakiewicz** Wincenty, architekt polski, (1834—1899), studja odbył w Instytucie technicznym w Krakowie, po r. 1852 pracował przy budowie fortyfikacyi austriackich w Krakowie, po 1857 był budowniczym hr. Krasińskich w Opinogórze. Wybudował kościół w Opinogórze, kilka



domów w Warszawie i tamże przerobił na muzeum gmach przy kościele bernardynów.

**Rakiewiczowa Aleksandra** z Ładnowskich, polska artystka dramatyczna, (1840—1898), córka aktora i pisarza Aleksandra Ł., występowała od r. 1853 w Krakowie i Warszawie w rolach bohaterek dramatycznych (Słowacki, Szekspir, Schiller), odznaczała się wyjątkową urodą i dużą siłą uczucia, jej talent wszakże prędko się wyczerpał.

**Rakoczego Marsz**, narodowy marsz węgierski; prawdopodobnie skomponował go cygan Michał Barna dla Franciszka II. Rakoczego ok. 1650 r. W. Ruziczka (†1823 w Wiedniu) nadał mu dzisiejszą postać (wyd. G. Mátray 1825).

**Rákóczi**, stara węgierska rodzina arystokratyczna, zasiadała na tronie siedmiogrodzkim, wymarła 1756.

1. Zygmunt, (1544—1608), walczył za Maksymiljana II. przeciw Turkom, 1607 wybrany przez stany siedmiogrodzkie księciem.

2. Jerzy I., syn poprz., (1593—1648), obrany księciem 1630, walczył 1614 w sojuszu z Francją i Szwedami przeciw cesarzowi, w pokoju w Linczu 1645 uzyskał 7 komitatów północnowęgierskich i zapewnił protestantom węgierskim wolność wyznania, zakładał kościoły i zakłady naukowe.

3. Jerzy II., syn i następca poprz., (1621—1660), usiłował zdobyć koronę polską, w 1657 wtargnął do Polski jako sojusznik Karola Gustawa i współnik jego planów rozbiórczych, pobity, został przez sultana usunięty z panowania, zginął w walce o tron siedmiogrodzki.

4. Franciszek I., syn poprz., (1645—1676), obrany księciem 1652 nie objął panowania, żył w swych dobrach, przeszedł na katolicyzm.

5. Franciszek II., syn poprz., węgierski bohater narodowy, (1676—1735), po wybuchu wojny o sukcesję hiszpańską stanął 1700 wraz z hr. Mikolajem Bercsenyi'm na czele powstania przeciw rządowi habsburskim. Uwięziony 1701, przy pomocy żony zbiegł do Polski, skąd 1702 znów wkroczył do Węgier, wezwał naród do walki o wolność wiary i swobody konstytucyjnej, wspierany przez Francję obrany został 1704 księciem Siedmiogrodu, 1707 stronnicy jego ogłosili detronizację Habsburgów. Po klęsce pod Trenczynem szeregi jego zaczęły się przerzedzać. Wódz jego Karoly zawiął z Austriakami 1711 pokój w Szatmár, który przyznawał powstańcom amnestję i utrzymanie konstytucji węgierskiej. R. nie uznał pokoju, schronił się do Polski, 1712 wyruszył do Francji i Anglii, gdzie usiłował ratować sprawę Węgier, 1717 zabiegał o pomoc Turcji, zmarł w Rodosto; zwłoki jego sprowadzono 1906 do Koszyc. R. pozostawał w bliskich stosunkach z Polską, gdzie liczył wielu zwolenników, w 1707 car Piotr wysunął jego kandydaturę na tron Rpltej.

6. Józef, syn poprz., (1700—1738), wychowany w Austrii, zbiegł 1734 do Francji, w czasie wojny wschodniej 1737—38, wysuwany był przez Turków jako kandydat do tronu Węgier.

**Rakoczy**, ob. Rákóczi.

**Rakoniewice**, miasto w pow. Wolsztyn (woj. poznańskie), przy kolei: Grodzisk Wkp.—Wolsztyn z 2.013 mieszk. Handel bydłem i ziemi-

łodami, młyny, cegielnia, garbarnia, gorzelnia i fabr. mebli koszykowych. Miasto założył w 1622 Grzymułtowski, osadzając w R. protestanckich Niemców, dziś jednak jest tu tylko 574 ewangelików, a 614 Niemców.

**Rákosi**, 1. Eugenjusz (pierwotnie Kremsler), pisarz węgier., \* 1842, autor komedji romantycznych („Ezop“ 1866, „Szkoła miłości“ 1873, „Glupiec“ 1898), tragedji chłopskiej „Magdalena“ (1884) i historycznej „Andrzej i Joanna“ (1885). Zwywością dialogu i swobodą wyobraźni stworzył na Węgrzech szkołę. W l. 1875—81 był dyrektorem z jego inicjatywy założonego teatru ludowego, w l. 1881—1925 wybitny działacz publicystyczny, w r. 1880 założył dziennik „Budapesti Hirlap“, następnie współpracownik „Pesti Hirlap“. Wyd. zbior. 1927, 12 t.

2. Wiktor, brat poprz., pisarz węgier., \* 1860, autor powieści („Oniemiałe dzwony“ 1903) i pod pseud. Si p u l s z o opowiadań humorystycznych („Moja wieś i inne wesole historie“, „Jak sobie pożyczyc męża“). Wyd. zbior. 1902—28, 20 t.

**Rakosszentmihály**, wielka gmina w komitacie Peszt (Węgry), przy kolei Budapeszt—Kerepes z 9.938 mieszk.

**Rakowiecki**, 1. Teodor rytmownik polski z drugiej poł. XVIII w., pracował w Berdyczowie, wykonując portrety, częściej zaś widoki kościołów i i. architektury, wreszcie obrazy świętych. Główne prace R. przypadają na lata 1768—1780, są to różne wizerunki obrazów cudami wstawionych w polskich kościołach, portret „Jacobi Strzemie Archiepiscopi Haliciensis“, 8 rycin do dzieła o N. P. Berdyczowskiej, kilka rycin z widokami katedry w Chełmnie w czasie koronacji obrazu NMP 1780, obrazy NMP Berdyczowskiej i w. in.

2. Ignacy Benedykt, sławista pol., (1783—1839), od 1820 członek warsz. Tow. przyjaźni Nauk, wydał: „Prawda Ruska...“ (1820—22, 2 t., główne jego dzieło, uzupełnione „Rysem historycznym zwyczajów, obyczajów, religii, praw i języka dawnych Słowiańskich i Słowiańsko-Ruskich narodów“ i „Rysem historycznym początku i stanu języka Słowiańskiego i Polskiego“), „O stanie cywilnym dawnych Słowian“ (1821), „Pisma rozmaite“ (1834, cz. I., wiadomości względem języka, literatury i historii Słowian).

3. Tadeusz, współcz. pisarz pol., oddzielnie wydał: „Duma o hetmanie Stefana Żeromskiego“ (1909), „Szkiecy krytyczne o twórczości Żeromskiego“ (1910).

**Rakowska Marja**, współcz. pisarka pol., autorka licznych studjów w czasopismach o współczesnej literaturze angielskiej i francuskiej, m. i. pierwszego polskiego studjum o Josephie Conradzie (w „Bibl. Warszawskiej“ 1908), oddzielnie wydała „Zarys literatury angielskiej“ (1910, 3 t.), przekłady „Wyboru nowel francuskich“ (1904), „Dialogów fikcyjnych“ W. S. Landora (1911), „Obrazu literatury francuskiej w XIX w.“ F. Strowskiego (1912, 2 t.).

**Rakowski**, 1. Kazimierz, historyk i publicysta polski, \* 1874, oddzielnie wydał: „Z więzienia pruskiego“ (1905), „Kwiat paproci. Legenda o szczęściu“ (1906), dramat „Ocknienie“ (1900),

„Dzieje W. Ks. Pozn. w zarysie“ (1904), „Poznanie poznańskie w 1848 r.“ (1900).

2. Konrad, pol. krytyk literacki, \* 1876, od r. 1900 przez szereg lat sprawozdawca teatralny rakowskiego „Czasu“.

**Rakowski** Chrystjan, polityk bolszewicki, \* 1873, pochodzenia rumuńskiego, lekarz, od 1890 współpracownik socjalistycznych pism rosyjskich, 1904—7 brał udział w ruchu socjalistycznym w Rumunii, po przewrocie listopadowym 1917 w Rosji przyłączył się do bolszewików, 1920 został prezesem ukraińskiego rządu sowieckiego, 1923 rosyjskim posłem w Londynie, 1925 w Paryżu, 1927 odwołany na życzenie Francji, jako członek opozycji został wykluczony z partji i 1928 zesłany do Astrachanu.

**Rakowszky**, I. Stefan, polityk węg., \* 1858, był 1920—21 prezydentem węgierskiego Zgromadzenia Narodowego, w czasie drugiego powrotu króla Karola w paźdz. 1921 mianowany przezeń premierem.

2. Iván, polityk węg., \* 1885, jako minister spraw wewn. 1922—26 dokończył reorganizacji policji i wprowadził reformy administracyjne.

**Raków**, 1. osada miejska w pow. Opatów (woj. kieleckie), nad rz. Czarną, przy kolei: Jędrzejów—Rytwiany z 2.043 mieszk. W drugiej połowie XVI. i z pocz. XVII. w. (do 1638) stanowił R., podówczas własność Jana Sienińskiego, założyciela miasta (1509), główny ośrodek ruchu socynjańskiego w Polsce. Od 1575 istniała w R. słynna drukarnia, z której wyszedł w 1605 znany katechizm arjański. Poza tem założono tu w 1602 szkołę, w której uczyli znakomici koryfeusze arjanizmu.

2. miasto w pow. Mołodeczno (woj. wileńskie), nad rz. Isłoczą (do Berezyny Niemnowej), nad granicą Białorusi sowieckiej, 20 km na pd. od stacji kolej. Olechnowice z 3.323 mieszk. Handel, garbarnie, młyny i kamieniołomy. Ongiś własność Sanguszków, należy obecnie do Zdziechowskich.

3. osada fabryczna w gminie Huta Stara, pow. Częstochowa (woj. kieleckie), 2 km od Częstochowy, nad rz. Wartą z 5.127 mieszk. Od 1882 istnieją tu zakłady przemysłowe (huta żelazna i fabr. wyrobów metalowych).

**Rakszawa**, wieś w pow. Łańcut (woj. lwowski), 9 km na ptn. od Łańcuta, w piaszczystej i lesistej okolicy. Ma 4.150 mieszk., szkołę sukienniczą, wyrób sukna, bednarstwo i młyny.

**Raku-yaki**, japońskie wyroby garncarskie, ręcznie formowane z gliny, o barwnych polewach. Warsztaty, wyrabiające r., założone w Kioto przez Raku Chojiro († 1592), istnieją do obecnych czasów.

**Rakuzy** (Rakusy), staropolska, dziś nieużywana nazwa Austrii. Etymologia niejasna. Królów polskie, pochodzące z domu Habsburgów, nazywano Rakuszankami, np. Cyncylje Renatę, żonę Władysława IV.

**Rakvere** (Wesenberg), miasto okręg. w Estonji, przy kolei Rewal—Narwa z 12.675 mieszk. i przemysłem rolniczym.

**Raleigh**, stolica Ptn. Karoliny (Stany Zjedn. Am. Ptn.), w środku stanu położona, z 27.076 mieszk. (połowa kolorowych) i znacznym przemysłem i handlem.

**Raleigh**, I. Sir Walter, ang. bohater morski i odkrywca, (1552—1618), walczył 1569—76 we Francji po stronie hugenotów, pomógł 1580—83 przy tłumieniu irlandzkiego powstania, został sławny faworytem Elżbiety podjął 1579 podróż odkrywczą do Ameryki, założył 1584 pierwsze kolonie (Virginia), następnie walczył na morzu przeciw Hiszpanji, 1600 został gubernatorem Jersey. Z powodu udziału w spisku na życie Jakóba I. więziony 1603—16 w Towerze, 1617 podjął bezowocną ekspedycję do Gujany, z powodu spalenia miasta hiszpańskiego został na żądanie Hiszpanji stracony. R. pierwszy poznał wartość morza dla Anglii („Kto panuje nad morzem, panuje nad światem“ 1617). Napisał: „History of the World“ (1614. 2 t.), „Poems“ (1814) i in.

2. Sir Walter, ang. historyk literatury, (1861—1922), autor wnikliwych studjów: „The English Novel“ (1894), „Milton“ (1900, najlepsza jego praca), „The English Voyagers“ (1904), „Wordsworth“ (1903), „Shakespeare“ (1907) i i. Nadto należy wymienić „England and the War“ i „Letters of Sir Walter R. 1879—1922“ (1926).

**Rallentando** (włosk.), muzyczne określenie „coraz wolniej“



Rallus aquaticus.

**Rallidae** (kokoszkowate), rodzina biegusów z następującymi rodzajami: Ocydromus Wagl., kurka, (Ortyometra Leach.), derka cz (Crex), kokoszka cz. kurka wodna (Gallinula Briss.), modrzyk (Porphyrio Briss.), łyska (Fulicula), chruściel (Rallus L.), np. wodnik (R. aquaticus L.), pospolity w Polsce: dochodzi 30 cm dług., 40 cm szer., wierzchem żółty, czarno plamkowany, spód szary, brzuch rdzawy, dziób czerwony. Na zimę odlatuje, poje o zmierzchu, żywi się owadami, ślimakami oraz nasionami.

**Rallus**, p. Rallidae.

**Rām Mohan Roy**, bramański działacz religijny, (1772—1833), założyciel sekty Braman Samaj, która odrzuca kult obrazów, w przeciwnieństwie do hinduizmu i usiłuje wprowadzić teizm o zabarwieniu chrześcijańskim.

**Rama**, plemię myśliwskie Indian z nad rz. San-Juan (Nikaragua), spokrewnione językowo z Talamankami.

**Rāma** („księżyc“, Ramaczandra), główna osoba indyjskiej epopei „Rāmāyana“ (ob.), w jej późniejszych częściach i w Purāna występuje jako siódme wcielenie Wisznu; jego kult

datuje się od XI. w. Historję jego opracowano w wielu utworach klasycznych (Kālidāsa, Bhāvabhūti).

**Rama**, okręg w dawnej Serbji, nad rz. R. (dopływ Narenty), zdobyty w 1138 przez królów węgierskich, którzy przybrali odłąd tytuł królów Ramy.

**Rama**, oprawa obrazu lub zwierciadła, wykonana z drzewa, marmuru, metalu lub szkła (np. zwierciadła weneckie). R. przybierały w średniowieczu i renesansie charakter architektoniczny, o bogatej dekoracji snycerskiej, często malowanej lub złoconej. — R. w mechanicznej, sztywnej oprawie, w której tkwią ruchome elementy maszyny.

**Ramacca**, miasto w prow. Catania na Sycylii (Włochy) z 10.911 mieszcz.

**Ramadān** (arab., po tur. „Ramazan“), dziewiąty miesiąc (od końca lutego do końca marca) mahometańskiego roku księżycowego, podczas którego każdy mahometanin (z wyjątkiem chorych i t. p.) wstrzymuje się od świtu do zachodu od jedzenia, picia i współżycia płciowego.

**Ramajana**, ob. Rāmāyana.

**Ramakrishna**, hinduski święty, (1833—1886), wywarł wielki wpływ, mimo braku wykształcenia; w naukach swych opierał się na Wedancie. Głosił równość i prawdziwość wszystkich religij. W r. 1897 została przez jego zwolenników założona społeczność, mająca na celu szerzenie jego nauki i akcję charytatywną.

**Ramalina** Ach. (mąkla), porost krzaczasty o wstążkowato rozwiniętej plesze. Z krajowych najczęstsza R. fraxinea Ach.

**Rāmānanda**, założyciel sekty nazwanej jego imieniem, w ptn. Indjach, (1299—1410), nauczał miłości Boga i braterstwa.

**Rāmānuja**, hinduski filozof, \* ok. 1016. System jego był monistyczny. przyjmował jednak istnienie dusz indywidualnych, oraz istnienie świata zewnętrznego.

**Rāmāyana** (sanskrt., „Los Ramy“), druga wielka epopeja indyjska (24.000 dwuwierszy w 7 księgach), od Mahabhāraty bardziej jednolita i więcej artystyczna; za jej twórcę uchodzi Vālmiki, ādikavi („pierwszy poeta“). Pochodzi mniej więcej z IV. w. prz. Chr. Najpóźniejsze są księgi I. i 7. o ubóstwieniu Ramy jako Wisznu. Treść: Syn królewski Rama, wskutek intryg jednej z królowych, pragnących zapewnić tron swemu synowi, zostaje wygnany razem z żoną Sitą, którą znowu uprowadza demon Rāvana. Rama przy pomocy króla małp odnajduje Sitę, pokonywa Rāvane, bogowie udowadniają niewinność Sity, Rama zostaje królem. Istnieją 3 redakcje R.: bengalska (wyd. 1843—58), bombajska (często wyd. w Bombaju), pln.-zach. albo kaszmirska w Lahore (wyd. od 1923). Całkowite przekłady: włoski 1843—58, angielski prozą 1892—94 i wierszem 1870—74 (nowe wyd. 1915), franc. 1903—09. Częściowe przekłady pol. Wal. Skorochód Majewskiego (1816. nowe wyd. 1920), Teofila Lenartowicza (1869), Al. Grozy, Józ. Szujskiego, J. A. Święcickiego, Ant. Langego, Stan. Franc. Michalskiego (1920). Całość w streszczeniu i wyjątkach oprac. po pol. Ant. Lange (1909). Na

tle R. napisał Jan Kasproicz poemat dramatyczny: „Sita“.

**Ramazan**, ob. Ramadan.

**Ramazzini** Bernardo, lekarz włoski, (1633—1714), prof. w Modenie, a następnie w Padwie. Zajmował się zagadnieniami konstytucji i ustroju człowieka. W r. 1700 wydał dzieło p. t.: „Rozprawa o chorobach rzemieślników“, przez które stał się pionierem naukowej higieny pracy. Porusza w niem również zagadnienia z dziedziny profilaktyki w medycynie i technice, wskutek czego książka ta stała się podwaliną dla rozwoju higieny społecznej.

**Ramban**, skrót zamiast Rabi Mojżesz ben Maimon, ob. Maimonides

**Rimbaud** Alfred Nicolas, historyk franc., (1842—1905), od 1882 prof. Sorbony, 1879—81 i 1896—98 minister oświecenia, znakomity znawca dziejów Europy wschodniej, zwł. Rosji. napisał: „La domination française en Allemagne, 1792—1811“ (1873—74, 2 t.), „Histoire de la Russie“ (1877), „Histoire de la civilisation contemporaine en France“ (1888), „La France coloniale“ (1886), „Jules Ferry“ (1903), wydał: „Instructions pour les ministres de France en Russie“ (1890, 2 t.), wspólnie z Lavissem redagował 12-tomową „Histoire générale“, w której opracował szereg rozdziałów.

**Rimbaux** Johann Aubon, malarz niemiecki, (1790—1866), uczeń Davida, przyłączył się w Rzymie do nazareńczyków, głównie do Overbecka. Najważn. dzieła: „Adam i Ewa“ (1818), „Bracia Eberhard“ (1822) i liczne rysunki, przeważnie w Kolonji i Frankfurcie.

**Rambert** Eugène, pisarz franc.-szwajc., (1830—1886), napisał: „Les Alpes suisses“ (1866—74, II. wyd. 1887—89, 6 t.), „A. Vinet“ (1875, III. wyd. 1876), „Ecrivains nationaux“ (1874, II. wyd. 1889), „A. Calame“ (1883), „Ecrivains de la Suisse romande“ (1889), nadto poezje.

**Ramboldini** Vittorino (da Feltre), humanista włoski, (1378—1446), nauczyciel w Wenecji, Padwie i Mantui, gdzie założył instytut wychowawczy Casa giocosa.

**Rambouillet**, miasto okręg. w depart. Seine-et-Oise (Francja) na pld. krawędzi lasu k. R. (140 km<sup>2</sup>), przy kolei: Paryż—Chartres z 6.223 mieszcz. Znajduje się tu zamek od 1896 letnia siedziba prezydenta państwa.

**Rambouillet**, Hôtel de, pałac markizy de Rambouillet, (1588—1665), w Paryżu, w którym w l. 1618—50 zbierały się znakomitości literackie i który przyczynił się do uszlachetnienia obyczajów towarzyskich i języka, ośmieszył się jednak przesadą. „Précieuses“ („wytwornisze“), jak nazywano jego gości kobiecych, stały się przysłowiowe, wykpił je ostatecznie Molière w „Précieuses ridicules“ (1659) i „Femmes savantes“ (1672).

**Rameau** Jean Philippe, mistrz muzyki francuskiej i znakomity teoretyk, (1683—1764), reprezentant narodowej opery francuskiej, stworzonej przez Lully'ego; w operach jego zajmują chór i balet ważne miejsce. R. jest niedoścignionym mistrzem muzyki clavecinowej (minjatury charakterystycznej), napisał nadto kantaty i motety. Z oper najslawniejsze: „Hippolyte et Aricie“, „Castor et Pollux“, „Les Indes galantes“. Przekłomowy wpływ wywarły zdobycze





J. P. Rameau.

jego harmonji: „Traité de l'harmonie“ (1722), opierającej budowę akordów na tercji i wprowadzającej pojęcie „przewrotów“ akordu.

**Ramée**, I. Pierre de la (łac. Petrus Ramus), franc. humanista, (1515—72), zwalczał dziełami „Institutionum dialecticarum libri III.“ (1543) i „Animadversionum indialecticam Aristotelis libri XX.“ (1543) filozofję scholastyczną i Arystotelesa; jego podręczniki do nauczania języka greckiego, łacińskiego, francuskiego i fizyki uprościły naukę i były długo stosowane. Zginął jako ofiara nocy św. Bartłomieja.

2. Marie Louise de la, ob. Ouida.

**Ramenghi** Bartolomeo, zwany Bagnacavallo, malarz włoski, (1484—1542), uczeń Franc. Francji, naśladowca Rafaela i zdaje się pomocnik. W dziełach R. znać wpływy Dossa Dossi. Najlepsze dzieła: „Madonna w chmurach i 4 święci“ (Drezno), „Ukrzyżowanie“ (Bologna), „Madonna ze świętymi“ (Bologna), „Obrzezanie“ (Luw, Paryż).

**Ramesseum**, świątynia grobowa, zbudowana przez Ramsesa II. (ob. Ozymandias).

**Rameswaram** (Rameswara), niska piaszczysta wyspa w zatoce Manaar, między Indjami i Cejlonem, należąca do prezydentury Madras do 137 km<sup>2</sup> i 20.000 mieszcz. Znajduje się tu słynna świątynia hinduska z XVI—XVII. w.

**Ramey** Claude starszy, rzeźbiarz francuski, (1754—1838), uczeń Desvoges'a i Gois'a starszego, sławny był głównie przez swe popiersia portretowe: ks. Eugenjusza Napoleona, wicekróla włoskiego, Napoleona I., kardynała Richelieu (wszystkie w Wersalu) i figur: „Najada“ (studnia Medycejska w Paryżu), „Mądrosć“, „Scypio Afrykański“ i i. R. był członkiem Instytutu, posiadał kilka odznaczeń.

**Ramla**, albo chińska trawka, włókno tkackie, otrzymywane z łodygi białej pokrzywy (Boehmeria nivea), rosnącej w Chinach, Japonji, na Borneo i Sumatrze. Z powodu obfitego kleju roślinnego, spajającego włókna, musi być r., po oddzieleniu włókien lękowych od paździerz, poddana odkledeniu przez gotowanie pod ciśnieniem. Włókno jest śnieżno-białe, jedwabisto-łśniące, w dotknięciu miękkie. Zastosowanie na wykwinną bieliznę i na pończoszki siatek auerowskich.

**Ramienice**, p. Characeae.

**Ramienionogi** (Brachiopoda), gromada zwierząt zbliżonych do mszywiolów. Zewn. podobne do małży, skulkiem czego zaliczano je pierwot-

nie do mięczaków, dziś raczej do robaków. Miękkie ciało otaczają na zewn. dwie wapienne skorupki (górna i dolna), zamykające się zamkiem. Otwór ustny otaczają ramiona, które naganiają pokarm, odbytu często brak. Krew krąży częściowo w naczyńiach, częściowo w zatokach krwionośnych. Płcie rozdzielne. Z jaja wydobywa się orzęsiona larwa, podobna do larwy pierścienic. Żyją w morzu. Wiele z nich żyło w dawnych epokach geologicznych, dzięki zachowanym skorupkom są dzisiaj skamielinami przewodnicami. Poraz pierwszy pojawiają się w kambrze, w sylurze, a w jurze dochodzą do kulminacyjnego punktu rozwoju. Niektóre rodzaje sylurskie zachowały się aż do dzisiaj. Dzielimy je na I. Ecardines, do których należy Lingula, Obolus, rozpowszechniony do dzisiaj w morzach tropikalnych i II. Testicardines z przedstawicielami: Orthis, Pentamerus, Spirigera, Rhynchonella, Spirifer, Productus, Terebratula, Waldheimia.

**Ramienkoje**, miasto okręg. w gub. Moskwa (Rosja), przy kolei Moskwa—Riazań z 13.645 mieszcz. i przemysłem tekstylnym.

**Ramię**, określenie górnej kończyny u człowieka i małp, w odróżnieniu od nogi. Kończyna górna połączona z tułowiem obręczą barkową składa się z ramienia, przedramienia i ręki. R. (brachium) posiada jedną silną kość ramieniową (humerus) zaopatrzoną na górnym końcu w główkę z powierzchnią stawową, która porusza się w panewce stawowej łopatki, w swej dolnej zaś części posiada wypukłości z powierzchniami stawowymi dla panewek 2 kości przedramienia. Kość łokciowa (ulna, cubitus) wystercza swym wyrostkiem łokciowym (olecranon) ponad dolny koniec kości ramieniowej i może być tylko zginana i wyprostowywana, kość promieniowa (radius), obraca się poza tem około kości łokciowej, w swej dolnej części prawie o 180°, przyczem w ruchu tym pociąga za sobą rękę (ob. Pronatio, Supinatio). Przednią powierzchnię r. zajmują mięśnie, zginające przedramię wobec ramienia w stawie łokciowym. Tylną powierzchnię zajmują mięśnie prostujące. Mięśnie przedramienia służą do pronacji, supinacji, do zginania i prostowania ręki i palców. Wielka tętnica ramieniowa (arteria brachialis) przebiega po wewnętrznej stronie r. i w przegubie łokciowym dzieli się na swe gałęzie końcowe; żyły towarzyszą w przebiegu tętnicom. Nerwy r. pochodzą ze splotu barkowego i rozgałęziają się w rękę. — Obrazowo jest r. częścią całości, której postać lub czynności podobne są do r., np. r. dźwigni, wagi, a także w przenośni oznacza r. jakąś władzę, np. r. sprawiedliwości.

**Ramię siły**, ob. Moment.

**Ramificatio** w med., rozgałęzienie (naczyn. nerwów i t. d.).

**Ramírez**, I. José Fernando, meksyk. historyk i polityk, (1804—1871), umiarkowany liberal. 1864—66 minister spraw zagranicznych ces. Maksymiljana, wyjechał następnie do Niemiec.

2. Norberto, prezydent rep. Nicaragua 1849—1851, w oparciu o Stany Zjedn. A. P. oswoił swój kraj z pod przewagi angielskiej.

**Ramírez de Villaurrutia** Wenceslao Marqués, historyk i dyplomata hiszp., \* 1850, zajmował szereg stanowisk dyplomatycznych, reprezentował Hiszpanję na obu konferencjach haskich i napisał: „Conferencia de Algeciras“ (1906), „España en el congreso de Viena“ (1908), „El rey José Napoleón“ (1911), „Las mujeres de Fernando VII.“ (1916) i in.

**Ramiro**, I. R. I., król Asturji, 842—850, zwyciężył 844 Maurów pod Clavijo i oswoił przelaz przez to kraj od składanego od 836 rocznego trybutu 100 dziewcząt.

2. R. II., król Leonu, († 950), wstąpił na tron 930, pozyskał Asturję i Galicję, zdobył 932 Madryt, odniósł szereg zwycięstw nad Maurami.

3. R. III., król Leonu, wnuk poprz., (962—984) na tronie od 967, wypędził z kraju Normanów i Maurów.

4. R. II. „Mnich“, król Aragonji († 1154), biskup Rody, panował 1134—1137, wśród sporów z Kastylią i Nawarrrą.

**Ramka tkacka**, ob. Tkacka ramka.

**Ramle** (Er-Ramle), miasto w Palestynie, przy kolei: Jerozolima—Jafa z 7.312 mieszk., licznymi meczetami i klasztorem franciszkanów. W 1798 stał tu Napoleon. R. jest podobno biblijną Arimateą.

**Ramler** Karl Wilhelm, poeta niem., (1725—1798), przyjaciel Gleima i Lessinga, który go uznawał za autorytet w dziedzinie techniki poetyckiej, choć w swych poezjach był tylko pedantycznym naśladowcą wzorów antycznych. Zastąpił się dobrze opracowanymi wydaniami zbiorów dawnej poezji niem.

**Ramma** (jap.), ażurowe przepierzenia w domach japońskich, umieszczane nad rozsuwanymi drzwiami, nieraz artystycznie rzeźbione w drzewie.

**Ramnes** (łac.), nazwa jednej z trzech tribus starożymskich, prawdopodobnie utworzona od tematu Roma.

**Râmnicu-Sarat**, miasto okręg. na Wołoszczyźnie (Rumunja), przy kolei: Bukareszt—Fokszany z 14.565 mieszk., przemysłem rolniczym i handlem.

**Râmnicu-Vâlcea**, miasto okręg. na Wołoszczyźnie (Rumunja), przy kolei: Braşov—Piatra Olt z 12.200 mieszk., przemysłem skórnym i młynarskim.

**Ramnoza** (izodulcyt), metylo-pentoza, w przyrodzie występuje w postaci glikozydów (np. znajduje się w kwercytrynie), z których można ją wydzielić działaniem rozcieńczonych kwasów. Tworzy bezbarwne kryształy, jest prawoskrętna, redukuje odczynnik Fehlinga.

**Ramolino** Maria Letizia, matka Napoleona I., ob. Bonaparte.

**Ramón Berenguer I.**, hr. Barcelony, † 1076, panował od 1035, walczył przeciw Maurom i stworzył pierwszy zbiór praw w Katalonji 1068 („Usatges“).

**Ramón de la Cruz**, poeta hiszp., ob. Cruz 3.

**Ramón y Cajal** Santiago, hiszp. anatom, (\* 1852) 1883 prof. anatomji we Walencji i histologii w Barcelonie, od 1900 dyrektor Narodowego Instytutu Higjenu w Madrycie, zasłużony badacz mózgu. Główne dzieło: „Elementas de Histologia normal y de técnica micrográfica“ (1897).

**Ramondia** Rich. (knotnica), ziola z rodziny Gesneriaceae, liście szerokie, owłosione, kwiaty fioletowe, zebrane w kwiatostany. Rosną w górach Europy pd.

**Ramorino** Girolamo, włoski generał, (1792—1849), uczestniczył w armji francuskiej w kampanjach napoleońskich 1809—15, 1821 dowodził rewolucyjną armją w Piemontcie. Schroniwszy się do Francji, brał udział w powstaniu listopadowym. Wyprawiony w sierp. 1831 na czele 20-tysięcznego korpusu przeciw Rosenowi, operował niedoleżnie, pozwolił przeciwnikowi ująć cało, po upadku Warszawy wbrew rozkazom dowództwa polskiego przekroczył 17 września granicę i oddał swój korpus Austrjakom. Również niefortunnym był jego udział w wyprawie sabaudzkiej Mazziniego 1834 i w kampanji włosko-austrjackiej 1848—9, w której dowodził dywizją i za niesubordynację został rozstrzelany.

**Ramos** Juan Pedro, historyk argentyń. \* 1878, 1916—21 generalny inspektor szkolnictwa, 1922 prof. w Buenos Aires, napisał: „Historia de la instrucción argentina“ (1910, 2 t.), „El derecho público argentino“ (1914—16), „La significación de Alemania en la guerra“ (1915) i in.

**Ramosus** (łac.), gałęzisty, rozgałęziony.

**Ramoszi** (Ramoshi), grupa ludności Dekanu i Indji zach., wyznająca Sziwę. Ponad 60.000 głów.

**Ramota**, pierwotnie pismo treści urzędowej, zwykle dyplomatycznej (hramota, gramota), potem lichy utwór literacki.

**Ramowa ustawa**, ustawa, zawierająca postanowienia i dyrektywy dla większej ilości poszczególnych ustaw.

**Rampa** (franc.), w budownictwie pochyła powierzchnia, przechodząca w płaski pomost umieszczony wzdłuż budynku (składów towarowych), służy do ułatwiania transportu towarów z składu do wagonu lub odwrotnie.



M. Rampolla.

**Rampolla** Mariano, marchese del Tindaro, sekretarz stanu Stolicy Apostol., (1843—1913), 1882 nuncjusz w Madrycie, 1887 kardynał i sekretarz stanu Leona XIII., dał się poznać jako wróg trójprzymierza. Po śmierci Leona XIII. rząd austriacki udaremnił swem veto jego wybór na papieża, wskutek czego R. wycofał się z czynnej polityki.

**Rampur**, państwo lenne w dywizji Rohilkand (Indje ang.) z 2.310 km<sup>2</sup> i 453.607 mieszk., bardzo wrodzajne.

**Stolica R.** ma 73.156 miesz. (przeważnie mahometan) i pałac nababa.

**Rampur Boalia**, stolica dywizji w Bengalji (Indje ang.) z 24.598 miesz.

**Ramsay**, 1. Allan, szkocki poeta ludowy, (1686—1758), założyciel wypożyczalni książek w Szkocji, opracował dwa zbiory pieśni (1724—27 i 1725, przeważnie parafrazy), jego najlepszym utworem w narzeczu dramal pasterski „The Gentle Shepherd” (1725, nowe wyd. 1891).

2. Sir (od 1880) Andrew Crombie, ang. geolog, (1814—1891), dyrektor ang. instytutu geologicznego i muzeum praktycznej geologii, autor „Old Glaciers of North Wales and Switzerland” (1860), „Physical Geology and Geography of Great Britain” (1861) i in.

3. Sir (od 1906) William Mitchel, ang. archeolog i filolog klas., \* 1851, od 1885 prof. w Oxfordzie, od 1886—1911 w Aberdeen, zasłużony badacz starożytności w Małej Azji. Dzieła: „The Church in the Roman Empire” (1893), „The Cities and Bishoprics of Phrygia” (1895—97), „Studies in the History and Art of the Eastern Provinces of the Roman Empire” (1906), „Chapters from the History of Asia Minor” (1924) i in.



W. Ramsay.

4. Sir (od 1902) William, ang. chemik, (1852—1916), 1880 prof. w Bristolu, 1887—1913 w Londynie, odkrył argon (1895 z Rayleigh'em), 1898 inne gazy szlachetne zawarte w atmosferze, 1895 hel, i wykazał, że jest on produktem rozpadu radu. 1904 otrzymał nagrodę Nobla za chemję. Autor licznych prac.

**Ramsbottom**, miasto w Lancashire (Anglja), nad rz. Irwell z 15.381 miesz. i znacznym przemysłem.

**Ramses** (egip. Ra-mes-se, „Ra go zrodził”), imię królów egipskich XIX. i XX. dynastji. Najwybitniejszy R. II. (1303—1237 prz. Chr.) nie zdołał złamać potęgi Hetytów i musiał zadowolić się podziałem sfery interesów w Syrii, zbudował Ramesseum, świątynie w Abydos i in. Mumja jego, odnaleziona 1881 w Der-el-Bahri, znajduje się w muzeum w Kairo. Również R. III., (1200—1169 prz. Chr.) odznaczył się jako wojownik i twórca budowli. Po nim panowało jeszcze ośmiu królów tego imienia (R a m e s s y d o w i e). za których dynastja podupadła.

**Ramses**, według biblii twierdza, zbudowana w delcie Nilowej w Egipcie przez Ramsesa II. W budowie twierdzy brali udział przymusowo Izraelici.

**Ramsgate**, miasto portowe i miejscowość kąpielowa w hrab. Kent (Anglja), nad cieśniną Kaletańską z 36.561 miesz.

**Ramu**, żeglowna rzeka na pln.-wsch. Nowej Gwinei, długa 500 km, wypływa z gór Centralnych.

**Ramult** Stefan, pol. językoznawca i etnograf, (1859—1913), badacz Kaszubów, autor „Słownika języka pomorskiego czyli kaszubskiego” (1893, odznacz. nagrodą Akademji Umiejętności), „Statystyki ludności kaszubskiej” (1899) i in.

**Ramus** (łac.), gałąź; w anatomji mniejsze odgałęzienie naczyń i nerwów.

**Ramus Petrus**, ob. Ramée 1.

**Ramusio** Giovanni Battista, włoski uczony i polityk, (1482—1557), wielokrotnie poseł na dworach europejskich. Jego dzieło: „Delle navigazioni e viaggi” (1550—9), jest najznakomitszym zbiorem opisów podróży z tych czasów.

**Ramuz** Charles Ferdinand, powieściopisarz franc.-szwajc., \* 1878, autor świętych powieści i opowiadań z życia ludowego: „Aline” (1905), „Samuel Belet” (1913), „La Guérison des Maladies” (1917), „Joie dans le Ciel” (1918), „Présence de la Mort” (1922), „Amour du Monde” (1924), „La Grande Peur dans la Montagne” (1925) i in.

**Ramzes**, ob. Ramses.

**Ran** (Rann), wielkie słone bagna na wsch. od ujścia Indusu (Indje ang.), mające 23.300 km<sup>2</sup>. powstałe w 1827 na skutek wylewu.

**Rân**, w mitologii islandzkiej małżonka ołbrzymia morskiego Egira, władczyni zmarłych na morzu

**Ran leczenie**, ob. Antyseptyka, Aseptyka. Rana.

**Rana** (łac.), rodzaj żab, ob. Żaby.

**Rana** (łac. vulnus), przerwanie części organicznych ustrojów spowodowane urazem. Rozróżnia się r. cięte, klute, rąbane, darte, postrzałowe, miażdżone, ukąszenia. Najbardziej niebezpieczne są r. głowy, klatki piersiowej i jamy brzusznej. Rozmiary r. niezawsze świadczą o stopniu ich szkodliwości. R. świeże, niezanieczyszczone, duże, nadają się do zeszczenia, aby uzyskać wygojenie doraźne (per primam intentionem) w przeciągu 6—10 dni. Po wygojeniu się r. powstaje blizna. R. zanieczyszczone goją się trudniej (per secundam intentionem), ropieją i wypełniają się tkanką ziarninową. podczas gdy równocześnie od brzegów narasta naskórek. Zakażenie r. może ograniczać się do samej r., w wypadkach niepomyślnych drobnoustroje dostają się do naczyń limfatycznych lub krwionośnych, co prowadzi do zakażenia ogólnego.

**Ranales**, rząd roślin, to samo co Polycarpicae. ob.

**Ranatra**, topielnica, ob. Rhynchota.

**Rane** Arthure, polityk franc., (1831—1908), za cesarstwa uczestnik sprzysiężeń demokratycznych, 1871 uczestnik Komuny, 1879 redaktor „République Française” Gambetty, 1881—89 i od 1903 deputowany.

**Rancagua**, stolica prow. O'Higgins (Chile), nad Rio Cachapual i koleją pld. z 19.794 miesz. i przemysłem.



**Rance**, przybrzeżna rzeka w Bretanii (Francja), połączona kanałem z Vilaine, długa 100 km. Uchodzi pod Saint-Malo do kanału La Manche.

**Rancé** Jean Le Bouthillier de, założyciel trapiistów (ob.).

**Ranch** (ang., z hiszp. rancho), tyleż co farma (ob.).

**Rancheria** (hiszp.), tyleż co farma (ob.).

**Ranco** (Lago de R.), usiane wysepkami jezioro w prow. Valdivia (Chile), długie 27 km, szerokie 18 km. Rio Bueno odwadnia je do oceanu Spokojnego.

**Randa** Anton von (1898), prawnik austrij., (1834—1914), od 1862 profesor prawa cyw. na uniw. niem. w Pradze. Znakomity cywilista, wywarł wielki wpływ na naukę i ustawodawstwo austriackie, a przez to na polskie, głównie w przedmiocie posiadania, własności, odszkodowań, zwłaszcza kolejowych, autobusowych i t. p. Członek austrij. Izby Panów. Dzieła: „Der Besitz nach oest. Rechte“ (1907), „Das Eigentumsrecht“, „Die Schadenersatzpflicht“ i in.

**Randazzo**, miasto w prow. Catania na Sycylii (Włochy), na płn. stoku Etny, zbudowane z lawy, ma 17.150 mieszk. oraz szereg starych budowl (od XIII. w.).

**Randers**, miasto okręg. w Jutlandji (Danja), nad rz. Gudena z 26.857 mieszk., znacznym przemysłem i handlem.

**Randon** Jacques Louis, hr., marszałek Francji. (1795—1871), brał udział w kampanji 1812—1814, 1847 general-porucznik, 1851 minister wojny i namiestnik Algeru, 1852 senator, 1859—1867 piastował znów tę wojny i doprowadził armję do upadku.

**Randsfjord**, jezioro w pld. Norwegji, mające 136 km<sup>2</sup>, głębokie do 108 m. Rz. Randselv odwadnia jezioro do Tyrifjordu.

**Randžit Sing**, indyjski despot, (1780—1839) od 1802 władca Sikh, rozszerzył granice swych posiadłości, zajmując Attock, Multan, Kaszmir i Peszawar, wprowadził rządy despotyczne, 1838 zawarł sojusz z Anglikami.

**Ranfjord** (Ranenfjord), fiord w Nordlandji (Norwegja), długi 70 km.

**Ranga**, ob. Stopień.

**Rangabé** Alexandros Rizos, nowogrecki archeolog, poeta i dyplomata, (1810—1892), w l. 1831—41 zreformował w Grecji szkolnictwo wyższe, od 1867 poseł zagraniczny. Jako poeta przywódca kierunku pseudoklasycznego, zwłaszcza w opowiadaniach („Leila“, „Książę Morei“, „Notariusz z Argostoli“, mniej w czysto akademickich dramatach („Dukas“, „Przedwieczność“, „Trzydziestu tyranów“, „Uwodziciel ludu“), popularniejszą była jego komedia arystofanesowska „Wesele Kutrulisa“ (1844). Wydał nadto „Précis de la littérature néo-grecque“ (1877) i „Pamiętniki“ (1894—96, 2 t.).

**Ranger**, miasto w Teksasie (Ameryka płn.) z 16.205 mieszk.

**Rangifer** (łac.), ob. Ren.

**Rangiroa**, grupa wysp w archip. Tuamotu.

**Rangkolowie**, plemię górskie w Assamie, należące do szczepu Kuki.

**Ranglista**, wykaz imienny oficerów danej armji, wydawany corocznie z podaniem star-

zeństwa w posiadanym stopniu, uzyskanych odznaczeń i przydziału. W Polsce przedrozbiorowej ranglisty prowadzono wewnątrz formacji, za Królestwa Kongresowego wydawano „Rocznik wojskowy“, obecnie wychodzi „Rocznik oficerski“.

**Rangoon**, ob. Rangun.

**Rangström** Ture, kompozytor szwedzki, \*1884, dyrygent, napisał kompozycje orkiestralne, kameralne, pieśni i opery.

**Rangun** (Rangoon), stolica Birmy (Indje ang.), 34 km powyżej ujścia rzeki R. (ramię delty rz. Irawadi) z 341.962 mieszk. (Hindusi, buddyści, mahometanie i chrześcijanie 25.309). Posiada słynną pagodę Szwe-Dagon (170 m wysoka), największą świętoscą buddystów, 2 katedry, uniwersytet (od 1920), ogród zoologiczny, doskonały port i jest po Bombaju i Kalkucie największym ośrodkiem handlu w Indjach ang. (ruch portowy w 1924/25 r. — 7,400.000 tonn rej). Anglicy obsadzili R. w 1852.

**Raniganđż**, miasto w Bengalji (Indje ang.) w dolinie rz. Damodar z 14.536 mieszk., przemysłem papierowym i kopalniami węgla.

**Raniuszek**, ob. Sikory.

**Ranke** Leopold, historyk niem., (1795—1886) 1818 nauczyciel gimn. w Frankfurcie n. O., 1825 prof. uniw. w Berlinie, 1841 historjograf państwa pruskiego, 1859 prezes komisji historycznej Akad. Nauk w Monachjum. R. uznany jest za największego historyka niemieckiego; znaczenie jego leży w wyzyskaniu nowych zasobów źródłowych, melodycznej ich krytyce, ogarnianiu szerokich widnokręgów dziejowych z uwidocznieniem wzajemnej zależności zjawisk, rozgrywających się w różnych krajach. artystycznej formie przedstawienia. W poglądach swych na istotę procesu historycznego początkowo uwypuklał R. znaczenie wielkich ludzi, potem wysuwał na pierwszy plan raczej pierwiastki duchowe, na historyka nakładał obowiązek bezwzględnej obiektywizmu. Znakomity pedagog stworzył własną szkołę, z której wyszedł zastęp przodujących historyków niem. (Waltz, Duncker, Giesebrecht, Sybel, Joffé i in.). Produkcja jego jest olbrzymia i obejmuje całokształt historii nowożytnej, zwłaszcza przyczynił się R. do wyświelenia XVI. i XVII. w.; w późnej starości począł pisać historję powszechną od starożytnego Wschodu. Główne dzieła: „Fürsten und Völker von Südeuropa im XVI. und XVII. Jh.“ (1827), „Die römischen Päpste, ihre Kirche und ihr Staat im XVI. und XVII. Jh.“ (1834—36, 3 t.), „Deutsche Geschichte im Zeitalter der Reformation“ (1839—47, 6 t.), „Zwölf Bücher preussischer Geschichte“ (1874, 5 t.), „Französische Geschichte vornehmlich im XVI. und XVII. Jh.“ (1852—61, 5 t.), „Englische Geschichte vornehmlich im XVII. Jh.“ (1859—68, 7 t.), „Geschichte Wallensteins“ (1869), „Die deutschen Mächte und der Fürstenbund“ (1871), „Der Ursprung des 7-jährigen Krieges“ (1871), „Ursprung und Beginn der Revolutionskriege 1791—92“ (1875), „Weltgeschichte“ (1881—88, 9 t.), „Denkwürdigkeiten des Staatskanzlers Fürsten von Hardenberg“ (1877, 5 t.), „Sämtliche Werke“ (1867—1890, 54 t.).

**Rankine** William John Macquorn, inżynier ang., (1820—1872), autor licznych prac technicznych, z których najważn.: „Manual of the Steam-Engine and other Prime Movers“ (1859). „Manual of Civil Engineering“ (1861).

**Rankowce**, wieś i zdrojowisko na Słowaczynie, na płn.-wsch. od Koszyc w górach Iłańskich. Jest tu jedyny w Europie (poza Islandją) gejzer.

**Rankwelowie** (Ranquele), jedno z ważniejszych dziś prawie wymarłych plemion Araukonów, zamieszkujące pampasy na zach. od Buenos Aires, nad Rio Quinto.

**Ransart**, gmina w prow. Hainaut (Belgja), w okręgu Charleroi z 10.175 mieszk. Kopalnie węgla i buty szklane.

**Ranters**, grupa angielskich marzycieli o zabarwieniu mistycznym w XVII. w.

**Rantzau**, ród szlachecki w Niemczech i Danji, występuje od XI. w., od 1650 nosi tytuł hrabiowski. Ważniejsi członkowie:

1. Johann, wódz duński, (1492—1565), przyjął luteranizm, zwycięstwem pod Assens 1535 zapewnił tron duński Chrystjanowi III.

2. Heinrich, syn popr., duński mąż stanu i uczonec, (1526—1598), namiestnik w Szlezwigu-Holsztynie, protektor nauki i sztuki.

3. Daniel, wódz duński, (1529—1569), w czasie siedmioletniej wojny północnej pokonał kilkakrotnie Szwedów, zasłynął zwłaszcza wyprawą zimową 1567—8 do Östergötland.

4. Josias, wódz, (1609—1650), w wojnie trzydziestoletniej służył Szwedom i Francuzom, potem katolik i marszałek Francji.

**Ranucci**, malarz włoski, bawiący w Warszawie w czasach Stanisława Augusta i później, pozostawił w Polsce liczne krajobrazy: w galerji wilanowskiej widoki włoskie i widok pałacu Marynki w Puławach. Posiadały jego obrazy zbiory Królikarni i Józefa Ossolińskiego. Do teatru Bogusławskiego wykonał 1805 r. dekoracje.

**Ranula** (łac.), torbiel podjęzykowa, ob. Żabka



Ranunculaceae. a) kwiat Helleborus, b) owoc Nigella.

**Ranunculaceae** (jaskrowate), rodzina roślin dwuliściennych o różnym pokroju. Są to przeważnie byliny o podziemnej łodydze, liście naprzemianległe, kwiaty zwykle obupłciowe, promieniste lub grzbieciste. Elementy kwiatu ustawione okółkowo lub skrętoległe, kwiat prosty, barwny, lub też podwójny przyczem pręciki wykształcają się płatkowato. Owocem nieupka lub jagoda. Najważniejsze rodzaje: Actaea, Adonis, Anemone, Caltha, Clematis, Delphinium, Helleborus, Myosurus, Paeonia, Ranunculus, Thalictrum, Trollius i t. d.

**Ranunculus** L. (jaskier), ziola z rodziny Ranunculaceae, wydzielają ostro sok, często trujący, liście wycinane dloniasto, kwiaty białe lub żółte. Występują na półkuli północnej

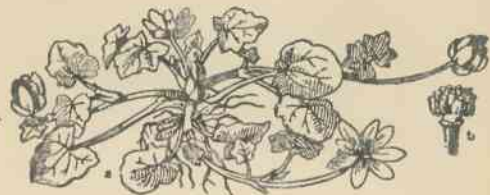

Ranunculus ficaria. a) kwitnąca roślina, b) owoc.

w strefie umiarkowanej i zimnej, licznie reprezentowane w Polsce. *R. fluitans* Lam. (j. rzeczny) tu i ówdzie na niżu, ma kwiaty białe, rośnie w wodach stojących. Trujący *R. sceleratus* L. (j. jadowity) występuje tak na niżu jak i w górach, na miejscach mokrych. *R. thora* L. (j. okrągłolistny) rośnie w Tatrach i na Czarnohorze, dawniej używano go do zatruwania strzał. Wiele odmian hodowa-



Ranunculus acer.

nych, np. odmiany pełne *R. acer* L. (j. pstry), rośnie dziko w całej Polsce, podobnie *R. repens* L. (j. rozestany) lub *R. aconitifolius* L. (j. tojadolistny), w stanie dzikim w Karpatach. *R. asiaticus* L. pochodzący z Grecji i ze wschodu, o dużych, białych, żółtych lub czerwonych, często pełnych, pstrokatych kwiatkach, ceniony jako ozdobna roślina doniczkowa. W wysokich górach Europy, w Polsce w Tatrach, występuje *R. alpestris* L. (j. alpejski) na miejscach mokrych, *R. montanus* L. na wapieniach w Tatrach, *R. ficaria* L. (j. ziarnopłon) występuje w całej Polsce, ma kwiaty żółte, tworzy rozmnożki, kwitnie wczesną wiosną w lasach i zaroślach. W niektórych okolicach świeże rośliny używane na przyprawę. Dawniej używano go przeciw skorbutowi.

**Ranvier** Louis Antoine, franc. histolog, (1835—1922), napisał: „Traité technique de l'histolo-

gie" i „Le mécanisme de la sécrétion“ (1910—1911).

**Ranviera przewężenia**, ob. Nerwy.

**Ranz des vaches** (franc., niem. Kuhreigen), melodia pasterska w Alpach, śpiewana lub grana na długich trombitach. Jako charakterystyczny interwał występuje w niej tryton czyli kwarta zwiększona; to samo zjawisko znamionuje melodje górali naszych w Tatrach i na Podhalu; jest to t. zw. kwarta lidyjska np. f-h.

**Rantuch**, duża chustka na plecy, noszona niegdyś powszechnie przez mężatki, dziś jeszcze spotykana u ludu.

**Raoul z Cambrai**, starofranc. chanson de geste (ok. 1185), oparta na zaginionym utworze Bertolais z Laon. Wyd. 1882

**Raoul z Houdan**, według Chrestien de Troyes najwybitniejszy starofranc. piewca podania o Arturze, napisał ok. 1200 romanse: „Mereaugis de Portlesguez“ i „Vengeance de Raguidel“ (wyd. 1897 i 1899), nadto poematy alegoryczne: „Songe d'enfer“ i „Des ailes de la prouesse“ (wyd. 1879).

**Raoulla Hook**, roślina poduszkowa o welnisty owłosionych liściach, należy do rodziny Compositae, rośnie w okolicach pustynnych Tasmanji i Nowej Zelandji.

**Rapa**, wyspa, p. Oparo.

**Rapacik**, wyciskać szorstką powierzchnię na rączkach korb, głowicach śrub nastawnych i t. p. Rapacenie odbywa się na odpowiednich wyciskarkach maszynowych.



W. Rapacki.

**Rapacki**, 1. Wincenty, autor i czołowy aktor sceny pol. w chyłku XIX. w., (1840—1924), jeden z pierwszych twórców realistycznych postaci scenicznych. Jego dramaty historyczne: „Acerus“ (1879), „Bogusławski i jego scena“ (1888, komedia), „Figlik Stańczyka“ (1876), „Herszt“, „Maćko Borkowic“ (1878), „Mazur Czort“ (1877), „Mikołaj Kopernik“ (1876), „Odbijanego“ (1888, komedia), „Odsiecz Wiednia“ (1883), „Pro honore domus“ (1888), „Starosta Wilczek“, „Wit Stwosz“ (1875) odznaczają się wielką scenicznością, która jednak czasem pochłania inne czynniki dynamiczne i psuje koncepcję utworów. Stworzył w swych dramatach galerję żywych i pociągających postaci, nieraz nawet zaniedbywał dla nich fabułę. Mniej wartościowe są powieści R., jak: „Do światła“ (1887), „Grzechy królewskie“ (1886), „Hanza“ (1900), „Histrjoni“ (1906), „Kostka Napierski“ (1907), „Król husy-

tów“ (1913), „Krwawa plama“ (1913) — i nowele i obrazki „Trefniś“ (1887), „Obraz z przeszłości“ „Okolo teatru“ (1905), „Czarny dwór“. Interesujące jest popularne studjum R. „Sto lat sceny polskiej w Warszawie“, wydane już po jego śmierci.

2. Wincenty, syn poprzed., artysta dramatyczny, \* 1865; próbował swych sił jako muzyk-librecista (operetka „Rozwód pierota“), komedjopisarz („Czarujący emeryt“, „Panna z dobrego domu“, drobniejsze: „Spóźniony tancerz“, „Świetna sposobność“, „Zaczarowana melodia“), powieściopisarz („Romans pani majstrowej“ 1926) i humorysta („Tygrys bengalski“ 1925).

3. Józef, malarz polski, syn R. 1., (1871—1929), uczeń Gersona w Warszawie, Szk. Szl. P w Krakowie i Szk. Fehra w Monachjum. Malował naturalistyczne krajobrazy. Na wystawie kraj. we Lwowie 1894 nagrodzony medalem srebrnym.

4. Marjan, działacz na niwie spółdzielczości, \* 1884, profesor w Wyższej Szkole Handlowej i Dyrektor Związku Spółdzielni Spożywców Rz. Polskiej; redaguje spółdzielcze czasopisma: „Siła“, „Rzeczpospolita Spółdzielcza“, „Społem“ i „Spółnota“; napisał m. i.: „Ruch spółdzielczy a polityka gospodarczą“ (1926).

**Rapakivi**, fińlandzki granit biotytoowo-hornblendowy. Wchodzi on w skład północnych głazów narzutowych i należy do skał często spotykanych na ziemiach polskich. W Finlandji używany jest jako kamień dekoracyjny. Por. Granit.

**Rapallo**, uzdrowisko klimatyczne, włączone w 1926 do Genui (Włochy). W 1431 pobiła tu flota wenecka genueńska. Od 12 listop. 1917 było R. siedzibą najwyższej rady wojennej Ententy, 23 listop. 1920 Włochy zawarły tu układ z Jugosławją, ustalający granice obu państw, a 16 kwietnia 1922 Niemcy zawarły tu traktat handlowo-polityczny z Sowietami. Poza tem odbył się tu 1920—25 szereg konferencyj państw europejskich.

**Rapanui**, ob. Wielkanocna wyspa.

**Rapaport**, 1. Artur, współczesny filolog pol., oprócz podręczników szkolnych wydał przekłady Ksenofonta „Wyprawa Cyrusa“ (1924) i „Sympozjon oraz wybór pism“ (1929).

2. Józef (pseud. W. R a o r t i), współcz. pisarz pol., oddzielnie wydał: „Za Cesarza. Fragmenty z życia pozafrontowego“ (1921), „Na karuzeli. Kartki z wesołej podróży po Polsce“ (1928).

**Rapcie**, rzemień przytwierdzone do pasa głównego, przypięte do kółek pochwy, służą do noszenia szabli u boku. Przy polskim stroju używano jedwabnych, tkanych złotem, z węzłami wysadzanych szlachetnymi kamieniami. „Zawiazac na rapciach“, znaczyło zapamiętać sobie jakieś zdarzenie.

**Raphaël** Günter, kompozytor niemiecki, \* 1903 ulega wpływowi Brahmsa i Regera, napisał: symfonje, warjacje orkiestralne, koncert skrzypcowy, Requiem na chór z ork., kompozycje fortepianowe, organowe i kameralne.

**Raphanistrum** (Raphanus r.), ob. Świrzepa.

**Raphanus** (łac.), roślina p. Rzodkiew.

**Rapheleng** Franz, niderl. uczoney i drukarz. (1539—1597). pracował od 1565 z Plantinem



(ob.), 1586 przejął filję w Lejdzie, gdzie był profesorem uniwersytetu (jęz. hebrajskiego i arabskiego).



*Raphia ruffia*. a) kwiat żeński, b) kwiat męski, c) owoc.

**Raphia** Comm. (palma iglasta) palma, niskie drzewo o krępym pniu, dużych pierzastych liściach, kwiatostany wiszące, metrowej długości, rośnie w Afryce i Ameryce. *R. vinifera* P. et B. z Afryki i Madagaskaru dostarcza wina palmowego. Z liści wyrabia się koszyki, kryje się nimi dachy oraz wyrabia się włókna, zwane piassave. *R. ruffia* Mart. z wybrzeży wsch. Afryki i z Madagaskaru dostarcza sago. Silne wiązki liściowe dostarczają „rafji”, używanej na plecionki i do wiązania w ogrodnictwie.

**Rapids**, ang. nazwa szypotów.

**Rapler** (franc.), biała broń sieczna i kolna o dużym koszu, obecnie używana tylko do szermierki.

**Rapilli**, ob. Lapilli.

**Raplsardi** Mario, poeta włoski, (1844—1912), autor poezji filozoficznych i refleksyjnych. Główne dzieła: „La Palingenesi” (1868, III. wyd. 1878) i „Lucifero” (1877, III. wyd. 1880), nadto: dramat wierszem „Manfredi”, zbiory poezji: „Ricordanze” (1872, III. wyd. 1881), „Poesie religiose” (1887), „Empedocle ed altri versi” (1892), trylogja „Giobbe” (1884), poemat „Allantide” (1894) i „Opere” (1894—97, 6 t.). Wybrane „Versi” (1888).

**Rapontyka**, jarczyna, jadalny korzeń wiesiołka, ob. *Oenothera*.

**Raport** (franc.), wiadomienie, zgłoszenie.

W wojsku odbywa się codziennie r. na wszystkich szczeblach dowództwa (do dowódcy pułku włącznie), w czasie którego podwładni, szeregowi i oficerowie zgłaszają objęcie służby, prośby, przewinienia, powrót i t. p.

**Rapp**, 1. Johann Georg, (1757—1847), pod wpływem mistyčno-chiljastycznych nauk (ob. Chiljazm) popadł w zatarg z Kościołem, wywedrował ze współwyznawcami (harmonistami) 1803 do Ameryki i założył kolonję

Harmoney koło Pittsburga; ośrodkiem od r. 1815 było New Harmony, później Economy. Chiljastyczni harmoniści żyli według zasad komunizmu; obecnie są na wymarcu.

2. Jean, hr., generał franc., (1771—1821), od 1788 w wojsku, 1804 generalny adjutant Napoleona, 1807 namiestnik, 1813—14 obrońca Gdańska, w okresie 100 Dni dowodził armją Renu, 1818 mianowany przez Ludwika XVIII parem i ochmistrem dworu.

**Rappahannock**, rzeka w Wirginji (Stany Zjedn. Am. Płn.), długa 400 km (145 km żeglowna), wypływa z Niebieskiego pasma Alleganów, tworzy wiele wodospadów, a przy ujściu do zatoki Chesapeake 90 km długie estuarjum.

**Rappaport** Salomo Juda Lëb, obok Leopolda Zunza twórca krytycznej metody w żydowskiej nauce o religii, (1790—1867), nadrabim w Pradze, wydał 6 życiorysów uczonych żydowskich (1828—31) i talmudystyczną encyklopedję „Erech Millin” (1 cz. 1852).

**Rappaport** Emil Stanisław, prawnik pol. \* 1877, studja w Warszawie i Szwajcarii, adwokat, sędzia Sądu Najwyższego i członek Pol. Komisji Kodyfikacyjnej; napisał m. in.: „La loi de pardon” (1910); „Warstwy średnie w świetle polityki radykalnej” (1909); „Sądy obywatelskie w Warszawie” (1915); „Ustawa o przebaczeniu w świetle projektów francuskich 1885—1907” (1916); „Bankructwo w ustawodawstwie nowoczesnem na tle porównawczem” (1917); „Rys zasad prawa karnego materialnego w świetle ustaw karnych, tymczasowo obowiązujących” (1920); „Le problème de l'unification internationale du droit pénal” (1929); „Projekt wstępny ustawy o wykroczeniach...” (1929); „Zagadnienie unifikacji międzynarodowej prawa karnego” (1929).

**Rappe** Axel Emil, bar., generał szwedzki, (1838—1918), 1882 kierownik sztabu generalnego, 1892—99 minister wojny, przeprowadził reformy, pracował nad podniesieniem moralności w wojsku, 1899—1905 znów szef sztabu generalnego.

**Rapperswil**, miasto okręg. w kantonie Sankt Gallen (Szwajcarya), na prawym brzegu jez. Zurychskiego z 4.148 mieszcz. Posiada przemysł tekstylny, metalowy i fabr. tłuszczów oraz piękny zamek (z XIV. w.) z kolumną, wzniesioną w 1872 na pamiątkę 100-letniej rocznicy Konfederacji Barskiej. W 1870 założył tu Wład. hr. Broel-Plater Muzeum Narodowe Polskie w celu zbierania pamiątek ojczyźtych, rozrzuconych po świecie, przechowania ich do czasu odzyskania niepodległości w bezpiecznym miejscu i zaznajomienia świata cywilizowanego z prawami Narodu Polskiego do niepodległego bytu. 14 kwietnia 1881 oddał Plater nowozałożone Muzeum na własność Narodowi Polskiemu, z tem że do czasu odzyskania niepodległości będzie ono istniało jako samodzielna instytucja na ziemi szwajcarskiej. W 1921 r. uchwalił Sejm Ustawodawczy przeniesić zbiory te do kraju, co też zostało uskutecznione. Obecnie mają zbiory rapperswylskie 190.000 druków, 26.355 rękopisów, 22.480 rycin, 9.423 fotografij, 362 obrazy, 400 akwarel, 567 rzezb, 6.186

numizmatów etc.) wejść w skład Biblioteki Narodowej w Warszawie, do czasu zaś jej zorganizowania mieszczą się w gmachu Centr. Biblioteki Wojsk. w Warszawie.

**Rappoport Charles**, pisarz franc. poch. rosyjskiego, \* 1865, socjalista, od 1920 komunista, napisał: „Die soziale Frage und die Ethik“ (1895), „Zur Charakteristik der Methode und Hauptrichtungen der Philosophie der Geschichte“ (1896), „La philosophie sociale de Pierre Lavroff“ (1901), „La philosophie de l'histoire comme science de l'évolution“ (1903), „La révolution mondiale“ (1923) i i.

**Rapsodja**, improwizacja, wygłoszona przez śpiewaka-poetę czyli rapsoda, o swobodnym rytmie i bez zgóry określonego planu. — W muzyce kompozycja o podobnym charakterze. Fr. Liszt stworzył typ r. fortepianowej jako fantazji, złożonej z tematów ludowych muzyki węgierskiej. J. Brahms zaś nadał r. fortepianowej charakter balladowy, nadto nazwał r. kompozycję chóralną: „Fragment aus Goethes Harzreise“.

**Rapsodomancja**, wróżba u Greków i Rzymian wyprowadzana z wiersza wybranego przypadkowo.

**Rapsodie**, u starożytnych Greków wędrowni śpiewacy, którzy swoje lub obce, przeważnie epiczne wiersze, publicznie deklamowali (przy wotrze kitary).

**Raptatores**, ptaki drapieżne, ob. Hemeroharpages.

**Raptularz** (z średn. łac. raptularius), w dawnej Polsce księga, służąca do zapisywania różnych zdarzeń i wypadków — notatnik.

**Raptus** (łac.), porwanie (ob.), uprowadzenie; atak szalu; r. melancholicus, tyle co melancholia.

**Rapunkuł**, campanula rapunculus, roślina z rodz. Campanulaceae, chwast, w niektórych okolicach uprawiany jako jarzyna o własnościach zbliżonych do marchwi.

**Rarańcza**, wieś w pow. Czerniowce na Bukowinie (Rumunja), na wsch. od Czerniowiec z 5.147 mieszkk. (zgóry 100 Polaków). R. upamiętniła się 2 bitwami II-giej Żelaznej Brygady Karpackiej Legionów. Pierwsza z nich miała miejsce 17 czerwca 1915 w czasie ofensywy austriackiej na Besarabję. W czasie kiedy pułki legionowe osłaniały odwrót armii austriackiej, Rosjanie zaatakowali je gwałtownie i z początku odnieśli nawet pewne sukcesy, jednak dzięki przytomności umysłu i męstwu dowódców: pika Zielińskiego i ppłka Januszajtisa legionieści zdolali ostatecznie odeprzeć atak rosyjski. Druga bitwa miała miejsce w nocy z 14 na 15 lutego 1918. Na wieść o zawarciu przez państwa centralne pokoju brzeskiego (ob. Brześć n. B.), wszyscy oficerowie i żołnierze II. Brygady postanowili zerwać z Austrią i z bronią w ręku przedrzeć się do armii gen. Dowbor-Muśnickiego. W czasie przechodzenia frontu wywiązała się walka z Austriakami, którzy zabrali do niewoli artylerję i treny legionowe, a jeńców osadzili później w Huszt. Reszta brygady przedarła się pod wodzą gen. Józ. Hallera na Ukrainę, gdzie musiała stoczyć walkę z 3-cim zaborcą, t. j. Niemcami pod Kaniowem.

**Raritan**, rzeka w stanie New Jersey (Ameryka ptn.), druga 55 km, uchodzi do zatoki R. (Atlantyck). Długi 68 km kanał łączy ją z Delaware.

**Rarotonga**, największa z wysp Cooka (Hercy), ma 81 km<sup>2</sup> i 3.936 mieszkk., zbudowana z bazaltów (do 890 m wys.).

**Raróg** (Falco sacer Briss.), sokół raróg, ob. Sokół.

**Rarytas** (z łac. raritas), rzecz rzadka i cenna, wyrażenie o charakterze żartobliwym.

**Rás** (arab. i etjop., „głowa“, „szczyt“), w nazwach geograficznych: przylądek, góra i t. p.; także tyle co książę.

**Ras** (Raška Oblast), okręg w ptn. Serbji (Jugosławja) ze stolicą Cačak.

**Ras**, zamek w starej Serbji (do XIII. w.) w pobliżu Nowego Bazaru, nad rz. Rašką, od którego Serbja otrzymała nazwę Rascja.

**Ras Algethi** (z arab.), gwiazda  $\alpha$ , w gwiazdozbiorze Herkulesa.

**Ras Alhague** (arab. „głowa wężownika“), gwiazda  $\alpha$  w gwiazdozbiorze wężownika (Ophiuchus).

**Ras Daszan**, najwyższy szczyt górski w Abisynji (4.620 m).

**Ras biologja**, nauka, badająca osobniki i ich zespoły w zależności od zmian otoczenia i podłoża, oraz stosunek ich do społeczności, w której żyją. Poznając w ten sposób siły, działające przy powstawaniu i rozwoju ludzkich społeczeństw, R. daje w rezultacie wytyczne dla eugeniki (ob. Ras higjena).

**Ras fizjologia**, nauka o fizjologicznych czynnościach ustroju człowieka z punktu widzenia osobliwości jednej rasy w porównaniu z drugą. Wydolność rozmaitych narządów u rozmaitych ras jest różna w zależności od warunków zewnętrznych. Por. Człowiek i Rasy ludzkie.

**Ras higjena** (eugenika), całość wysiłków, zmierzająca do utrzymania i pomnożenia wartościowych a zwalczania zwyrodniałych cech dziedzicznych u człowieka. Środkami, które do tego zmierzają, są: zapobieganie zmniejszaniu się ilości urodzin, zapobieganie rozmnażaniu się osobników mniej wartościowych i uszkodzeniu płodu i t. d.

**Ras Kazar**, najdalej ku ptn. wysunięty przylądek w Erytrei (Afryka wsch.).

**Rasa** (z franc. race), oznacza grupę zwierząt lub roślin, wyróżniających się pewnymi cechami dziedzicznymi w obrębie jednego gatunku. Różnice pomiędzy rasami mogą mieć charakter morfologiczny lub fizjologiczny lub też np. u roślin wyrażają się jedynie we wcześniejszym lub późniejszym kiełkowaniu, we wrażliwości lub odporności na pewne choroby przy zupełnym braku cech zewnętrznych. W tym wypadku mówimy o r. biologicznych, podobnie u grzybów pasożytniczych i bakterij chorobotwórczych. Specjalne znaczenie ma pojęcie r. w antropologii (rasy ludzkie, ob.) i w odniesieniu do zwierząt domowych oraz roślin hodowanych.

**Raseja**, ob. Ras.

**Rascón Navarro Seña y Redondo** Juan Antonio, polityk hiszp., (1821—1902), zajmował szereg stanowisk dyplomatycznych, 1869 jako

poseł w Berlinie popierał kandydaturę Hohenzollerna na tron Hiszpanji.

**Rash** (ang.), rumień, występujący przy rozmaitych chorobach zakaźnych, przed pojawieniem się właściwej wysypki.

**Räshtraköta**, pld.-indyjska szwiacyczna i dzianistyczna dynastia VIII.—X. w. wzniosła wspólnie świątynie (np. w Ellorze, ob. Ellora).

**Rašin** Alojzy, polityk czeski, (1867—1923), zasiadał w sejmie czeskim i parlamencie wiedeńskim jako członek partji młodoczeskiej, 1916 zasądzony na śmierć za zdradę stanu, 1917 ułaskawiony, piastował w państwie czechosłowackim dwukrotnie tekę skarbu, zasłużył się wysoce około uporządkowania finansów państwa, zginął zamordowany.

**Rask** Rasmus Christian, językoznawca duński, twórca nowoczesnej filologii w Danji, (1787—1832), po raz pierwszy użył metody porównawczej w „Badaniach nad pochodzeniem języków staronordyjskiego i islandzkiego“ (1818), wydał nadto: „O dawności i autentyczności języka zendzkiego i Zendawesty“ (1826), gramatyki języków anglosaskiego, fryzyjskiego, hiszpańskiego, lapońskiego i i., opracował wydania tekstów staronordyjskich i t. d. Wyd. zbior. 1834—38, 3 t.

**Raskolnicy**, nazwa określająca wszystkich sekciarzy prawosławnych, którzy odpadli od urzędowej cerkwi rosyjskiej. Sekty rosyjskie rozpadają się na następujące grupy: 1. właściwy raskoł jest to sekta, powstała 1654 wskutek reform patriarchy Nikona, których ona nie przyjęła. Stąd nazwa ich druga: starowiercy. Starowiercy znów dzielą się na dwa odłamy: popowców i bezpopowców. — 2. sekty spirytualistyczne, tonące w mistycyzmie, lub też w racjonalizmie. Należą tu np. skopcy, duchoborcy. — 3. sekty ewangelizujące, t. zw. sztundyści.

**Rasmussen** Knud, duński badacz okolic polarnych, \* 1879, brał 1902—04 udział w wyprawie Myliussa-Erichsena do Grenlandji, 1906—1908 prowadził ekspedycję etnograficzną do pln. Grenlandji. Od 1912 kierował 5 wyprawami do pln. Grenlandji i amer. archipelagu arktycznego, które wychodziły z założonej dla niego stacji Thule. W czasie piątej wyprawy dotarł on od cieśniny Hudsonskiej do cieśn. Beringa badając życie Eskimosów. Jest autorem szeregu dzieł, zwłaszcza o Grenlandji.

**Rasores** (k u r a k i), p. Grzebiące.

**Raspail** François Vincent, (1794—1878), przyrodnik i polityk francuski, brał czynny udział w rewolucji 1848 r. Ważniejsze prace: „Nouveau système de chimie organique“ (1833, 2 wyd. 1838), „Nouveau système de physiologie végétale et de botanique“ (1837) i t. d.

**Raspit**, mineral, wolframian ołowiu, występuje w żółtawo-brunatnych kryształach o przekroju zbliżonym do wolframu. Broken Hill w Australji.

**Rasputin** Grigorij Jefimowicz, awanturnik ros., (1871—1916), pochodzenia chłopskiego, 1904 mnich, 1907 w Petersburgu uzyskał jako cudotwórca dostęp do arystokracji, dzięki uzdrowieniu carewiczki uzyskał łaski i nieograniczone zaufanie cesarzowej. W czasie wojny światowej

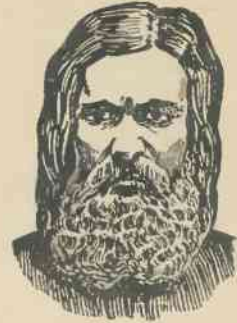

G. Rasputin.

wywierał silny wpływ na politykę dworu, działając jako agent niemiecki, rozwiązaniem życiem budząc powszechne zgorszenie. Grupa nacjonalistów rosyjskich obawiając się, iż skłoni on cesarza do zawarcia odrębnego pokoju, zamordowała go.

**Räss** Andreas, niem. teolog katolicki, (1794—1887), biskup strasburski, na soborze watykańskim najgorliwszy rzecznik dogmatu nieomyłności papieskiej.

**Rassam** Hormuzd, archeolog, (1826—1910), przyjaciel Layard'a (ob.), prowadził wykopaliska w Niniwie, 1854 w angielskim poselstwie w Adenie, 1864 ang. pełnomocnik w Abisynji. Od 1876 był konserwatorem Muzeum Brytyjskiego, kierował asyryjskimi pracami wykopaliskowymi (Niniwa, Balawat, odkrycie miasta słońca Sippar). Napisał „Asshur and the Land of Nimrod“ (1897) i in.

**Rasskazowo**, miasto w gub Tambow (Rosja), przy kolei Tambow—Saratów z 25.168 mieszcz. i przemysłem.

**Rassol**, osad soli na powierzchni lodu polarnego na Syberji.

**Rasszewackaja**, osada kozacka na pln. Kaukazie (Rosja), przy kolei: Krasnodar—Stawropol z 11.725 mieszcz.

**Rastatt**, miasto okręg. w Badenji (Niemcy), nad rz. Murg przy kolei: Karlsruhe—Offenburg z 14.003 mieszcz. Posiada zamek z XVII. w., wybudowany na wzór Wersalu i znaczny przemysł. Pokój w R. (7 marca 1714) potwierdził warunki pokoju utrechckiego i zakończył wojnę sukcesyjną hiszpańską między Austrią i Francją. Kongres pokojowy w R. (9 grud. 1797—23 kwietnia 1799) miał za zadanie obmyślić odszkodowanie dla książąt niemieckich za ich utracone w pokoju Campo Formio posiadłości po lewym brzegu Renu, zakończył się jednak wymordowaniem posłów francuskich przez austriackich żołdaków. Powstanie badeńskie (1849—50) rozpoczęło się i zakończyło w R.

**Rastawica**, lewoboczny dopływ Rosi na Ukrainie, długi 126 km, wpływa w pow. Berdyczów. nieopodal Machnowki.

**Rastawiecki** Edward, bar., polski badacz dziejów sztuki, (1805—1874), był członkiem licznych towarzystw naukowych, brał czynny udział w życiu naukowym i artystycznym Warszawy. Prace: „Mapografia dawnej Polski“ (1846), „Słownik malarzów polskich“ (1856—1857, wraz z Przeździeckim), „Wzory sztuki średniowiecz-



nej“, „Sztuki piękne za Władysława Jagiełły“, „Rubens dyplomata i malarz, jego bytność w Polsce“, „Wizerunki Władysława IV.“, „Słownik rytmowników polskich“ i in.

**Rastenburg** (Rastembork), miasto powiat. w Prusach Wsch. nad rz. Guber, przy kolei: Bartoszyce—Lec z 15.146 mieszcz., zamkiem krzyżackim z XIV. w. i przemysłem maszynowym i spożywczym. W 1825 r. było tu jeszcze 40% Polaków.

**Raster**, drukarska płyta odbitkowa, pokryta siatką wystających linii, przecinających się pod kątem 90°, przeważnie o gęstości 70 na 1 cm. W tej siatce wytrawione są kontury rysunku na płycie. Do autotypji używa się także r. ziarnistych, mających zamiast linii uszeregowane, wystające punkty. Do zdjęć fotograficznych, z których mają być sporządzone odbitki drukarskie, używa się jako r. płyt szklanych, pokrytych wytrawioną i zaczernioną siatką linii. Płytę taką ustawia się w aparacie fotograficznym przed kliszą.

**Rastie** (Rastyc), książę wielkomorawski, ob. Roćkosław.

**Rastolit**, minerał, produkt przeobrażenia biotyty, zbliżony do chlorytu.

**Rastral** (z łac. rastrum), pięcioletnie, miesięczne grabki do rysowania linii przy pisaniu nut muzycznych.

**Rasy ludzkie** (do tego tablice poza tekstem), grupy ludzi o wspólnych cechach fizycznych, fizjologicznych i psychicznych, dziedzicznie przekazywanych potomstwu. Jak wykazały doświadczenia hodowli zwierząt, cechy rasowe powstały prawdopodobnie jako następstwo zadziałania całego szeregu czynników, a do utrwalenia poszczególnych cech przyczyniły się dobór naturalny i dziedziczność.

**Cechy rasowe. Czaszka.** Najwybitniejsze różnice rasowe wykazuje czaszka. Składa się ona z dwóch części: pudła mózgowego (neurocranium), zamykającego w sobie mózg i z części twarzowej (pars visceralis, gnathocranium). Tak jedna, jak i druga z tych części złożoną jest z szeregu kości (kości czaszki: czołowa, 2 ciemieniowe, potyliczna, 2 skroniowe, klinowa, sitowa; kości twarzy: 2 szczęki górnej, 2 jarzmowe, 2 podniebienne, 2 łzowe, 2 nosowe, lemiusz, 2 muszli dolnych, szczęka dolna), połączonych ze sobą, za wyjątkiem szczęki dolnej, nieruchomo.

**Badanie antropologiczne czaszki** rozpada się na jej opis i pomiar. W opisie uwzględnia się stan zachowania czaszki, określa się wiek i płeć osobnika, do którego ona należała, wreszcie notuje się te cechy, których pomiarem nie da dokładnie ująć, jak kształt, tak całe czaszki, jak i poszczególnych jej części, zmiany patologiczne, deformacje i t. p. — **Pomiary** czaszki wykonuje się przy pomocy szeregu przyrządów, z których najważniejszymi są cyrkiel kabłączkowy, cyrkiel linjowy (suwak), taśma milimetrowa i kątomierz. Pomiary te bierze się od pewnych ustalonych punktów, przyczem czaszka, zwłaszcza przy pomiarach kątów, musi być ustawiona w t. zw. płaszczyźnie poziomej; najczęściej dziś stosowaną płaszczyzną jest t. zw. pozioma frankfurcka (nie-

miecka), przechodząca przez najniższy punkt brzożu oczodołu i najwyższy punkt brzożu zewotworu słuchowego. Oprócz pomiarów, oblicza się też wzajemny ich stosunek do siebie, zwykle stosunek procentowy pomiaru mniejszego do większego; są to t. zw. wskaźniki. Z trzech głównych pomiarów czaszki: długości największej, szerokości największej i wysokości do ucha, można też obliczać z dużym przybliżeniem pojemność pudła mózgowego. Pojemność tę można też mierzyć śrutem, ziarnem prosa etc.

Na kształtowanie się czaszki wywiera szczególnie silny wpływ rozwój mózgu i aparatu żwaczego. Z podniesieniem się kultury, w miarę silniejszego rozwoju mózgu, zaznacza się wyraźniej silniejsza przewaga pudła mózgowego nad częścią twarzową czaszki. Ważną cechą rasową jest ogólny kształt pudła mózgowego i twarzy, przyczem wyróżnia się tak w jednym jak i w drugim wypadku typy długie, średnie i krótkie. Z kształtem twarzy łączy się zwykle pewien kształt oczodołów i nosa. Obok budowy ogólnej zwraca się przytem uwagę na cały szereg szczególnych cech, jak wydatność i kształt grzbietu nosowego, skrzydeł nosowych, oprawę i ustawienie oczu, ust, budowę bródki i i., które to cechy są często bardzo ważne przy analizie rasowej badanej ludności.

Obok cech zależnych od budowy kośćca, istnieje też wiele cech rasowych, nie pozostających z nim w związku bezpośrednim, jak barwa oczu, włosów, kształt i budowa uszu i t. p. Mało dotychczas zbadaniami są różnice rasowe, zachodzące w budowie mózgu.

Jak to już zaznaczono, cechy rasowe są dziedziczne, duży jednak wpływ na nie wywierają i dziś jeszcze czynniki warunkujące ich tworzenie się; najwyraźniej daje się to zaobserwować na wroście. Jak badania wykazały, dziedziczne są też stosunki, w jakich pozostają poszczególne części ciała do siebie; tak więc i proporcje uważać należy za cechę rasową. Odmienne u różnych ras zachowuje się też szereg cech, związanych z różnicami płciowemi, jak budowa piersi, rozmieszczenie podściółki tłuszczowej etc. Wreszcie wspomnieć należy i o różnicach, zachodzących w funkcji poszczególnych narządów, jak np. występowanie objawów dojrzałości płciowej, odporność na choroby, starzenie się, skład krwi, a także i o różnicach psychicznych, jakie występują u rozmaitych r. l.

**Podział na rasy.** Dawniej wiele sporów wywoływało zagadnienie, czy u człowieka należy mówić o rasach, czy też o gatunkach. Odgraniczenie tych dwóch pojęć jest dość trudne, ponieważ jednak różnice zachodzące między poszczególnymi ludźmi są nieznaczne, nie można mówić o różnych gatunkach lecz jedynie o rozmaitych r. l.

W miarę tego czy uwzględnia się mniej, czy więcej cech, rozpada się ludzkość na mniej lub więcej r. Zawsze jednak będą się wśród r. l. wybijać t. zw. rasy główne oraz podras

i grupy. Ważnem jest nieuwzględnianie przy podziale rasowym różnic lingwistycznych. Te ostatnie wraz z różnicami kulturalnymi stanowią cechy charakterystyczne dla narodów. W dawnej przeszłości istniały może jednolite rasy, mówiące jednym językiem, lecz już ludy takie, jak np. Egipcjanie, Słowianie, Germanie, Celtowie były grupami etnicznymi wzgl. narodami, a nie jednolitymi r. Różne narody posiadają wprawdzie swój charakterystyczny typ, lecz cechy jego nie są w jednakowym stopniu wspólne wszystkim członkom danego narodu. W wypadku takim należy raczej mówić o pewnym charakterystycznym z m i e s z a n i u r., które doprowadziło do wytworzenia danego typu. Podobnie mówi się o typach miejscowych, klasowych i zawodowych

W zależności od uwzględnianych cech mamy rozmaite podziały r. l. Podstawą dziś stosowanych klasyfikacji jest podział Denikera (ob. niżej), którego jedną z ostatnich modyfikacji stanowi podział E. v. Eickstedt'a, a dla r. Europy Czekanowskiego.

Rasy prehistoryczne. W pewnej łączności z r. współcześnie wyróżnianymi stoją r. człowieka przedhistorycznego. Klasyfikacja ich opiera się na znalezionych szczątkach kostnych dawnego człowieka, przyczem niesłychanie ważne jest dokładne oznaczenie pokładu geologicznego, z którego dane znalezisko pochodzi, jak również kultury, jaka mu towarzyszy.

Najstarsze szczątki ludzkie pochodzą z dyluwium. Teoretycznie jednak możliwe jest istnienie człowieka w okresie trzeciorzędowym, prawdopodobnie przypominając on swą budową formy takie, jak *Pithecanthropus erectus* (którego szczątki [sklepienie czaszki, lewa kość udowa] znalazł na Jawie [Trinil] w 1894 Dubois) oraz *Australopithecus africanus* i ostatnio znalezione szczątki *Sinanthropus pekinensis*. Ze znalezisk przedneandertalskich zasługuje też na uwagę *Homo Heidelbergensis* (Mauer), z którego znaleziono jedynie żuchwę, o uźębieniu zupełnie ludzkim, przy bardzo silnej budowie trzonu, niskich i szerokich ramionach wstępujących i, co najcharakterystyczniejsze, zupełnym braku bródki.

Geologicznie najstarszym znaleziskiem grupy neandertalskiej są szczątki ludzkie (żuchwa, ułamki kości), wydobyte w Ehringsdorfie, koło Weimaru. Szereg znalezisk tego typu, jak np. Le Moustier, La Chapelle-aux-Saints, La Quina, La Ferrassie i i. pozwoliły na

dość dokładną charakterystykę tej najstarszej r. l. (ob. Neandertalska rasa), zanikającej w Europie w okresie połodowcowym. Człowiek młodszego dyluwium i t. zw. epoki renów stanowi już typ należący do form człowieka współczesnego. Mimo stosunkowo nielicznych jeszcze znalezisk z tego okresu można jednak już wyróżnić na ich podstawie kilka większych r., a to: Cro-Magnon, Aurignac, Chancelade i Grimaldi; uczeni niem. włączają zwykle do r. Cro-Magnon r. Chancelade, gdy Francuzi łączą z r. Cro-Magnon r. Aurignac.

Najlepiej z r. tych jest dziś poznana r. Cro-Magnon (ob.); typ Aurignac (twarz dłuższa, czaszka bardziej zaokrąglona, wydatniejsze łuki nadczołowe, niższy wzrost), obok szeregu cech wspólnych z r. Cro-Magnon, wykazuje pewne zbliżenie do typu współczesnych Australczyków, gdy Chancelade przypomina typy spotykane u Eskimosów, a r. Grimaldi (ob.) posiada szereg cech murzyńskich. Ta ostatnia według znalezisk i oznaczenia geologicznego zdaje się być współczesną, a według niektórych występowała nawet wcześniej, niż r. Cro-Magnon.

Z końcem paleolitu (por. art. Kamienna epoka) występuje po raz pierwszy w Europie r. krótkogłowa (znalezisko z Ofnet, ob.). Znaleziska szczątków człowieka przedhistorycznego z poza granic Europy są dotychczas bardzo nieliczne. W Azji badania kurhanów syberyjskich dostarczyły nieco szczątków, częściowo o typie mongolopodobnym, częścią zaś przypominające znaleziska europejskie; badania Chin i Indochin (Tongking) pozwalają na stwierdzenie występowania w pokładach neolitycznych tych krajów typów pokrewnych r. Cro-Magnon i Melanezyjczykom; na Jawie znaleziono czaszki, przypominające typem australijskie, a w Galilei (Tabga) czaszkę typu neandertalskiego. Australia posiada skamieniałą czaszkę z Talgai, świadczącą o istnieniu już w owych czasach wyraźnie różniącego się rasowo typu australijskiego. Ameryka Płn. i Płd. posiada wprawdzie szereg znalezisk, z których część może pochodzić z bardzo dawnych czasów, lecz naogół znaleziska tamtejsze mają charakter bardziej współczesny. Wreszcie w Afryce, zwłaszcza północnej, znaleziono szereg szczątków o typie Cro-Magnon i murzyńskim, w Boskop, czaszkę przypominającą czaszki współczesnych Hotentotów, a w Broken-Hill czaszkę o wybitnym typie neandertalskim.

## Klasyfikacja ras ludzkich według Denikera.

### A) Włosy kędzierzawe, nos szeroki.

*Skóra żółta*, steatopigia, wzrost niski, długogłowość.

*Skóra  
ciemna*

brunatno-czerwonawa, wzrost bardzo niski, głowy wydłużone lub krótkawe.  
czarna, wzrost wysoki, długogłowość.  
czarno-brunatna, wzrost mierny, długogłowość.

### Rasy (i podrasy).

1. Buszmeńska (p. r.: Hotentoci i Buszmeni).
2. Negrytoska (p. r.: Negryle i Negrytosi).
3. Murzyńska (p. r.: Negrowie [Nigritienne] i Bantu).
4. Melanezyjska (p. r.: Papuasi i Melanezyjczycy).

**B) Włosy kręcone lub falliste.**

<i>Skóra ciemna</i>	}	brunatno-czerwonawa, nos wąski, wzrost wysoki, długogłowość.	5. Etyopska.
		brunatno-czekoladowa, nos szeroki, wzrost mierny, długogłowość.	6. Australaska.
		czarno-brunatna, nos szeroki lub wąski, wzrost niski, długogłowość.	7. Drawidyjska (p. r.: szeroko- i wąsko-nosi).
<i>Skóra smagława, nos wąski, wypukły, o tępem zakończeniu, krótkogłowość.</i>			8. Asyryjska <sup>1)</sup> .

**C) Włosy faliste, ciemne; oczy ciemne.**

<i>Skóra jasno-brunatna, włosy czarne, nos wąski, prosty lub wypukły, wzrost wysoki, długogłowość.</i>			9. Indo-afgańska <sup>1)</sup> .
<i>Skóra smagława, włosy czarne</i>	}	wzrost nos orli, potylicza wydatna, długogłowość, twarz eliptyczna.	10. Semicka cz. arabska <sup>1)</sup> .
		wysoki, nos prosty, gruby, długogłowość, twarz czworokątna.	11. Berberyjska (4 p. r.).
		twarz wydłużona nos prosty, cienki, pośredniogłowość, twarz owalna.	12. Śródziemnomorska (Européenne Littorale).
		wzrost mały, długogłowość.	13. Iberyjsko-wyspiarska (Ibéro-insulaire).
<i>Skóra małowo-biała</i>	}	wzrost niski, znaczna krótkogłowość, twarz okrągła.	14. Zach.-europejska (alpejska).
		włosy ciemne wzrost wysoki, krótkogłowość, twarz wydłużona.	15. Adryjatycka (dynarska).

**D) Włosy faliste lub proste, blond; oczy jasne.**

<i>Skóra biało-różowa włosy</i>	}	raczej faliste, o odcieniu rudawym, wzrost wysoki, długogłowość.	16. Północno-europejska (nordyczna).
		raczej proste, o odcieniu popielatawym, wzrost niski, głowy wydłużone (subbrachykephal).	17. Wschodnio-europejska <sup>2)</sup> (orientale).

**E) Włosy proste lub faliste, czarne; oczy ciemne.**

<i>Skóra jasno-brunatna, ciało silnie owłosione, nos szeroki wklęsły, długogłowość.</i>			18. Ajnoska.
<i>Skóra żółta, ciało bez zarostu</i>	}	nos wydatny, niekiedy wypukły; wzrost wysoki, twarz eliptyczna, krótko- lub pośredniogłowość.	19. Polinezyjska.
		wzrost niski, nos spłaszczony, niekiedy wklęsły, jarzma wydatne, twarz wydłużona, długogłowość.	20. Indonezyjska (Indonésienne).
		wzrost niski, nos wydatny, prosty lub wklęsły, pośrednio- lub długogłowość.	21. Południowo-amerykańska (p. r.: paleo- i płd.-amer.).

**F) Włosy proste.**

<i>Skóra miedziana (jaune chaud)</i>	}	nos prosty lub orli, wzrost wysoki, pośredniogłowość.	22. Północno-ameryk. (p. r.: atlantycka i pacyficzna).
		nos prosty lub orli, wzrost niski, krótkogłowość.	23. Środkowo-amerykańska.
		nos prosty, wzrost wysoki, krótkogłowość, twarz czworokątna.	24. Patagońska.
<i>Skóra żółto-brunatna, wzrost niski, twarz okrągła, spłaszczona, długogłowość.</i>			25. Eskimoska.



Skóra  
biało-  
żółtawa

- |   |  |
|---|--|
| nos zadarty, wzrost niski, krótkogłowość.   | 26. Lapońska.  |
| nos prosty lub wklęsły, wzrost niski, pośrednio-<br>lub długogłowość, wydätne jarzma. | 27. Ugro-fińska (Ougrienne)<br>(p. r.: Ugrów i Jenisiejców). |
| nos prosty, wzrost mierny, znaczna krótko-<br>głowość.                                | 28. Turecka cz. turecko-tatarska.                            |

*Skóra matowo-żółta*, jarzma wystające, fałda mongolska, słaba krótkogłowość. 29. Mongolska (p. r.: płn. i pld.).

- 1) Główne rasy składowe wyróżnianego przez niektórych autorów typu przednioazjatyckiego.  
2) Według Czekanowskiego — r. wsch.-europejskiej odpowiada typ prasłowiański.

**Raszanie** (w łac. średniow. Rasciani, niem. Raizen), dawna nazwa Serbów, pochodząca od miasta Ras (ob.), używana obecnie przez ich sąsiadów, zwłaszcza Węgrów, głównie w stosunku do Serbów prawosławnych.

**Raszi** (skrót z Rabi Salomon ben Izaak zw. też Jarchi, najpopularniejszy średniowieczny komentator biblij i talmudu, (1040—1105).

**Raszka** (*Erithacus Cuv.*), rodzaj ptaków z rodziny wróblowatych, mają cienki, delikatny dzióbek, słabe pazurki, skrzydła krótkie zastrzone. Występują w około 40 gatunkach w Europie, Azji i północnej Afryce. Zależnie od zabarwienia piórek ogonowych rozróżniamy podrodzaje: *E. (Phoenicurus) titys Scop.* (*rudogonek domowy*) dochodzący 16 cm długości, cały czarny, głowa, plecy i piersi szare, podbrzusze białe, skrzydła biało plamiste. W Polsce przebywa od marca do października, gnieździ się koło budowli. *E. (Ph.) phoenicurus L.*, *rudogonek ogrodowy*, ok. 14 cm dług., żyje w lesie i ogrodach, w Polsce od kwietnia do października. *Sinogarliczka*, *E. (Cyanecula) succicus L.*, 15 cm dług., podgardle niebieskie, z cynamonowo czerwoną plamką, w Polsce w kwietniu i maju oraz jesienią w przelotach. *Podróżniczek biało-gwiaździsty*, *E. (C.) cyaneculus Wolf*, z białą gwiazdką, zanikającą na starość, żyje w Europie środkowej, na zimę odlatuje na pld. *Rudzik właściwy* cz. *raszka* (*E. rubecula L.*), 15 cm długości, podgardle i piersi rdzawe, żyje w Europie i Małej Azji, w Polsce w lecie. *Słowik rdzawy* cz. *bałamut*, *E. (Luscinia) luscinia L.*, 17 cm dług., budowy delikatnej, nogi silne, wysokie, wierzchem rdzawo-szary, spodem jasno-żółtawo-szary, zamieszkuje Europę i Małą Azję, na pln. sięga po Pomorze i Holandję, na pld. po północną Afrykę, zimuje w środkowej Afryce. *Słowik szary* cz. *bekwarek*, *E. (L.) philomela Bchst.*, 19 cm dług., podobny do poprzedniego i o podobnym zasięgu. Oba gatunki żyją w lasach liściastych lub w ogrodach o gęstych krzewach, często w pobliżu ludzkich domostw. Są to najlepsi śpiewacy wśród ptaków, śpiew ich słychać wieczorem i wczesnym rankiem, przed zniesieniem jajek całą noc. Słowik jest często opiewany w poezji.

**Raszka** Jan, malarz i rzeźbiarz pol., \*1871, studja w Wiedniu i w Paryżu. Malował początkowo obrazy rodzajowe i religijne. Model alegorii „Przeszłe i przyszłe stulecie”, przerna-

czony na wystawę światową w Paryżu (1900), otrzymał nagrodę, potem rzeźbił „Amazonkę”, grupy górników i płaskorzeźbę „Cud św. Elżbiety” dla zamku arycks. Eugenjusza. 1902 osiadł w Krakowie jako profesor, a następnie dyrektor Szkoły przemysłowej. Tu rzeźbił (wzgl. modelował) dla Wawelu 2 posądkę do baldachimu Łokietka, 2 płaskorzeźby do krat bramkowych obok wielkiego ołtarza i kaplicy Maciejowskich, wielkie płaskorz. na domu techników, grupę „Walka Ursusa z turem”, „Mękę Pańską” pod tęczą kość. jezuitów, świetną wypuklorzeźbę „Wjazd Jagiełły i Jadwigi” (wykon. w bronzie dla katedry w Przemyślu), wielki wypuklorz. model grupy „Oddanie kluczy św. Piotrowi” dla kość. w Zawierciu, silne w wyrazie i rytmicznie ruchów grupy legjonistów, płaskorzeźby alegoryczne w kopule wstybulu Sejmu Śl. w Katowicach, doskonały posądek drewniany „Perkun” i posąg Mieszka ks. Cieszyńskiego w bronzie (1931, Cieszyn); poza tem wielką ilość znakomitych medali i plakiel.

**Raszków**, miasto w pow. Odolanów (woj. poznańskie), 11 km na pln.-zach. od Ostrowa Włkpol. z 1.672 mieszka. Handel bydlęm i ziemio-  
płodami, sadownictwo. 26 kwietnia 1848 stoczyli tu powstańcy polscy utarczkę z Prusakami.

**Raształ** (z niem.), w dawnym wojsku polskim dzień spoczynku w czasie dalekiego marszu (zwykle co trzeci dzień).

**Raszyn**, wieś w gminie Falenty, pow. Warszawy, tuż na pld.-zach. od stolicy z 517 mieszka. R. jest znany jako pole bitwy z 19 kwietnia 1809 stoczonej tu przez ks. Józefa Poniatowskiego z dwukrotnie silniejszą armją austriacką arycks. Ferdynanda. Polacy, osłaniający Warszawę, walczyli bohatersko przez cały dzień i zdołali się utrzymać na swych stanowiskach, które opuścili dopiero o świcie 20 kwietnia, cofając się na szanie Warszawy. Korpus ks. Józefa poniósł ciężkie straty, a wśród 2.000 poległych znalazł się również znany poeta, pułk. Cyprjan Godebski.

**Rata**, lewoboczny dopływ Bugu, długi 75 km, wypływa z Roztocza na zach. od Rawy Ruskiej, płynie ku wsch., a od Mostów Wkich ku pln.-wsch. i uchodzi nieco powyżej ujścia rz. Sołokiji w pow. Sokal.

**Rata** (łac.), część, kwota regularnie, okresowo spłacana na umorzenie długu. Ratowe interesy, w nowożytnym handlu rozpowszechniona forma kredytowej sprzedaży ruchomości, obligacji i t. p. W dzielnicach polnieckiej i poaustriackiej

unormowane osobnemi ustawami, bardzo rygorystycznymi, których przekroczenie powoduje nieważność umów i kary. Sprzedawca może zastrzec własność rzeczy do czasu spłaty, w razie zwłoki odebrać rzecz za zwrotem wpłaconych rat z %, lub od zalegającego z 2 ratami całej reszty. Kupujący może dochodzić wad rzeczy aż do czasu zupełnej spłaty ceny.

**Rataj**, w dawnej polszczyźnie szafarz, włodarz, ogólnie rolnik zobowiązany do służby wojskowej, później oracz, obecnie fernal, prowadzący woly przy oraniu.

**Rataj Maciej**, polityk pol., \* 1884, nauczyciel gimnazjalny, 1919 poseł do Sejmu, zasiadał początkowo w „Wyzwoleniu“, potem w „Piaście“, 1920—21 minister oświecenia, 1922 marszałek sejmu, pełnił dwukrotnie (1922, 1926) funkcje Prezydenta Rzpltej, 1928—30 poseł.

**Ratajski Cyryl**, prezydent m. Poznania, \* 1875, ukończył studia prawnicze na uniwersytecie w Berlinie, następnie adwokat w Raciborzu, Poznaniu. Od 1922 prezydent Poznania, położył wybitne zasługi około podniesienia miasta, m. in. około zorganizowania Powszechnej Wystawy Krajowej. 1924/25 minister spraw wewnętrznych w rządzie W. Grabskiego, 1927/29 prezes Rady głównej Powszechnej Wystawy Krajowej. Wydał: „Mowy 1922—1928“ (1929).

**Ratanhia**, ratanja, p. Krameria.

**Ratdolt Erhard**, drukarz z Augsburga, † ok. 1527; główne dzieła: wydania Appiana (1477) i Euklidesa (1482), rytuał diecezji augsburskiej, drukowany czerwono i czarno. Druki jego odznaczają się bogatymi ozdobami artystycznymi.

**Rathenau**, 1. Emil, niem. inżynier, (1838—1915), założył w 1883 towarzystwo Edisona, z którego w 1887 powstało Powszechne Towarzystwo Elektryczne (A. E. G.)



W. Rathenau.

2. Walther, syn poprz., niem. polityk i ekonomista. (1867—1922), inżynier, po śmierci ojca prezes Powsz. Tow. Elektrycznego, 1921 minister odbudowy, 1922 spraw zagranicznych, uczestniczył w konferencji genueńskiej, w trakcie której zawarł układ z Sowietami w Rapallo. Polityka jego wywołała reakcję skrajnej prawicy, z której szeregów zorganizowano nań mord skrytobójczy. Jako pisarz zajmował się R. problemami gospodarczo-politycznymi i filozoficznymi, dążył do ugody pomiędzy kapitali-

zmem a socjalizmem i przeniknięcia zmechanizowanego życia gospodarczego pierwiastkiem duchowym. „Gesam. Schriften“ (1918, 5 t.), „Briefe“ (1926, 2 t.), „Nachgelassene Schriften“ (1928, 2 t.).

**Rathenow**, miasto w Brandenburgji, rej. Poczdam (Niemcy), nad rz. Hawelą z 27.588 mieszk. i przemysłem.

**Rathke Martin Heinrich** (1793—1860), anatom niem. Od r. 1829 prof. w Dorpacie, później w Królewcu. Opisał łuki skrzelowe u ludzkiego embrjonu.

**Ratibor**, ob. Raciborz.

**Ratingen**, miasto w Nadrenji (Niemcy), przy kolei: Essen—Düsseldorf, połączone tramwajem z tym ostatnim, ma 16.091 mieszk. i znaczny przemysł

**Ratio** (łac.), rozum, myślenie ściśle logiczne.

**Ratisbonne Marie Theodore**, (1802—1884), Żyd, przyjął katolicyzm 1817, wraz z swoim bratem założył w Jerzolimie 1843 zakon „Córek Syjońskich“, mający na celu nawracanie Żydów.

**Ratlam** (Rutlam), stolica lennego państewka R. (2.350 km<sup>2</sup>) w Indjach środk. (kraj Malwa) z 30.133 mieszk. i pałacem radży.

**Ratler**, pinczer szorstkowłosy, rasa psów, ob. Psy.

**Ratno**, miasto w pow. Kowel (woj. wołyńskie), nad górną Prypecią, 17 km od kolei: Kowel—Brześć n. B. (stacja Krymno) z 2.410 mieszk., handlem i garbarnią. Położone wśród błot i jezior poleskich miasto, należało od 1366 do Polski i było nawet stolicą powiatu w ziemi Chełmskiej. Istniał tu również zamek obronny nad Prypecią. Miastem jest od 1440.

**Ratownictwo**, organizacja pomocy w nagłych wypadkach, głównie dla zdrowia i życia w szerszym znaczeniu i majątku. Pierwszą pełnią instytucje społeczne lak prywatne, ochotnicze, jak państwowe i samorządowe. Należą tu pogotowia ratunkowe, instytucje samarytańskie, stacje opatrunkowe i ratunkowe górskie i t. p. Pierwotnie inicjowane przez zakony, np. istniejące dotąd schronisko św. Bernarda w Szwajcarii, obecnie przez różnorodne instytucje świeckie. Druga organizuje straże pożarne, powodziowe i t. p. Rozp. Prez. z 22. III. 1928 ustanowiło medal za ratowanie ginących, nadawany obywatelom i cudzoziemcom przez Min. Spr. Wewn. Kodeks austr. i niem. przewiduje odszkodowanie solidarnie od wszystkich korzystających należne, jeżeli ktoś dla odwrócenia większej szkody w nagłej konieczności poświęca swoją własność.

**Ratownicze przyrządy** stanowią sprzęt pomocniczy do ratowania zagrożonych pożarem (ob. Pożarnictwo), rozbitków na wodzie i t. d.

**Ratramnus**, mnich. benedyktyn z Corbie. Jeden z najwybitniejszych i najpłodniejszych pisarzy IX. w., autor dzieła „De corpore et sanguine Domini“.

**Rattazzi**, 1. Urbano, polityk włoski. (1810—1873), adwokat, 1848—49 i 1853—58 minister sprawiedliwości w król. Sardynji, przeprowadził rozdział Kościoła od państwa, 1859—60 i 1862 premier, ustąpił z powodu ciężania ku Napoleonowi III i zatargu z Garibaldiem.

2. Marie Studolmine, pisarka franc., (1833—1902), córka Letycji Bonaparte (bratanki Napoleona I.), za swobodę obyczajów niedopuszczona na dwór Napoleona III. i w r. 1853 z Francji wydalona. Napisała: „R. et son temps“ (1881—87, 2 t.), „Urbain R., par un témoin des dix dernières années de sa vie“ (1902) i i.

**Ratunkowe towarzystwa** zajmują się niesieniem pomocy w nagłych wypadkach, ob. Ratownictwo.

**Ratunkowe urządzenia morskie**, dzielą się na odnośne urządzenia na okrętach oraz urządzenia na lądzie. Do pierwszych należą przede wszystkim łodzie ratunkowe oraz pasy ratunkowe. Według postanowień t. zw. komisji „Titanica“ (1912) powinny okręty pasażerskie wieźć ze sobą łodzie rat. o pojemności, odpowiadającej normalnej liczbie pasażerów, o odpowiedniej konstrukcji, z zapasami wody, prowiantów i t. d. Pasy (pierścienie) ratunkowe są sporządzone z korka obszytego w płótno i zaopatrzone w liny, umożliwiające uchwycenie; zależnie od wielkości mogą unieść 2—5 ludzi. Pasy rat. nocne są zaopatrzone w światło fosforowe lub elektryczne. Zarówno na pokładzie okrętu, jak i w łodziach rat. powinny znajdować się dostatecznej ilości zwykłe korkowe pasy pływackie. Urządzenia rat. lądowe (łodzie [często motorowe], miotacze lin i kotwice, boje specjalne, liny, kołowroty, krążki i t. d.) stanowią inwentarz przybrzeżnych stacji postępowania ratunkowych.

**Ratusz** (franc. Hôtel de ville, ang. Town-hall, Guild-hall, włosk. Palazzo del consiglio pubblico), gmach zarządu i urzędów miejskich, obejmujący również salę posiedzeń rady miejskiej, budowany na głównym placu miasta, będący też widomym znakiem jego siły i samorządu. R. należą do ciekawych zabytków świeckiej architektury średniowiecznej — średniowiecze też, i to przeważnie wiek XV., jest okresem masowego budowania ratuszów po miastach. Charakter pałacowy mają r. włoskie, np. Palazzo Vecchio we Florencji z XIII. w. i t. d. Ozdobre bardzo są ratusze belgijskie, wśród nich sławne w Brukseli, Brugji, Lowanjum, Gandawie, Oudenaerde, Ypres i t. d. Niemieckie r. w Lubece, Wrocławiu, Münster i i. należą, prócz zamków i kościołów, do najlepszych przedstawicieli gotyku niemieckiego. — Mniej ratuszów powstało w okresie renesansu i baroku. Do najciekawszych należą r. w Sewilli Paryżu, Lyonie, Amsterdamie, Antwerpii, Norymberdze, Strassburgu, Kolonii (renesansowy) i t. d. — Za wzorem zachodu szły też miasta polskie, budując wzgl. przebudowując ratusze głównie w okresie gotyku (wieża poratuszowa w Krakowie) i Odrodzenia, z których niektóre się zachowały (np. Poznań, Sandomierz, Tarnów).

**Ratyfikacja** (z łac.), zezwolenie, zatwierdzenie; w języku dyplomatycznym jest to zatwierdzenie przez głowę państwa specjalnym dokumentem układów państwowych, zawartych przez pełnomocników; układy te stają się obowiązujące dopiero z chwilą r. Dla zadokumentowania r. wymienia się zwykle specjalne dokumenty ratyfikacyjne. Na końcu traktata

tów przeważnie zastrzega się wyraźnie r. (kłażula ratyfikacyjna) i oznacza się jej termin. — Ratyfikowanie. zatwierdzenie, w szczególności czynności delegata.

**Ratył**, minerał, siarczek ołowiu i arsenu o składzie 3PbS 2As<sub>2</sub>S<sub>3</sub>, występuje w szarych rombowych kryształach w Binnental (Szwajcaria).

**Ratyzbona** (łac. Ratisbona, niem. Regensburg), stolica Palatynatu Górnego w Bawarii (Niemcy), przy ujściu rz. Regen do Dunaju, który odtąd jest dostępny dla większych statków, przy kole: Hof—Monachjum z 76.948 mieszsk. Oprócz pięknej renesansowej katedry (XIII.—XVI. w.) z kaplicą Św. Stefana (XI. w.), posiada R. mnóstwo innych kościołów od XII. w. zaczęwszy, kilka klasztorów (m. i. benedyktyński Sankt Emmeram założony w VIII. w., zniesiony w 1803) i średniowiecznych bram miejskich, ratusz z XIV. w., wiele starych domów mieszczkańskich, wyższy fakultet filozof.-teologiczny (od 1736), kilka bibliotek, archiwów i muzeów. Poza tem posiada R. przemysł maszynowy, metalowy, chemiczny, spożywczy, drzewny i znaczny handel oraz port rzeczny.

R. stara osada celtycka i rzymska (Regina Castra), stała się z pocz. VIII. w. stolicą Bawarii, a chwilowo nawet państwa wsch.-frankońskiego. Od 739 posiada R. biskupstwo. połączone do 974 z opactwem Sankt Emmeram, a później tworzące osobne państwo Rzeszy. Miasto zostało w 1245 uznane za członka Rzeszy, było 1663—1806 siedzibą Reichstagu. W 1803 otrzymał R., jako księstwo, prymas Teodor von Dalberg, który przeniósł tu z Moguncji arcybiskupstwo (do 1817). Od 1810 należy R. do Bawarii.

**Ratzeburg**, dawne księstwo, należące do Mecklenburg—Strelitz, ale położone między Meckl.—Schwerin, Lubeką i Holsztynem (obecny okręg Schönberg z 382 km<sup>2</sup>). R. został utworzony w 1154 z biskupstwa R., a należał od 1555 do księstwa meklemburskich.

**Ratzel** Friedrich, znakomity geograf niemiecki, (1844—1904), zwiedził 1871—5 jako dziennikarz znaczną część Europy i Ameryki i został 1876 profesorem politechniki w Monachjum; od 1886 wykładał na uniwersytecie w Lipsku. Główne dzieła: „Anthropogeographie“ (1882—91), „Völkerkunde“ (1886—88), „Politische Geographie“ (1897), „Die Erde und das Leben“ (1901—02), „Die Vereinigten Staaten von Amerika“ (1878—80) i „Deutschland. Einführung in die Heimatkunde“ (1898). R. jest twórcą kierunku antropogeograficznego w nowoczesnej geografii.

**Rau Wilhelm**, przemysłowiec i filantrop, (1825—1899), Niemiec z pochodzenia, położył duże zasługi około rozbudowy polskiego przemysłu, 1853 zreorganizował na spółkę z Lilpopem fabrykę wyrobów żelaznych i narzędzi rolniczych Evansów w Warszawie, jego zasługą było założenie kilku cukrowni na Ukrainie oraz Dnieprowskiego Towarzystwa Metalurgicznego. Pod koniec życia bawił w Niemczech, lecz związany na stałe z Polską, zapisał w swym testamencie znaczne kapitały na fundację „Ogródków Dziecięcych“ w Warszawie.



**Rauch Christian Daniel**, rzeźbiarz niemiecki, (1777—1857), uczeń Schadowa, wykonał szereg pomników i popiersi, m. i. popiersie i sarkofag królowej Luizy, posągi Bülowa, Blüchera, popiersie Dürera, Thorwaldsena, pomnik Fryderyka Wielkiego i i. Odlewy dzieł jego zostały 1865 zebrane w Berlinie w osobnym muzeum.

**Rauchinger** Henryk współczesny rysownik i malarz polski, wykształcony i osiadły w Wiedniu. Krakowskie Muzeum Narodowe posiada jego obraz olejny: „Śmierć Sybiraka“.

**Raudyjskie pola** (Campi Raudii), równina na pln. od Vercellae (pln. Italja), gdzie Marjusz pobił w 101 przed Chr. Cymbrów.

**Raum** Roch Jan, lekarz polski, (1854—1918), od 1893 ordynator oddz. chir. szpit. na Pradze, od 1899 lekarz naczelny tegoż szpitala. Opublikował prace z dziedziny histologii, anatomji patologicznej i chirurgji.

**Raumer**, 1. Friedrich Ludwig Georg, historyk pruski, (1781—1873), profesor w Wroclawiu i Berlinie, z powodu wolnomyślniej mowy na cześć Fryderyka II. musiał w 1847 złożyć godność sekretarza i członka Akademji, w 1848 wszedł do parlamentu frankfurckiego i został posłem niemieckim w Berlinie. Głównemi jego dziełami są: „Geschichte der Hohenstaufen und ihrer Zeit“ (1823—25, 6 t.) i „Gesch. Europas seit Ende des XV. Jh.“ (1832—50 8 t.). R. był również autorem traktatu o upadku Polski, który i ściągnął nań prześladowania. Korespondencja i ściągnął nań prześladowania. Korespondencja jego z okresu posłowania w Franfurcie wykazała jednak, że w 1848 roku przeszedł do obozu przeciwników sprawy polskiej.

2. Georg Wilhelm, historyk, (1800—1856), dyrektor pruskich archiwów państwowych, wydał „Codex diplomaticus Brandenburgensis“ (1836).

3. Karl Otto, polityk prus., (1805—1859), jako minister oświecenia 1850—58 był głównym reprezentantem kierunku absolutystyczno-reakcyjnego, naraził się na gwałtowne ataki z powodu wydania regulaminu, który utrwalał kościelnortodoksyjny charakter szkoły powszechnej.

**Raurikowie**, plemię celt. w Gallia Belgica, mieszkano nad Renem, między Aarem i Wogezami; najważniejszym ich miastem w czasach ces. rzym. było Augusta Rauricorum.

**Rausch** Albert H., poeta niem., \* 1882, autor mistrzowskich utworów: „Das Buch der Trauer“ (1911), „Sonette“ (1912), „Jonathan, Patroklos“ (1916, opowiadania), „Kassiopia“ (1919), „Pirrol oder die heimlichem Freuden des Lebens“ (1921, opowiadanie), „Ephesische Trilogie“ (1924, nowele), „Vorspiel und Fuge“ (1925, opowiadanie), „Eros Anadyomenos“ (1927, opowiadania) i i. Napisał nadto „Südliche Reise“ (1914) i wydał poemat Platena (1910).

**Rauschenbusch** Walter, teolog pln.-ameryk., (1861—1918), baptysta, główny przedstawiciel kierunku, wykładającego Ewangelję w duchu kolektywistyczno-aktywistycznym.

**Rauscher**, 1. Joseph Othmar, arcyb. wiedeński, (1797—1875), 1825 prof. prawa kościelnego w Salzburgu, 1832 dyrektor akademji orientalnej w Wiedniu i nauczyciel Franc. Józefa, 1853 arcybiskup wiedeński, 1855 został kardynałem i zawarł konkordat, początkowo zwalczał dog-

mat nieomyślności papieskiej, autor dzieł historycznych i filozoficznych.

2. Ulrich, dyplomata niem., (1884—1930), dziennikarz i literat, 1918 sekretarz Scheidemanna, potem szef wydziału prasowego przy rządzie Rzeszy, 1921 posel w Tyflisie, od 1922 w Warszawie, pracował nad zbliżeniem gospodarczym polsko-niemieckim.

**Raut**, 1. (z franc. raout, ang. rout), większe zebranie towarzyskie bez tańców; 2. Małe odłamki diamentu, pokrywane fasetkami (ob.) z jednej tylko strony. Ob. Diament.

**Rautenstrauchowa** Łucja z Giedrojców, pisarka pol., (1798—1886), do r. 1815 przebywała na dworze cesarzowej Józefiny w Paryżu, autorka powieści sentymentalnej „Emmelina i Arnolf“ (1821) i i., nadto opisów podróży: „Wspomnienia moje o Francji“ (1829), „Ostatnia podróż do Francji“ (1841), „Miasta, góry i doliny“ (1844, 5 t.), „W Alpach i za Alpami“ (1847, 3 t., II. wyd. 1850).

**Ravaillae** François, fanatyk katolicki, (1578—1610), nauczyciel i pisarz, zamordował 14 maja 1610 Henryka IV., został rozdarty kołmi.

**Ravanusa**, miasto w prow. Girgenti na Sycylii (Włochy) z 16.948 mieszk.



M. Ravel.

**Ravel** Maurice, kompozytor franc., \* 1875, główny przedstawiciel impresjonizmu obok Debussy'ego, mistrz formy, pomysłowy w rytmie i barwie; kompozycje fortepianowe: „Jeux d'eau“ (1901), „Ma mère l'Oye“ (1908, potem opracow. jako balet), orkiestralne: „Szeherazada“ (1898), „Rapsodia hiszpańska“ (1907); balet: „Daphnis et Chloë“; opery: „L'enfant et les Sortilèges“ (1925) i in.

**Ravenala** Adans. (r a w e n a l j a), duże rośliny bez pnia, należące do rodziny Musaceae, liście mają ustawione w dwu rzędach. R. madagascariensis Sonner. (drzewo podróżnych lub drzewo źródlane) rośnie na Madagaskarze, w pochwach liściowych gromadzi się tak znaczna ilość wody, że służy ona jako napój tubylcom.

**Ravenna**, ob. Rawenna.

**Ravensara** Sonner. (rawenzara, Agathophyllum Juss.), roślina z rodziny Lauraceae, drzewo o liściach pierzasto-unerwionych, rosną na Madagaskarze. R. aromatica Sonner., drzewo, liście skórzaste, używane na przyprawę, podobnie, jak i owoce.

**Ravensburg**, miasto okręg. w Wirtembergji (Niemcy), przy kolei: Ulm—Friedrichshafen

z 17.012 mieszk. Posiada zabytkowe budowle (od XIV. w.) i znaczny przemysł. 1276—1802 był R. miastem Rzeszy, słynął w XV. w. ze swego handlu i papierni.

**Ravenstein**, 1. Ernst Georg, kartograf i geograf niemiecki, (1834—1913), od 1852 współpracownik Aug. Petermanna, autor szeregu prac i map Anglii i jej kolonii.

2. Ludwig, brat poprz., kartograf niemiecki, (1838—1915), posiadał swój zakład we Frankfurcie n. M. (od 1866). Jego nakładem wychodziła Liebenowa „Spezialkarte von Mitteleuropa“ (1 : 300.000), zwana obecnie mapą Ravensteina.

**Ravesteijn** Jan Antonisz van, malarz niderlandzki, (ok. 1572—1657), malował portrety, także zbiorowe (korporacyj), znajdujące się w galerjach holenderskich, Luwrze paryskim, w Berlinie i t. d.

**Ravignani** Emilio, historyk argentyń., \* 1886, od 1919 prof. w Buenos Aires, napisał: „Historia de la civilización argentina“ (1917), „Cartografía histórica americana“ (1920), „Historia de derecho argentino“ (1924), „Antonio Zinny“ (1926) i in.

**Rawa Mazowiecka**, miasto powiat. w woj. warszawskim nad rz. Rawką, 1 km od kolei: Biała Rawska—Rogów, 27 km na płd. od Skiernewic z 8.185 mieszk., cegielniami i przemysłem rolniczym. R. jest starym grodem mazowieckim, w drugiej połowie w. XIV. i pierwszej XV. w. była stolicą osobnej dzielnicy na Mazowszu, a po wcieleniu do Korony w 1462 stolicą osobnego województwa, złożonego z ziem: rawskiej, sochaczewskiej i gostyńskiej (do 1795). Miasto (od XIV. w.) posiadało ongiś zamek, z którego do dziś pozostały szczątki. W nim przechowywano od 1563 t. zw. skarb rawski, t. j. dochody z kwarły, służące na potrzeby wojskowe. Powiat R. ma 1.299 km<sup>2</sup> (w tem 77,1% ziemi ornej i 7,1% lasów) oraz 83.487 mieszk.

**Rawa Ruska**, miasto powiat. w woj. lwowskim, nad rz. Ratań, 242 m nad poz. morza, przy kolei: Lwów—Rejowiec i Jarosław—Sokal, 68 km na płn.-zach. od Lwowa z 8.970 mieszk., handlem i przemysłem budowlanym. 9 września 1914 zadali Rosjanie pod R. ciężką klęskę armji austriackiej gen. Auffenberga.

Powiat R. ma 1.401 km<sup>2</sup> (w tem 46% ziemi ornej i 23,7% lasów) oraz 106.607 mieszk. (24% Polaków).

**Rawalpindi**, miasto okręg. w Pendżabie (Indje ang.), nad rz. Leh, przy kolei: Lahor—Peszawar ze 101.142 mieszk. Posiada wielki (45.891 głów) garnizon wojskowy

**Rawenna** (włosk. Ravenna), stolica prowincji w Emilji (Włochy), 8 km od Adriatyku, połączona z portem Corsini kanałem, przy kolei: Ferrara—Rimini. Ma 71.877 mieszk., katedrę (Basilica Ursiana) zbudowaną ok. 400 r. jako pięciosańkowa bazylika, a przerobioną w 1743 na trójnawową, Baptisterium San Giovanni (452) ze starymi rzeźbami i mozaikami (V w.), kościół San Francesco (ok. 450, trójnawowa bazylika przebudowana w 1793), kościół Sant' Apollinare Nuovo (zbudowany w 504 przez Teodoryka jako arjańska katedra) z 24 marmurowymi kolumnami i mozaikami; San Giovanni

Evangelista (zbud. w 425 przez Gallę Placydję) z grobowcem cesarzowej; Sant' Agata (trójnawowa bazylika z V. w.), Sant' Apollinare in Classe, 5 km na płd.-wsch. od miasta, najpiękniejsza bazylika włoska (535—49). Santa Maria della Rotonda (ok. 520, dawniej grobowiec Teodoryka), oraz wiele innych starych budowli kościelnych i świeckich (m. i. mauzoleum Daniego z 1482). Poza tem posiada R. kilka dużych bibliotek i muzeów (m. i. muzeum Daniego), znaczny przemysł i handel.

R. leżała ongiś na lagunie nadmorskiej i posiadała oprócz portu handlowego również port wojenny, założony przez ces. Augusta na przedmieściu Classes. Od czasów Honorjusza (404) była R. siedzibą wielu cesarzy zach.-rzymskich, a od 493 królów ostrogockich, a wreszcie egzarchów. Od końca XIII. w. rządziła R. rodzina Polenta, 1441—1509 należała do Wenecjan, od czasów Ligi Cambrai do papieży, 1815 wróciła do Państwa Kościelnego by w 1860 wejść w skład król włoskiego.

**Rawi** (staroż. Hydrantes), jedna z 5 rzek Pendżabu, długa 724 km. Wypływa z Himalajów w państwie Czamba (Indje ang.) i uchodzi powyżej Multan do Czinabu. Od Lahore jest żeglowna.

**Rawicz**, miasto powiat. w woj. poznańskim, tuż nad granicą Śląska pruskiego, przy kolei: Leszno—Wrocław i R.—Kobylin z 9.250 mieszk. Posiada znaczny handel i przemysł (fabr. maszyn, mebli, produktów chemicznych, wyrobów cementowych, papierowych, marmurowych, pasów transmisyjnych, powrozów, cukrów, papy i szcetek, garbarnia, tkalnia). Miasto zostało założone przez Adama Olbrachta Przyjemskiego w 1638 i osadzone protestanckimi Niemcami. Pomyślny rozwój miasta został zahamowany przez zburzenie go w 1707 przez wojsko rosyjskie, poczem kilkakrotnie jeszcze ucierpiał w XVIII. w. Ludność miasta składa się dziś w 70% z Polaków.

Powiat R. ma 511 km<sup>2</sup> (w tem 70,5% ziemi ornej i 10,9% lasów) oraz 48.929 mieszk. (78,6% Polaków).

**Rawicz** Władysław, pseudonim Wacława Berenta (ob.).

**Rawka**, prawoboczny dopływ Bzury, długi 82 km. Wypływa w pow. Brzeziny, przepływa pod Rawą Maz. i Bolimowem, a uchodzi na wsch. od Łowicza.

**Rawlinson**, 1. Sir Henry Creswicke, orientalista ang., (1810—1895), przebywał szereg lat na stanowiskach wojskowych i dyplomatycznych, stał się jednym z twórców badań nad pismem klinowem, 1856 członek Izby Gmin, 1859—60 poseł w Teheranie, 1865—68 znów w parlamencie. Napisał: „History of Assyria“ (1852), „The Cuneiform Inscriptions of Western Asia“ (z E. Norrisem i G. Smithem, 1861—70, 4 t.), „England and Russia in the East“ (1875) i in.

2. George, brat poprz., historyk, (1812—1902) prof. w Oxfordzie, napisał: „The Five Great Monarchies of the Ancient World“ (1863—67, 4 t.), do tego: „The sixth“ (1873) i „The seventh Great Oriental Monarchy“ (1876), „History of Ancient Egypt“ (1881, 2 t.), „The Religions of the Ancient World“ (1882), „Egypt and

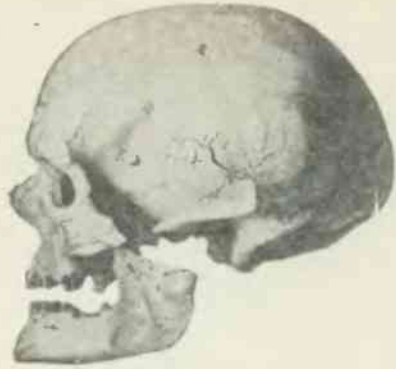

1. i 2. Czaszka „starego człowieka” z Cro-Magnon. Z A. de Quatrefages i E. T. Hamy „Les Crânes des races humaines” Paris 1878.



3. i 4. Czaszka *Homo aurignacensis* H. auzeri z Combe Capelle, dep. Dordogne.



5. i 6. Czaszka krótkogłowa z jaskini Ofnet w Bawarii.



7. Czaszka męska typu Grimaldi. 8. i 9. Czaszka z Broken-Hill, o typie jeszcze pierwotniejszym, niż neandertalskie

(Rys. 5. i 6. z E. Werth: „Der fossile Mensch“, Berlin 1921; rys. 8. i 9. z Boule'a: „Les hommes fossiles“. Paris 1923).





Łódź ratunkowa motorowa.



Rakietowy miotacz lin.



Pierścień rat. nocny.



Pierścień transportowy.



Ratowanie rozbitków z lądu. (Moment wystrzelenia liny rat.).

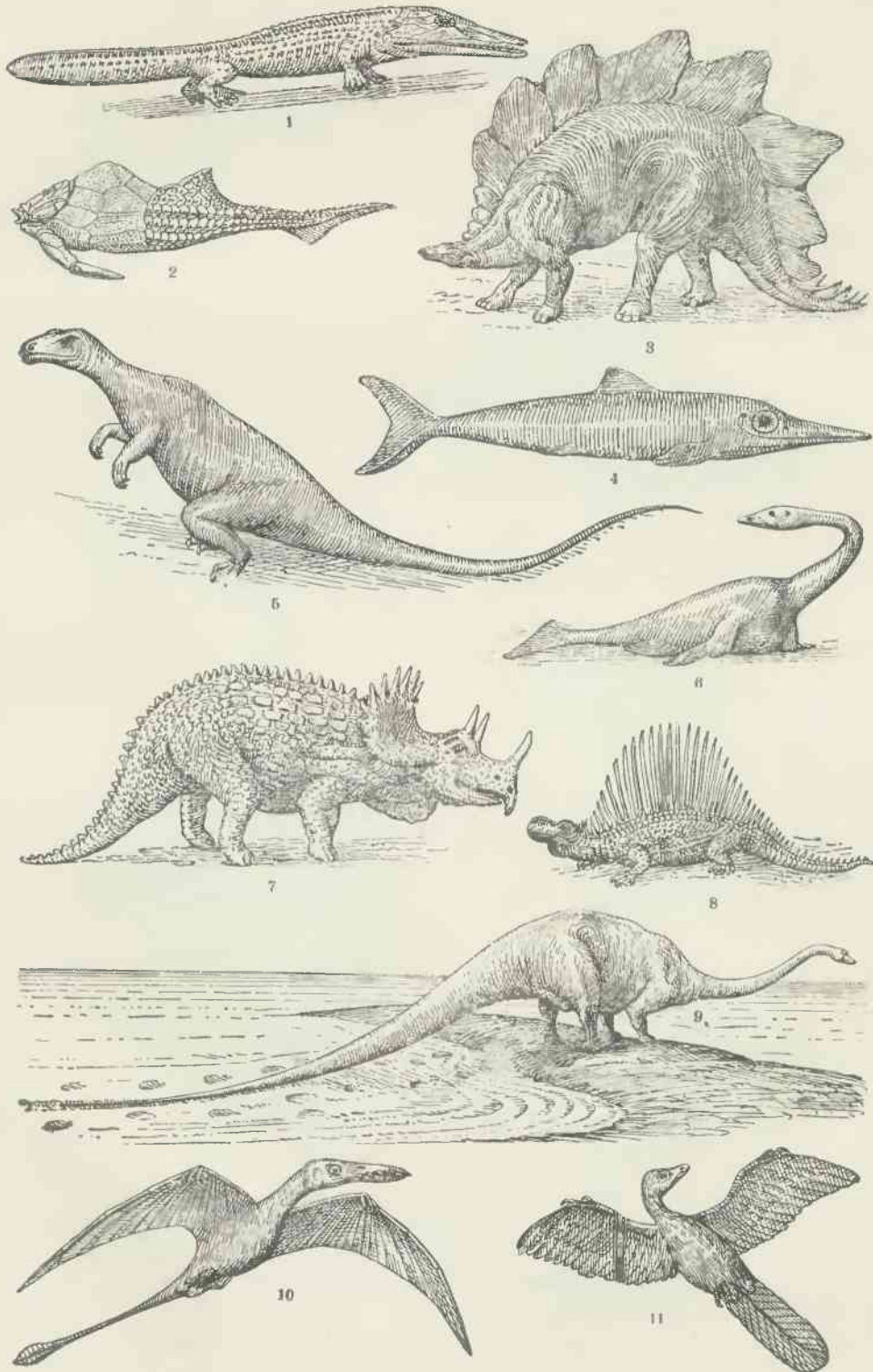

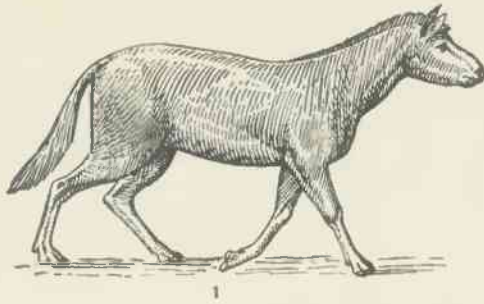

1

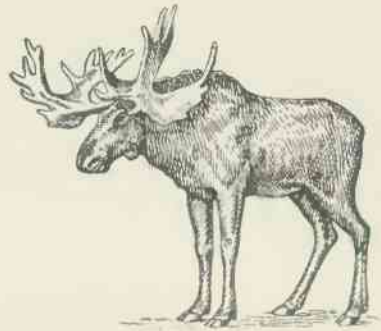

2

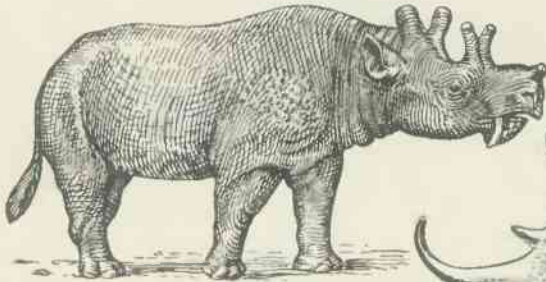

3



4

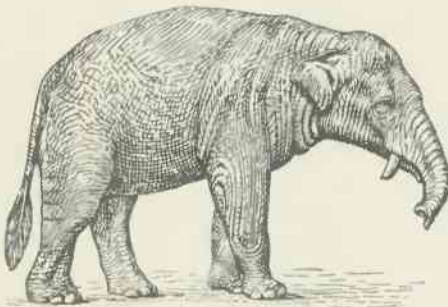

5



7

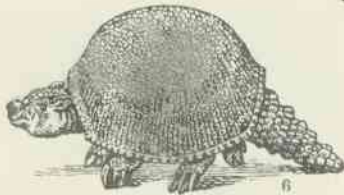

6

Objaśn. do tabl. XXVII.

1. *Archegosaurus decheni*.  $\frac{1}{11}$ . 2. *Pterichthys milleri*.  $\frac{1}{2}$ . 3. *Stegosaurus colurus*.  $\frac{1}{90}$ . 4. *Ichthyosaurus quadriscissus*.  $\frac{1}{90}$ . 5. *Iguanodon bernissartensis*.  $\frac{1}{64}$ . 6. *Plesiosaurus dolichodeirus*.  $\frac{1}{30}$ . 7. *Triceratops prorsus*.  $\frac{1}{90}$ . 8. *Dimetrodon incisivus*.  $\frac{1}{43}$ . 9. *Diplodocus carnegiei*. 10. *Rhamphorhynchus gemmingi*.  $\frac{1}{14}$ . 11. *Archaeopteryx macrura*.  $\frac{1}{10}$ .

Objaśn. do tabl. XXVIII.

1. *Eohippus venticolus*.  $\frac{1}{13}$ . 2. *Cervalces americanus*.  $\frac{1}{46}$ . 3. *Uintatherium mirabile*.  $\frac{1}{21}$ . 4. *Rhinoceros antiquitatis*.  $\frac{1}{63}$ . 5. *Palaeomastodon beadnelli*.  $\frac{1}{33}$ . 6. *Glyptodon reticulatum*.  $\frac{1}{32}$ . 7. *Elephas primigenius*.  $\frac{1}{72}$ .



Babylon" (1884), „History of Phoenicia" (1889), i in.

3. Henry Seymour, generał bryt., (1864—1925), walczył w Birmie i Sudanie, w czasie wojny światowej dowodził na froncie francuskim, 1919 na Murmaniu, 1920—25 naczelny wódz w Indjach.

**Rawmarsh**, miasto w Yorkshire (Anglja), przy kolei: Sheffield-Leeds z 17.685 mieszk. i znacznym przemysłem metalowym i ceramicznym.

**Rawson** Guillermo, polityk argentyń., (1821—1890) 1865 minister spraw wewn., stłumił rewolucję wewnętrzną, 1870—88 deputowany, pracował nad rozwojem rolnictwa, popierał imigrację.

**Rawtenstall**, miasto w Lancashire (Anglja), nad rz. Irwell z 28.376 mieszk. i przemysłem tekstylnym.

**Rawyl** (Bavoué), przełęcz wysokogórska w Alpach Berneńskich, między Wildhornem i Wildstrubelem, wys. 2.415 m.

**Rayleigh** John William Strutt, fizyk ang., (1842—1919), prof. uniw. w Cambridge, od roku 1887 kierownik Davy-Faraday Research Laboratory w instyt. król. w Londynie, laureat nagrody Nobla za fizykę w r. 1904, pracował w dziedzinie akustyki, optyki i elektryczności. Wydał: „Theory of Sound" (1878) i „Scientific Papers" (1899—1903).

**Raymund z Sabundy**, filozof scholastyczny i teolog z XV. w., pochodził z Barcelony, uczył w Tuluzie, starał się w swojej „Theologia naturalis sive liber creaturarum" wprowadzić zgodność pomiędzy biblją (słowem Bożem pisanem), a naturą (słowem Bożem żywym).

**Raynal**, 1. Guillaume Thomas François, pisarz franc., (1713—1796), napisał „Histoire philosophique et politique des établissements et du commerce des Européens dans les deux Indes" (1771, 7 t.; 1798 i później, 22 t.) i in.

2. Paul, franc. dramaturg, \* 1885, po dramacie „Le Maître de son coeur" stał się sławny wystawianym w całej Europie „Le Tombeau sous l'Arc de triomphe" (1924).

**Raynauada choroba**, zgorzel symetryczna (cierpienie opisane po raz pierwszy przez lekarza franc. Maurice Raynaud, 1834—1881), która objawia się skurczami naczyń w symetrycznie położonych częściach ciała, najczęściej w palcach. Części dotknięte najpierw bledną, potem sinieją, a w końcu mogą ulec zgorzeli; **l e c z e n i e** (gorąco) jest bezsilne.

**Raynouard** François, franc. polityk, uczonec i poeta, (1761—1836), autor dramatu „Caton d'Utique" (1794, pisany w więzieniu), zdobył sławę tragedją „Les Templiers" (od 1805). Od 1807 członek Akademji, w l. 1817—27 jej sekretarz. Jego prace o języku i literaturze prowansalskiej („Choix de poésies originales des troubadours" 1816—21, 6 t.; „Lexique roman, ou Dictionnaire de la langue des troubadours", 1838—44, 6 t.) przyczyniły się do rozwoju filologii romańskiej.

**Rayski** Ferdynand, malarz polski, (1807—1890), studja odbył w Dreźnie. Malował sceny rodzajowe, portrety i bitwy. Muzeum w Lipsku posiada jego obraz: portret A. H. Schlettera.

**Rayski** Louis Ferdinand von, malarz niem., \* 1890, uczeń Akademji Drezdeńskiej, maluje portrety i sceny myśliwskie. Główne dzieła: w galerjach Drezna i Lipska.

**Rayski-Kietlicz** Konstanty, malarz polski, (1868—1924), studja w krakowskiej i warszawskiej Szk. Szt. P. W podróży po Włoszech malował typy i krajobrazy. We wsi rodzinnej i okolicy w Bieleckim i Lublinie malował wiele portretów olejnych i akwarelowych, szczególnie lud wiejski i krajobrazy, których kilka wykonał do zbiorów prywatnych zagranicznych. Pisywał wiele do czasopism: nowelek, wrażeń, krytyk artystycz., artyk. obyczajowych i ludoznawczych.

**Razgrad**, miasto w okręgu Ruszczyk w ptn. Bułgarii nad rz. Biały Łom z 15.523 mieszk. i handlem.

**Razim** (Ramzin), jezioro przybrzeżne w Dobrudży, na pld. od ramienia S. Jerzego (Dunaju). Ma 1.125 km<sup>2</sup> i jest połączone z Dunajem i morzem Czarnem. Bardzo rybne. Nad R. leży miejscowość kąpielowa Babadag.

**Razin** Stienka Timofejewicz, przywódca powstania rosyjskiego, († 1671), stanął 1667 na czele kozaków dońskich, spustoszył osiedla nad m. Kaspijskim, potem miasta nad Wołgą. Ruch skierowany początkowo przeciw Bojarom i bogatym kupcom, dzięki udziałowi chłopów, obcoziemców i sekciarzy ogarnął cały obszar nad dolną i średnią Wołgą. Dopiero 1670 został R. pobity pod Symbirskiem, schwytyany w czasie ucieczki i stracony w Moskwie

**Razówka**, mąka razowa, ciemna, ob. Mąka i Młynarstwo.

**Razumowski**, 1. Alexej Grigorjewicz, hr., faworyt ces. Elżbiety, (1709—1771), syn kozaka, jako śpiewak w kapeli dworskiej w Petersburgu zdobył sobie 1731 łaskę w. księżnej, potem carowej Elżbiety, która 1742 poślubiła go potajemnie. 1742 został R. nadłóczym dworu, 1744 hrabią, 1756 feldmarszałkiem

2. Cyryl, brat popr., (1728—1803), 1746 prezes petersb. Akademji Nauk, 1750 otrzymał wskrzeszoną godność hetmana Ukrainy, którą 1764 stracił, w końcu feldmarszałek.

**Razus** Martin, poeta słowacki, \* 1888, wydał „Z cichych i burzliwych chwil", „To jest wojna", „Hej, ziemio droga" i in. zbiory ballad i poezji.

**Razzia** (z arab. ghāzija), napad rabunkowy, wypad dla plądrowania; obtawa policyjna.

**Rąb (ręb) lasu**, wycięcie całkowite (1. r. z zupełny czyli czysty), lub częściowe (2. r. częściowy) drzewostanu leśnego. Gospodarka rębowa musi jednocześnie korzystać materjalną, płynącą z eksploatacji lasu, z racjonalną potrzebą odnawiania i odmładzania drzewostanu, pogodzenie tych dwóch czynników różni ją od pierwotnej formy gospodarki plądrującej (ob. Rabunkowa gospodarka). Zależnie od sposobu odnawiania lasu rozróżnia się: 1. gosp. wysokopiennę, las nasienny o rębach. obsewnych lub czystych, oraz 2. gosp. niskopiennę, las odrosłowy, wzgl. formy pośrednie. Przy odmładzaniu naturalnym (samosiew, odrosty z karp i korzeni) stosuje się albo od razu rąb zupełny, albo też kilka kolejnych

rębów częściowych. Pierwsze przerwanie zwar- tego drzewostanu nosi nazwę r. ciemnego lub przygotowawczego, po nim następuje drugie cięcie t. zw. r. obsiewny, stwarzający korzystne warunki dla rozwoju młodych roślin. Po kilku latach stosuje się r. jasny jednorazowy, albo, jeśli młody zarost wymaga ochrony, przeprowadzany partjami jako t. zw. r. b. ochronne. Na koniec dochodzi do r. pełnego, gdy już drzewostan jest całkowicie zagospodarowany (ob. Rębność).

**Rączka**, barnicza miara, obejmująca 10<sup>3</sup>/<sub>4</sub> garnca miodu, którą bartnik odmierzał daninę właścicielowi barci; nazwa od r. naczynia z zakrzywną rękojęścią, służącego do czerpania płynów.

**Rącznik**, p. Ricinus.

**Re.**, na receptach = Recipe (ob.).

**Rdest**, ob. Polygonum.

**Rdestnica**, p. Potamogeton.

**Rdestowate**, ob. Polygonaceae.

**Rdza**, produkt utleniania się żelaza pod wpływem wilgotnego powietrza, przyczem na powierzchni tworzy się warstwa tlenku:  $[2Fe_2O_3 \cdot Fe(OH)_3]$ . Niezbędnymi czynnikami dla wywołania powyższego procesu są tlen i woda. Przyspieszają rdzewienie: bezwodnik węglowy, siarkawy, chlor, kwasy, roztwory soli oraz niektóre zasady. Ze względu na porowatość pokryta r. powierzchnia nie chroni głębszych warstw od r., rdzewienie postępuje dalej, przyczynia się do tego tworzenie się krótko spiętych ogniw, których bieguny stanowią: żelazo czyste i rdza. Z tego też powodu sprzyja rdzewieniu zetknięcie żelaza z innymi metalami. Z a p o b i e g a n i e rdzewieniu polega zwykle na powlekanii żelaza warstwą substancji ochronnej lub na stapianiu z metalami, które zwiększają odporność żelaza na rdzewienie. Do powlekania stosuje się zwykle: minje, olej lniany, tłuszcze, pokosty i t. p. Pod wpływem przegrzanej pary wodnej tworzy się na powierzchni żelaza warstwa mocno przylegającego tlenku żelazawo-żelazowego. Rury z lanego żelaza pociąga się po starannem oczyszczeniu mlekiem wapiennem, a następnie powleka smołą w 150°.

**Rdza**, grzyb, p. Rdze. — R. choroba liści, łodyg, okwiatu i owocu licznych roślin uprawnych i dziko rosnących, wywołana przez grzybki pasorzytne rodzaju Puccinia, (ob. Rdze).

**Rdze** (Uredineae), podrząd grzybów, należący do Protobasidiomycetes, żyją pasorzytnie na roślinach, przyczem grzybnia znajduje się wewn. ciała żywiciela, zaś skupienia zarodników koloru rdzawego (stąd nazwa) występują na zewn. jego skórki. Części zakażone żółkną i więdną, niejednokrotnie obecność rdzy wywołuje także tworzenie się potworności. Rozwój r. zaczyna się kielkowaniem spory, strzępek dostaje się pod skórę żywiciela, gdzie rozwija się w grzybnię. U r. wyróżniamy I. spory wiosenne cz. acidiospory, II. uredospory o żywo rdzawej barwie, zwane też sporamii letniemi i III. teleutospory grubościennie, ciemno zabarwione, które tworzą się jesienią; zimują, kielkują na wiosnę. R. przechodzą cały swój rozwój na jednej roślinie, lub też zmieniają żywiciela.

**Puccinia Pers.**, teleutospory są dwukomórkowe. Tu należą r. zbożowe, jak P. graminis Pers., żywicielem pośrednim jest berberys, na którego liściach tworzą się acidiospory. Biologiczne rasy P. graminis pasorzytują na pszenicy, życie i owsie. Uromyces Lév., czarne teleutospory są jednokomórkowe. Na roślinach burakowatych żyje U. betae Pers., U. phaseoli (Pers.) pasorzytuje na rodzajach Lathyrus i Vicia. Dwu żywicieli ma U. pisi Pers., tworząca acidiospory na Euphorbia cyparissias, podczas gdy uredo- i teleutospory na grochu, wyce i fasoli. Gymnosporangium sabiniae Dicks. pasorzytuje na Juniperus sabina, acidia rozwija na liściach gruszy. Phragmidium Link. na dzikich i szlachetnych różach. Chrysomyxa abietis Wallr. wywołuje chorobę sosien. Melampsora pinitorqua Tul. na sośnie, M. lini Tul. na lnie. Pucciniastrum caryophyllacearum (D. C.) Sacc. wywołuje czarcie miotły i raka jodły (beczkowate narośle rakowate). Cronartium Pers. wywołuje różę pęcherzykową sosny.

R. zwalcza się niszczeniem pośrednich żywicieli (np. berberysu), używaniem odmian odpornych, dbaniem o dobrą, odpowiednią glebę, szlucznem odwadnianiem i t. d. Chemicznych środków, zwalczających r. dotychczas nie znamy.

**Rdzenia pacierzowego chirurgia** polega na otwarciu operatywnem kanału kręgowego, odsłonięciu ogniska chorobowego i usunięciu przyczyny porażen, powstałych zazwyczaj przez ucisk ciał obcych, wyrosli kostnych, odłamków kręgów, guzów i t. d. Por. Laminectomia.

**Rdzenia pacierzowego choroby** występują bądź jako wady rozwojowe (np. rozszczenie kręgosłupa, rozszerzenie kanału centralnego rdzenia lub jego podwojenie, zanik tkanki nerwowej, choroby opon rdzeniowych), bądź też jako choroby nabyte, które dzieli się na schorzenia systemowe złożone i schorzenia rdzenia rozlane. Podczas gdy pierwsze obejmują pewne części rdzenia, które związane są ze sobą czynnościowo, szczególnie t. zw. powrózki, to drugie nie mają specjalnego umiejscowienia, rozprzestrzeniają się w najrozmaitszych jego częściach. Do najczęstszych chorób „systemowych“ należy wiađ rdzenia (ob. Rdzenia pac. wiađ), następnie należą tu: stwardnienie boczne rdzenia pac. z zanikiem mięśni (z upośledzeniem dowolnych ruchów mięśni), porażenie rdzeniowe z zanikiem mięśni, porażenie opuszkowe (ob.), polio myelitis (ob. Heine-Medina choroba). Do schorzeń rozlanych należy rozlane stwardnienie rdzenia (myelitis disseminata), z wytwarzaniem się w mózgu i rdzeniu pac. ognisk chorobowych w których włókna nerwowe i osłonki myelinowe ulegają zniszczeniu, zapalenie rdzenia (myelitis), przy którym w zależności od umiejscowienia w rdzeniu ogniska chorobowego, występują najrozmaitsze porażenia (kończyn, pęcherza, kiszki odbytowej i t. d.). Złamanie kręgosłupa, zwicnięcia kręgów, guzy i inne schorzenia w okolicy rdzenia pacierzowego, mogą przez ucisk wywołać porażenie rdzenia. Leczenie chorób r. p. zależy od

czynnika wywołującego je. Jeśli jest tło kiłowe, konieczne jest przeprowadzenie leczenia przeciwikiłowego. Po uwzględnieniu czynnika etjologicznego rozpoczyna się leczenie mięsieniem, elektryzacją i gimnastyką. Bardzo ważne jest umiejętne pielęgnowanie tego rodzaju chorych.

U zwierząt występują choroby r. p. rzadko; tło ich jest najczęściej urazowe, ze specyficznych chorób r. zdarza się czasem draber, poza tem choroby zakaźne zwierząt (nosacizna psów, wścieklizna, influenza i t. d.) wywołują wtórne schorzenia rdzenia

**Rdzenia pacierzowego wiąd** (łac. *t a b e s d o r s a l i s*), najczęstsza choroba rdzenia pacierzowego, polega na zaniku tylnych powrózków rdzenia i tylnych korzonków nerwów rdzeniowych, przyczem zajęta jest również istota szara rogów tylnych. Również w pniach nerwowych obwodowych odbywają się procesy wyrodnieniowe. Przyczyną w r. p. jest kiła (syfisy, ob.). Czas pomiędzy zakażeniem się kilą a początkiem wiądu r. p. waha się między 2 a 20 latami. Choroba rozpoczyna się niespostrzeżenie bólami w kończynach dolnych, które mają charakter przeszywający i uważane są błędnie za dolegliwości reumatyczne. Ważnym objawem początkowym jest brak odruchu kolanowego (ob.) i brak odruchu żrenicowego (ob. Żrenica). Chód staje się niepewny (ataxia) nogi są „wyrzucane“, opóźnienie pęcherza moczowego uciążliwe, ogólne odżywienie ustroju i samopoczucie upośledzone. Dość często występują napadawki, bardzo bolesne kurcze żołądka i wymioty. Rokowanie co do zupełnego wyzdrowienia nie jest pomyślne. Stany poprawy i przyciążnienia procesu chorobowego są częste. Czas trwania choroby jest rozmaity; wynosi on czasem 30 i więcej lat, przyczem zachowana jest zdolność do pracy. Podczas choroby należy unikać przemęczenia pracą fizyczną lub umysłową i przeziębień. Leczenie jest przeciwikiłowe, a w latach ostatnich zaszczepia się, podobnie jak przy porażeniu postępującem, malarję. Poza tem leczenie jest objawowem (zwalczanie bólów środkami znieczulającymi), ćwiczenia gimnastyczne.

**Rdzenia pacierzowego wstrząs** (*commotio spinalis*, ang. *Railway spine*), podrażnienie, a czasem nawet porażenie r. p., powstające pod wpływem jakiegoś wypadku (katastrofy kolejowej). W r. p. zalicza się do nerwic, a więc do zaburzeń nerwowych czynnościowych, jednak zdarzają się także zmiany anatomiczne w r. p. Leczenie objawowe, elektryzacja przy porażeniach, kąpiele, mięsienie.

**Rdzenia pacierzowego wstrząs** (*commotio spinalis*),

**Rdzeniowy kanał** (łac. *canalis vertebralis*), ob. Kręgosłup.

**Rdzeniowych opon zapalenie** może być ostre lub przewlekłe, powstaje zazwyczaj przez przejście procesu zapalnego z opon mózgowych na opony rdzenia pac. Rozpoznanie cierpienia opiera się na wyniku badania płynu mózgowo-rdzeniowego uzyskanego przez nakłucie lędźwiowe. Ob. też Mózgowych opon zapalenie

**Rdzenna substancja**, tkanka, wypełniająca wewnątrz narządów, nie posiadających jam,

w odróżnieniu od substancji korowej, która ją otacza (w nerkach, mózgu).

**Rdzeń** (*medulla*), ogólnie: wewn., miększa warstwa w przeciwieństwie do zewn. twardej. W botanice miękka warstwa wewn. łodygi i korzenia. U roślin drzewnych p. Drewno. Niektóre rośliny drzewne i krzewy, np. bez, mają komórki r. cienkościennie, żywa zawartość zanika, występują wielkie przestwoiry międzykomórkowe, zawierające powietrze. R. wtedy jest biały, miękki i lekki. Czasem r. zanika i wytwarza się pusta przestrzeń, np. w łodygach traw, baldaszkowych i in.

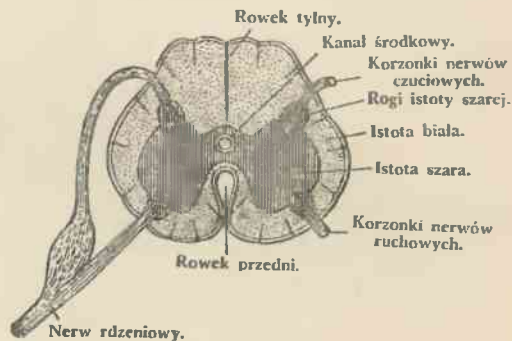

Przekrój poprzeczny rdzenia pacierzowego.

**Rdzeń pacierzowy** (łac. *medulla spinalis*), część centralnego systemu nerwowego, zamknięta w kanale kręgosłupa (*canalis spinalis*). R. p. biegnie od górnego końca kanału kręgowego do drugiego mniej więcej kręgu lędźwiowego i tu rozpada się na pęczek włókien. Komórki zwojowe leżą w środku rdzenia i tworzą na przekroju figurę, zbliżoną kształtem do motyla. Jest to t. zw. istota szara r. p. Ze „skrzydeł“ tego „motyla“ (ob. rycina) wychodzą t. zw. rogi, jedna para do przodu, druga do tyłu, z których odchodzą nerwy rdzeniowe. Kora r. p. złożona jest z włókien nerwowych, tworząc istotę białą r. p. R. p. jest pochodzenia ektodermalnego, długość jego wynosi u człowieka dorosłego 43—45 cm. u noworodka około 14 cm. Ciężar jego wynosi 8% masy mózgu. Wzdłuż r. p. przebiegają płytkie rowki, które istotę białą dzielą na t. zw. p o w r o z k i<sup>2</sup>; na przedniej stronie r. przedłużonego leżą po bokach rowka środkowego powrózki piramidalne (drogi piramidalne, funiculi pyramidalis), które krzyżując się w t. zw. s k r z y ż o w a n i u p i r a m i d (decussatio pyramidum) biegną w dół; obustronnie po bokach skrzyżowania piramid znajdują się owalno-okrągłe wyniosłości, t. zw. oliwki r. przedłużonego. Po stronie tylnej przebiegają powrózki Golla, a obok nich powrózki Burdach'a, razem zwane powrózkami tylnymi (*funiculus posterior*) i powrózki Rolanda. R. p. otaczają podobnie jak mózg (ob.) trzy błony: opona twarda (od zewnątrz), opona pajęczynowa i opona miękka.

Nerwy, wychodzące z r. p. czyli nerwy rdzeniowe, wychodzą z tak zwanych korzonków nerwowych tylnych i przednich. Z przednich wychodzą włókna nerwowe do



mięśni i przewodzą podniety ruchowe, wychodzące z centralnego systemu nerwowego; włókna nerwowe tylnych korzonków przewodzą podniety czuciowe z zewnątrz do rdzenia i mózgu. Człowiek posiada 31 par nerwów rdzeniowych.

Fizjologiczna rola r. p. polega z jednej strony na przewodzeniu podniety (istota biała) ze światła zewnętrznego do rdzenia i wysyłaniu bodźców ruchowych do muskulatury. Z drugiej zaś strony istnieje w istocie szarej r. p. szereg ośrodków koordynacyjnych, kierujących czynnościami różnych narządów (pęcherz moczowy, zwieracze odbytu. poródit. d.).

**Rdzeń przedłużony** (łac. medulla oblongata), ob. Mózg.

Re, nazwa dźwięku d, por. Solmizacja.



Ré.

**Ré**, egipski bóg słońca, najwyższy władca świata. Dochodzi do znaczenia za 5. dynastji, królowie egipscy nazywają się „Synami Ré”; imiona innych bogów łączono z jego imieniem, stąd: Amon-Ré, Sobek-Ré i t. p.

**Ré** (Ile de Ré), wyspa u zach. wybrzeża Francji, należąca do depart. Charente-Inférieure, oddzielona od lądu cieśn. Pertuis Breton, a od wyspy Oléron—Pertuis d'Antioche, ma 74 km<sup>2</sup> i 9.552 mieszk., trudniących się połowem ryb i ostry, dozywaniem soli i handlem. Główne osady: Saint-Martin-de Ré, Ars-en-Ré i La Flotte.

**Ré** (włosk.), król; **Ré Bomba** („król Bomba“), ob. Ferdynand 18. Ré galantuomo, przydomek króla włoskiego Emanuela Wiktora II.

**Re...** (łac.), w złożonych wyrazach: powtórnie, na nowo, zpowrotem.

**Re vera** (łac.), w rzeczywistości, naprawdę.

**Rea** (Rhea), według podania greck. córka Uranosa i Gai, żona Kronosa, któremu zrodziła Zeusa, Posejdona, Hadesa, Herę, Demetrę i Hestję (dlatego zwana „matką bogów“), czczona głównie na Krecie; por. Cybele.

**Rea Silvia** (Ilia), według podania rzymskiego córka Numitora, króla Alby, westalka, z Marsa urodziła bliźnięta Romulusa i Remusa, założycieli Rzymu.

**Reade** Charles, pisarz ang. (1814—1884), oprócz zapomnianych dziś dramatów, pisał sensacyjne powieści krytyczno-obyczajowe, z których „It's Never too Late to Mend“ (1857) za reformą więziennictwa, nadto sumiennie opracowaną powieść historyczną „The Cloister and the Hearth“ (1861, 4 t.).

**Reader** (ang., „czytelnik“, „czytający“), tytuł angielskich profesorów nadzw. uniwersytetu (np. R. in law, profesor prawa), w przeciwieństwie do „Lecturer“, nauczyciela w College. Także (szkolna) czytanka.

**Reading**, 1. stolica Berkshire (Anglja), nad rz. Kennet z 93.090 mieszk., posiada kilka starych kościołów, University College (należy do Oxfordu) oraz znaczny przemysł żelazny, maszynowy, tkacki i spożywczy. 2. miasto w Pensylwanji (Stany Zjedn. Am Pln.), nad rz. Schuylkill ze 114.500 mieszk. (7.000 Polaków). R. jest ośrodkiem ważnego zagłębia górniczego (antracyt, żelazo) i posiada znaczny przemysł stalowy i żelazny. Zostało założone w 1748.

**Reading** Rufus Daniel Isaacs, polityk bryt. \* 1850, pochodzenia żydowskiego, sędzia, 1901—1913 liberalny członek Izby Gmin, 1913 lord, 1915 i 1917 pertraktował z Stanami Zjedn. A. P. w sprawach finansowych, 1918—19 ambasador w Washingtonie, 1921—26 wicekról Indji, 1926 otrzymał tytuł margrabiego, 1931 minister spraw zagranicznych.

**Reagens** (łac.), w chemji: odczynnik, ob. Odczynniki, Odczynnikowy papier.

**Reagonit**, nazwa minerału gismondynu (ob.).

**Reakcja** (z łac.), przeciwdziałanie; przeciw.: akcja. Z akcji i r. składa się całość wzajemnego działania ciał na siebie. Równość akcji i r. jest podstawową zasadą mechaniki. Młynek Segnera, turbiny wodne lub parowe są przyrządami, w których bezpośrednio wyzyskano r. strumienia cieczy lub pary, wytryskającej przez wąski otwór na przeciwną ścianę odpowiednio ukształtowanego i ruchomego względem pewnej osi przewodu. — O r. chem., ob. Chemiczne procesy. — W psychologii i fizjologii wszelkie wogóle działanie (zwłaszcza ruch), występujące na skutek zewnętrznej pobudki u organizmu ożywionego. W węższym znaczeniu oznacza r., w przeciwieństwie do odruchów, działania dowolne, płynące z motywów psychicznych. T. zw. czas r. liczy się od chwili zjawienia się podniety zmysłowej, do chwili ukazania się r. w formie np. ruchu. Czas r. wynosi 1/6 sek., a wymierzono go zapomocą chronoskopu przy doświadczeniach specjalnie w tym celu przeprowadzanych. — W biologji odpowiedź na bodziec środkami ekologicznymi lub też fizjologicznymi. Do pierwszych należą: ruch w kierunku podniety lub w przeciwnym, do drugich tworzenie się wydzielin, rozszerzanie się naczyń krwionośnych i t. p. — W życiu politycznym i kulturalnym dążność do zastąpienia nowych dążeń, kierunków, urzędzeń i t. p. przez przestarzałe; wstecznicwo.

**Reakcjonista**, wstecznik, zacofaniec, zwolennik reakcji (ob.) w życiu politycznym lub kulturalnym.

**Reaktancja**, opór w obwodach prądów zmiennych, spowodowany przez indukcyjność własną L i pojemność elektryczną C obwodu. Oznaczmy przez n częstość zmian prądu, wówczas r. wyraża się jako różnica  $L_n - \frac{1}{C_n}$ . Jeżeli r. równa jest zeru, czyli  $L_n = \frac{1}{C_n}$ , lub inaczej  $CL = \frac{1}{n^2}$

opór obwodu jest dla danego prądu możliwie najmniejszy, zachodzi wtedy zjawisko rezonancji elektrycznej ( $n = \frac{2\pi}{T}T$  okres prądu zmiennego). Por. Impedancja.

**Reaktywować** (łac.), zpowrotem przywrócić kogoś do jakiejś czynności, na nowo ustanowić.

**Real**, (hiszp., od łac. regalis), 1. srebrna moneta hiszpańska do r. 1868. 2. Stopa rachunkowa w Portugalji do r. 1835, wartości 40 rejsów. 3. Waga szlachetnych metalów w Indjach niderl. = 27,343 g.

**Realgar**, minerał, siarczek arsenu  $As_2S_2$ , tworzy jednoskośne, słupkowate kryształy barwy czerwonej o rysie pomarańczowo-żółtej. Tw. 1,5—2, C. wł. 3,4—3,6. Występuje w żyłach kruszcowych w Andreasbergu, koło Tajowej na Węgrzech, w solfatarach koło Neapolu i t. d.

**Realista** (łac.), zwolennik realizmu (ob.); realistyczny, odpowiadający rzeczywistości, trzeźwy.

**Realiter** (łac.), rzeczywiście, w rzeczywistości.

**Realizm** (neolac.), w teorii poznania kierunek, przyjmujący istnienie niezależnego od człowieka poznającego świata zewnętrznego. R. naiwny przyjmuje, że ten świat zewnętrzny jest taki, jak go nam przedstawia nasze poznanie; r. krytyczny albo transcendentálny twierdzi, że wprawdzie wiemy o jego istnieniu, ale nie znamy jego istoty, poznajemy go bowiem takim, jakim się nam przedstawia. W filozofii średniowiecznej używano terminu r. w odróżnieniu od nominalizmu na oznaczenie platońsko-arystotelesowskiego poglądu, według którego powszechniki (universalia) istnieją rzeczywiście, a nie są tylko nazwami (nomina). W etyce i praktyce życiowej nazywamy przedstawicielem r. (realistą) człowieka, który bierze rzeczy i ludzi takimi, jakimi są i odpowiednio do tego kształtuje swoje działanie, w przeciwieństwie do idealisty, który ludzi i stosunki mierzy miarą idealną i do niej chce dostosować swoje postępowanie. W estetyce mianem r. oznaczamy pogląd, według którego miarą wartości estetycznej jest zgodność danego dzieła sztuki z rzeczywistością.

**Realizować** (z franc. réaliser), urzeczywistniać, sprawiać, że coś pomyślanego lub zamierzonego staje się rzeczą obiektywnie istniejącą; w stosunkach handlowych zamieniać weksle i papiery wartościowe na gotówkę.

**Realna** (rzeczowa) **kaucja**, zabezpieczenie, gwarancja rzeczowa, t. j. przez złożenie rzeczy.

**Realna** (rzeczowa) **wartość**, ob. Wartość.

**Realne gimnazjum**, gymn. matematyczno-przyrodnicze, szkoła średnia, nie ucząca języków klasycznych (łaciny, greki), a większy nacisk kładąca na naukę matematyki, nauk przyrodniczych i języków nowożytnych. Zadaniem r. gimnazjów jest przygotowywanie uczniów do studjów politechnicznych, w akademiach górniczych i na wydziałach matematyczno-przyrodniczych uniwersytetów.

**Realne kontrakty**, termin prawa rzymskiego, oznaczający umowy, dochodzące do skutku przez oddanie rzeczy, t. j. umowa pożyczki, wygodzenia, składu (depozytu) i zastawu ręcznego (t. j. na rzeczy ruchomej). Otrzymujący rzecz jest

zawsze obowiązany do zwrotu tej samej rzeczy, a przy pożyczce tej samej ilości — takich samych rzeczy.

**Realne** (rzeczowe) **zobowiązanie** (obligacja), polegające na kontrakcie realnym; również tyle co list zastawny

**Realność** (z łac.), rzeczywistość, w przeciwieństwie do stanu idealnego; majątek nieruchomy.

**Realny** (z łac. res, „rzecz“). Terminem tym określamy samą rzecz w przeciwstawieniu do jej nazwy czy pojęcia, sferę rzeczywistości w przeciwstawieniu do sfery ideału (np. wartość realna w przeciwieństwie do wartości idealnej). Por. Realizm.

**Realny ciężar**, w ogólnem znaczeniu obciążenie nieruchomości, widoczne z ksiąg gruntowych, które wiąże tak obecnego, jak ewent. późniejszych właścicieli i uprawnionych. Ścisłej ciężar na rzecz oznaczonej osoby lub każdorazowego właściciela innej nieruchomości do perjurydycznych świadczeń, znany kodeksowi niemieckiemu (§ 1105 k. c. n.). Inne ustawy zgodnie z prawem rzymskiem znają tylko służebności (ob.), które jednak mogą obowiązywać właściciela służebnego gruntu do zaniechania, znoszenia czegoś lub zezwolenia na coś, nigdy do świadczeń.

**Realny idealizm**, ob. Realizm.

**Ream**, ang. miara papieru =  $\frac{1}{10}$  bale, 20 quires po 24 arkuszy.



R. A. F. Réaumur.

**Réaumur** René Antoine Ferchault, franc. fizyk i zoolog, (1683—1757), ulepszył sposób fabrykacji stali. Nazwisko R. łączy się ze skalą temperatur, wprowadzoną przez niego, a tem charakterystyczną, że odstęp na skali pomiędzy punktami topnienia lodu, a wrzenia wody pod ciśnieniem normalnem podzielony jest na 80 części.



Rebec.

**Rebec** (franc., hiszp. rabel), rebele, instrument smyczkowy, zbliżony kształtem do mandoliny, opatrzony 1—3 strun, rzekomo arabskiego pochodzenia; Maurowie wprowadzili go do Hiszpanji w VIII. w.; jest to prototyp skrzypiec, wywodzący się z starogreckiej liry.

**Rebeka**, postać biblijna, Aramejka, siostra Labana, żona Izaaka, matka Ezawy i Jakóba.

**Rebelja**, powstanie, bunt. — Rebeljant, każdy, stawiający opór władzy, z bronią w rękę lub bez; podburzający, wicherzyciel, buntownik.

**Rebello da Silva** Luis Augusto, historyk portugalski, (1821—1871), od 1848 w parlamencie, 1869 minister marynarki, napisał: „Historia do Portugal nos seculos XVII. e XVIII.” (1860—71, 5 t.) i in.

**Rebhun** Paul, niem. dramaturg, \* 1546, autor dramatów biblijnych o formie dramatu antycznego: „Susanna” (1535) i „Hochzeit zu Kana” (1538). Wyd. 1859

**Rebi-al-auwal** („pierwszy miesiąc wiosny”) i **Rebi-al-achir** („drugi mies. wiosny”), trzeci i czwarty miesiąc mahometanśkiego roku księżycowego, zwane tak, gdyż w czasie zaprowadzenia roku księżycowego obydwa przypadają na wiosnę (obecnie od połowy sierpnia do połowy września).

**Rebojos**, pld.-zach. wichry na wybrzeżu wsch. Brazylii.

**Reboul** Jean, poeta franc., (1796—1864), należał do Felibrów, napisał: „L'ange et l'enfant” (1828), „Poésies” (1836, II. wyd. 1840), „Poésies nouvelles” (1846), „Les Traditionnelles” (1857), „Dernières poésies” (1865).

**Reboux** Paul, pisarz i krytyk franc., \* 1877, autor naturalistycznych powieści: „La maison de danses” (1904), „Le Phare” (1907). „Blancs et noirs” (1915), „Romulus Coucou” (1920) i i., wraz z Ch. Muller wydał od 1908 kilka serj dobrych parodj znanych pisarzy: „A la maniere de...”

**Rebus**, rodzaj zagadki, którą stanowią obrazki, czasem w połączeniu ze znakami, literami i t. d. Zestawienie obrazków daje całe zdania.

**Rebus sic stantibus** (łac.), przy obecnym stanie rzeczy, w tych warunkach, a więc w warunkach niezmiennych. Klauzula r. s. s. ma na celu zastrzeżenie, że dana umowa jest ważną, jak długo okoliczności, wśród jakich ją zawarto, nie ulegną zmianie.

**Rec.**, na receptach = Recipe (ob.).

**Récamier** Julie, ur. Bernard, (1777—1849), od 1793 żona bankiera paryskiego Jacques R., dzięki swej piękności, inteligencji i przymiotom towarzyskim stworzyła w Paryżu słynny salon, w którym zbierali się pierwsi ludzie epoki. („Souvenirs et correspondance tirés des papiers de Mad. R.” [1859, 2 t.]).

**Recanati**, miasto w prow. Macerata (Włochy), między Potenza i Musone z 15.787 mieszk. Posiada kilka starych kościołów (m. i. katedrę z XIV. w.), 2 muzea i handel.

**Reccared** (Rekared), dwaj królowie Wizygotów: R. I. Katolicki, (586—601), przeszedł 587 na katolicyzm, wprowadził koronowanie i namaszczenie przez arcybiskupa toledońskiego, rozwijał działalność prawodawczą. R. II., syn Sizibuta, panował 621.

**Receiver** (ang.), przelotnia, stosowana w sprzężonych maszynach parowych (ob. Parowa maszyna).

**Recenzent**, krytyk, piszący recenzje (ob.).

**Recenzja** (z łac. recensio), krytyczne sprawozdanie z książek lub premjer widowiskowych.

**Recenzyjny egzemplarz**, egzemplarz wydawnictwa (książki, czasopisma) przesyłany bezpłatnie redakcji dla recenzenta.

**Recepta** (z łac.), przyjęcie, przejęcie. R. prawa rzymskiego, ob. Niemieckie prawo, Rzymskie prawo.

**Receptis** (z łac.), potwierdzenie odbioru, nadania.

**Recepta** (łac. receptum), każdy przepis, służący do przygotowania środków złożonych, do użytku domowego, czy też technicznego; w szczególności piśmienne polecenie lekarza, mające na celu przygotowanie leku przez aptekarza. Na r. podaje się miejscowość, w której została wystawiona, datę, składniki i dawki leku, sposób użycia, podpis lekarza, a także nazwisko chorego.

**Receptaculum** (łac.), rezerwuar. W botanice część osadki, obejmująca załaznię (por. Kwiat), lub też, jak np. u figi cała osłona kwiatostanu przemieniona w dzbankowaty twór, wewn. którego występują poszczególnie owocki. W zoologii r. semini w organach rozrodczych żeńskich niektórych zwierząt woreczek, służący do przechowywania pobranego nasienia.

**Receptakulity**, zagadkowe skamieliny z syluru i dewonu, utwory tarczowate lub kubkowate, zaliczane do gąbek lub glonów.

**Receptory** w teorii łańcuchowej Ehrlicha, ob. Ehrlich Paul.

**Receptywny** (z łac. recipio „przyjmuję”), zdolny do przyjęcia, wchłonięcia. Także bierny, w przeciwieństwie do spontaniczny; tak np. aż do czasów Kanta uważano myśl ludzką przeważnie za receptywną, dopiero Kant podkreślił spontaniczność poznania ludzkiego.

**Reces** (z łac.), „odstąpienie”, ugodą, umowa; w prawie staropolskim odstąpienie od procesu.

**Recessus** (łac.), zachełek, zatoka; w nauce anatomji ślepo zakończone wypuklenie jakiegoś narządu.

**Recesywna cecha**, przy krzyżowaniu cecha jednego z rodziców, nie występująca pozornie w pokoleniu potomnem. Ob. Mendelizm.

**Rechabeam**, syn Salomona, król judzki, pldług nowszej rachuby czasu 953—917; za jego rządów przyszło do podziału państwa na judzkie i izraelskie, na czele którego stanął Jerobeam. Faraon Szoszenk wystąpił po stronie Izraelitów i splądrował Jerozolimę; z tą chwilą dom Dawida utracił panowanie nad państwem izraelskiem.

**Rechabci**, sekta starożydowska, która uważała za swój ideał życie koczownicze w namiotach, odrzucała uprawę roli i używanie wina.

**Reche** Otto, antropolog i etnolog niem., (\* 1879), od 1924 prof. uniw. we Wiedniu, od 1927 w Lipsku. Redaguje: od 1927 „Veröffentlichungen d. staatl. sächs. Forschungsinstitut f. Völkerkunde” i „Volk u. Rasse”, od 1928 „Ztschr. f. Rassenphysiologie”; nap.: „Kaiserin-Augusta-Fluss” (1913), „Zur Ethnographie d. abflusslosen Gebietes Deutsch-Ostafrikas” (1914) i i.

**Rechenberg Albrecht**, bar., dyplomata niem., \* 1859, 1900 konsul w Moskwie, 1905 w Warszawie, 1906—12 gubernator niem. Afryki Wschodniej, 1914—18 poseł centrowy do



Reichstagu, 1922 przez krótki czas poseł w Warszawie.

**Recife** (Pernambuco), stolica stanu Pernambuco w Brazylii, przy ujściu rz. Capiberibe i Biberibe do Atlantyku („brazylijska Wenecja“) z 238.843 mieszk. Miasto posiadające holenderski wygląd ma uniwersytet (wydział medycyny i prawa), szkołę inżynierji, znaczny przemysł (bawelniany, maszynowy, tytoniowy, szklany, obuwiowy i in.) i handel oraz duży port (w 1925 r. — 4,740.000 tonn rej.). Miasto założone w 1531 przez Francuza Jana Duperret'a, należało w l. 1630—54 do Holandji.

**Recipe** (łac.), na receptach: „weź!“.

**Recifa** (Reszica), osada górnicza w rumuńskim Banacie, w dolinie rz. Berzawy z 17.159 mieszk. oraz przemysłem żelaznym i stalowym.

**Recitativo** (włosk.), opowiadanie; w muzyce forma śpiewu, uwzględniająca przede wszystkim akcent i wysokość słowa mówionego, a usuwająca na dalszy plan pierwiastek muzyczny; jest to więc deklamacja muzyczna tekstu bez samodzielnej melodji. W śpiewie kościelnym zbliża się do r. t. zw. psalmodja czyli intonacja psalmów. W operze jest r. przeciwstawieniem arji; różni się: a) r. secco, zbliżone do akcentu mowy ludzkiej czyli t. zw. parlano, oparte na jednym lub kilku akordach basu generalnego; b) r. accompagnato, oparte na bogato rozwiniętym akompanjamentie orkiestry, zbliżone do śpiewnej melodji, używane w chwilach silnego podniecenia uczuciowego. Charakter r. miewa często melodja wagnerowskiego i powagnerowskiego dramatu muzycznego.

**Recja**, ob. Raetia.

**Recke**, 1. Elisa von der, poetka niem., (1756—1833), poezje jej mają małą wartość, cenne są tylko częściowo dochowane pamiętniki: „Tagebuch der Reise durch Deutschland und Italien“ (1815—17, 4 t.), „Aufzeichnungen und Briefe aus ihren Jugendtagen“ (1902), „Tagebücher u. Briefe aus ihren Wanderjahren“ (1902), „Mein Journal. Neu aufgefundene Tagebücher aus den Jahren 1791 und 1793—95“ (1927). Wybór jej listów i wspomnień: „Herzengeschichten einer baltischen Edelfrau“ (1921).

2. Ernst von der, poeta duń., \* 1848, wielkie powodzenie sceniczne miał jego liryczno-romantyczny dramat „Bertrand de Born“ (1873), napisał nadto dramaty historyczne: „Król Liuvigild i jego synowie“ (1878), „Archilochos“ (1878), „Księżniczka Burgundzka“ (1891) i in., liryki: „Poezje liryczne“ (1876), „Drobne poezje“ (1883), „Rozproszone kwiecie“ (1885), „Stare i nowe poezje“ (1889), „Nowe poezje“ (1900), prace krytyczne: „Krótką nauką wiersza duńskiego“ (1894, II. wyd. 1922), „Zasady metryki duńskiej“ (1881).

**Recklinghausen**, miasto w Westfalji (Niemcy), nad kanałem Ren—Herne, na płn. krawędzi nadreńsko-westfalskiego zagłębła przemysłowego z 84.518 mieszk. Kopalnie węgla, koksownie, przemysł chemiczny, meblowy, tkacki i in. oraz znaczny handel.

Gmina wiejska R. miała w 1925 r. — 54.451 mieszk., część jej została jednak 1926 wcielona do miasta.

**Reclam** Anton Philipp, niem. wydawca, (1807—1896), założył w r. 1828 w Lipsku wydawnictwo „Philipp R. jun.“, które od r. 1867 drukuje znaną „Universal-Bibliothek“. Ponadto wydaje tania dzieła klasyków, słowniki, ilustrowane tygodnik „Universum“ (od r. 1896), rocznik „Universum Jahrbuch“ i in.

**Reclus** Elisée, geograf francuski, (1830—1905), z powodu swej politycznej działalności spędził większą część życia poza Francją, od 1893 profesor geografji w Brukseli. Głównem jego dziełem jest 19-tomowa „Nouvelle Géographie universelle“ (1876—94) oraz „L'homme et la terre“ (1905—08).

**Reclusi** albo inclusi (łac., „zamknięci“), pokutnicy średniowieczni, zamykający się dobrowolnie dla pokuty w samotnych celkach.

**Recognitiones**, rekognicja (z łac., poznanie, podejmowane na nowo), nazwa utworu przypisywanego św. Klemensowi.

**Reconciliatio** (łac.), pogodzenie się; pogodzenie się i pojednanie z Kościołem katolika, który od Kościoła odpadł.

**Record** (ang.), w Anglii dokument o procesie, pisany na pergaminie i przechowywany w Court of Records; również zapady wyrok. Przy interpretacji ustawy są records miarodajne. Por. Record.

**Recta via** (łac.), prostą drogę, prosto, „prostu“. — **Recte** (łac.), prawdziwie, słusznie. **Recto**r, ob. Rektor.

**Rectotomia** (proctotomia, greck.), rozcięcie odbytnicy.

**Rectum** (intestinum r., łac.), odbytnica (kiszka odchodowa, prosta, stolcowa i prostnica), ob. Jelito.

**Rectus** (łac. „prosty“), prosty mięsień brzucha.

**Reçu** (franc.), otrzymano; także tyle co pokwitowanie odbioru.

**Recurrans** (łac. „powrotny“, „wsteczny“); w anatomji określenie używane dla nerwów (nervus r.) i tętnic (arteria r.), które biegną w odwrotnym kierunku, niż pień główny nerwu, względnie tętnicy. — R. febris, określenie na dur (tyfus) powrotny.

**Recursus ab abusu** (łac.), odwołanie się do władz cywilnych przeciw nadużyciu władzy duchownej; ob. Rekurs.

**Recurvirostra** (łac.), ptak, szabłodziób. ob. Scolopacidae.

**Recydywa**, w medycynie ob. Nawrót; r. przestępstwa, ob. Powrotność przestępstwa.

**Recypować** (łac.), przejmować, przyjmować; prawo recypowane, obce prawo przejęte przez pewien naród. Por. Receptja.

**Recytacyjna sztuka** (deklamacja, łac.), sztuka żywego słowa, zwłaszcza wygłaszania utworów poetyckich. Należy tu prawidłowe posługiwanie się organem mowy, przede wszystkim kształcenie spadków głosowych, poprawne wymawianie głosek, poczucie odrębności stylu, treści, barwy i nastroju recytowanych utworów. W starożytności klasycznej uprawiali i nauczali jej fonaskowie („mistrzowie głosu“), w średniowieczu zaniedbana, od Odrodzenia znowu

ceniona. W języku polskim podręczniki Juljusza Tennera.

**Recytator**, człowiek, posiadający sztukę artystycznego wygłaszania utworów literackich.

**Recytować**, wygłaszać; recytowany dramat, mówiony, w przeciwieństwie do dramatu muzycznego, opery.

**Red Bank**, miasto w stanie New Jersey (Ameryka pñ.), nad rz. Shrewsbury River, przedmieście willowe Nowego Jorku z 9.251 mieszk. i przemysłem rybnym.

**Red beds** (czerwone pokłady, także „red rocks“, czerwone skały), nazwa potężnych czerwonych piaskowców niemal zupełnie nie zawierających skamielin, wieku permickiego aż do jurajskiego, występujących w północno-amerykańskich stanach.

**Red Pine**, drewno twardej sosny amerykańskiej *Pinus resinosa*.

**Red River** („czerwona rzeka“), 1. prawoboczny dopływ dolnej Missisipi, długi 1920 km (925 km żeglowny), wypływa w Teksasie na Llano estacado, płynie wzdłuż pñ. granicy Teksasu, później przez Arkansas i Luizjanę a uchodzi powyżej Baton Rouge. 2 (R. R. of the North), rzeka w pñ. Ameryce, długa 1.200 km (650 km żeglowna), wypływa z jez. Elbow w Minnesocie, którą odgranicza od Pñ. Dakoty, przepływa przez Manitobę i uchodzi do jez. Winnipeg. Dopływy: Cheyenne i Assiniboine.

**Red Star Line** (Société Anonyme de Navigation Belge-Americaine), belgijskie towarzystwo okrętowe z siedzibą w Antwerpii, rozporządza 5 okrętami (70.000 tonn rej. brutto), utrzymuje połączenie między Antwerpią i Ameryką pñ.

**Reda**, przybrzeżna rzeka na Pomorzu polskim, długa 45 km. Wypływa w pobliżu granicy Niemiec 46 m nad poz. morza, płynie w pobliżu Wejherowa, a później pod Redą, poniżej której uchodzi (spławna) 2 ramionami do zatoki Puckiej, dzieląc kępę Pucką od Oksywskiej.

**Reda**, wieś w pow. Morskim (woj. pomorskie), nad rz. Redą, przy kolei: Gdynia—Puck i R.—Wejherowo, na pñ.-wsch. od Gdyni z 1.000 mieszk. Fabr. wyrobów ceramicznych, młyny, tartaki, rozległe torfowiska.

**Redagować**, spełniać czynności, wchodzące w zakres działalności redaktora, a więc kierować doбором artykułów, przygotowywać je do druku, dbać o poziom i charakter ideowy czasopisma i t. d.

**Redakcja** (z franc. rédaction), zespół ludzi, kierujących pismem lub dziełem zbiorowym; 2. taki lub inny układ dzieła; 3. lokal, w którym się pismo redaguje.

**Redaktor** (z franc. rédacteur), kierownik wydawnictwa perjodycznego (pisma) lub zbiorowego. R. odpowiedzialny, r., który za treść pisma odpowiada przed prawem.

**Redan** (franc.), dzieło fortyfikacyjne podobne do reduty, występujące z linii w formie kąta.

**Redcar**, miasto i miejscowość kąpielowa w Yorkshire (Anglja) z 16.401 mieszk.

**Redcliffe**, ob. Stratford de Redcliffe.

**Redditch**, miasto w Worcestershire (Anglja) z 16.231 mieszk. i przemysłem.

**Redemptio** (łac.), wykup (jeńców), uwolnienie; w języku kościelnym: zbawienie. *Redemptor*. Zbawiciel.

**Redemptoryści** (Zgromadzenie Najśw. Zbawiciela; łac. Congregatio Sanctissimi Redemptoris; skrót C. SS. R.), znane także w Polsce zgromadzenie misyjne, mające za cel krzewienie pobożności wśród ludu, założone w XVIII. w. przez św. Alfonsa Liguori. Stąd także nazwa Liguorjanie.

**Reden**, nazwa środkowej grupy karbońskich pokładów węglowych, na której oparto podział karbonu produktywnego w Polsce. Starsze warstwy, leżące pod tym pokładem noszą nazwę podredenowych, młodsze, spoczywające na r. — nadredenowych. Warstwy r. odsłaniają się przeważnie w brzeźnych częściach zagłębia. Warstwy r. na Śląsku znane są również pod nazwą warstw siódmych. Pokład r. dochodzi do niezwykłej miąższości 20 m.

**Rederijers** (niderl., z franc. rhétoricien), członkowie „izb wymowy“, t. j. stowarzyszeń poetyckich w Niderlandach na początku XV. w., zajmujących się pierwotnie wystawianiem misterjów religijnych, następnie także moralitetów i fars. Każda izba miała swoje symboliczne godło i hasło. Pierwsza taka izba powstała w Ypres („De Alfa en de Omega“, 1398). Poważniejsze znaczenie miały izby w Antwerpii („De Violieren“), Brukseli („Het Boeck“), zwłaszcza Amsterdamie („De Eglantier“). We Flandrii przetrwały do XIX. w.

**Redfern**, pñd. przedmieście Sydney (Australia) z 23.978 mieszk. i znacznym przemysłem.

**Redif**, tureck. obrona krajowa.

**Reding**, występująca od 1309 rodzina w Szwyc. (Szwajcjarja):

1. Itat Szarzy, polityk, † 1447, walczył w obronie samodzielności i nabytków terytorjalnych Szwycy przeciw Zurychowi i Austrji.

2. Theodor R. von Biberegg, marszałek i grand hiszpański, (1755—1809), walczył jako pułkownik szwajcarskiego pułku w służbie hiszpańskiej 1793—94 przeciw Francuzom, został 1801 generałem hiszpańskim, zmusił 1808 pod Bailén francuskiego generała Duponta do kapitulacji, 1809 pobity pod Valls.

3. Aloys, hr. R. von Biberegg, brat poprz. polityk szwajc., (1765—1818), dowodził 1798 armją przeciw helweckiej republice unitarystycznej, 1803 na czele rządu Szwyc. 1813—14 zabiegał o uznanie neutralności Szwajcarii u sprzymierzonych

**Redintegracja** (z łac.), powtórne uzupełnienie, odnowienie.

**Redivivus** (łac.), zmartwychwstały.

**Redja**, stadjum rozwoju motyli, rozwija się w ciele ślimaka. Por. też Przywry.

**Redlands**, miasto w pñd. Kalifornji (Stany Zjedn. Am. Pñ.), na pñd. od San Bernardino Mountains z 9.571 mieszk. i hodowlą owoców.

**Redlich Henryk**, malarz i rytownik polski, (1840—1889), studja rozpoczął w Warszawie, kształcił się dalej w Dreźnie i Monachjum. Ryciny: z obrazu Rafaela *Madonna Tempi*, Kazanie Skargi (Matejko), ryciny z dzieł Gersona, Brandta i t. d. Malował portrety i krajobrazy.

**Redlich**, 1. Oswald, historyk austrj., \* 1858, 1892 prof. w Wiedniu, 1919 prezes Akad. Nauk, 1926 prezes austrj. instytutu dla badań historycznych. Główne dzieła: „Rudolf von Habsburg. Das deutsche Reich nach dem Untergange des alten Kaisertums“ (1903), „Die Regesten des Kaiserreichs unter Rudolf, Adolf, Albrecht, Heinrich VII. 1273—1313“ (1898), „Österreichs Grossmachtbildung in der Zeit Kaiser Leopolds I.“ (1921).

2. Joseph, austrj. polityk, \* 1869, od 1906 prof. w Wiedniu, 1907—18 poseł do parlamentu. 1918 minister skarbu w gabinecie Lammasha. napisał: „Englische Lokalverwaltung“ (1901), „Recht und Technik des englischen Parlamentarismus“ (1905), „Das österreichische Staats- und Reichsproblem“ (1920), „Österreichische Regierung und Verwaltung im Weltkrieg“ (1925), „Kaiser Franz Joseph von Österreich“ (1928).

**Redmond** John Edward, polityk irlandzki, (1856—1918), adwokat, od 1881 w Izbie Gmin, od 1891 przywódca irlandzkiej partii autonomistów, od 1914 popierał angielską politykę wojenną, ściągając na się ze strony irlandzkiej zarzut zdrady.

**Rednitz**, rzeka w środk. Frankonii (Niemcy), długa 115 km, łączy się pod Fürth z rz. Pegnitz i nazywa się odłaz Regnitz.

**Redon** Odilon, grafik francuski, (1840—1916); pod wpływem Moreau'a tworzył symboliczne kompozycje o bujnej, wizjonerskiej fantazji, jak serje: „Apokalipsa“, „Pokusy św. Antoniego“ i in.

**Redondela**, miasto okreg. w prow. Pontevedra (Hiszpanja), niedaleko Ria Vigo z 13.644 mieszcz., portem i kąpielami morskimi.

**Redondillas**, w Hiszpanji i Portugalji zwrotka 4-ro lub 8-mio wierszowa z rymami lub asonansami abba.

**Redruth**, miasto w Kornwalji (Anglja), przy kolei: Penzance—Plymouth z 9.916 mieszcz. i przemysłem. W okolicy kopalnie cyny.

**Redukcja** (lac.), uszczuplenie, ograniczenie przemiana. Popularnie: wypowiedzenie (posady) ze względów oszczędnościowych. — W matematyce oznacza r. zmniejszenie ilości wyrazów we wyrażeniu algebraicznym przez wykonanie działań. — W chemiji — oddlenianie, zupełne lub częściowe usunięcie tlenu, także chloru, bromu, jodu siarki i t. d. ze związku chem., w związkach organ. zastąpienie powyższych pierwiastków wodorem wzgl. przyłączenie wodoru do wolnych wartościowości (hydrowanie, uwodornienie). Środki redukujące: wodór (zwłaszcza „in statu nascenti“), węgla, amonjak, kwas siarkowy i jego sole, siarczan żelaza i w. i. — W fizyce i w jej zastosowaniach praktycznych postępowanie, mające na celu obliczenie na podstawie znanych praw fizycznych wartości liczbowej pewnej wielkości, dostępnej dla pomiarów w warunkach różnych od tych, dla których chcemy ją wyrazić. Np. z ciężaru ciała wyznaczonego na czulej wadze analitycznej możemy zapomocą r. wazenia do próżni obliczyć prawdziwy ciężar ciała, t. j. ciężar, jaki ciało miałoby

w próżni, uwzględniając według prawa Archimedesesa stratę, jakiej doznaje w powietrzu zarówno ciało ważone jak i ciężarki. Stan barometru odczytujemy w okolicznościach narzuconych nam przez miejsce i porę, zatem w różnych temperaturach, różnych szerokościach geograficznych i różnem wzniesieniu nad poziom morza; chcąc porównać współczesne wskazania barometrów w różnych miejscowościach musimy wykonać r. odczytanych wartości ciśnienia do umówionych warunków normalnych, t. j. 0° C, szer. geograf. 45°, i poziomu morza.

**Redukeje**, przeprowadzone przez króla szwedzkiego Karola XI. odbieranie szlachcie dóbr koronnych; przyczyniły się do wzmocnienia władzy królewskiej a złamania wpływu arystokracji, wywołały w Infantach silne niezadowolenie, którego wyrazicielem stał się J. R. Patkul, przez to zaś wpłynęły na wybuch wielkiej wojny północnej.

**Redukcyjne** (z mniejszające) maszyny służą do pocieniaania drutu, zważania rur, sporządzenia według wzoru przedmiotów w zmniejszonych wymiarach i t. d. Redukcyjne przekładnie, zwane także reduktorami, służą do zmniejszania ilości obrotów maszyn i bywają często włączane między silnik a obrabiarke.

**Redukcyjny cyrkiel** różni się tem od zwykłego cyrkiela, że długości jego ramion można dobrać w dowolnym stosunku co uzyskuje się przez przesuwanie osi obrotu wzdłuż ramienia.

**Redukcyjny podział**, ob. Komórki podział.

**Redukować** (lac.), uszczuplać, ograniczać, zmniejszać i t. p. (ob. Redukcja).

**Reduktazy** (redukozy), enzymy, działające pod względem chemicznym redukująco.

**Reduncinae**, podrodzina rodziny Bovidae, należą tu antylopy, zamieszkujące Afrykę na płd. od Sahary. Redunca arundinum Bodd. (antylopa trzcinną) podobna do naszej sarny, do 1.50 m długości, samce mają rogi obręczkowane, na końcach ku przodowi zagięte. Kobus ellipsiprymus Ogilb. (a. wodna) wielkości jelenia, pokryta grubą skórą o gęstej sierści, rogi posiada tylko samiec. Zyje stadami, mięso niesmaczne.

**Reduplikacja** w gramatyce podwojenie rdzenia; może być zupełna gdy powtarza się cały rdzeń, np. proporzec: z prasłow. por-por, przepiórka: prasł. per-per-bka prefiksalna, gdy przed rdzeniem powtarza się nagłosowa spółgłoska rdzenia z samogłoską, np. popiół z prasł. po-pel; sufiksalna, gdy pierwsza spółgłoska rdzenia powtarza się za rdzeniem, np. dziad z prasł. dé-d. W niektórych językach, np. w grece i łacinie, r. prefiksalna łączy także do formowania perfektem, np. greck. le-loipa (zostawilem), lac. cu-curri (pobieglem).

**Reduta** (z franc., wzgl. lac., reduclust), zamknięte dzieło fortyfikacyjne o bastjonowanych narożnikach i zamkniętej szyi (podstawie). — Maskarada, bal kostjumowy. W Polsce nazwa znana od XVIII. w. Przysłowiuwo: „masz, babo, redute“ w znaczeniu kłopotu, który człowiek sam na siebie ściągął. — Reduta“, teatr polski, ob. Osterwa Juljus, oraz w t. Polska, art. Teatr.



**Redyngit**, minerał, wodny fosforan manganu o składzie  $Mn_3P_2O_8 \cdot H_2O$ , tworzy rombów kryształowy barwy żółtawej. Znany z Branchville, Connecticut.

**Redyskont**, ob. Dyskont.

**Redżaf** (Redżaf), osada w prow. Mongalla (Sudan ang.), 29 km na płd. od Lado, na lewym brzegu Bahr el-Dżebel, punkt końcowy żeglugi rzecznej, ważny węzeł komunikacji.

**Ree** (Lough R.), jezioro w Irlandji, między prow. Connaught i Leinster z 165 km<sup>2</sup>, głębokie 36 m.

**Rée** Paul, filozof niem., (1849—1901), przyjaciel Nietzschego, który od niego przejął zasadnicze myśli swej genetyzacji moralności: etyczne wartościowanie nie jest człowiekowi dane a priori, a rozwija się w zależności od stosunków kulturalnych, u każdego narodu inaczej. Dzieła: „Psychologische Beobachtungen aus dem Nachlass von...“ (anonim, 1875), „Der Ursprung der moralischen Empfindungen“ (1877), „Die Illusion der Willensfreiheit“ (1885), „Die Entstehung des Gewissens“ (1885).

**Reel**, stary angielski i duński taniec, w taktie  $\frac{3}{4}$ , tańczony przez jedną lub więcej par.

**Reemigracja** (z łac.), powrót emigrantów (wychodźców) do kraju macierzystego. Typowym np. zjawiskiem r. jest powrót po Wielkiej Wojnie inteligencji polskiej z Rosji.

**Refektarz** (łac.), jadalnia klasztorna.

**Referat** (z łac.), pisemne lub ustne sprawozdanie, odczyt, omówienie jakiegoś zagadnienia lub książki. Jeśli sprawa jest referowana przez dwóch członków jakiegoś kolegium, wówczas uzupełniający r. drugiego nazywamy k o r e f e r a t e m, a jego samego k o r e f e r e n t e m.

**Referencje** (z łac.), dosłownie „powołanie się“ na kogoś. Przy ubieganiu się o posady i w stosunkach handlowych osoby, które mogą udzielić opinii o kwalifikacjach zgłaszającego się zamiasł pisemnych świadectw lub oprócz nich.

**Referendarz** w dawnej Polsce od XVI. w. tytuł, który nosili dwaj urzędnicy (świecki i duchowny), wykonujący sądownictwo przy boku króla, później biorący udział w sądach królewskich — Dzisiaj tytuł referenta-urzędnika pierwszej kategorii VIII i VII stopnia służbowego.

**Referendum** (łac.), głosowanie ludowe, postanowienia, powzięte przez ogół obywateli, a tyżące uchwał ciała ustawodawczych lub wniosków, stawianych przez określoną liczbę obywateli (ludowe prawo inicjatywy). Obligatoryjne r., obowiązkowe r., któremu pewne sprawy wedle konstytucji muszą być podane; fakultatywne r. odbywa się, gdy domaga się go pewna liczba obywateli. — R. znane jest w Stanach Zjedn. Am., w Szwajcarii i Niemczech — Ad referendum, do złożenia sprawozdania.

**Referent** (z łac.), sprawozdawca; tytuł urzędnika, mającego taki lub inny referat.

**Referować** (z łac.), złożyć sprawozdanie; w administracji: zająć się zbadaniem jakiejś sprawy.

**Refleks**, ob. Odruch.

**Refleksja**, w filozofji termin, oznaczający przeciwieństwo do intuicji (ob). Np. refleksyjne myślenie, w którym uwaga jest skierowana

nie tyle na przedmioty, ile na stosunki między nimi zachodzące. Ogólnie: zastanowienie się, rozważanie.

**Reflektant** (łac.) ubiegający się, kandydat.

**Reflektor**, zwierciadło paraboliczne, metalowe polerowane lub szklane srebrzone, zamieniające rozbieżną wiązkę światła wysyłaną przez źródło światła umieszczone w ognisku r. na wiązkę równoległą. R. nazywamy także jakiegokolwiek powierzchnie odbijające światło.

**Reforma** (łac.), dosłownie przekształcenie; zmiana, przeprowadzenie pewnych planowych ulepszeń, dostosowanie do nowych warunków. Dążenie do reform dotyczy ciągle nowych i różnych dziedzin życia, zarówno publicznego (ustrój, własność, administracja, szkolnictwo, stosunki prawne i t. d.), jak i prywatnego (życie płciowe, prawo małżeńskie, odżywianie, kultura ciała, strój, mieszkanie, lecznictwo w i. i.). Przeprowadzenie odnośnych zmian, ulepszeń, uproszczeń i t. d. może być (zależnie od dziedziny) albo przewidziane w drodze ustawodawczej, albo też może być przedmiotem wiążących ogół uchwał instytutcyj, cieszących się uznanym autorytetem, albo wreszcie może wejść w życie przez nową praktykę ogółu lub też sfer zainteresowanych.

**Reforma, Nowa**, krakowski dziennik demokratyczny, wydawany od r. 1881 kolejno pod redakcją Tadeusza Romanowicza, Tadeusza Rutowskiego, Adama Asnyka i Michała Konopińskiego.

**Reforma rolna**, ob. Rolna reforma.

**Reformaci**, zgromadzenie religijne oparte na regule franciszkańskiej, założone, a raczej wyłonione z zakonów franciszkańskich w XVI. w. Był to odłam franciszkanów t. zw. obserwujących. W Polsce osiedlili się 1622 w Pińczowie, skąd jednak wydaleni udali się do Głiwic na Śląsk. Później rozszerzyli się po całej Polsce. Największe trudności w osiedleniu u nas robili r. bernardyni, uważając ich za konkurentów.

**Reformacja**, ruch religijny, który wszcząwszy się od XVI. w. w kościele katolickim, doprowadził do rozbięcia jego jedności i powstania szeregu kościołów protestanckich, oraz wpłynął wydatnie na życie duchowe ludów europejskich. Przyczyną r. był rozkład kościoła średniowiecznego, polityka finansowa kurji rzymskiej, oraz wpływ Odrodzenia i humanizmu na umysły warstw oświeconych; ważnym czynnikiem ubocznym były antagonizmy społeczne oraz dążność poszczególnych narodów do ukształtowania swych odrębnych indywidualności niezależnie do kosmopolityzmu kościoła katolickiego. Dzieło naprawy Kościoła „w głowach i członkach“ usiłowały skutecznie sobory reformatorskie XV. w., konstancjeński i bazylejski, jako prekursorzy r. wystąpili Wiclif, Hus i Savonarola. Decydującym stało się wystąpienie Lutra, który 31 paźd. 1517 przybił na drzwiach katedry w Wittenberdze 95 tez, następnie zaś w dysputacji lipskiej 1519 z Eckem, w wyznaniu na sejmie wormackim 1521 i w szeregu pism polemicznych zerwał z organizacją i nauką Kościoła, odrzucił prymat papieski i tradycję kościelną, jako zasadniczy czynnik wysunął winę i pozwolił każdemu chrześcijaninowi na samodzielne badanie Pisma Św. Nauka Lutra zyskała zwolenników w wszyst-

kich warstwach społecznych: książęta skorzystali z niej dla wyzwolenia się z zależności od władzy kościelnej, ugruntowania cesaropapizmu i zagarnięcia bogatych dóbr duchownych, szlachta i miasta powitały w niej odrodzenie chrześcijaństwa w duchu narodowo-niemieckim, warstwy niższe ujrzały w nauce Lutera możliwość polepszenia ich pozycji socjalnej, co w konsekwencji doprowadziło do rujnujących wojen chłopskich i zaburzeń o charakterze społeczno-gospodarczym po miastach. Obóz książąt i miast protestanckich zjednoczywszy się dogmatycznie w „Wyznaniu Augsburskiem” (1530), zaś politycznie w związku szmalkaldzkim (1531), mimo przegranej wojny z Karolem V., uzyskał w pokoju augsburskim 1555 równouprawienie i możliwość wprowadzenia r. na swych terytoriach w myśl zasady: „Cuius regio eius religio”. Drugim obok Niemiec ogniskiem r. stała się Szwajcaria, skąd wyszedł Zwingli, oddziałujący swym wpływem na południowe Niemcy i gdzie rozwinął swą działalność wypędzony z Francji Calvin, który w Genewie założył republikę protestancką, rządzoną w duchu teokratycznym. W innych krajach wprowadzenie r. łączyło się ściśle z motywami natury politycznej: w Anglii oznaczało ono oswobodzenie się z zależności od papieża, przy równoczesnym zachowaniu organizacji i ducha kościoła katolickiego, którego głową stał się król; w Skandynawji zasadniczą przyczyną przejścia dynastji na protestantyzm była chęć ratowania skarbu przy pomocy dóbr kościelnych, w Francji protestanci czyli hugenoci występowali jako zorganizowany obóz polityczny. Następstwem r. była walka obozu katolickiego z różnowierczym która, tocząc się wewnątrz każdego kraju, ujawniała się w stosunkach międzynarodowych w postaci wielkich kryzysów europejskich, jak powstanie Niderlandów przeciw Filipowi II. i wojna trzydziestoletnia. Nietolerancja religijna i tępienie przeciwników były na porządku dziennym: tylko drobne sekty protestanckie głosiły wolność sumienia, główne organizacje nowej wiary, luteranizm i kalwinizm nie ustępowały pod tym względem katolikom. Dopiero z biegiem czasu wytworzyła się zasada tolerowania różnowierców wprowadzona w życie w Francji przez edykt nantejski (1598), w Niemczech przez pokój westfalski (1648). R. wniosła w życie ludów europejskich ferment nowych idei przyczyniła się do pogłębienia uczuć religijnych, rozkwitu literatury w językach rodzimych, rozwoju indywidualności narodowych, dopóki nie wyjałowila się w sporach wewnętrznych i dysputach dogmatycznych. Z drugiej strony zmusiła Kościół do przeprowadzenia reformy wewnętrznej i spowodowała przez to odrodzenie katolicyzmu O znaczeniu r. w Polsce, ob. Polska (Dzieje. Literatura).

**Reformacja w Polsce**, czasopismo poświęcone badaniom dziejów reformacji w Polsce, wydawane od r. 1921 pod redakcją prof. Stanisława Kota.

**Reformatio in capite et membris** (łac.), „reforma w głowie i członkach”, hasło głośnie w XV. w., nawołujące do odrodzenia papieża, kurji papieskiej i kościoła; pod tem hasłem odbywały się trzy sobory, w Pizie 1409, Kon-

stancji 1414—18 i Bazylei 1431—1449, zwane dlatego „soborami reformy”.

**Reformatio in pejus** (łac.), zmiana zaczępionego wyroku na niekorzyść zaczępiającego jest zasadniczo wykluczona; w języku politycznym tyle co zmiana w fałszywym kierunku.

**Reformator** (łac.), człowiek powodujący reformę.

**Reformatory** (ang.), angielski dom poprawczy, także więzienie, urządzone według teorii poprawczej, np. w Elmirze.

**Reformować** (łac.), przekształcać (ob. Reformacja); zmienić całkowicie lub częściowo.

**Reformowany katolicyzm**, katolicyzm postępowy, ob. Modernizm.

**Reformowany kościół**, nazwa ta obejmuje wyznania i gminy kościelne, które w XVI. w. odebrały się od kościoła rzymsko-katolickiego, a nie przystąpiły do kościoła luteranckiego. Kolebką k. r. była Szwajcaria. Pierwszą reformę w Zurichu zaprowadził Zwingli (ob.) i rozszerzył ją na kilka kantonów, po nim zaś Kalwin (ob.), który działał w Genewie, wreszcie Th. Beza (ob.). Zasady nowego wyznania zawarte były w Confessio Helvetica, oraz w Confessio Helvetica posterior. K. r. rozszerzył się wkrótce, zyskując wielu zwolenników (o najrozmaitszych kierunkach) w Niemczech, na Węgrzech, we Francji, Niderlandach, Wielkiej Brytanji, Polsce, Ameryce i t. d. — Według nauki k. r. człowiek stał się z gruntu zepety przez grzech pierworodny, tak że nie jest zdolny do żadnego dobrego uczynku, a nadto podlega predestynacji (ob.), będąc zgóry przeznaczonym do zbawienia, albo na potępienie. Przez naukę o predestynacji oraz o Wieczerzy Pańskiej różni się k. r. najwyraźniej od nauki kościoła luteranckiego (ob.). Organizacyjnie występuje różnica między k. r. a lut. w tem, że pierwszy stworzył ustrój prezbiterjalny (ob.) i synodalny, w przeciwieństwie do konsystorsjalnego, na którym się opiera drugi. Cechuje też k. r. wielka surowość i prostota kultu (brak ołtarzy, obrazów, organów i t. d.).

**Refrakcja** (łac.), załamania światła (ob.). W astronomji R. zachodzi np. wówczas, gdy światło gwiazdy przebija ziemską atmosferę, skutkiem tego widzimy gwiazdy nie w kierunku w którym faktycznie się znajdują, lecz w nieco większych wysokościach nad horyzontem. Załamanie to jest tem większe, im niżej znajduje się gwiazda i wynosi na horyzoncie 33—35 minut łuku. R. jest również przyczyną tego, że gwiazdy pozornie wschodzą wcześniej i później zachodzą. To samo zjawisko jest przyczyną przedłużenia dnia (u nas o 4 minuty), działającego najsilniej w okolicach podbiegunowych, gdzie słońce widać przez wiele dni, nawet tygodni, chociaż w rzeczywistości znajduje się ono pod horyzontem. Skutkiem r. tarcze słońca i księżyca blisko horyzontu wydają się spłaszczone.

**Refraktometr**, przyrząd do pomiaru współczynnika załamania światła (n) na zasadzie zjawiska całkowitego odbicia światła. Zazwyczaj współczynnik załamania wyznacza się spektrometrem przy pomocy pryzmatu, jeżeli jednak chodzi

o szybki, dokładny, a wygodny sposób pomiaru spłczynnika  $n$  cieczy i ciał przezroczystych, stosuje się  $n$ , na których skali wprost odczytujemy wartość  $n$ . R. z półką uł. mierzymy kąt graniczny przy przejściu z ośrodka badanego do szkła o znanym spłczynniku załamania  $N$  i z wzoru  $n = N \sin \alpha$  obliczamy wartość  $n$ . W r. Abbego stosuje się dwa pryzmaty szklane, stykające się przeciwprostokątnymi ścianami, pomiędzy te ściany wprowadza się kilka kropeł badanego płynu, pomiar kąta całkowitego odbicia pozwala obliczyć spłczynnika  $n$ . Do pomiarów powyższych używa się światła jednorodnego, zwykle światła pary sodu w płomieniu gazowym. Wielką dokładnością odznacza się r. Pulfricha, przeznaczony tylko do pomiaru spłczynnika załamania światła w cieczach, w których zanurza się pryzmaty r. R. znajdują zastosowanie w badaniach naukowych celem wyznaczenia dyspersji badanego ośrodka, znalezienia refrakcji molekularnej, jak również w pracowniach do badania środków spożywczych R. nazywa się także przyrządy używane w medycynie celem badania własności optycznych oka.

**Refraktor** (z łac.), luneta astronomiczna, zwłaszcza większych rozmiarów, (p. Astronomia, Astronomiczne przyrządy).

**Refrén** (franc. Refrain), ten sam wiersz dosłownie powtarzający się w końcu każdej zwrotki. R. pochodzi z poezji kościelnej.

**Refrigeratio** (łac.), ochłodzenie, oziębienie; **Refrigerantia**, środki chłodzące.

**Refrigerator** (czyli oziębiacz), gazownik przy oziębiających maszynach (ob.).

**Réfugés** (franc. „zbiegowie”) nazwa hugenotów, którzy uciekli z Francji z powodu prześladowań religijnych, zwł. po odwołaniu edyktu nantejskiego przez Ludwika XIV. i osiedli w wszystkich protestanckich krajach Europy, gdzie odegrali wybitną rolę w rozwoju przemysłu i handlu, wiele zawdzięczają im przedewszystkiem Prusy.

**Rega**, rzeka na Pomorzu pruskim, długa 190 km uchodzi pod Trzebiatowem do Bałtyku.

**Regaluto**, miasto na Sycylii w prow. Enna (Włochy) z 11. 609 miesz.

**Regaldi Giuseppe**, poeta włoski, (1809—1883), zasłynął jako improwizator (np. oda „Il salice di Sant' Elena“ 1839), napisał poezje: „La guerra“ (1832), „Poesie estemporanee e pensate“ (1839), „Canti“ (1840), „Canti nazionali“ (1841, 2 t.), „L'Acqua“ (1878, poemat dydaktyczny), „Poesie scelte“ (1874 i 1894), prozą: „Storia e letteratura“ (1879) i i.

**Regalja** (l. poj. regale, ius regalium, łac.), prawa zastrzeżone głowie państwa. R. stanowiły bądź dzisiejsze zwierzchnie prawa państwa jak wymiaru sprawiedliwości, policji, administracji, podatków i t. p., bądź w ściślejszym znaczeniu przywileje majątkowe jak prawo górnicze, łowieckie, rybołówcze. W wiekach średnich były r. oddawane w lenno panom, baronom i t. d. Później wytworzyły pojęcie dzisiejszych monopolii państwowych.

**Regal** (czyli p o z y t y w), małe, przenośne organki pokojowe, opatrzone tylko piszczałkami języczkowymi (bez fletowych), podobnie jak

harmonjum, używane także w czasie procesji, jako t. zw. portatyw.

**Regaty** (z włosk. regatta), od r. 1315 zawody w biegu barek u Wenecjan, urządzone dla podniesienia sprawności żeglarskiej młodzieży. Później urządzone je w formie wspaniałych uroczystości (i poza Wenecją) zarówno na brzegach rzek, jak i wybrzeżach morskich (np. regaty niemieckie). Obecnie związki sportowe towarzystw wioślarskich prawie wszystkich krajów europejskich urządzają coroczne r. wioślarskie i żeglarskie. Najslawniejsze z r. wioślarskich na rzece odbywają się między osadami ósemek studenckich dwóch angielskich uniwersytetów Oxford i Cambridge (po raz pierwszy zorganizowane w r. 1829). W Polsce największe r. odbywają się na kanale Bydgoskim, gdzie w r. 1929 odbyły się r. o mistrzostwo Europy.

**Regel** Eduard August, botanik niem., (1815—1892), dyrektor ogrodu botanicznego w Zürichu, następnie w Petersburgu, systematyk i florysta. Najważniejsze prace: „Monographia Betulacearum“ (1861), „Flora turkestanica“ (1876), „Allgemeines Gartenbuch“ (1855—68 z Enderem) i i.

**Regelacja**, ob. Lód.

**Regelsberger** Ferdinand, (1831—1911), profesor prawa cywilnego w Zurychu, Wrocławiu, Getyndze. Znany jako autor „Pandektów“.

**Regen**, lewoboczny dopływ Dunaju w Bawarii Dolnej i Palatynacie Górnym, długości 165 km, uchodzi pod Ratyzboną.

**Régence**, nazwa stylu, którym określa się przejście od baroku do rokoka w sztuce francuskiej, przypadające na czas regencji Filipa Orleańskiego.

**Regencja**, zastępcze rządy w czasie nieobecności władcy lub jego nieudolności do rządzenia (małoletniość, choroba umysłowa). Zazwyczaj powołuje się do sprawowania r. najbliższego pełnoletniego agnata — R., styl. ob. Régence.

**Regeneracja**, zdolność odtworzenia utraconych części organizmu. Niektóre zwierzęta posiadają ją w bardzo wysokim stopniu. Wyplawki pokrajane na kilka części regenerują całego osobnika z poszczególnych odcinków. Rozgwiazdka odtwarza z jednego ramienia całe zwierzę. Jamochłony, mięczaki, skorupiaki, płazy i gady są w stanie odtworzyć całe narządy. U owadów, ptaków i ssaków niema mowy o r., można mówić tylko o restytucji, t. zn. o normalnym odnawianiu wypadających włosów, piór, zrzuconych rogów u jeleni. **Homomorfiza** — r. tworzą podobnego w miejsce brakującego narządu. **Heteromorfiza** — r. tworzą zupełnie różnego na miejsce utraconego narządu, np. u skorupiaków czulek w miejsce oka. — R. u roślin ob. Restytucja.

**Regenerować** (łac.), tyle co odnawiać lub odzyskiwać. W chemii technicznej wydobywać z powrotem materiał wyjściowy z odpadków fabrykacyjnych lub odnawiać skuteczność jakiegoś środka pomocniczego, zatraconą przez używanie.

**Regens** (łac.), kierujący, kierownik, zwłaszcza zakładów duchownych i szkół. — R. chori, kierujący chórem i muzyką w kościołach katolickich.



**Regensburg**, ob. Ratzbona.

**Regent**, sprawujący regencję (ob.).

**Reger** Tadeusz, socjalista pol., \* 1872, od młodości brał żywy udział w ruchu socjalistycznym w b. zaborze austriackim, w 1905 osiadł na Śląsku Cieszyńskim, skąd 1911 został wybrany do parlamentu austriackiego, od 1919 posłuje do Sejmu Rzpłej. Jeden z wybitnych organizatorów polskości na Śląsku, pracuje publicystycznie, redagował „Równość” i „Robotnika Śląskiego”, założył robotnicze towarzystwo kulturalno-oświatowe „Siła”.



M. Reger.

**Reger** Max, kompozytor niem., (1873—1916), działał w Lipsku, Monachjum i Meiningen. W przeciwieństwie do obozu Wagnerowsko-Lisztowskiego reprezentuje kierunek zbliżony do stylu Bacha i Brahmsa. Oryginalny. Jest jego harmonia, śmiałością odznacza się konstrukcja, oparta na kontrpunkcie; inwencja melodyjna słaba. Najwyższą wartość mają jego kompozycje organowe, zwłaszcza warjacje i opracowania choralów. Kompozycje orkiestralne: Sinfonietta, Warjacje na temat Hillera, Suita Böcklinowska, Warjacje Mozartowskie; potężne Kantaty (100. Psalm), nadto kompozycje kameralne, zwłaszcza kwartety smyczkowe, sonaty na skrzypce solo w stylu Bacha, pieśni i in.

**Regestrum** (łac.), rejestr, wykaz.

**Regesty** (regesta), chronologicznie uporządkowane spisy dokumentów z krótkim podaniem treści, czasem opatrzone krytycznymi uwagami.

**Reggio di Calabria**, stolica prowincji w pd. Włoszech, nad cieśniną Messyńską ze 129.819 mieszk. Miasto zostało 28 grudnia 1908 prawie zupełnie zniszczone przez trzęsienie ziemi, przy czym 20.000 ludzi straciło życie. Życie gospodarcze miasta stoi pod znakiem odbudowy. R. jest rzymskiem Rhegium. Już w 1783, 1811 i 1894 zostało miasto częściowo zburzone przez trzęsienie ziemi.

**Reggio nell' Emilia**, stolica prowincji we Włoszech, przy kolei: Piacenza—Bologna z 89.611 mieszk. Posiada romańską katedrę z XII. w., bazylikę San Prospero (X. w.), ratusz z 1414 i i., 2 muzea, fabr. wina, lokomotyw, zapalek i znaczną handel.

**Régicides** (franc. „Królobójcy”), nazwa członków konwencji, którzy w 1793 głosowali za straceniem Ludwika XVI.; 1816 wygnani.

**Régime** (franc.), rząd, rządzenie państwem (por. Ancien régime). — W medycynie

(także łac. „regimen”), przepisane przez lekarza zachowanie diety.

**Regiment** (łac., władza, panowanie), w XVI. w. wyższe jednostki taktyczne, złożone z kilku kompanij lancnechtów, później nazwa pułków na zachodzie, w Polsce jednostek cudzoziemskiego autoramentu, przetrwała do końca XVIII. w. Oh. Pułk.

**Regimentarz**, w dawnym wojsku polskim wyznaczony tymczasowy zastępca hetmana, występuje od XVII. w. do rozbiorów.

**Regina** (łac. „królowa”), imię żeńskie.

**Regina**, stolica prow. Saskaczewan (Kanada), przy kolei pacyficznej z 37.329 mieszk., przemysłem maszynowym i młynarskim.

**Regina Castra**, ob. Ratzbona.

**Regino**, historyk średniowieczny (ok. 850—915), zakonnik i opal klasztorów w Prüm i św. Marcina koło Trewiru, napisał kronikę, w której dał zarys historii świata, zbierał ustawy kościelne, w dziele „De harmonica institutione” omawiał śpiew kościelny.

**Regio** (łac.), okolica; w anatomii: okolica ciała; r. inguinalis, okolica pachwinowa; r. sacralis, o. krzyżowa. Regionalis, dotyczący pewnej okolicy.

**Regiomontanus** (z Królewca), właściwie Johann Müller, astronom i matematyk niem., (1436—1476), 1469—71 bibliotekarz króla Macieja Korwina, potem żył w Norymberdze. R. jest twórcą nowoczesnej trygonometrii („De triangulis omnimodis libri V.”, 1463) i wydawcą astronomicznych tablic.

**Registered** (ang.), zarejestrowany; przy przesyłkach poczt.: polecony.

**Registratura**, ob. Rejestr.

**Regionalizm**, patriotyzm lokalny, partykularyzm, akcentujący obok patriotyzmu ogólnonarodowego szczególnie przywiązanie do cenniejszej ojczyzny. R. przejawia się dzisiaj w dwóch postaciach: 1. jako ruch o charakterze społecznopolitycznym, wysuwający na pierwszy plan obronę interesów miejscowych; w tej formie występuje zwłaszcza we Francji, gdzie wyrósł na gruncie tradycy dawnych odrębności politycznych i kulturalnych („Federation regionaliste française”), w Hiszpanji (r. kataloński) etc. — 2. jako ruch naukowo-kulturalny, zmierzający do pogłębienia znajomości danego terytorjum, wyświeślenia jego przeszłości, stanu obecnego, udziału w życiu ogólnonarodowym. W tej postaci rozwinął się r. bujnie w Polsce, gdzie celom jego służą powstałe w ostatnich latach towarzystwa naukowe, badające przeszłość jednej części kraju, czasopisma i uniwersytety lokalne, monografie poszczególnych ziem i województw etc.

**Regionalny**, dotyczący pewnej ograniczonej przestrzeni, okolicy.

**Regle**, pas wzgórz u ptn. podnóża Tatr, wysokich 1.200—1.500 m i porośłych lasem. Są one zbudowane ze skał osadowych (wapienie i dolomity), które spoczywają na krystalicznym podłożu. R powstały jako czolo płaszczowiny, naniesionej z pd.

**Reglementacja**, regulowanie drogą szczegółowych przepisów. R. prostytutek, ob. Prostytucja.

**Regnard Jean François**, komedjopisarz franc., (1655—1709), wiele podróżował (także i po Polsce), napisał do dziś wystawiane komedje, którym stanął obok Moliere'a: „Attendez-moi sous l'arme“ (1694), „Le Bourgeois de Falaise“ (1696), „Le Joueur“ (1696), „Le Distrain“ (1697), „Le Retour imprévu“ (1700), „Les Méneches“ (1705, z Plauta), „Le Legataire universel“ (1708, jego arcydzieło). Najlepsze wyd. zbior. 1822, 6 t. Monografje: Mahrenholtz (1887), Guyot (1907).

**Regnaud Paul**, francuski językoznawca, (1838—1910), profesor w Lyonie, pisał dzieła z dziedziny lingwistyki porównawczej („Eléments de grammaire comparée des principaux idiomes germaniques“ 1898 i i.) i filozofji język. („Origine et la philosophie du langage“ 1888 i i.), a także „La Rhetorique sanscrite“ (1884), „Traduction du Rig-Veda“ (t. 1., 1900).

**Regnault, 1. Jean Baptiste**, baron, malarz francuski, (1754—1829). 1776 dostał nagrodę rzymską za obraz. „Aleksander i Diogenes“, 1785 prof. paryskiej Akademji, 1795 członek Instytutu. Najważniejsze z licznych dzieł R. znajdują się w Luwrze, w Paryżu i w Wersalu. Są to: „Centaur Cheiron wychowuje Achillesa“, „Zdjęcie z krzyża“, „Trzy Gracje“, „Wesele Hieronima Bonapartego“, „Śmierć generała Desaix“ i in.

2. **Henri Victor**, fizyk i chemik francuski, (1810—1878), zajmował się właściwościami cieplnymi gazów, prędkością głosu w gazach oraz hygrometrią. Wydał używany przez szereg lat podręcznik: „Cours élémentaire de chimie“ (1847—49).

3. **Henri**, malarz francuski, (1843—1871), uczeń Cabanela. Podróżował do Włoch i Hiszpanji. Główne dzieła: „Portret konny generała Prima“ (Luwr), „Stracenie w Granadzie“ (Luwr), „Judyta i Holofernes“ (muzeum w Marsylii) i in.

**Régné Jean**, historyk franc., \* 1883, archiwariusz w Privas, napisał: „Les Juifs de Narbonne“ (1912), „Gibier de potence, de chaîne et de roue“ (1913), „Les synthèses d'histoire provinciales, 1905—15“ (1917), „Histoire du Vivarais“ (1914—1921, 2 t.) i in.

**Regnier, 1. Mathurin**, satyryk franc., (1573—1613), autor 16 satyr (10 druk. 1603), oryginalnych, ostrych, obrazowych i dowcipnych, najlepsza: „Macette ou l'Hypocrisie déconcertée“ (wyd. 1900). Wyd. kryt. 1875.

2. **Claude Ambroise**, ks. Massy, polityk franc., (1736—1814), adwokat w Nancy, 1789 deputowany, od 1795 w Radzie Starszych, 1798 jej przewodniczący, pomagał Bonapartemu w zamachu 18 Brumaire'a, 1802—04 minister sprawiedliwości, 1812 minister stanu i Prezes Ciała Ustawodawczego.

**Régnier Henri de**, poeta franc., \* 1864, najpierw symbolista („Les Lendemains“ 1885, „Siles“ 1887, „Episodes“ 1888), później klasycysta („Les Médailles d'argile“ 1900, „La Cité des eaux“ 1902, „La Sandale ailée“ 1906, „Le Miroir des heures“ 1910, „Poésies“ 1917, „Vestigia flammae“ 1922), poeta nadzwyczaj subtelny, odsłaniający piękno życia pod powłoką melancholji, pisał nadto powieści („La double Maîtresse“ 1900, „Le bon Plaisir“ 1902, „Les Rencontres de M. de Bréot“ 1904, „La Pécheresse“ 1920, „Le Mariage de Minuit“ 1903, „Les Va-

cances d'un jeune homme sage“ 1904, „Le Passé vivant“ 1905, „La Peur de l'amour“ 1907) i nowele („La Canne de Jaspe“ 1897, „Couleur du temps“ 1909).

**Regnitz**, lewoboczny dopływ Menu w pfn. Bawarii, długi 210 km. Powstaje pod Fürth z połączenia rz. Rednitz i Pegnitz, a uchodzi poniżej Bamberg. Doliną R. biegnie kanał Ludwika od Fürthu do Bamberg

**Regnum** (łac. „królestwo“), państwo; rząd.

**Regola della cosa**, nazwa algebry, używana w XV., XVI. i XVII. wieku. Ob. Cosa.

**Regres** (łac.), dochodzenie praw przez obowiązane do pewnego świadczenia przeciw osobie trzeciej, która w danym stosunku prawnym odpowiada znów zobowiązanemu (np. właściciel samochodu, odpowiadający przejechanemu na podstawie ustawy, regresuje się do osoby, która wypadek zawiniła, np. kierowcy wozu). R. w obrocie kupieckim oznacza najczęściej pociąganie do odpowiedzialności poprzednika wekslowego przez zastępcę, który wykupił niehonorowany weksel, czyli ustawowo zwane „zwrotne poszukiwanie“. Ob. Weksel.

**Regresywny** (łac.), kroczący wstecz, cofający się od skutków do przyczyn; por. Zwyródnienie.

**Regula**, chrześcijańska, święta, ob. Feliks 1.

**Regula falsi**, metoda szukania niewiadomej, polegająca na przyjmowaniu wartości przybliżonych do szukanej, dla jej dokładniejszego wyznaczenia. Newton rozpowszechnił stosowanie tej metody do rozwiązywania równań.

**Regula fidel**, reguła wiary, t. j. zasady wiary, ujęte w pewien porządek.

**Regulacja**, w mechanice rozwoju zdolność rozwijającego się jaja lub zarodka do wytworzenia całego i normalnego organizmu, pomimo eksperymentalnego usunięcia pewnych jego części.

**Regulacja rzek**, ob. Wodne budownictwo.

**Regulaminy**, przepisy, względnie instrukcje wykonawcze, wydane celem ujednostajnienia lub usprawnienia pewnych czynności służbowych. — W wojsku nazwa ta obejmuje wszelkie przepisy ćwiczeń i czynności, instrukcjami zaś zowią się wskazówki użycia wojsk lub broni.

**Regulares** (łac. „regularni“), t. j. zakonnicy, czyli kapłani, związani jakąś regułą zakonną. Przeciwnictwem ich są saeculares, t. j. księża świeccy.

**Regularne wojska**, etatowe oddziały, wystawiane z obywateli kraju stosownie do ustawy o powszechnym obowiązku służby wojskowej w przeciwieństwie do nieregularnych, zaciąganych i wystawianych z obcych elementów (np. ghum arabskie lub baszybużcy tureccy).

**Regularny** (łac.), prawidłowy przepisowy, stały.

**Regularny kler**, ob. Regulares.

**Regularny układ kryształowy**, p. Kryształ.

**Regulator**, urządzenie do ujednostajnienia biegu maszyn mimo rozmaitych obciążeń. Ze względu na różnorodne zastosowanie istnieje wiele rodzajów r. Najpopularniejszym jest r. o d s r o d k o w y W a t t a (ob. rys.) stosowany w maszynach parowych i innych silnikach. Na górnym końcu pionowego wałka a obracane przez wał silnika trybami b zawieszona są w c ruchome dźwignie wahadłowe d, zaopatrzone na

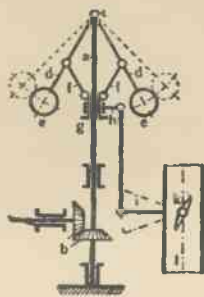

Regulatur Watta.

dole w ciężarce — kule e. Przy zmniejszeniu oporu ilość obrotów silnika wzrasta i kule e odchylają się bardziej nazewnątrz i cięgłami f przesuują tuleję g na wałku a. Stąd ruch ten przenosi się dźwigniami i przegubami h, i, na dławicę k, zmniejszającą dopływ pary rurą przelotową l przy ograniczeniu ilości obrotów.

**Regulatywny** (łac.), w filozofji nazywa się regulatywnymi wskazówki, służące do należytego traktowania danej rzeczy, np. regulatywne postulaty, idee i t. d.

**Regulować** (łac.), porządkować, poprawiać, normować.

**Regulówka** (rygolówka, niem. rigollen), głębokie przekopanie gleby na dwie i więcej wysokości łopaty, zabieg kosztowny, rzadko obecnie stosowany.

**Regulski** Jan, rzeźbiarz i medaljer polski, (1760—1807), wykształcony w Polsce i we Włoszech, przez Stanisława Augusta powołany 1788 do prac dla dworu; rzeźbił przeważnie portrety w kamieniach półszlachetnych. Od 1792 inspektor mennicy państwowej, 1796 osiadł w Berlinie.

**Regulus** (łac.), mysikrólik (ob.).

**Regulus**, gwiazda  $\alpha$  w konstelacji Lwa, 1,3 wielkości gwiazdowej.

**Regulus** Marcus Atilius, rzymski wódz, pobił jako konsul w 256 przed Chr. flotę kartagińską pod Eknomos, wyładował w Afryce, pobił Kartagińczyków pod Adys, wkrótce wszakże został pobity pod Tunisem i wzięty do niewoli. Po pięcioletniej niewoli wysłany przez Kartagińczyków do Rzymu, by nakłonić rząd do zawarcia pokoju, wystąpił w senacie przeciw pokojowi i wierny danemu słowu powrócił do Kartaginy, gdzie według zmyślonego podania rzymskiego poniósł śmierć wśród najstraszniejszych mąk.

**Reguly** Anton, etnograf i lingwista węg., (1818—1858), badacz wsch. ludów ugro-fińskich; 1846—47 dokonał również zdjęcia kartograficznego Urалу. Większość materiałów zebranych przez niego wydano dopiero po jego śmierci. Ważniejsze: „A dzungar nép“ (1850) „Ágy vogul monda“ (1859), „Finn-olvasókönyo“ (1861—64, 3 t.) i in.

**Reguła**, prawo w znaczeniu subiektywnem, jako wytyczna własnego postępowania; stąd istnieją wprawdzie r. artystyczne i moralne, ale niema r. natury.

**Reguła trzech** (zwana tak, gdyż przy pomocy trzech danych znajdujemy niewiadomą), polega

na zastosowaniu nauki o proporcjach, gdy z czterech wielkości tworzących proporcję, znamy trzy, a czwartą mamy znaleźć.

**Reguła zakonna**, ob. Zakony.

**Rehabilitacja**, przywrócenie do dawnych praw: rehabilitować, przywrócić kogoś do dawnego stanu, w szczególności przywrócić część i prawa niewinnie skazanemu, niesłusznie połączonemu przez opinię i t. p.

**Rehman** Antoni, wybitny geobotanik i geograf polski, (1840—1917), pierwszy profesor geografji na uniwersytecie J. K. we Lwowie. 1865—72 podróżował po Karpatach, Besarabji i Krymie, 1875 i 1879 po Afryce. Jest autorem dużej pracy p. t.: „Ziemia dawnej Polski“ (Lwów 1895—1904) artykułów: „Roślinna szata ziem polskich“ i „Opis fizyczno-geograficzny ziem polskich“ w I. tomie Encyklopedji Polskiej wydanej przez Pol. Akademię Umiej. (Kraków 1912), kilku prac o geobotanicznych stosunkach pld. Afryki i szeregu drobnych artykułów.

**Rehmke** Johannes, filozof niem. \* 1848, ujmuje filozofję, jako naukę podstawową, t. zn., jako naukę najogólniejszą, o tem co jest najogólniejsze, co leży u podstawy wszelkiej rzeczywistości. Filozofja zajmuje się istnieniem i istotą tego, co przez naukę specjalną zostało przyjęte w formie założenia, np. przestrzeń, liczba w matematyce. Przedmioty nauki podstawowej (filozofji) rozpadają się na rzeczywiste i nierzeczywiste. Rzeczywistem jest to, co z innymi przedmiotami związane jest stosunkiem oddziaływania. Rzeczywistość świata zewnętrznego nie opiera się na przestrzennym stosunku do naszej świadomości. Dzieła: „Die Welt als Wahrnehmung und Begriff“ (1880), „Lehrbuch der allgemeinen Psychologie“ (1894), „Grundriss der Geschichte der Philosophie“ (1896), „Philosophie als Grundwissenschaft“ (1910), „Logik oder Philosophie als Wissenslehre“ (1918), „Grundlegung der Ethik als Wissenschaft“ (1925). — W r. 1918 zostało założone specjalne towarzystwo dla rozwijania filozofji Rehmkego.

**Reich** Leon, żydowski działacz społ. i polit. w Polsce, \* 1879, studja we Lwowie i w Paryżu, następnie adwokat we Lwowie. Już za czasów uniwersyteckich brał żywy udział w ruchu sjonistycznym, w czasie wojny światowej kierował organizacją sjonistyczną w b. Galicji. W listopadzie 1918, podejrzany o współpracę z Ukraińcami, z rozkazu gen. Roji uwięziony, zwolniony dzięki interwencji ówczesnego Naczelnika Państwa J. Piłsudskiego. 1922/27 poseł na sejm pol. Ogłosił drukiem: „La question de minorités nationales en Europe Orientale“ (1919); „Żydowska delegacja pokojowa w Paryżu“ (1923). — † 1929

**Reicha** Anton, kompozytor czeski, (1770—1836), nauczyciel kompozycji w Konserwatorium w Paryżu; ceniony teoretyk, napisał: „Traité de Mélodie“ (1814), „Traité d'harmonie pratique“ (1818) i dwa tomy nauki kompozycji (1824/6). Niektóre fragmenty tłumaczył na jęz. pol. Karol Kurpiński.

**Reichan**, 1. Józef, malarz polski, (1762—1822), syn architekta Macieja R., uczeń Bacciarellego w Warszawie, brał udział w kampanji 1794 r., bawił później w Puławach, 1798 osiadł we Lwo-



wie, gdzie malował portrety, sceny z życia ludu polskiego, których modę wprowadził Norblin, wreszcie obrazy religijne, konwencjonalne w guście epoki, przeznaczone do kościołów lwowskich.

2. (Rejhan, Rejchon) Alojzy, malarz polski, (1808—1861), syn i uczeń malarza Macieja R. we Lwowie, potem Klimesa; w Wiedniu i we Florencji (1830—1835) kształcił się dalej na znakomitego portreciście, jakim do końca życia pozostał. Swe portrety, głównie akwarelowe, malował we Lwowie, gdzie, osiedlwszy się po powrocie z zagranicy, pozostał do końca życia. Z dzieł jego najważn. portrety Wilhelma Porelli (1834), Aleks. hr. Fredry, M. Skarbka-Borowskiego, Ludwika Nabelaka, dzieci artysty i w. innych. R. malował też w czasie sludjów włoskich sceny rodzajowe, np. „Bandyta włoski”, „Włoska gołarnia” i krajobrazy („Widok Neapolu”). Dzieła R. posiada głównie wnuk jego Stanisław, również malarz, osiadły w Paryżu, dalej zbiory prywatne i Muzeum Narodowe w Krakowie.

Retchel, 1. Hans, rzeźbiarz niemiecki, (ok. 1570—1636), uczeń Giovanni da Bologna. Główne jego dzieła: płaskorzeźba „Narodzenie Chrystusa” na drzwiach katedry w Pizie, posąg św. Magdaleny dla klasztoru w Bonn, studnia Neptuna w Gdańsku i t. d.

2. August, malarz niemiecki XIX. w., pracujący w Polsce, studja odhywał od r. 1806 w Dreźnie. W czasie swych podróży osiadł około r. 1825 w Krakowie u hr. Wielopolskiego, wtedy też powstały jego widoki Pieskowej Skaly, z których część wydał w formie rycin w Dreźnie p. t. „Vues de la ville Pieskowaskala dans le Royaume de Pologne...“.

3. Jakób, malarz rosyjski, † 1856, pracował w Petersburgu, gdzie malował minjatury portretowe (Aleksandra I., carowej Marji i t. d.), tam też założył gabinety rycin i medali.

Relchenau, wyspa na jez. Bodeńskim, należąca do Badenji, połączona groblą z lądem, mająca 4,3 km<sup>2</sup>. Wieś R. ma 2.191 mieszk., zamek z XVI. w. i 3 stare kościoły. Początkowo nosiło nazwę R. tylko opactwo benedyktyńskie, założone tu w 724 przez bisk. Pirmünusa, które służyło później (IX.—XI. w.) ze swej szkoły malarskiej i wielu uczonych. Opactwo połączono 1538 z biskupstwem Konstancji, a zniesiono 1799.

Relchenbach, 1. (R. in Schlesien, Rychbach), miasto powiat. na Dolnym Śląsku (Niemcy), u płn.-wsch. podnóży gór Sowich, przy kolei: Świdnica—Nissa z 16.075 mieszk. oraz przemysłem maszynowym, bawełnianym, spożywczym i drzewnym. Miastem jest od ok. 1250 r. W 1762 ks. Ferdynand brunświcki pobił tu Dauna. — 2. (R. im Vogllande), miasto w Saksonji, przy kolei: Lipsk—Hof z 30.862 mieszk. oraz przemysłem tekstylnym żelaznym, maszynowym i chemicznym. Przemysł włókienniczy rozwinął się tu już w XVI w. — 3. (R. in Oberlausitz), miasto na Dolnym Śląsku, przy kolei: Budziszyn—Görlitz z 2.455 mieszk. 22 maja 1813 pobili tu Francuzi Rosjan.

Relchenberg, ob. Liberec

Reichenhall (Bad R.) miasto, zdrojowisko i uzdrowisko klimatyczne na podgórzu alpejskiem w Bawarii Górnej (Niemcy), w dolinie rz. Saalach, 470 m nad poz. morza z 7.146 mieszk. Słynie ze swych źródeł solankowych.

Reichenow Anton, ornitolog niem., \* 1847, autor dzieł: „Die Vögel Afrikas”, 2 t. 1905, „Die Vögel”, 2 t. 1913—14, oraz wydawca czasopism „Ornithol. Monatsberichte” i „Journal f. Ornithologie” i in.

Reichensperger, 1. August, polityk niem., (1808—1895), radca sądu apelacyjnego w Kolonii, 1848 członek niem. Zgromadzenia Narodowego, odłąd niemal bez przerwy zasiadał w ciałach parlamentarnych, jeden z założycieli i najlepszych mówców centrum katolickiego, autor szeregu prac z historii sztuki.

2. Peter Franz, brat poprz., polityk, (1810—1892), parlamentarzysta, należał początkowo do liberałów, potem do umiarkowanego odłamu centrum, napisał: „Kulturkampf oder Friede in Staat u. Kirche” (1876) i in.

Reicher Michał, współczesny antropolog i anatom polski, \* 1888, studja uniw. w Zurychu, od 1921 zastępca prof., od 1922 prof. nadzwyczajny anatomji w Wilnie. Prace ważniejsze: „Zur Charakteristik einiger brachycephaler Schädelformen. Untersuchungen über die Schädelform d. alpenl. u. mongol. Brachyc.” (1912), „Beiträge zur Anthropologie d. Calcaneus” (1913), „Rozwój wzrostu i proporcji ciała płodów ludzkich” (1923), „Contribution à l'étude anatomo-topographique du système de l'aorte chez l'homme adulte et chez le nouveau-né” (1931).

Reichman Bronisław, przyrodnik pol., \* 1848, zasłużył się dla spopularyzowania nauki Darwinu w Polsce. Najważniejsze z jego licznych prac: „Teorja Darwinu” (1869), „Teorja Darwinu i hipotezy Haeckla” (1870), „O chemicznych właściwościach powietrza” (1874), „Jędrzej Śniadecki i Darwin” (1874), „Wycieczka na Łomnicę” (1879) i t. d.

Reichstadt (czes. Zákupy), miasto w pfn. Czechach, przy kolei: Litomierzyce—Liberec z 1.914 mieszk. i zamkiem z XVI. w. W 1817 utworzono z cesarskiej włości R. i loskańskich posiadłości w Czechach—k s i e s t w o R., które oddano synowi Napoleona I.

Reichstadtzki książę, Napoleon Fr. Józef, jedyny syn Napoleona I. i Marji Luizy, (1811—1832), otrzymał przy urodzinach tytuł króla Rzymu, po abdykacji ojca zwany Napoleonem II., od 1814 żył w Schönbrunnie, w 1817 otrzymał księstwo R. w Czechach. 1830 został austriackim majorem. Wielbiciel ojca, trawiony niezaspokojoną ambicją, zmarł na chorobę płuc. Bohater tragedji Rostanda „L'Aiglon” („Orlątko”).

Reichstag, w dawnym państwie niemieckim zgromadzenie stanów, później ich reprezentantów, od 1871 parlament Rzeszy niemieckiej, Ob. Niemcy (Ustrój i administracja, oraz Dzieje).

Reichswehr, ob. Niemcy, siła zbrojna.

Reid, 1. Thomas, filozof szkocki, (1710—1796), założyciel t. zw. s k o l y s z k o c k i e j, charakteryzującej się nawrotem do zdrowego rozsądku wspólnego wszystkim ludziom (common sense), który zwolennicy tego kierunku uważali za kry-

terjum prawdy. Kierunek ten powstał jako reakcja przeciw szerzącemu się sceptycyzmowi. Główne dzieła: „Inquiry into the Human Mind on the Principles of Common Sense” (1764), „Essays on the Intellectual Powers of Man” (1785), „Essays on the Active Powers of Man” (1788). Filozofję R. szerzył we Francji Royer-Collard. w Niemczech F. H. Jacobi.

2. Mayne, ang. pisarz dla młodzieży. (1818—1883), autor powieści, znanych także w przekładzie pol., np. „The Rifle Rangers” (1850). „The Scalp Hunters” (1851) i i., pisanych przezważnie z własnych przeżyć.

**Reigate**, miasto w hrab. Surrey (Anglja), przy kolei: Londyn-Reading z 28.914 mieszk.

**Reimarus Hermann Samuel**, niem. filozof-popularyzator, (1694—1768), zwolennik szkoły Chr. Wolffa i przedswlawiciel deizmu. Dzieła: „Abhandlungen von den vornehmsten Wahrheiten der natürlichen Religion” (1754), „Vernunftlehre” (1756), „Allgem. Betrachtungen über die Triebe der Tiere, haupts. über ihren Kunsttrieb” (1760). Ważne są również jego studia nad życiem Chrystusa o zabarwieniu racjonalistycznym.

**Reims** (Rheims), miasto okręg. i twierdza w depart. Marne (Francja), nad rz. Vesle, kanałem Aisne—Marne i kolejją: Paryż—Verdun ze 100.998 (w 1906 r. — 109.958, a w 1921 r. — 76.645) mieszk. Miasto ucierpiało ogromnie w czasie walk 1914—18 r., kiedy zostało zburzonych 12—14.000 domów i kiedy ucierpiało również od ognia artylerji niemieckiej wspinała gotycka katedra (zaczęta w 1211, ukończona w XIV. w.) z dwiema 83 m wys. wieżami, od 1179 miejsce koronacji królów francuskich. Z innych zabytkowych budowli wymienić warto wczesnoromański kościół Saint Rémy (1005—49), Saint Jacques (XIII.—XVI. w.), zburzony przez Niemców pałac arcybiskupi, szereg domków gotyckich i rzymski luk triumfalny Porte de Mars (IV. w.). Poza tem posiada R. znaczny przemysł włókienniczy (od XIII. w.), fabr win szampańskich, przemysł spożywczy, metalowy i i. oraz szereg instytucyj naukowych (muzea, ogród botaniczny, towarzystwa naukowe).

R. było w czasach celtycznych stolicą Remów. Tu ochrzcił św. Remigusz w 496 Klodwiga. W 1429 odzyskała Dziewica Orleańska R. od Anglików, którzy zdobyli miasto w 1421. W czasie wojny światowej Niemcy zajmowali R. od 3 do 9 września 1914. Później toczyły się koło R. zażarte walki w czasie ofensywy niemieckiej 27 maja do 13 czerwca i 15 do 17 lipca 1918.

**Reimski ewangeljarz**, cerkiewno-słowiański rękopis na pergaminie, cyrylicą i glagolicą. pochodzi z klasztoru Emaus w Pradze, w r. 1574 przez Konstantynopol dostał się do katedry w Reims. Częściowo uszkodzony podczas rewolucji franc. Wydania fac-similowe 1843 i 1899.

**Reinach**, I. Joseph, polityk franc., (1856—1921), współpracownik Gambetty, przeciwnik Boulanger’a, zwalczał alkoholizm. 1889—1897 i 1906—14 deputowany napisał: „Les petites Catilinaires” (1889, 3 t.), „Démagogues et socialistes” (1896), „Histoire de l'afaire Dreyfus” (1901—05, 7 t.), „La vie politique de L. Gambetta” (1918) i in.

2. Salomon, francuski archeolog. \*1858, brał udział w licznych wykopaliskach, od 1902 prof. Ecole du Louvre w Paryżu. napisał: „Répertoire de la statuaire grecque et romaine” (1897—1910, 4 t.), „Répertoire des vases peints grecs et étrusques” (1899—1900, 2 t.), „Répertoire des reliefs grecs et romains” (1909—12, 3 t.), „Répertoire de l'art quaternaire” (1913), „Cultes, mythes et religions” (1905—12, 4 t.), „Orpheus, histoire générale des religions” (1909), „Histoire sommaire de la guerre de quatre ans” (1919), „Chronologie de la guerre” (1915—19, 10 t.), „Histoire de la révolution russe, 1905—17” (1918) i in.

3. Theodore, brat poprz., historyk francuski, (1860—1928), adwokat, 1894—1901 prof. Sorbony, redaktor „Revue des études Israélites etc.” (1885), „Mithridate Eupator, roi de Pont” (1890), „Essai de numismatique ancienne” (1902), wydał dzieła Josephusa Flawiusa (1900)

**Reinaud Joseph Toussaint**, franc. orientalista, (1795—1867), prof. Ecole des langues orient. viv. i konserwator biblioteki cesarskiej; wydał: „Monuments arabes persans et turcs du cabinet du duc de Blacas” (1828, 2 t.), „Extraits des historiens arabes relatifs aux guerres des croisades” (1829), „Relation des voyages faits par les Arabes et les Persans dans l'Inde et à la Chine dans le IX. siècle” (1845, 2 t.) i in.

**Reincke Fuchs** (Reineke Lis), górnoniem. nazwa głównego bohatera średniowiecznej klechdy zwierzęcej, która pojawia się najpierw w VII. w. u frankońskiego kronikarza Fredegara, wykształciła się następnie w Lotaryngji, Flandrji i Pn. Francji. Najdawn. utwory na tem te łacińskie: „Ecbasis captivi” i „Isengrimus”. Pierwsze oprac. (średnio-górnoniem. Heinricha der Glfchezäre: „Isengrimes nôt” z pocz. XIII. w. W ptn. Francji wielokrotnie w XIII. i XIV. w. przerabiany, wielowarstwowy epos „Roman de Renart” (wyd. 1882—87 3 t.). Ślad ok. 1250 we wsch. Flandrji przelożony i uzupełniony na średnio-niderlandzki przez niejakiego Willema: „Reinaert de Vos” (wyd. 1874), następnie w zach. Flandrji ok. 1350 przerobiony i rozszerzony: „Van den Vos Reynaerde” (wyd 1910 i 1922). Oba ostatnie utwory opatrzył glosami Hendrik van Alkmaar i ogłosił drukiem w r. 1487 (jedyiny dochowany egzemplarz w Wolfenbüttel). Na tym tekście oparta przeróhka dolnoniem.: „Reynke de Vos” (1498). Z późniejszych najważn. nowe opracowanie Goethego (1794).

**Reinfekcja** (nowo-lac.), zakażenie powtórne.

**Reinhardt** (właśc. Goldmann) Max, niem. reżyser i dyrektor teatralny. \*1873, pochodz. austr., kształcił się na aktora, od 1894 grał w Berlinie pod Brahmem rolę charakterystyczne. W 1905 objął „Deutsches Theater”, przy którym założył 1906 scenę kameralną, w l. 1915—1920 jeszcze inne teatry. 1920 oddał swoje trzy teatry swemu współpracownikowi Felixowi Hollaender. 1924 objął dyrekcję „Deutsches Theater”, sceny kameralnej i nowo założonej „Komödie”, nadto 1928 „Berliner Theater”. Od r. 1924 kieruje również wiedeńskim „Theater in der Josefstadt” i w lecie salzburskimi „Festspiele”. Uprawia zarówno dramal klasyczny jak i no-

woczesny; jako reżyser rozporządza olbrzymią skalą i wywarł silny wpływ na współczesny teatr oraz innych reżyserów.

**Reinhold** Karl Leonhard, filozof austrij., (1758—1823), wychowanek jezuitów, przeszedł na protestantyzm. Był profesorem filozofji w Jenie, następnie w Kilonji. Początkowo zwolennik krytycyzmu Kanta, przyczynił się do spopularyzowania tego kierunku w „Briefe über die Kantsche Philosophie“ (druk. w „Deutscher Mercur“ 1786—87); później przechylił się na stronę poglądów Fichtego, następnie stał się zwolennikiem Bardiliego. W ostatnim dziele „Was ist Wahrheit“ powrócił do praktycznych i religijnych idei Kanta.

**Reinhold** Joachim, romanista pol., \* 1883, wydał m. i.: „Berte aus grans pies w literaturach germańskich i romańskich“ (1909), „Dialekt franko-włoskich poematów rękopisu weneckiego. Studium lingwistyczne“ (1912), „Le chanson de Roland. Genesa starofrancuskiej epopei“ (1914), „Ze studjów nad starofrancuskimi rękopisami. I. Floire et Blancheflor“ (1915), „II. Nowoodkryty rękopis palatyński poematu Floire et Blancheflor“ (1926).

**Reininger** Robert, filozof austrij., \* 1869, od 1913 prof. w Wiedniu, twórca teorii poznania, nawiązującej do transcendentnej filozofji Kanta. Dzieła: „Kants Lehre vom inneren Sinn“ (1900), „Philosophie des Erkennens“ (1910), „Das psycho-physische Problem“ (1916), „F. Nietzsches Kampf um den Sinn des Lebens“ (1922), „Kant, seine Anhänger und seine Gegner“ (1923).

**Reinisch** Leo, austr. egiptolog i lingwista, (1832—1919), 1868—1908 prof. we Wiedniu, podróżował po Egipcie i kraju Saho i in., był także z cesarzem Maksymilianem w Meksyku, wydał oprócz prac z dziedziny egiptologii i językoznawstwa dzieła: „Die Barea Sprache“ (1874), „Die Nuba-Sprache“ (1879 2 t.), „Somali-Sprache“ (1900—02, 2 t.) i i.

**Reinkarnacja** (nowolac.), „powtórne wciele nie“, mianowicie połączenie duszy z innym ciałem po rozdzieleniu z pierwszym przez śmierć. Ob. Metempsychoza.

**Reinken** Jan, organista w Hamburgu, (1623—1722). jeden z głównych przedstawicieli gry organowej płu.-niemieckiej, wzór dla J. S. Bacha; pisał kompozycje organowe, clavecinowe i kameralne: „Hortus musicus“ na 2 skrzypiec, wiolę i bas (1687)

**Reinkens** Joseph Hubert teolog, (1821—1896), biskup, przywódca starokatolików niemieckich, autor wielu pism.

**Reinschmitt-Kuczalska**, ob. Kuczalska Paulina.

**Reinsdorf** August, anarchista niem., (1849—1885), przedstawiciel „propagandy czynu“, stracony za nieudalą zamach dynamitowy w czasie poświęcenia pomnika w Niederwald.

**Reinstein** Franciszek, architekt niemiecki, (1792—1853), od r. 1819 pracował w Królestwie Polskiem, głównie w Kaliszu, gdzie wybudował odwady (1835), gmach wojewódzki (1825—1826) i szpital (1838—1842), w Golszewie wybudował kościół, 1828 wystawił ratusz w Częstochowie.

**Reis** (arab., „wódz“), w Turcji dawniej tytuł naczelnika urzędu lub kapitana okrętu.

R.-Efendi, „pan prezydent“ minister spraw zagranicznych (od czasu Mahmuda II. Haridżienasiri).

**Reisch** Richard, finansista austr., \* 1866, był w 1919 sekretarzem stanu dla spraw finansowych, od założenia austr. Banku Narodowego (1922) jest jego sekretarzem.

**Reiske** Jonann Jakob, niem. hellenista i orjentalista, (1716—1774), wydał greckich mowców (1770—75), Plutarcha (1774—82); rzucił naukowe podwaliny pod arabską filologję przez „Abulfedae annales Muslemici“ (1754)

**Reiss** Wilhelm, niem. geolog (wulkanolog), (1838—1908) autor szeregu prac, odnoszących się do geologii, a zwłaszcza pld. Europy i pld. Ameryki.

**Reiss**, 1. Władysław, lekarz pol., (1866—1916), od 1898 prof. chorób skór i wener na Uniw. Jag. w Krakowie, 1903 założył Tow. dermatologiczne, którego był długoletnim prezesem. Liczne prace.

2. Józef, muzykolog polski, \* 1879, od r. 1922 docent Uniwersytetu Jagiellońskiego w Krakowie, autor wielu prac z dziedziny teorii i historii muzyki; wydał: „Historja muzyki w zarysie“ (1920, nowe wyd. 1931), „Melodje psalmowe Mikołaja Gomółki“ (1922), „Przyczynki do dziejów muzyki w Polsce“ (1923), „Encyklopedia muzyki“ (1924) i i.

**Reiter** Marjan, pol. historyk literatury, \* 1874, ogłosił szereg studjów o Mickiewiczu i Krasińskim, opracował wydanie „Listów“ Mickiewicza (1912), przełożył „Rozmyślenia“ Marka Aurelego (1913), napisał popularny zyciorys Staszica (1906) i i.

**Reiter** Joseph, pompozytor austrij., \* 1862, znakomity znawca chóru; napisał „Requiem“, ballady, kwartety męskie i opery („Der Totentanz“ 1908, „Der Tell“, 1917).

**Reiter**. = reiteretur (łac.), „należy dać powtórnie“; bez tej uwagi lekarza na receptce nie wolno niektórych lekarstw sporządzać powtórnie.

**Reitzenhelm** Józef Alojzy, publicysta pol., (1809—1883), uczestnik powstania listopadowego, na emigracji brał udział w różnych wydawnictwach polskich, zbierał dzieła sztuki, wspomagał biedniejszych współwygnańców, zajmował się chowaniem zmarłych rodaków i ich grobami na cmentarzach paryskich. Przyjaciel Słowackiego w ostatnich latach jego życia, pierwszy ogłosił zyciorys „Juljusza Słowackiego“ (1862). Wydał nadto szereg prac polskich i francuskich, m. i. z własnych wspomnień „Udział piątego pułku ułanów polskich podczas kampanji 1831 r.“ (1878).

**Reitzenheimowa** Ludwika z Henseltine'ów, żona Józefa R., (1813—1897), pochodzenia irlandzkiego, kobieta niezwyklej urody, w ostatnich latach swego życia przyjaźnił się z nią Jul. Słowacki.

**Reitzenstein**, 1. Sigismund von, badęński mąż stanu, (1766—1847), zawarł 1796 pokój odrębny z Francją, był 1797—1803 posłem w Paryżu, odnowił 1807—09 uniwersytet heidelberski, 1809—18 minister, zasłużony około wprowadzenia konstytucji 1818, od 1832 premier.



2. Richard, niemiecki filolog klasyczny, \* 1861, prof. w Rostock, Giessen, Strassburgu, Fryburgu, napisał: „Epigramm und Skolion“ (1893), „Poimandres. Studien zur griech.-ägyptischen und frühchristlichen Literatur“ (1904), „Hellenistische Wundererzählungen“ (1906), „Die hellenistischen Mysterienreligionen“ (1910), „Das iranische Erlösungsmysterium“ (1921), „Weltuntergangsvorstellungen“ (1924) i in.

Reiz Friedrich Wolfgang, niem. filolog klasyczny, (1733—1790), wprowadził gramatyczno-krytyczny kierunek w filologii. Dzieła: „De temporibus et modis verbi graeci et latini“ (1766), „De prosodiae graecae accentus inclinatione“ (1791). Oprócz tego wydał Arystotelesa „Poetykę“ i „Retorykę“, dzieła Herodota (t. I. i i.).



M. Rej z Nagłowic.

Rej z Nagłowic Mikołaj, herbu Oksza, poeta pol., \* 4. II. 1505 w Żóławie na Rusi Czerwonej, † w jesieni 1569, „ojciec piśmiennictwa polskiego“, pierwszy w Polsce narodowy literat świecki i pisarz z powołania. Kształcił się w szkołach w Skalmierzu, Lwowie i Krakowie, ale niewiele z nich wyniósł, późniejszą wiedzę zawdzięczał samouctwu. Przebywał na dworze wojew. sandom. Andrzeja Tęczyńskiego; ok. r. 1530 osiadł na roli, najpierw w Krakowskim, później w Chelmskim; w r. 1531 ożenił się z Zofją Kościelną, z której pozostawił liczne potomstwo. Zygmunt I. i Zygmunt August obdarzyli go wsiami królewskimi, ostatni mianował go sekretarzem królewskim. W l. 1558—9 i 1569 był posłem sejmowym. Ok. r. 1540 przeszedł na kalwinizm i brał gorliwy udział w ruchu reformacyjnym. Jego życie (które opisał współczesny mu Andrzej Trzeciński, druk. 1567 i później) i pisma są wyrazem ówczesnej przeciętności szlacheckiej, ponad którą wzniosło Reja zamiłowanie do pióra i chęć działalności pisarskiej dla dobra ojczyzny, nauki i umoralnienia bliźnich. Najpłodniejszy i najpracowitszy ze wszystkich pisarzy dawnej Polski, stworzył i rozpowszechnił przystępną dla ogółu ziemiaństwa książkę polską, założył podwaliny pod polski język literacki, dla potomności zostawił obszerny obraz życia i poglądów swego czasu. W twórczości swej mało oryginalny, czerpał przeważnie z wzorów obcych, ale nie naśladował, lecz przyswajał je i unaradawiał. Treść i forma jego utworów przeniknięte jeszcze duchem średniowiecza, ale nie brak w nich bystrych i dowcipnych spostrzeżeń; poeta dość

mierny, znacznie lepszy prozator, polszczyzna jego świetna i bogata. Główne dzieła: „Królka rozprawa między trzemi osobami, panem, wójtem a plebanem...“ (1543, wyd. kryt. 1892, społeczna satyra wierszem); „Kupiec, to jest kształt a podobieństwo Sądu Bożego osłatecznego“ (1549, wyd. kryt. 1924, naśladownictwo komedji łacińskiej luteranina Naogeorga „Mercator“); „Żywot Józefa...“ (1545, wyd. kryt. 1889, dramat biblijny); „Psalterz Dawidów...“ (1546, wyd. kryt. 1901, parafraza prozą); pisma religijno-polemiczne z l. 1546—55 (nie dochowały się); „Świętych słów a spraw Pańskich... Kronika albo Postilla, polskim językiem a prostym wykładem też dla prostaków krótko uczyniona“ (1557, V. wyd. 1594, przekład litewski 1600, najobszern. dzieło Reja, najlepszy polski wykład moralny ewangelji); „Wizerunek własny żywota człowieka poczciwego...“ (1558 III. wyd. 1585, wyd. kryt. 1881—88, obszerny poemat dydaktyczny, naśladowany częściowo z „Zodiacus vitae“ Palingenjusa); „Zwierzyniec, w którym rozmaitych stanów ludzi, zwierząt i ptaków kształty, przypadki i obyczaje są właśnie wypisane...“ (1562, II. wyd. powiększone 1574, wyd. kryt. 1895, zbiór anegdot, alegoryj i portretów w ośmiu wierszach, w dodatku pierwszy zbiór facecyj polskich, wydany następnie osobno p. t. „Figliki, albo rozlicznych ludzi przypadki dworskie...“, 1570, opuszczony w wyd. z r. 1895, przedruk homograf. 1905); „Zwierciadło albo kształt, w którym każdy stan snadnie się może swym sprawom jako we zwierciadle przypatrzyć“ (1567, wyd. kryt. 1914, 2 t., najważniejsze dzieło R., zawiera prozą „Żywot człowieka poczciwego“, główna część dzieła, nowe, odrębne opracowanie wcześniejszego „Wizerunku“, przystosowane wyłącznie do stanu ziemiańskiego, obfitujące w realistyczne obrazy obyczajowe, „Spólne narzekanie wszej Korony na porządną niedbalość naszą“, wierszem „Apotełgma t. j. krótkie a rozropne powieści...“, „Przemowa krótka do poczciwego Polaka stanu rycerskiego“, prozą „Zbroja pewna każdego rycerza krześcijańskiego“, wierszem „Żegnanie z światem“). Wybór „Pism prozą i wierszem“ oprac. Al. Brückner (1921, „Bibl. Narod.“). Monografie Al. Brücknera (1905, krótsze oprac. 1922), Stan. Windakiewicza (1922), Michała Janika (1923).

Reja, poziomy drążek żaglowy.

Reja (l. mn. Reis, Real), stopa rachunkowa w Portugalji (do 1911) i w Brazyliji (do 1926); bito zresztą tylko monety opiewające na większą ilość r.

Rejchan, Józef i Alojzy, ob. Reichan.

Rejchan Stanisław, malarz i rysownik polski, (1858—1919), studja w Wiedniu i Paryżu. Malował portrety, przeważnie jednak ilustrował wybitniejsze czasopisma zagraniczne i wiele dzieł literatury franc. Projektował plafon i malował fryz proscenium teatru lwowskiego.

Rejd, ob. Zagon.

Rejdowak, stary ludowy taniec czeski, o dość żywym tempie, w takcie  $\frac{3}{4}$ .

Rejent, ob. Notariusz

Rejestr (średn. łac. regista), wykaz lub skorowidz, głównie w biurowości urzędowej. Stąd

rejestrować, rejestracja, spisywać, spis, rejestrator, księga, zawierająca r. lub osoba prowadząca go, registratura oddział biura przechowujący i utrzymujący w porządku akta i dokumenty. W ksiągkach spis alfabetyczny (indeks) przedmiotów, wyrazów lub osób omawianych. — Rejestr organowy słowniąw piszczałki, należące do jednego głosu czyli rodzaju, odzywające się za wysunięciem przyrządu, zwanego r. W grze organowej najtrudniejszą rzeczą jest umiejętne „rejestrowanie”, polegające na użyciu różnorodnych barw dźwiękowych. — W śpiewie nazywa się r. barwa głosu, zależna od pracy więzadeł (strun) głosowych; zasadniczo rozróżnia się r. pierśsiowy i głowy, a prócz tych rejestry mieszane.

**Rejestr handlowy** urządony jest na obszarze Polski, podlegającym kodeksowi Napoleona, na podstawie dekrety Nacz. Pań. z 7. II. 1919, na innych na podstawie dzielnicowych kodeksów handlowych i ustaw. Jest on księgą publiczną, t. j. dostępną do wglądu, prowadzoną przy sądach okręgowych. Obowiązani do wpisu firmy do r. h. są bądź wszyscy kupcy w rozumieniu ustawy, bądź odpowiadający jej wymogom (zależnie od siedziby, opłacanego podatku, rozmiaru i rodzaju przedsiębiorstwa). R. h. zawiera firmę, siedzibę i rodzaj przedsiębiorstwa, właściciela, udzielenie prokury, przy jednostkowych firmach umowy majątkowe, małżeńskie, postęp. spadkowe, ograniczenie praw osobistych, przy spółkach wysokość kapitału, ustrój, prawo do zastępstwa, nadto wszelkie zmiany w każdym przedsiębiorstwie, zwłaszcza upadłość, nadzór sądowy, likwidację. Wpisy do r. h. następują na podstawie uchwały sądowej, są ogłaszane w dzienniku urzędowym i jednym miejscowym, za przekroczenie przepisów o r. h. i fałszywe podania grożą kary pieniężne i pozbawienie wolności. Osobne postanowienia o rejestracji zawierają ustawy o spółdzielniach i spółkach z ogr. odp. i akcyjnych.

**Rejestracyjne opłaty**, należności opłacane za wpis lub zmiany w rejestrach praw, których nabycie od rejestracji zależy, np. patentów na wynalazki, znaków towarowych wzorów użytkowych i t. p. W Polsce określone ustawą o ochr. wynalazków i t. d.

**Rejestrowana tonna ładowności**, ob. Okrętów pomiar.

**Rejestrówi Kozacy**, ob. Kozacy.

**Rejhan** Maciej, malarz polski z XVIII. w., po którym pozostały obrazy i freski z r. 1761 w kościele franciszkanów w Nowem Mieście Korczynie.

**Rejon** (z franc., rayon, „promień”), okręg, dzielnica, R. forteczny, pola, leżące w najbliższym sąsiedztwie fortecy.

**Rejón** Manuel Crescencio, polityk meksykański, (1799—1850), 1843 minister spraw zagranicznych, ułożył 1841 konstytucję meksykańską.

**Rejowlec**, osada miejska w pow. Chelmu (woj. lubelskie), 16 km na zach. od Chelma, stacja węzłowa kolei: Lublin—R.—Chelm—Kowel i R.—Lwów z 2912 mieszcz. Posiada znaczny handel, cukrownię, gorzelnię, fabr. cementu i wódek oraz młyny. Miasto (od 1547) zostało zabożone przez Mik. Reja.

**Rejtan** Tadeusz, patriota pol., († 1790), uczestnik konfederacji barskiej, 1772 obrany posłem województwa nowogrodzkiego na sejm rozbiorowy, wstawił się mężnym oporem przeciw Ponińskiemu, opierając się wraz z garstką patriotów zawiązaniu konfederacji pod jego łaską. Złamany pierwszym rozbiorem, resztę życia spędził w obłądnie.

**Rejterada** (z franc.), wycofanie się z pola walki, odwrót (ob.).

**Rek** (d r a ż e k), przyrząd do gimnastyki; pręt stalowy, obłożony drzewem, umocowany na dwóch podstawach.

**Rekalascencja** (z łac.), podwyższenie temperatury, występujące przy oziębianiu żelaza od jasnego żaru do ciemnej czerwoności, będące wynikiem przekształcenia molekularnego metalu. W temperaturze czerwonego żaru wydziela żelazo charakterystyczną dla owej przemiany ilość ciepła, którą pobrało uprzednio przy ogrzewaniu w powyższej temperaturze.

**Rekapitulacja** (łac.), streszczenie, powtórzenie głównych punktów jakiejś mowy; w rachunkowości powtórzenie poszczególnych sum rachunku celem włączenia ich w sumę główną. **Rekapitulować**, powtarzać, streszczać.

**Rekared**, królowie wazygoccy, ob. Reccared.

**Reklmy**, ob. Carcharias.

**Reklama** (franc.), wszelkiego rodzaju środki i zabiegi, mające na celu zdobycie klienteli dla przedsiębiorstwa lub towaru w najszerszym znaczeniu. Nowożytny rozwój przemysłu i handlu, ale i innych dziedzin życia, powodując specjalizację przedsiębiorstw, zmusza je do szukania najszerszych kół odbiorców dla masowo wytwarzanych produktów lub uczestników imprez, urządzanych na coraz większą skalę (hotele, teatry, okręty radio), dla których miejscowa klientela nie wystarcza. Z drugiej strony rozwój techniki i służby informacyjnej i komunikacyjnej, głównie prasy, kolei, żeglugi wodnej i powietrznej i t. p. stwarza w wysięgu konkurencyjnym coraz nowe środki r. Rozwój jej idzie głównie ku temu, by działała na najszersze koła, narzucała się uwadze i pamięci, oznaczała dokładnie przedsiębiorstwo i towar i zachęcała do nabywania. Stąd powstał osobny przemysł reklamowy o różnorodnych środkach optycznych, akustycznych i psychologicznych, jak: prasa, katalogi, prospekty, odczyty, pokazy, wystawy, ogłoszenia świetlne, wodne, głośniki, premje, loterie, konkursy, agenci, podróżujący i t. p. Same przedsiębiorstwa reklamowe, głównie prasa, której dochód stanowi przeważnie r., a nie abonamenty, korzystają z osobnych instytucji akwizycyjnych, jak agencje reklamy, pracujące komisowo.

Racjonalna r. stanowi obecnie osobną gałąź nauk handlowych. R ożywia życie gospodarcze, które dziś bez niej nie mogłoby istnieć i rozwój jej stanowi miernik postępu gospodarczego. Z drugiej strony nowożytnie ustawodawstwo, rozłączające opiekę nad dobrami niematerialnymi, głównie wartośćmi samej firmy przedsiębiorstwa, zwalczą r., zniwierzającą do wdzierania się w obce przedsiębiorstwo i pozbawienia go jego dóbr; nadto władze tępią szkodliwą dla odbiorcy r., która zaleca mu lichy lub mehigje-

niczny towar lub szerzy niemoralność. Celem tym służyć polskie ustawy: o zwalczaniu nieuczciwej konkurencji, o prawie autorskiem, o ochronie wynalazków i znaków towarowych, o rejestrze firmowych, nadto różne przepisy sanitarne, porządkowe, moralno-policyjne i t. p.

Reklama artystyczna stosuje środki artystyczne dla spotęgowania działania r.; obejmuje ona plakaty, anonsy, opakowania, reklamy świetlne i kinowe i w. i. Do celów jej najlepiej nadaje się grafika. Rozwój r. a. sięga najdawniejszych czasów, gdyż spotyka się już szyldy w Pompei, lecz dopiero z końcem XIX. w. rozwinęła się ona w osobną gałąź sztuki stosowanej, należycie przez handel wyzyskaną. Rozkwit plakatu artystycznego zapoczątkowali we Francji J. Chéret i Toulouse-Lautrec, oraz Czech, A. Mucha, działający w Paryżu. W Niemczech wpłynęli na rozwój plakatu art. Th. Heine, Scheurich, Huhlwein i Bernhard. W Polsce zwrócili się artyści do reklamy artystycznej z inicjatywą t. zw. Polskiej Sztuki Stosowanej; z początkiem XX. w. uprawiali ją Wyspiański, Procajłowicz, Uziębło, Dąbrowa, Bukowski i t. d. Pierwsza wystawa afisza odbyła się w Krakowie w 1898 r. Z artystów współczesnych działają w tej dziedzinie m. i.: Gronowski, Bartłomiejczyk, Strvjeńska, Rożański, Ziółkowski i Birtus-Seifertowa.

**Reklamacja** (łac.), zgłoszenie roszczenia o zwrot nieprawnie pobranej kwoty lub żądanie sprostowania mylnego rachunku, wymiaru i t. p. R. jest obowiązkiem w stosunku do niektórych instytucyj państwowych pod rygorem utraty roszczenia i musi odpowiadać przepisanyemu formalnościom. Tak bez wyczerpania postępowania administracyjnego wywołanego r. przesyła pocztowych w 6-miesięcznym terminie od nadania, niedopuszczalne jest sądowe dochodzenie szkody. R. przesyła kolejowych lub mylnie obliczonego przewoźnego nie jest konieczna, przerywa jednak roczne przedawnienie roszczenia aż do czasu załatwienia r. przez kolej. — R. oznacza także zwolnienie od służby wojskowej na skutek podania instytucyj, zatrudniających powołanego, a do r. uprawnionych.

**Reklewski** Wincenty, polski poeta-legjonista, (1786—1812), od r. 1806 w wojsku pol., walczył pod Raszynem, w r. 1812 mianowany podpułkownikiem, zachorował po bitwie pod Smoleńskiem, zmarł w lazarecie wojskowym w Moskwie. Poeta sielanek, któremi wywarł poważny wpływ na Kaz. Brodzińskiego. Oddzielnie: „Pienia wiejskie“ (1811), „Sielanki krakowskie“ (1850, wybór).

**Rekognicja** (z łac.), poznanie, rozpoznanie. **Rekognoskować**, rozpoznawać.

**Rekolekci** (Recollecti fratres, franc. Récóllets, włosk. Riformati), tj. skupieni, tak nazywają się niektóre zgromadzenia zakonne, poświęcone kontemplacji i surowej pokucie.

**Rekolekcje** (łac. recolligere, zebrać na nowo, skupić), ćwiczenia duchowne, polegające na słuchaniu nauk i zastanawianiu się nad swym stanem religijno-moralnym w celu przeobrażenia wewnętrznego. R. w ścisłym słowa znaczeniu wymagają nadto jeszcze usunięcia się w samotność. — **Rekolektant** (domyślne: ojciec), kapłan udzielający rekolekcji.

**Rekomendować** (z franc.), polecać.

**Rekompensata** (z łac.), odszkodowanie, wynagrodzenie.

**Rekonstrukcja** (nowołac.), powtórne zbudowanie, odtworzenie i t. d.; **rekonstruować**, na nowo budować; odtwarzać.

**Rekonstrukcja zwierząt kopalnych** ma dać pojęcie o ich wyglądzie zewnętrznym. Ze zwierząt epok ubiegłych zachowały się do naszych czasów tylko części twarde (kości, pancerze, łuski, zęby i skorupy). Z pozostałych resztek buduje się szkielet danego zwierzęcia. Brakujące części uzupełniają się gipsowemi odlewami. O ile badane zwierzę ma krewniaków jeszcze obecnie żyjących, można na podstawie szkieletu zrobić graficzną jego r., w przeciwnym razie musi się odtworzyć najpierw, na podstawie śladów przyczepów na kościach, mięśnie, a potem pociągnąć je skórą. Tylko wyjątkowo zachowują się u zwierząt kopalnych części miękkie, np. w lodach Syberji całe mamuty, w złożach ropośnych Staruni nosorożce, w sadzawkach asfaltowych Kalifornji rozmaite ssaki i plaki. (Ob. tablice poza tekstem).

**Rekonwalescencja** (nowołac.), okres między właściwą chorobą a zupełnym wyzdrowieniem, szczególnie po ciężkich, gorączkowych chorobach, w którym ustrój wraca do pierwotnego stanu.

**Rekord**, wyraz angielski oznaczający notatę, protokół, rejestrowanie, zapiskę, w języku polskim używany wyłącznie w znaczeniu wyczynu, maksymalnej sprawności o charakterze sportowym. R. jest najwybitniejszą i najbardziej charakterystyczną cechą dzisiejszego sportu stowarzyszeniowego i zawodowego. Istnieją r. miejscowe, użytkowe, narodowe i światowe, wszystkie muszą być zatwierdzone przez odnośne władze sportowe, ewentualnie związki międzynarodowe. Por. Sport.

**Rekreacja** (łac.), wypoczynek, odświeżenie.

**Rekrudescencja** (morbi), nowołac.), pogorszenie się choroby.

**Rekrut** (z franc.), nazwa nowopobranego żołnierza po wcieleniu do formacji w okresie wstępnego (rekruckiego) wyszkolenia.

**Rekrutacja**, czyli **po bór rekruta**, nazwa z okresu uzupełnienia wojska systemem konspiracyjnym lub werbunkowym. Obecnie, słownie do ustawy o powszechnym obowiązku służby wojskowej, władze administracyjne I. instancji wspólnie z pow. komendami uzupełnień dokonują przeglądu mężczyzn w wieku poborowym i przekazują zdolnych do służby do dyspozycji władz wojskowych.

**Rekryminacja** (z łac.), wzajemne obwinienie, oskarżenie.

**Rektascenzja** (z łac. ascensio recta), wznoszenie proste gwiazdy, oznaczane zwykle przez  $\alpha$  lub AR, łuk równika niebieskiego liczony od punktu równonocy wiosennej (w kierunku z zachodu na wschód) do koła deklinacyjnego gwiazdy (por. Niebo). Łuk ten podaje się w stopniach lub częściach jeszcze w mierze czasowej, przyczem  $15^{\circ}$  odpowiada 1 godzinie,  $1^{\circ} = 4$  min.,  $1' = 15$  sek.

**Rektor** (z łac. rector „kierownik“), w państwie rzymskim tytuł podległych prefektom kierowników poszczególnych prowincyj;



w średniowieczu duchowny przełożony przy kościołach kolegiackich lub większych parafialnych; od okresu humanizmu tytuł kierowników szkół wyższych, później często dyrektor.

W szkołach wyższych (akademickich) (ustawa z 13. VII. 1920, Dz. U. R. P. Nr. 72, p. 413) nazywa się r. (Reclor magnificus) przełożonego szkoły, wybranego przez profesorów z ich grona i zatwierdzonego przez ministra wyzn. rel. i ośw. publ.; r. przysługuje z ustawy tytuł magnificencji (ob.). Rektora wybiera się co roku, przy czym zwyczajowo przestrzega się w wyborze kolejności wydziałów R. z poprzedniego roku nazywa się prorektorem i jest zastępcą r. — R. nazywa się też kierownik seminarjum duchownego lub kolegjum jezuitów.

**Rektorat** (nowolac.), urząd i czas urzędowania rektora.

**Retroskop** (lac.-greck.), aparat do badania obdytnicy. — **Rektorem anoskop**, aparat do badania obdytnicy i odcinka jelita znajdującego się tuż powyżej (esicy).

**Rektyfikacja**, w geometrii zagadnienie obliczenia długości linii krzywej (np. koła) ew. konstrukcji odcinka o takiej samej długości. — **W technice**, ob. Destylacja.

**Rekurs** (z lac.), ob. Prawny środek oraz art. Postępowanie administracyjne w t. Polska (str. 52).

**Rekwizycja**, prośba jednej władzy do drugiej o pomoc prawną (ob.); w znaczeniu wojskowym: zabranie, zajęcie środków żywności i t. p. od mieszkańców. Dokonują jej zazwyczaj intendenty, ale również oddziały wojskowe pod dowództwem oficerów przy pomocy władz miejscowych, za zapłatą gotówką lub kwitami. Samowolną r. przez żołnierzy uważa się za rabunek. Od r. należy odróżnić kontrybucję.

**Rekwizyt** (z lac.), sprzęt, potrzebny do wystawienia sztuki teatralnej — **Rekwizytor**, pracownik teatralny, opiekujący się r.

**Relacja** (lac.), raport, sprawozdanie i t. d. W filozofii: stosunek. R. logiczne, stosunki między pojęciami, sądami i t. d.; r. realne, stosunki między składnikami zewnętrznego rzeczywistości, np. stosunek sąsiedztwa w przestrzeni, następstwa w czasie, stosunek skutku do przyczyny i i.

W teorii mnogości r. między elementami dwóch zbiorów zachodzi wtedy, gdy elementowi jednego zbioru odpowiadają określone elementy drugiego zbioru. Jeśli jest tylko jeden element, odpowiadający danemu elementowi, r. jest jednoznaczna, jeśli w r. jednoznacznej różnym elementom odpowiadają elementy różne, r. jest doskonała (jednojednoznaczna).

**Relais**, ob. Sztafety. — W technice, przekaznik, urządzenie, mające na celu uruchomienie źródła siły, znajdującego się w odległości od uruchamiającego. Np. zapalenie miny przy pomocy prądu elektrycznego, który w tym wypadku jest przekaznikiem. O stacjach przekaznikowych ob. Radjo.

**Relaksacja** (z lac.), ob. Sprężystość.

**Relata (narrata) refero** (lac.), „powtarzam co słyszałem“, słowa używane dla zrzczenia z siebie odpowiedzialności za wiarygodność opowiedanego wypadku, wzięte z Herodota VII., 152.

**Relatio non harmonica** (lac.), czyli t. zw. ukośne brzmienie półtonu, powstaje, gdy zamiast postępu chromatycznego w jednym głosie pojawia się postęp półtonów w dwóch różnych głosach: a więc, gdy np. zamiast e-es w sopranie wystąpi e w sopranie, a następujące po niem es w basie. Postęp taki uchodzi w muzyce wokalnej za błędny, „nieharmoniczny“, gdyż trudny do intonacji.

**Relatywizm** (nowolac.), w teorii poznania poglądy, według którego poznawalne są nie rzeczy jako takie, ale tylko ich stosunki wzajemne. — W etyce oznacza r. teorię, według której nie istnieją wartości i sądy etyczne, któreby były zawsze i wszędzie uznawane przez wszystkich. R. etyczny powołuje się na różnice w zwyczajach i obyczajach różnych ludów w różnych czasach.

**Relatywny**, w głądny, uwarunkowany, pozostający w stosunku do czegoś innego. Prawda relatywna, prawda, która opiera się na prawdziwości innego twierdzenia, jako warunku. Przeciwnieństwo: **absolutny**.

**Relegacja** (lac.). u Rzymian łagodniejszy stopień wygnania z Rzymu, por. Deportacja. Obecnie usunięcie ucznia z gimnazjum albo uniwersytetu.

**Relidziński** Józef, poeta pol., \* 1836. oddzielnie wydał zbiory poezji: „Poezje I.“ (1908), „Wieją wiosenne wiatry“ (1916), „Laury i ciernie“ (1917), „Nad żołnierza nie masz pana“ (1921), „Pieśni żołnierskie“, „Pędząca sława“ (1921), „Gałąź cyprysu“ (1922), poematy: „Wielki kwizytor“ (1906), „Tryptyk listopadowy“ (1920), nowele: „W raju bolszewickim“ (1920), „Czarna dama“ (1927), „Romans znajdy“ (1927), „Powrót z tamtego świata“ (1928) i i., „Szkice teozoficzne“ (1907).

**Religijne dysputy** (Colloquia, Disputationes), rozmowy, prowadzone przez teologów na temat jakiegoś zagadnienia religijnego. Głośne były dysputy zwłaszcza w XVI. w. między katolikami i protestantami, np. dysputa lipska w r. 1539, wormacka w r. 1540 i 1557, dysputa w Ratyźnie w r. 1541 i 1546, wreszcie w Toruniu w 1645 r.

**Religijne kongresy**, zebrania przedstawicieli różnych religij i wyznań, mające na celu wyjaśnienie stosunku wzajemnego tych religij i wyznań. Kongresy takie odbywały się: w Chicago (1893), Sztokholmie (1896), Paryżu (1909), Bazylei (1904), Oxfordzie (1908), Berlinie (19.0), Lejdzie (1912), Pradze (1928).

**Religijne pieśni**, stosunkowo obfity dział zażytków polskiej literatury średniowiecznej. Wśród nich przeważają przekłady, raczej naśladownictwa pieśni łacińskich. Polskie pieśniarstwo religijne rozpoczyna „Bogurodzica“, której najdawniejszy dochowany tekst pochodzi z w. XIII. Liczniejsze zabytki z w. XIV. i XV., zwłaszcza z końca XV-go i z początku XVI-go w. Są to pieśni kolendowe, wielkopostne czyli pasyjne (o Mece Pańskiej), wielkanocne czyli zurekcyjne (o Zmartwychwstaniu Pańskim), p. na Zielone Świątki i na Boże Ciało, p. o świętych i t. p., zwłaszcza zaś p. Maryjne czyli na cześć Matki Boskiej. Z tych ostatnich wartością poetycką wyróżniają się t. zw. p. Łysogóńskie (Świętokrzyskie) z rękopisu z XV-go w. Wybór „śred-

niowiecznej pieśni religijnej polskiej" opracował Al. Brückner (1923, „Biblj. Narod.“).

**Religijne wojny**, wojny prowadzone w okresie reformacji i kontrreformacji z racji różnic religijnych (wojna Filipa II. z Niderlandami, wojny hugenockie, wojna trzydziestoletnia).

**Religijny edykt**, rozprządzenie władzy państwowej, dotyczące religij i jej praktykowania w państwie, np. edykt medjolański i Konstancyjna W. z r. 313, który przyznawał tolerancję chrześcijanom; edykt wormacki z r. 1521, skierowany przeciw Lutrowi i jego zwolennikom; edykt nantejski z 1598 (ob.) i.

**Religijny fundusz**, w Austrii oraz w większości państw sukcesyjnych dawnej Austrii fundusz utworzony z majątków zniesionych za Józefa II. klasztorów, a służący jako uzupełnienie kongruy (ustawowy dochód minimalny) duchownych katolickich.

**Religijny obłęd**, ob. Demonomanja.

**Religijny pokój**, określenie układów, zawieranych w Rzeszy niemieckiej od czasu reformacji dla zapewnienia praw stanów ewangelickich, mianowicie pokoju norymberskiego (1532), augsburskiego (1555) i westfalskiego (1648).

**Religiosj** (łac.), zakonnicy, mnisi.

**Religiosj dles**, pewne dni u Rzymian (feralnel), w których nie przedsiębrano żadnych ważniejszych czynności państwowych i prywatnych.

**Religja**. Wyraz pochodzi prawdopodobnie od łacińskiego: religare = wiązać, łączyć; w tym wypadku oznacza łącznie się człowieka z Bogiem. Zagadnienie samo winno być rozpatrywane podwójnie: 1. subiektywnie, jako osobisty, uczuciowy stosunek człowieka do Boga, wyrażający się w rozmyślaniach, modłtwie, czynach pobożnych, i to się nazywa religijnoscia, oraz 2. obiektywnie, jako zbiór wszystkich prawd i przykazań, w danym systemie religijnym podawanych do wierzenia. R. można podzielić na kilka rozgaęzień: 1. animizm, zwany także polidemonizmem, polega na czci, oddawanej duchom umarłych; 2. politeizm czyli wielobóstwo, w którym bogowie są właściwie czemś w rodzaju królów, mających swą genealogję, przodków, rodziny i swój mit; 3. dualizm, przyjmujący istnienie dwóch bogów, dobrego i złego, albo istnienie Boga i poza nim materji; 4. monoteizm, który przyjmuje istnienie jednego Boga, lecz albo w znaczeniu panteistycznym, albo też w znaczeniu teistycznym, osobowem. W tem ostatnim znaczeniu są religiami monoteistycznymi judaizm (ob. Izraelska religja), chrystjanizm (ob. Chrześcijaństwo) i islam (ob.). Nazewnątrz r. wyraża się, jako: 1. kult, obejmujący czynności ku czci Boga, 2. organizacja społeczna (kościół, hierarchja, zakony), 3. nauka, dogmat.

R. w ogólności zajmują się: filozofja religii, historia r., psychologia r. oraz socjologia r. (ob. odnośne art.), które razem tworzą naukę o r. (religjologję). Oczywiście antropologja, etnografja, historia, a zwłaszcza historia kultury muszą się w swoich badaniach zajmować również tym najważniejszym wytworem ludzkiego życia duchowego. O r. ludów pierwotnych ob. Ludy pierwotne. Por. też art. Wyznanie, oraz w tomie „Polska“ art. Stosunki wyznaniowe.

**Religij filozofja**, rozumowe rozważanie życia religijnego, zwłaszcza zaś rozmyślania nad istotą Boga, istotą religij, jej treścią, wartością. pochodzeniem, wreszcie stosunek tych rozważań do metafizyki, etyki i psychologii; do f. r. należą także metodyka religijologii. Powstanie f. r. — jako dążenia do naukowego wyjaśnienia kwestyj religijnych zapomocą postępowania obejmującego całość religij i pracującego rzeczowo, bez żadnych celów praktycznych — jest związane z epoką Oświecenia Główni reprezentanci tego ruchu: Descartes, Spinoza, Leibniz, Hobbes, Hume, Rousseau, Kant, Herder, Jacobi, Schleiermacher, Fichte, Schelling, Hegel, Lotze (ob. odnośne art.). W nowszych czasach rozwinęli f. r. R. Eucken, E. Hartmann, A. Ritschl, H. Cohen, Natorp, Boussel, R. Otto, G. Wobbermin, H. Schwarz. Najwybitniejszymi reprezentantami współczesnej katolickiej f. r., której rola jest bardzo doniosła, są Max Scheler, który wyszedł ze szkoły fenomenologicznej oraz Eryk Przywara (ob.).

**Religij historja**, przedstawienie rozwoju religij, odłączyła się od teologii jako nauka tylko zwolna i stopniowo, odkąd w wieku oświecenia przedewszystkiem na skutek dokładniejszego poznania obcych narodów, a także religijno-filozoficznego zainteresowania dla (rzekomej) religij ludzkości oraz religij rozumu (ob. Naturalna religja), zrozumiano właściwe jej zadanie. Z tej tendencji oświecenia oraz z romantycznego marzycielstwa, w które potem popadła, rozwinęła się r. h. w XIX. w. w specjalną naukę, wykładaną na uniwersytetach zwłaszcza przez teologów, filologów i etnografów. Wielki wpływ na jej rozwój miały: 1. Zbadanie całego bogactwa i rozwoju religij Indyj. 2. Badania nad ludami, ich kulturą materjalną i duchową, a zwłaszcza nad ich mitami, które zainicjowali bracia Grimm, a które potem zostały szeroko rozwinięte przez Anglików i doprowadziły do epokowych prac o ludach pierwotnych (Tylor, Primitive Culture etc., 1871; H. Spencer, Principles of Sociology, 1876—96, 3 t.; I. G. Frazer, The Golden Bough, 1890). 3. Filologia klasyczna, której uwaga i zainteresowanie coraz wyraźniej zaczęły iść w kierunku treści kulturalnej i religijnej źródeł i dokumentów, i która doszła do znakomitych rezultatów w badaniu religij greckiej, zwłaszcza zaś hellenistyczno-synekretystycznej jej postaci, tak ważnej dla chrześcijaństwa. 4. Znajomienie się z źródłami religijnymi indyjskimi, perskimi i chińskimi oraz odcyfrowanie napisów egipskich i dokumentów babilońskich w pierwszej połowie XIX. w. 5. Działalność naukowa misyj katolickich i protestanckich.

**Religij psychologia**, badanie, zapoczątkowane przez empiryczny kierunek angielskiego oświecenia, a w Niemczech przez Schleiermachera. Badania te dopiero w ostatnich czasach zostały przetworzone w odrębną, samodzielną naukę, posługującą się metodą naukowej psychologii. Najznaczniejszymi wynikami może poszczycić się kierunek amerykańsko-angielski (Starbuck, James), oraz francuski (Flournoy) w ostatnich jednak istnieje tendencja do zbliżania objawów religijnych do patologicznych (Ribot), podczas gdy wadą kierunku pierwszego jest zbyt mate-

religijne ujmowanie religii (Leuba). W Niemczech zasłużyli się dla badań nad p. r. Duhm, Gunkel i Weinel przez badanie zjawisk entuzjazmu w religijności prorockiej i wczesno-chrześcijańskiej. Z filozofów zajmowali się temi kwestiami Simmel, Wundt („Völkerpsychologie“) i Höffding. Ciekawe przyczynki dała też psychoanaliza Freuda. Dawna p. r. posługiwała się jedynie metodą obserwacji i samoobserwacji, nowa używa również metody statystycznej (Starbuck) i eksperymentalnej (Girgersohn).

**Religii socjologia**, najnowsza gałąź religjologii: rozpatrywanie religii jako tworów społecznych z punktu widzenia socjologii i jej metodami. Oczywiście już historia kościoła oraz teologia praktyczna, dalej historia powszechna religii, psychologia religii, a także inne działy nauki, jak np. prawo kościelne musiały się zetknąć z metodami socjologicznymi oraz dojść do poznania socjologicznego, jednakowoż dopiero czasy dzisiejsze przyniosły prace pod tą nazwą oraz świadome zastosowanie socjologicznych punktów widzenia.

**Religii zmiana** (zmiana wyznania), przejście z jednego związku religijnego do innego lub wystąpienie z pewnego związku religijnego (wystąpienie z Kościoła).

**Reliktowa fauna**, gatunki zwierząt, które niegdyś tworzyły zwarte zbiorowiska na większych przestrzeniach, a obecnie występują tylko w pewnych punktach swego dawnego zasięgu. R. f. p o l o d o w o w a. W miarę ocieplania się klimatu Europy i ustępowania lodowca, część zwierząt zaczęła cofać się na północ, część schroniła się w górach. Stąd występują gatunki identyczne w Laponji i płn. Rosji oraz w Karpatach, Tatrach, Alpach i Pirenejach. np. zając biały i pardwa w Alpach i płn. Europie. Z f. w o d n e j, wirki *Planaria alpina* i *Polycelis cornuta* u nas w zimnych potokach górskich, ponadto pewne skorupiaki, znane z jeziorok talrzańskich i Laponji. R. f. m o r s k a. W jeziorach, które utraciły łączność z oceanami zachowała się znaczna ilość form charakterystycznych dla oceanów. Jezioro bajkalskie ma fukę, wiele ryb skorupiaków i mięczaków morskiego pochodzenia. J. Tanganika ma nawet meduzy (*Limnocyclus*).

**Reliktowa flora**, rośliny, które się zachowały w pewnych okolicach z poprzednich epok geologicznych o różnym od dzisiejszego klimacie. Z epoki lodowej występują w Polsce relikty w Tatrach oraz na torfowiskach płn., np. *Betula nana*; z klimatu stepowego, który panował w całej Polsce po epoce lodowej zachowała się np. w Ojcowie *Stipa pennata* itd.

**Relikwiarz**, szkatułka lub kapliczka, przeważnie ozdobnie wykonana z droгоценnego materiału, służąca do przechowywania relikwii. Były też r. w kształcie trumien lub przechowanych wewnątrz członków świętego, np. głowy lub ręki. Najslawniejsze: r. Trzech Króli w katedrze Kolońskiej i św. Urszuli w Brugji; w Polsce srebrna trumna św. Stanisława w katedrze na Wawelu i w. in.

**Relikwie** (łac. reliquiae), „szczątki“, pozostałe po wielkich ludziach; w kościele katol. szczątki, pozostałe po świętych. W pierwszym

rzędzie są to ich kości, oprócz tego jednak także wszystko to, co pozostawało w bezpośrednim z nimi związku, jak szaty, sprzęty i t. p. Cześć r. sięga pierwotn. czasów chrześcijaństwa. W średniowieczu wyrodziła się cześć ta w handel r. z powodu czego sobór laterański w 1215 i sobór trydencki wydały szereg przepisów surowych. Prawdziwość i wiarygodność jakiejś r. musi być stwierdzona pieczęcią biskupa i aprobatą papieża lub biskupa.

**Reljef**, ob. Płaskorzeźba.

**Reljef** (mapa plastyczna), płaskorzeźba przedstawiająca w zmniejszonej skali urzeźbienie danego obszaru. Takie obrazy plastyczne oddają cenne usługi przy nauczaniu geomorfologii, są one jednak zazwyczaj przewyższone, t. zn. że ukształtowanie pionowe jest przedstawione w większej skali, a poziome w mniejszej. Przewyższenie to wykazują również globusy reljefowe. Technika r. nazywa się także geoplastyką. Również do przedstawienia terenu na mapach używa się często metody r., zwłaszcza jeśli chodzi o szczegółowe mapy obszarów górskich, np. Szwarzjarji.

**Relistab** Ludwig, pisarz niem., (1799—1860), wywierał duży wpływ swemi krytykami muzycznymi, napisał satyrę: „Henriette oder die schöne Sangerin“ (1827), powieść historyczną „1812“ (1834, 4 t., nowe wyd. 1912, najlepszy jego utwór, tłum. na polski) i in.

**Remanencja** (z łac.), przy magnetyzmie, ob. Histereza.

**Remarque** Erich Maria, współczesny pisarz niem., autor głośniejszych powieści autobiograficznych z wielkiej wojny: „Im Westen nichts Neues“ („Na zachodzie bez zmian“, przeł. Stefan Napierski, 1930) i „Der Weg zurück“ („Droga powrotna“, przeł. Ludwik Szczepański, 1931).

**Rembang**, stolica rezydentury na płn. wybrzeżu Jawy (Indje holend.) z 13.622 mieszcz., portem i handlem.

**Rembek** Stanisław, współczesny powieściopisarz pol., autor powieści: „Nagan“ (1928).

**Rembertów**, wieś i letnisko w gminie Okuniew, pow. Warszawa, 8 km. od dworca Warszawa Wsch. z 1.375 mieszcz. Posiada obóz wojskowy oraz fabr. mebli i elektrownię.

**Rembieliński** Rajmund, prawnik pol., (1775—1841), wychowany w Korpusie kadetów, brał w czasach Księstwa Warszawskiego wybitny udział w ówczesnym życiu politycznym. Od 1809 prezes izby adm. depart. łomżyńskiego, następnie prefekt depart. plockiego, prezes komisji wojew. mazowieckiego, 1820 marszałek sejmu. Specjalną troską R. była sprawa włościańska, której poświęcił specjalne studjum: „Projekt polepszenia stanu włościan w Księstwie Warszawskim...“ (1815); nadto „Uwagi nad zasadami podatkowania...“ (1811) i in.

**Rembours** (z franc. remboursement, włosk. rimborso), w handlu międzynarodowym: zwrot, pokrycie wydatku, zwłaszcza równowartości nieakceptowanego albo protestowanego weksłu; ściągnięcie kwoty pieniężnej przez zaliczenie. — W interesie remboursowym uzyskuje ten, który dał towar w sprzedaż komisyjną, częściowe pokrycie w ten sposób, że ciągnie weksel (tratę) na komisjona albo na pośredniczącego ekspedytora.



## Renesans.



1. Loggia w Villa Cambiaso, 1548. 2. Stolik renesansowy, w. XVI. 3. Krzesła, renesans włoski. 4. Stół i ławka, renesans francuski, XVI i XVII w.



**Rembowski**, 1. Aleksander, historyk pol., (1847—1906), brał udział w powstaniu styczniowym, wychowanek Szkoły Głównej i Uniwersytetu Heidełberskiego, poświęcił się badaniom zjawisk prawnych i społecznych, które ujmował w duchu przyrodniczego pozytywizmu przy zastosowaniu metody porównawczej. Najważniejszym jego dziełem jest: „Konfederacja i rokosz w dawnym prawie polskim“ (1893), w którym dał porównanie stanowych konstytucyj europejskich z ustrojem Polski. Szereg prac pomniejszych zebrał w „Pismach“ (1901—06, 3 t.). R. wydawał również pomniki źródłowe: „Rokosz Zebrzydowski“ (1893), „Dziarszusz wojny moskiewskiej 1633 r.“ (1895), „Zróżła do historii pułku polskiego lekkokonnego gwardji Napoleona I.“ (1899), „Głos wolny“ Leszczyńskiego, poprzedzony studjum o autorze (1903), redagował „Bibliotekę umiejętności prawniczych“ i rozwijał nader płodną działalność jako recenzent.

2. Jan, malarz polski, (1830—1923), pierwsze studia odbywał w Warszawie pod Gersonem. duży wpływ wywarła na nim twórczość Wypiańskiego. Świętny rysownik, pozostawił zbiór portretów wybitniejszych osobistości z Legjonów (Muz. Narodowe w Krakowie). Z innych dzieł: kartony witrażowe „Wojna i Pokój“, „Pochód“, „św. Krzysztof“, „Złowrogi akord“, oraz liczne sceny z życia górali tatrzańskich.



Rembrandt.

**Rembrandt**, właśc. R. Harmens z van Ryn, najslawniejszy malarz i rytnik niderlandzki, \* 15. VII. 1606 w Lejdzie, † 4. X. 1669 w Amsterdamie, studia odbył w Lejdzie u malarza J. I. van Swanenburga (ok. 1624—1627), później u Pietera Lastmana w Amsterdamie, poczem na krótki czas powrócił do Lejdy. Ok. 1631 osiedlił się w Amsterdamie, szybko zyskując rozgłos jako portrecista. 1634 ożenił się z Saskią van Uylenburgh, która umarła 1642 przy urodzeniu syna Tytusa († 1668). Pomimo znacznego majątku żony popadł R. po jej śmierci w trudności finansowe, które 1656 doprowadziły do licytacji posiadanej przezeń zbioru dzieł sztuki i osobliwości. Towarzyszką życia jego została Hendrikje Stoffels, służąca; założyła ona handel dziełami sztuki i w ten sposób uratowała R. od niedostatku. — R. zwany jest słusznie „malarzem duszy“ w przeciwieństwie do Rubensa, malarza ciała. R. ujmuje wszystkie zjawiska głęboko; początkowe dzieła jego cechuje dramatyczne napięcie, jednak prace późniejszego okresu twórczości są coraz spokojniejsze i bardziej pełne duchowego pogłębienia. Potężnym

środkiem malarskim R. był światłocien, w sposób jemu właściwy stosowany, będący połączeniem światła i cienia, zmkroku, z którego wylaniają się postacie, oraz jasnych promieni. W l. ok. 1630 następuje u R. zmiana kolorytu, z zimnych tonów niebieskawo zielonkawych na ciepłe, złoto-brązowe. Ok. r. 1640 pojawiają się w jego dziełach silna czerwień i głęboki ton żółty, ostatnie zaś 20-letnie jego twórczości charakteryzują silniejsze efekty kolorystyczne i znacznie szerszy sposób malowania.

Spuścizna artystyczna R. jest bardzo bogata. W Lejdzie (1617—1631) powstały portrety własne (Kassel, Haga i in.), portrety krewnych (m. i. ojca i matki w Muzeum w Hadze), sceny biblijne: „Ofiarowanie Chrystusa w świątyni“ (Hamburg), „Samson i Dalila“ (Berlin), „Grosz czynszowy“ (Londyn) i in., dalej przedstawienia starców, czytających lub rozmyślających w mrocznych wnętrzach. Prawie wszystkie obrazy R. tego okresu są małego formatu, malowane z wielką dokładnością. — W pierwszych latach pobytu w Amsterdamie zyskał R. rozgłos, jako świetny portrecista, sławnym arcydziełem „Lekcja anatomji Dra Tulpa“ (1632, Haga). W okresie tym powstały znakomite portrety: „Pisarz“ (1631, Kassel), „Budowniczy okrętów z żoną“ (1633, Londyn), „Dama z wachlarzem“ (Londyn), grupa, przedstawiająca karczodzię Anso, pocieszającego kobietę w żalobie (1641, Berlin) i in. Z licznych autoportretów R. z tego okresu (lata trzydzieste XVII. w.) najlepsze znajdują się w Luwrze w Paryżu, w Uffiziach florenckich i w galerjach: drezdeńskiej, londyńskiej, haskiej i berlińskiej. Silnym napięciem dramatycznym odznaczają się: „Ofiara Abrahama“ (1635, Petersburg) i „Oślepienie Samsona“ (1636, Frankfurt n. M.). „Ofiara Manoa“ (1641, Drezno) zapowiada już spokój i barwność dojrzałego okresu. Piękno aktu kobiecego wykazuje „Danae“ (1636, Petersburg). Z okresu tego wyliczyć jeszcze należy małego formatu sceny N. Testamentu, z pośród których „Męka Pańska“ (1634, Monachjum) i „Chrystus jako ogrodnik“ (1638, Londyn) wysuwają się na plan pierwszy. W r. 1642 powstał sławny obraz zw. „Straż nocna“ (Amsterdam), stanowiący punkt zwrotny w twórczości R. od silnego realizmu lat 30-tych do pewnego wizjonerstwa i mistycyzmu. Ze zbiorowych portretów tej epoki najslawniejsze: „Lekcja anatomji Dra Deymana“ (zachow. częściowo) i 1662 powstały obraz „Stalmeesters“ (zarząd cechu sukienników) (w Amsterdamie). Z dojrzałego okresu twórczości R. najpiękniejsze portr.: Nik. Bruyningh, (1652, Kassel), burmistrza Jana Sixa (1654, Amsterdam), syna Tytusa (Petersburg, Londyn, Wiedeń), Hendrikje (Luwr w Paryżu, Berlin), autoportrety, wreszcie liczne papiersia starych Żydów (Petersburg, Drezno, Florencja). Znacznym dział zajmują w twórczości R. tego okresu sceny ze Starego i Nowego Testamentu, jak małego formatu „Zuzanna wśród starców“ (1647, Berlin), „Tobiasz“ (1645, Berlin i 1650, Richmond) i t. d., następnie potężne kompozycje: „Błogosławieństwo Jakóba“ (1654, Kassel), „Saul i Dawid“ (ok. 1659, Haga) i „Powrót marnotrawnego syna“ (ok. 1665, Petersburg). Z obrazów religij-



nych powstały jeszcze: „Św. Rodzina“ (1644, Downton Castle; 1645, Petersburg; 1646, Kassel), „Emaus“ (ok. 1650, Kopenhaga; 1648, Luwr). — Rzadko malował R. martwe natury: „Zabity wół w rzeźni“ (Luwr i Glasgow) i t. p., niezbyt też często krajobrazy (Amsterdam, Berlin, Kassel, Kraków), pojawiające się w jego twórczości od r. 1635.

Bardzo wielka jest spuścizna mistrzowskich rysunków R.: ponad 1000 znanych rysunków piórkowych i lawowanych tuszem (rzadsze są kredkowe); znajdują się w dużych zbiorach europejskich. Dla dziejów grafiki przełomowe znaczenie miały akwaforty R., oddające wspólnie jego efekty światłocieniowe. Wykonał ich ok. 350, obejmują tematy te same co obrazy. Najslawniejsze: „Przekupień trucizny na szczyry“ (1632), „Krajobraz z 3 drzewami“ (1643), „Autoportret w czasie rysowania“ (1645), „Trzy krzyże“ (1653), „Chrystus w Emaus“ (1654), „Ecce Homo“ (1655) i w. in.

**Remigusz**, 1. święty, biskup Reims, (440—535), ochrzcił Chłodwiga, króla Franków.

2. arcybiskup lioński († 875), znany z udziału w walce o naukę predestynacji.

**Remigusz z Auxerre**, benedyktyn, († 908), francuski teolog, autor pism muzycznych, 882 nauczyciel w szkole katedralnej w Reims, 900 w Paryżu.

**Remington Philo**, technik ptn. amerykański, (1816—1886), skonstruował w r. 1870 ulepszony karabin wstawił się podjętą w roku 1873 fabrykacją maszyn do pisania.

**Reminiscencja** (łac.), przypomnienie, wspomnienie; ustęp we wierszu, utworze muzycznym i t. p., który poeta, czy kompozytor nieświadomie (przez przypomnienie) przejął od kogoś innego.

**Reminiscere** (łac. „pamiętaj“), druga niedziela wielkiego postu. Od tych słów zaczyna się msza św. tej niedzieli.

**Remiremont**, miasto w depart. Wogezów (Francja), nad Mozalą, przy kolei: Nancy—Belfort z 9.605 mieszk. i przemysłem tekstylnym.

**Remis** (franc.), w grze, zwłaszcza w grze w szachy, tyle co partja nierozstrzygnięta.

**Remitent** (z łac.), osoba oznaczona na wekslu trasowanym, jako pierwszy wekslobiorca, ewent. pierwszy indosant wekslu. Ob. Weksel.

**Remittens** (febris r., łac.), zwalniający typ gorączki.

**Remiz**, ob. Sikory.

**Remiza** (franc.), 1. Szopa do przechowywania pojazdów. 2. Schron dla zwierzyny polnej, w postaci niskopiennego lasku, założonego na niewielkiej przestrzeni, wśród pól uprawnych.

**Remizow Aleksiej Michajłowicz**, pisarz rosyj., \* 1877, obecnie na emigracji w Paryżu, napisał fantastyczne powieści i nowele: „Staw“ (1908), „Siostry na Krzyżu“, „Księżniczka Mymra“, „Legendy i opowieści“, „Złoty łańcuch“ (staroruskie legendy), „Kobiety rosyjskie“, „Klechydu ludu rosyjskiego“ (1923), „Skłębiona Rosja“ (1928) i i.

**Remka**, krótkie wiosło, używane przez Kaszubów do wiosłowania i sterowania łodzią.

**Remulus Palaemon Quintus**, rzymski gramatyk za Tyberjusza i Klaudjusza. Lit. Barwick, R. P. 1922.

**Remonetyzować** (z łac. moneta), znów puścić w obieg; orzec, iż pewna moneta jest znów pełnowartościowa. Przeciwnością jest demonetyzować, wykluczyć z obiegu.

**Remonstracja** (nowołac.), sprzeciw; remonstrować, sprzeciwiać się, stawiać przeciwny wniosek.

**Remonstranci**, tyle co Arminianie (ob.).

**Remont koni**, uzupełnianie zużytego materiału końskiego armji świeżymi końmi, nabytymi komisyjnie w czasie pokoju u hodowców lub pobranymi w czasie wojny od ludności wedle kart mobilizacyjnych uprzednio wydanych.

**Remonta** (z franc.), nazwa nieujężdżonego, młodego konia.

**Remontoir**, zegarek do nakrecania bez kłuczyka (ob. Zegar).

**Remowie** (łac. Remi), jedno z większych plemion cell. Belgów (ob.) z nad rz. Axony (Aisne), sprzymierzeńców Cezara; stolicą ich było Durocortorum (Remi, dziś Reims).

**Remscheld**, miasto w Nadrenji (Niemcy), przy kolei Solingen—Lennep z 76.827 mieszk. Posiada dobrze rozwinięty przemysł (fabr. narzędzi z żelaza i stali, walcownie, fabr. śrub, pił, łyżew, silników i i.). Ma zostać połączone z miastami: Lennep i Lüdringhausen.

**Remsen Ira**, chemik ptn.-amer., (1846—1927), 1876—1913 prof. w Baltimore. Napisał m. i.: „Principles of Theoretical Chemistry“, „Introduction to the Study of Chemistry“, „Laboratory Manual“. 1879 założył czasopismo naukowe: „American chemical Journal“.

**Remuneracja**, jednorazowe wynagrodzenie, zapłata za dokonane usługi, w przeciwności do stałej płacy.

**Remus**, ob. Romulus.

**Rémusat**, 1. Claire Elisabeth Jeanne, hr. z domu Gravier de Vergennes, (1780—1821), dama dworu cesarzowej Józefiny, autorka ważnych „Mémoires“ (1879—80, 3 t.).

2. Jean Pierre Abel, orientalista franc., (1788—1832), profesor języka chińskiego i mandżur. w Collège de France, napisał: „Essai sur la langue et la littérature chinoises“ (1811), „Histoire du Bouddhisme“ (1836) i i.

**Ren** (Rangifer H. Sm.), rodzaj jeleni północnych, podbiegunowych okolic. Ciężka, niezgrabna postać, krótkie nogi z raciami przystosowanymi do chodzenia w śniegu oraz obecność u obu płci rogów o wąskiej różnicy i niesymetrycznych, łopatomatych odgałęzieniach odróżniają 14 współczesnych gatunków r. od jeleni właściwych (ob. Cervidae). R. dzielimy na większe r. leśne okresowo odbywające dalekie wędrówki za żerem oraz mniejsze r. stałe zamieszkujące obszar tundry. Do pierwszych należy ameryk. karibu, stanowiący podczas swoich okresowych wędrówek na południe podstawę bytu szczepów indyjskich Labradoru i półn. Kanady. R. europejski (Rangifer tarandus), należący do drugiej grupy, zamieszkiwał dawniej całą Skandynawję, obecnie żyje w północno-wschodniej Finlandji i środkowej Norwegji. Duże sztuki dochodzą do 150 kg wagi przy 1 m wysokości, a 2 m długości, barwy ciemno-szaro-brunatnej latem, białoszarej zimą; brzuch biały, grzywa silnie rozwinięta. Od formy

tej wywodzi się r. domowy, będący najważniejszym zwierzęciem domowym ludów północnych, a przede wszystkim Lapończyków, dostarczając mięsa, mleka, futer i służąc za zwierzę pociągowe. W r. 1920 liczone w Norwegii 98.000, w Szwecji 168.000, w 1926 we Finlandji 62.000 sztuk r. Wrogami r. są obok drapieżców, infekcyjne choroby, lądem owady oraz klimat, utrudniający rozmnażanie się.

R. pojawił się w Europie w pleistocenie, sięgając do Anglii, a nawet pld. Francji i części Hiszpanji po morze Śródziemne, by z ustaniem okresu lodowego wyczołfać się ku północy. Liczne pozostałości w postaci grotów i narzędzi sporządzonych z rogów r. nadają starszej epoce kamiennej nazwę okresu reniferowego.

Ren (łac. Rhenus, niem. Rhein, franc. Rhin), największa rzeka Europy zach., długa 1.320 km, z dorzeczem 224.500 km<sup>2</sup> (na Niemcy 107.269 km<sup>2</sup>). Powstaje w kantonie Gryzonów w Szwajcarii, przy zamku Reichenau, 586 m nad poz. morza, z połączenia górskich potoków: Przedniego (wplywa z jez. Toma w grupie Św. Gotarda) i Tylnego R. (z grupy Adula). Następnie tworzy granicę między Szwajcarią a Liechtensteinem i Przedarulanją, wpada do jez. Bodeńskiego, które opuszcza pod Konstancją. Następnie płynie ku zach., tworząc na dużej przestrzeni granicę Szwajcarii i Niemiec. Pod Bazyleą skręca ku płn. i wpływa na nizinę Górnorońską, gdzie stanowi granicę Francji (Alzacji) i Niemiec. Poniżej Moguncji zwraca się ku zach., by skręcić pod Bingen w kierunku płn.-zach. ku Koblencji i Bonn. Tutaj płynie R. głęboką doliną przelomową przez Nadreńskie góry Łupkowe. Od Bonn płynie R. już niziną popod Kolonją. Düsseldorfem, Duisburgiem i Hamborn. W Holandji dzieli się R. na Waal (2/3 wody) i Dolny R. (1/3 wody). Od tego ostatniego odłacza się pod Arnheim ramię Ysel (1/6 wody), wpadające do Zuidersee, Dolny R. płynie z 2/6 wody ku zach., gdzie nazywa się Lek, potem Nieuwe Maas (Nowa Moza), a poniżej Rotterdamu Nieuwe Waterweg. W średniowieczu płynął R. aż do Utrechtu (obecnie Krzywy R.), gdzie dzielił się na ramiona Vecht i Stary R., które dziś są już tylko kanałami. Waal łączył się do 1903 pod Gorcum z Mozą, która posiada obecnie osobne ujście do Hollandsch Diep. Poniżej Gorcum nazywa się Waal — Boven Merwede, która dzieli się pod Werkendam na Nieuwe Merwede (2/6 wody), uchodzącą powyżej Moerdijk do Hollandsch Diep i na Beneden Merwede (2/6 wody), która jest połączona pod Dordrechtem przez ramię Noord z Leek-Nieuwe Maas, a dzieli się znów poniżej Dordrechtu na Dordtsche Kil (2/27 wody), uchodzącą do Hollandsch Diep (droga do Antwerpii) i na Oude Maas (Stara Moza), która uchodzi pod Brille do morza Północnego. Główną trasę żeglugi tworzy droga: Nieuwe Waterweg—Nieuwe Maas (przez Rotterdam)—Nord—Merwede—Waal—R.

Pod Bazyleą ma R. 150—250 m szerokości, pod Moguncją 400—900, pod Kolonją 350—450, a na granicy Holandji 1000 m. Pod Konstancją (395 m nad poz. morza) prowadzi R. średnio 303, pod Bazyleą (250 m n. p. m.) — 865, pod

Moguncją (82 m n. p. m.) — 1 400, pod Kolonją (39 m n. p. m.) — 2.165. a na granicy Holandji (12 m n. p. m.) — 2.200 m<sup>3</sup>/sek. Naogót posiada R. w lecie więcej wody niż rzeki środk. Europy. Główne dopływy: Aach, Wutach, Alb, Wehra, Wiese, Kander, Elz, Kinzig, Murg, Neckar, Men, Lahn, Wied, Wupper, Ruhr i Lippe (z prawego) oraz Thur, Glatt, Aara, Ill, Moder, Sauer, Lauter, Queich, Selz, Nahe, Mozela, Nette, Ahr i Erft (z lewego brzegu).

R. jest najważniejszą arterją śródlądowej żeglugi w Europie, głównie dzięki temu, że płynie przez nadzwyczaj uprzemysłowione obszary i posiada rozliczne połączenia z innymi systemami wodnemi. Główne kanały: R.—Rodan, R.—Marna, R.—Men—Dunaj, R.—Herne, Dortmund—Ems, Ems—Weser, Mittellandkanal, Zuid—Willem, kanał Campine i Merwede. Żeglowny jest R. od Bazylei. Miareę znaczenia R. jako drogi wodnej ilustruje dobrze fakt, że przez nią przechodzi 52% całej żeglugi wewnętrznej Niemiec (w 1927 r. — 83.310.000 tonn). Główne porty: Kehl, Strassburg, Karlsruhe, Mannheim, Ludwigshafen, Moguncja, Koblenca, Kolonja, Düsseldorf, Duisburg, Hamborn, Wesel, Arnheim, Nimwegen, Dordrecht i Rotterdam.

Już od pokoju Paryskiego z 30 maja 1814 jest żegluga na R. wolna dla wszystkich państw nadreńskich; pełne umiędzynarodowienie rzeki istnieje od traktatu w Mannheim (17 paźdz. 1868). Traktat wersalski (1919) zmienił skład centralnej komisji dla żeglugi po R., do której wchodzi obecnie po 4 przedstawicieli Francji i Niemiec, a po 2 Szwajcarii, Holandji, Anglii, Włoch i Belgii. Siedzibą tej komisji jest Strassburg. Francja posiada wyłączną opiekę nad górnym Renem (po Mannheim), a Niemcy zobowiązały się wybudować do 1945 r. drogę wodną R.—Moza i R.—Dunaj.

Już w czasach Cezara był R. graniczną rzeką między Galją i Germanją, pozostał nią też aż do wielkiej wędrówki ludów i upadku cesarstwa zach.-rzymskiego. Wtedy bowiem udało się plemionom germańskim (Frankom, Alamanom, Burgundom) przedrzeć za Ren do Galji, gdzie jednak uległy one częściowej romanizacji. Po rozpadnięciu się monarchji Karola W-kiego rozpoczyna się rywalizacja Francji i Niemiec o mieszane etnicznie obszary wzdłuż lewego brzegu rzeki (Alzacja, Lotaryngja, Flandrja), która trwa od w. IX. aż do naszych czasów. Po okresie przewagi francuskiej w XVII. i XVIII. w., kiedy to doszło do tego, iż w latach 1798—1814 wsch. granica Francji opierała się na całej długości o R., a nawet go przekraczała, przyszedł później okres przewagi Niemiec, którym udało się nawet w 1872 odepchnąć Francję na całej linii od Renu. Przyłączenie do Niemiec Alzacji i Lotaryngji stało się jedną z przyczyn wojny światowej, której zakończenie przyniosło Francji wynagrodzenie tej krzywdy.

Ren (łac.), nerka, r. mobilis, albo r. migrans, nerka wędrująca.

Renalls, nerkowy, dotyczący Lerek.

Ren—Herne kanał, zach. odcinek kanału Środkowego (ob.).

Ren—Marna (Marnoroński) kanał, wybudowany 1838—1853, prowadzi od skanalizowanej

rz. III pod Strassburgiem poprzez Meurthe, Mozę i Mozę do bocznego kanału Marny przy Vitry-le-François i ma tunele kanałowe o długości 4.877 m oraz 180 śluz. Jest długi 362 km i dostępny dla statków o pojemności do 250 tonn.

**Ren—Rodan kanał**, wybudowany 1783—1834, biegnie od rz. III pod Strassburgiem jako kanał boczny wzdłuż lewego brzegu Renu aż do Milhuzy, a stamtąd wyszycując skanalizowaną rz. Doubs i Saonę do Rodanu. Ma 323 km długości, 157 śluz i jest dostępny dla statków do 200 t. pojemności.

**Renais**, ob. Ronsse.



E. Renan.

**Renan Ernest**, francuski orientalista, historyk i filozof, (1823—1892), znany semitolog i badacz w dziedzinie historii religii, zwłaszcza chrześcijaństwa. Podróżował po Syrii, 1862 prof. języków orient. w Collège de France. Podczas podróży napisał „La Vie de Jésus” (1863), dzieło, tłumaczone na prawie wszystkie języki europejskie (tłum. polskie A. Niemojewskiego: „Żywot Jezusa” wyd. I. 1904, wyd. III. 1907). Dzieło to spowodowało konflikt z episkopatem i utratę profesury, którą odzyskał 1871. 1876 wybrany członkiem Akademii Francuskiej. Dzieła: „La Vie de Jésus” jest pierwszą częścią obszernego dzieła „Histoire des origines du christianisme” w 6 t. pod różnymi tytułami (Les Apôtres, Saint Paul, Antichrist, Eglise chrétienne, Marc-Aurèle, 1866—83), „Histoire du peuple d’Israël” (5 t. 1887—94), „Averroës et Averroïsme” (1852), „Histoire générale et système comparé des langues sémitiques” (1855); zbiory artykułów „Etudes d’histoire religieuse” (1857), „Nouvelles études...” (1883); „Drames philosophiques” (Caliban, L’abbesse de Jouarre, 1878—1886), „Souvenirs d’enfance et de jeunesse” (1883), „Feuilles détachées” (1892). Po śmierci R. wyszła korespondencja z siostrą i przyjacielem: „Lettres intimes d’ E. R. et d’ Henriette R.” (1896), „Correspondance d’ E. R. avec M. Berthelot” (1898), „Lettres du seminaire” (1904), „Mélanges religieux et historiques” (1904), „Cahiers de jeunesse” (1906).

**Renard Benedykt**, polski rytownik w XVIII. w., na rycinie, przedstawiającej widok z Rzymu, wykonanej przez niego według rysunku F. Barigioni’ego, podpisany: Benedetto Renard Polacco sculp. in Roma... 1711.

**Renard**, 1. Alphonse, belg. mineralog i geolog., (1842—1903), od 1887 prof. w Gandawie, opisał skały i osady głębokomorskie ekspedycji Chal-

lengera i plutoniczne skały Belgii, autor pracy: „Réactions microchimiques à cristaux et leur application en analyse qualitative” (1886).

2. Charles, franc. inżynier wojskowy, (1817—1905), ulepszył balony i zbudował w 1884 wspólnie z kapitanem Krebssem pierwszy praktyczny statek powietrzny; jego pomysłem było (1887) zastosowanie baloników do celów meteorologicznych.

3. Georges, historyk franc., \* 1854, od 1907 profesor w Collège de France, napisał: „La république de 1848” (1907), „Histoire du travail à Florence” (1914), „L’évolution industrielle et agricole depuis 150 ans” (1912), „Le travail dans l’Europe moderne” (1920).

4. Jules, pisarz franc., (1864—1910), w r. 1889 współzałożyciel „Mercure de France”, autor szkiców z życia chłopskiego: „Sourires pincés” (1890), „Le Vigneron dans sa vigne” (1894) „Bucoliques” (1898, powiększ. 1905), powieści: „L’Ecornifleur” (1892) i „Poil de Carotte” (1894, główny jego utwór), naddo „Histoires naturelles” (1896, II. wyd. 1904, najpopularniejszy jego utwór), „Comédies” (1904), „Ragotte” (1908).

**Renata Cecylja**, królowa polska, † 1644, pierwsza żona Władysława IV, córka ces. Ferdynanda II.

**Renatus Andegaweńczyk**, ob. René I. Andegaweńczyk.

**Renaudel Pierre**, polityk franc., \* 1871, dziennikarz socjalistyczny, 1914—19 i od 1924 deputowany, reprezentuje kierunek umiarkowany, pokonany przez radykalny odłam Bluma ustąpił 1927 z kierownictwa partji.

**Renaudot Théophraste**, pierwszy dziennikarz franc., (1586—1653), założoną w r. 1631 „Gazette de France” wprowadził do Francji dziennikarstwo. W piśmie tem współpracowali m. i. Richelieu, Leclerc du Tremblay i Ludwik XIII. W r. 1637 R. założył pierwszy lombard (Mont de Piété), obok którego później halę licytacyjną (Hôtel des Ventes). W r. 1646 został historjografem Ludwika XIV.

**Renault Louis**, prawnik franc., (1843—1918), prof. prawa narodów w Paryżu, 1899, 1907 reprezentował Francję na konferencjach pokoj. w Hadze, 1907 (wraz z E. T. Moneta) laureat (pokoj.) Nobla. Główne dzieło: „Traité de droit commercial” (1888, 5. wyd. 1921, 8 t.).

**Rencki Roman**, lekarz pols., \* 1867, od 1907 prof. chorób wewnętrznych na Uniw. Jana Kazimierza we Lwowie. Ogłosił wiele prac ze swej specjalności.

**Recontre** (franc.), bitwa spotkaniowa.

**Rendez-vous** (franc.), schadzka, umówione spotkanie w określonym miejscu i czasie.

**Rendsburg**, miasto okręg. w Szwecji, na wyspie między rz. Eider i kanałem Kilońskim z 17.145 miesz. oraz przemysłem żelaznym, chemicznym, młynarskim i drzewnym.

**René (Renatus) I. Andegaweńczyk**, Dobry, tytułarny król Neapolu i Jerozolimy, ks. Lotaryngji i hr. Prowancji, (1409—1480), syn Ludwika II. neapolitańskiego, zdobył przez małżeństwo Lotaryngję, 1431—44 był w niewoli u Filipa Burgundzkiego, pracował w Prowancji nad wskrzeszeniem średniowiecznej poezji miłosnej.



**Renegat** (nowołac.), odstępcą, apostata; człowiek, który się zaparł czegoś, zaprzaniec; por. Apostazja.

**Reneryt**, minerał, wodny siarczan żelaza, występuje w trójskośnych kryształach barwy czerwonej.

**Renesans** (franc. renaissance, włosk. rinascimento), odrodzenie, termin stosowany w szczególności do sztuki i kultury włoskiej XV. i XVI. w., będącej nawrotem do form starożytnych, w związku z ogólnym nawrotem do kultury starożytnej w nauce, literaturze i życiu (ob. Humanizm). W związku z tem pozostaje także w znacznej mierze zerwanie z tradycją średniowieczną i nowy sposób patrzenia na naturę. Z pewną słusnością mówi się już o r. karolińskim, ottońskim i Pisanich (XIII. w.).

Ważną cechą sztuki r. jest przejście od sztuki starożytnej prostoty w rysunku, poczucie piękna i jasności proporcji, przejście form świata starożytnego, jednak bez antykwarского naśladowania ich: przetwarza ona swe wzory w sposób nowoczesny, stwarzając wspaniałe arcydzieła. Kolebką r. w sztuce jest Florencja. Rozróżnia się w r. 3 okresy: r. wczesny (quattrocento) XV w.; pełny r. mniej więcej do połowy XVI. w. (cinquecento) i r. późny, stanowiący przejście do baroku. R. ogarnął w Włoch całą prawie Europę, przybierając w poszczególnych krajach cechy miejscowe (r. francuski, niderlandzki i t. d.).

Architektura r., na której podstawach opiera się budownictwo po nasze czasy, wyrosła na związaniu wzorów rzymskich z nowymi potrzebami kulturalnymi. Silny rozkwit architektury r. przypada we Florencji na r. ok. 1450: budowle wczesnego r., zdobne bogato ornamentami natchnionymi zachowanymi we Włoszech zabytkami sztuki rzymskiej. Na czele budownictwa tego okresu stoją pałace, budowane z dużym poczuciem monumentalności, jakby zamki w mieście; ten typ pałacu jest charakterystyczny dla r. florenckiego. Najważniejsze wśród nich: Palazzo Medici-Riccardi (dzieło Michelozza), Palazzo Strozzi (zaczęty przez Ben. da Majano 1489, który S. Cronaca skończył w r. 1533) i Palazzo Pitti (dzieło Brunellesca) W podobnym typie pałace posiada i Siena, np. Palazzo Piccolomini. W architekturze kościelnej zaznacza się najpierw nawrót do form niesklepionej bazyliki starochrześcijańskiej, później wprowadza się sklepienie na wzór rzymskich. Dużą rolę w architekturze kościelnej r. odgrywa kopuła — pierwowzorem jej jest wspaniała kopuła katedry florenckiej, dzieło Brunellesca (ob.), który też wybudował dwie florenckie bazyliki: San Lorenzo i Santo Spirito. Prócz wymienionych architektów dużą rolę odegrał, nietylko we Florencji, architekt Leo Battista Alberti (ob.). R. florencki związany jest silnie z postaciami rodziny Medyceuszów, sławnych mecenasów sztuki. Weneckie pałace renesansowe (np. Palazzo Pisani a San Paulo, Palazzo Vendramin-Caerghi, Corner-Spinelli i in.) przedstawiają do pewnego stopnia przeciwieństwo toskańskich, ciężkich, poważnych; są one pełne lekkości i zdobne często wielobarwną mozaiką kamienną. Ich cechą charakterystyczną są balkony, zdo-

biące fasady często na całej ich szerokości. Barwność przejawia się i w fasadach kościołów (San Zaccaria, Scuola di San Marco i t. d.). Budowle podobnego typu spotyka się też w okolicznych miastach, np. w Weronie: Loggia del Consiglio.

Mniej więcej ok. r. 1500 punkt ciężkości architektury renesansowej przenosi się do Rzymu, gdzie powstają budowle, silniej naśladowujące powagę i surowość budowli antycznych. Zasadniczym celem staje się nadanie budynkowi okazałości i równości proporcji — dekoracja odgrywa małą rolę lub też nie bywa stosowana. Głównym architektem okresu jest w Rzymie Bramante (ob.). Jego poprzednie budowle medjolańskie należą jeszcze do wczesnego r.; w Rzymie, wśród zabytków starożytnych, skierował się do ściślejszego naśladowania ich formy. Bliski jemu jest w swych dziełach Baldassare Peruzzi, do znakomitszych zaś naśladowców Bramantego należą Antonio da Sangallo młodszy z Florencji, jeden z architektów Palazzo Farnese, i Pirro Ligorio, twórca ozdobnej villa Pia w ogrodach watykańskich. Odrębny kierunek, genjalnie przekształcający antyk, reprezentuje Michał Anioł Buonarroti (ob.), który prowadził po Bramantem budowę kościoła św. Piotra w Rzymie (kopuła). Uczniowie jego naśladowali swego mistrza. Najpilnie trzyma się studjum antyku współczesny Michał Aniołowi, choć młodszy od niego Vincenzo, twórca sławnego pałacu Caprarola i kościoła Il Gesù w Rzymie, pierwowzoru późniejszych barokowych kościołów. Podobny kierunek reprezentuje Galeazzo Alessi, budujący sławne pałace genueńskie, o charakterystycznym rozkładzie wnętrza. W innych miastach włoskich wyróżniają się w epoce pełnego renesansu: w Wenecji Michele Sanmicheli i Jacopo Sansovino (twórca biblioteki San Marco w Wenecji) oraz jego następca Andrea Palladio z Vicenzy, którego budowle wywierały wpływ jeszcze w ciągu XVII. i XVIII. wieku. — Poza Włochami budowano aż po w. XVI. późnogotyckie budowle, jednak od końca XV. w. pojawia się w nich, jako zapowiedź nowych tendencji twórczych, powrót do szerszego traktowania mas, do horyzontalizmu i związanej z nim formy łuku. Ok. r. 1500 zaczyna się przejmowanie idei renesansowych przez sztukę innych krajów, zwykle za pośrednictwem włoskich artystów, których bardzo wielu pracuje poza granicami ojczyzny. I tak we Francji datuje się od budowli Franciszka I. (1515—1547) (ob. Francuska sztuka); do Hiszpanji przychodzi po r. 1500 (ob. Hiszpańska sztuka); do Anglii bardzo późno, bo dopiero w drugiej połowie XVI. w., a właściwie rozszerza się w w. XVII. (ob. Angielska sztuka w art. Wielka Brytania); w Niemczech powstają budowle renesansowe ok. połowy XVI. w. (ob. Niemiecka sztuka); w Polsce r. pojawia się w Krakowie, gdzie na Wawelu pracują włoscy architekci już od pierwszych lat XVI. w. (ob. tom Polska, Sztuka).

Rzeźba renesansowa w przeciwieństwie do gotyckiej, która służyła głównie celom kościelnym, nabiera zupełnie świeckiego charakteru. Według starożytnych wzorów starają się

rzeźbiarze figury swoje stawiać w sposób swobodny, naturalny, często stosując kontrast, ulubionym też staje się akt. Naturalistyczne tendencje sztuki quattrocenta doprowadziły do silnego rozwoju portretu. Odrębny charakter jak w epoce poprzedniej mają grobowce renesansowe (ob. Grobowiec, Nagrobek i t. d.). Powstają też sławne posągi konne („Colleoni“ w Wenecji, Verrocchia; „Gattamelata“ Donatella w Padwie). Włochy produją także i w rzeźbie renesansu (ob. Włoska sztuka). Z artystów najslawniejsi. Lorenzo Ghiberti (ob.), twórca sławnych drzwi bronzowych do Baptysterjum we Florencji, dalej naturalista w swych postaciach świętych Donatello (ob.), uczeń jego Verrocchio (ob.), nauczyciel Leonarda da Vinci, Desiderio da Settignano (ob.), również uczeń Donatella, twórca szkoły rzeźbiarzy w marmurze, portrecistów i t. d., do której należą. Mino da Fiesole (ob. Fiesole 2.), Antonio Rossellino (ob.) i Benedetto da Majano. Artyści ci pracowali głównie we Florencji; obok nich pojawiają się warszaty della Robbiów, wykonujących płaskorzeźby w barwnie pclewanej glinie. Twórczość ich należy do cinquecenta, podobnie jak Sansovina. W Sienie działa współcześnie z Donatellem oryginalny rzeźbiarz Jacopo della Guercia. W XVI. w. rzeźba włoska dostaje się pod coraz silniejszy wpływ potężnych dzieł Michała Anioła. Inne kraje europejskie dostają rzeźbę renes., podobnie jak architekturę, w dużej mierze bezpośrednio, przez sprowadzanych rzeźbiarzy (w Polsce Giovanni Cini ze Sieny pracuje na Wawelu, dalej Gian Maria Padovano i in.) i dekoratorów.

Malarstwo renesansowe, którego nowe drogi zaczęły się od poznania człowieka i zwrotu do natury, dzieli się we Włoszech, skąd znowu promieniowało na inne kraje, na szereg szkół: 1. florencka, wywodząca się od Cimabuego i Giotta, z mistrzami: Masaccio, Fra Angelico, Benozzo Gozzoli, Paolo Uccello, Andrea del Castagno, Fra Filippo Lippi, Botticelli, Ant. Pollaniolo, Dom. Ghirlandaio, Filippino Lippi, Andrea Verrocchio, L. Signorelli, Melozzo da Forlì i w. in. 2. Szkoła sienneńska posiada mistrza wielkiej sławy: Duccia. 3. Szkoła wenecka, odznaczająca się żywym kolorytem, ma przedstawicieli: Alv. Vivarini, A. Mantegna, Giorgione, Bellini, C. Civelli, Carpaccio, Tycjan, Sebastiano del Piombo, Tintoretto, Veronese, Tiepolo i in. 4. Szkoła medjołańska: Vincenzo Foppa, Ambrosio Borgognone, głównego mistrza ma w osobie Leonarda da Vinci, który wyszedł z Florencji, gdzie był uczniem Verrocchia. Pod wpływem Leonarda zostają Bellraffio, Solaro, Cesare de Sesto, G. Ferrari i B. Luini. 5. Ze szkoły umbryjskiej XV. w. (Gentile da Fabiano, Pinturicchio i Perugino) wyszedł Rafael, uczeń Perugina, który w 6. w Rzymie znajduje wielu naśladowców, jak np. Giulio Romano. Trzej artyści r.: Leonardo da Vinci, Rafael i Michał Anioł są temi indywidualnościami, które wywarły olbrzymi wpływ na sztukę współczesną i późniejszą. Z artystów r. wymienić jeszcze należy Dan. da Volterra i Correggia. Tematy przedstawień w renesansie obok

obrazów religijnych obejmują portrety, sceny mitologiczne i historyczne. Obok fresków powstaje bardzo wiele obrazów sztalugowych (ob. art. o sztuce poszczególnych krajów, dalej: Ceramika, Meble, Przemysł artystyczny, Rytmnictwo, Złotnictwo i t. d.).

**Renety** (franc. reinette), odmiany jabłek, jak: r. Baumana, kasselska, Kokska, Kulona, orleańska, ananasowa, królowa reret i t. d.

**Renewler Eugène**, szwajc. geolog, (1831—1906), od 1857 prof. w Lozannie. autor: „Notices géologiques et paléontologiques sur les Alpes vaudoises“ (1864—69) i in.

**Renforcé** (franc.), tkanina bawełniana na biele. Rodzaj grubego sztyrlangu.

**Renfrew**, stolica hrabstwa R. (W-ka Brytanja), nad rz. Clyde, przy kolei: Glasgow—R. z 14.137 mieszk. i przemysłem.

**Renfrewshire**, przybrzeżne hrabstwo w pld.-zach. Szkocji (W-ka Brytanja) z 620 km<sup>2</sup> i 292.600 mieszk. Stolicą jest Renfrew.

**Renl**, miasto w Besarabji (Rumunja), w pobliżu ujścia Prutu do Dunaju, przy kolei: Gałac—Bender z 12.866 mieszk. i portem.



G. Reni.

**Renl Guido**, malarz włoski, (1575—1642), uczeń Calvaerta i Lod. Carracciego, był najznakomitszym malarzem relig. swego czasu, miał poparcie papieża Pawła V. i księcia Toskany. W Rzymie powstały jego dzieła: „Ukrzyżowanie św. Piotra“ (Watykan), sławna „Aurora“ w Palazzo Rospigliosi, „Św. Andrzej idący na ukrzyżowanie“ (San Gregorio Magno), freski w kaplicy na Kwirynale i w S. Maria Maggiore. Po powrocie do Bolonji 1612 malował dalej freski, jak „Wniebowzięcie św. Dominika“ (S. Domenico) i obrazy: „Św. Piotr i Paweł“, „Rzeź niewiniątek“, „Pięta“ i „Wniebowzięcie NMP.“. Po r. 1620 wykonał dekorację kaplicy Najśw. Sakramentu w katedrze w Rawennie, potem przez Rzym i Neapol powrócił do ojezystej Bolonji. R. zależny jest w swym rozwoju malarskim zrazu od Caravaggia, by czasem przejść do łagodnych i ciepłych tonów karnacji; w ostatniej epoce twórczości staje się jego kolorystyka bardziej zimna i ponura, postaci zaś tracą nieco naturalności. Typy Chrystusa i Mater Dolorosa R. długie czasy były powtarzane, podobnie jak i postaci kobiece święte (Kleopatra, Lukrecja). Tworzył też świetne akwaforty

**Renifer**, ob. Ren.

**Renklody** (z franc. reineclaudes), odmiana sliwek, o owocach przeważnie kulistych, zielonka-

wych, żółtawych lub czerwono fioletowych. Najpopolitsze odmiany: r. złota, Althana, Ulena.

**Renn Ludwig**, współczesny pisarz niem., autor powieści autobiograficznych z wielkiej wojny „Krieg“ („Wojna“, przeł. Juljusz Feldhorn, 1929) i „Nachkrieg“ („Po wojnie“, przeł. Wanda Kragen, 1930).

**Rennell James**, geograf angielski, (1742—1830), pracował do 1777 w marynarce i w kolo-njach, napisał kilka prac o pld. Azji i i.

**Rennell Island**, grupa wysp na pld. od wysp Salomońskich, składająca się z wysp: Rennell (Mongawa) i Mongiki (Bellona), razem 470 km<sup>2</sup>. Zamieszkują je Polinezyjczycy.

**Rennenkampf Paweł**, generał ros., (1854—1918), w czasie wojny rosyjsko-japońskiej dowódca dywizji, 1913 szef okręgu wojennego wileńskiego, w czasie wojny światowej niefortunny dowódca I. armji.

**Renner Karl**, socjalista austrj., \* 1870, dyrektor biblioteki w Radzie Państwa, 1907 poseł, 1918—20 kanclerz republiki austr. i przewodniczący delegacji na konferencji pokojowej w St. Germain, od 1920 członek Rady Narodowej.

**Rennes**, stolica depart. Ille-et-Vilaine (Francja) i Bretanii, przy ujściu rz. Ille do Vilaine i kolei: Le Mans—Brest, nad kanałem Ille—Rance z 83.418 miesz. Miasto odbudowane po pożarze z 1720. posiada szereg zabytkowych budowli (z katedrą i pałacem sprawiedliwości na czele), dalej uniwersytet (od 1735). École nationale d'agriculture, 2 duże biblioteki, 3 muzea oraz znaczny przemysł (maszynowy, tekstylny i drzewny) i handel. Miasto będące przewodzącym centrum życia umysłowego, było od X. w. stolicą Bretanii.

**Reno** (staroż. Rhenus), rzeka w środk. Włoszech, długa 180 km, wypływa z Apeninu Etruskiego, na ptn.-zach. od Pistoji, przebywa pod Bolonią i uchodzi do Padu.

**Reno**, największe miasto Newady (Stany Zjedn. Am. Ptn.), nad Truckee River z 12.016 miesz. i uniwersytelem stanowym. Przemysł młynarski i hutniczy.

**Renoir Pierre Auguste**, malarz francuski, (1841—1919), zrazu malował na porcelanie, potem jako uczeń Gleyra studjował malarstwo historyczne, wkońcu tworzył pod wpływem Courbety. W ostatniej fazie swego rozwoju stał się wybitnym kolorystą i jednym z głównych przedstawicieli francuskiego impresjonizmu. Główne dzieła: „Pani z parasolką“, „W łoży“, „P. Charpentier z dziećmi“, „Dziewczynka przy fortepianie“ i i. Malował też akty i portrety kobiece, kwiaty, wnętrza i krajobrazy. Obrazy jego w Paryżu, Berlinie, New Yorku.

**Renoma** (z franc.), sława, rozgłos, opinia; r e n o m o w a n y, szanowany, chwalony.

**Renouf Sir** (od 1876) Peter le Page, egiptolog ang., (1823—1897), prof. historii starożytnej i orjentalistyki w Dublinie dyr. wschodnich starożytności w Muzeum Bryt., napisał: „An Elementary Manual of the Egyptian Language“ (1875), „Lectures on the Origin und Growth of Religions as Illustrated by the Religion of Ancient Egyptians“ (1875) i i. Prace jego z dziedziny historii kościoła są na indeksie.

**Renoult René**, polityk franc., \* 1867, adwokat, przywódca partji radykalnej, 1902—19 deputowany, od 1920 senator, piastował kolejno tekę pracy, finansów, sprawiedliwości i marynarki, jeden z twórców kartelu lewicy.

**Renouvier Charles**, franc. filozof, (1815—1903), jego „Manuel républicain de l'Homme et du Citoyen“ (1848), stał się powodem upadku ministra ośw. Corota. W r. 1851 wydał ze swymi przyjaciółmi demokratami „Projet d'Organisation communale et centrale de la République“ (1851), współpracownik czasopisma „Liberte de penser“. Po zamachu stanu 1851 poświęcił się badaniom kwestji filozoficznych i religijnych. Zwolennik krytycznego fenomenalizmu, pozostającego pod wpływem Kanta i Comte'a, który nazywał neokrytycyzmem. Napisał: „Essays de Critique générale: 1. „Logique“ (1854, 3 t.), 2. „Psychologie rationnelle“ (1859, 3 t.), 3. „Principes de la Nature“ (1864, 2 t.), „Introduction à la Philosophie analytique de l'histoire“ (1864), „Le personalisme“ (1901). W 1872—89 wydawał czasopismo „Critique philosophique“.

**Renowacja** (łac.), odnowienie, rekonstrukcja.

**Rensselaer City**, miasto w stanie New York (Ameryka ptn.), nad Hudsonem naprzeciw Albany z 10.823 miesz. i przemysłem.

**Renta** (z łac. rendita), w szerszym znaczeniu wszelki stały dochód, płynący z kapitału lub posiadania prawa, w ścisłym znaczeniu świadczenia pieniężne, ustanowione w umowie i perjo-dycznie się powtarzające. R. dzielą się na w i e c z n e i c z a s o w e, zależnie od czasu ich trwania. R. państwa w ogólnym nazywamy r. płatną przez państwo jużto przez czas życia określonej osoby, jużto przez oznaczony czasokres, względnie r., którą stanowią odsetki od długów państwowych, nie ulegających wypowiedzeniu ze strony wierzyciela. Od nazwiska Włocha Tontiego określa się jako t o n t y n y r., płatne oznaczonej grupie osób przez czas ich życia, przy-czem w razie śmierci uczestnika tej grupy r. należną pozostałym zwiększa się o udział zmarłego. P a p i e r a m i r e n t o w e m i nazywa się zapisy długu, służące do stwierdzenia uprawnie-nia do poboru odsetek rentowych i zawierające ewentualnie oznaczenie osoby uprawnionej do poboru r. i kwotę r.

**Renta gruntowa**, 1. w szerszym znaczeniu dochód uzyskiwany przez właściciela gruntu, 2. w ścisłym znaczeniu część owego dochodu, uzyskiwana bez nakładu pracy lub kapitału. F i z j o k r a c i tłumaczyli istnienie r. g. współdziałaniem sił przyrody w procesie produkcji rolniczej. Według R i c a r d a r. g. powstaje wskutek różnorodności gatunków ziemi branej pod uprawę. Cena bowiem rynkowa zboża pokrywać musi koszty produkcji najgorszego gruntu i z tej przyczyny właściciel gruntu lepszego uzyskuje różnicę pomiędzy ceną rynkową a własnymi kosztami produkcji niższymi od ceny rynkowej, utrzymującej się na poziomie kosztów produkcji najgorszego gruntu. Teoria r. g. R i c a r d a, zwana teorią dyferencjalną ustąpiła w ostatnich czasach miejsca teorii n i e d o s t a t k u wzgl. r z a d k o ś c i, której twórcą jest Gustav C a s s e l. Teoria ta podkreśla, iż cena gruntu podlega ogólnym prawom popytu



i podaży, podobnie jak i inne towary rynkowe, a r. g. stanowi wyższą cenę uzasadnioną względny niedostatkami gruntów, nadających się do uprawy. Socjaliści istnienie r. g. tłumaczą m o n o p o l e m właścicieli gruntów, którzy dzięki prawu własności prywatnej na gruntach zezwalają na uprawę tych gruntów wzamian za otrzymanie od uprawiającego r. g.: według socjalistów jest więc r. g. wynikiem monopolicznego stanowiska właścicieli ziemi, jako czynnika produkcji.

**Rentable** (franc.-łac.), rentujący się, dochodowy, przynoszący dochody, procenty; r e n t a b i l i t é, dochodowość.

**Rentjer**, ob. Renta.

**Rentowa pożyczka**, ob. Państwowe długi.

**Rentowe banki**, zakłady kredytowe, najczęściej złączone z czynnościami ubezpieczeniowymi, zawierają umowy o wypłatę renty, t. j. stałej kwoty perjodycznie, wzamian za jednorazowy wkład kapitałowy, i odwrotnie realizują jednorazowo t. j. kapitalizują przysługujące już renty.

**Rentowe włości**; dobra, objęte z obowiązaniem do płacenia stałej, związanej z własnością gruntu renty. W P o l s c e pozostały w b. dzielnicy niemieckiej, jako skutek ustawy kolonizacyjnej z 1886 r.

**Renty zasada**, reprezentowana przez Rodbertusa (ob.) w polityce agriarnej, domaga się uregulowania kredytu gruntowego w przeciwieństwie do pożyczek hipotecznych: wierzyciel może mieć tylko pretensję do renty, ponieważ ziemia stosownie do swego charakteru nie tworzy podstawy do zastawu dla zwrotnego długu pieniężnego, może być jednak uważana jako „trwały fundusz rentowny“. Czy posiadłość gruntowa może zwrócić wypożyczony kapitał zależy od wysokości długu w stosunku do wielkości posiadłości, od rodzaju długu, spłat i wysokości rolniczego zysku. Właściwa organizacja kredytu (związki kredytowe, banki hipoteczne) wystarcza częściowo potrzebom właścicieli ziemskich, aby zabezpieczyć się przeciw wypowiedzeniu każdej chwili kapitału, a równocześnie potrzebom kapitalistów, by każdej chwili móc rozporządzać swoim kapitałem wedle potrzeby.

**Renversement** (franc., zakręt), przyjęte w lotnictwie określenie jednej z figur akrobatycznych, przeprowadzanych samolotem, a polegające na nagłym zakręcie o 180°.

**Renvoi** (franc.), odsyłanie, odsyłacz, wskazówka; objaśnienie znaków na planach i t. p.

**Reński gulden**, ob. Gulden.

**Reński Związek**, 1. Przymierze trzech elektorów duchownych, biskupa monasterskiego i króla szwedzkiego z Francją (1658) dla obrony szwedzkich posiadłości w Niemczech przeciw cesarzowi i Brandenburgji i wzmocnienia wpływów francuskich. — 2. zawarła pod przewodnictwem Napoleona w 1806 konfederacja najważniejszych książąt niemieckich z wyłączeniem Austrii i Prus, powstaniem swem położyła kres dawnemu cesarstwu, zapewniła Francji faktyczne panowanie nad Niemcami, przestała istnieć po pogromie Napoleona w 1813.

**Reński Związek Miast**, założony 1254 dla utrzymania pokoju w kraju (Landfrieden). Obej-

mował przeszło 50 miast nadreńskich od Bazyli do Kolonii, rozwiął się ok. 1450.

**Reńskie wina** pochodzą z Hesji i Nadrenji, z winnic położonych na nadbrzeżach Renu. Są to przeważnie odmiany białego wina stołowego, silnego i wytrawnego, o doskonałym „bukiecie“. Najwięcej znane gatunki są Johannisberger i Rudesheimer z Nadrenji i Liebfrauenmilch z Hesji.

**Reorganizacja** (franc.), wprowadzenie nowego porządku, przekształcenie; reorganizow a ć, przekształcać, urządzać na nowo.

**Reostat**, opornica, służąca do regulowania natężenia prądu elektrycznego. R. sporządza się z drutów oporowych z nikielinu, manganinu lub konstantanu, odznaczających się nieznaczną zależnością ich elektrycznego oporu od temperatury. Zależnie od przeznaczenia r. dobiera się przekrój drutu oporowego, jak również sposób nawinięcia tegoż. Ze względu na ciepło, wytwarzające się przy przepływie prądu elektrycznego r. regulujące znaczne natężenie prądu buduje się z drutów nieizolowanych, owiniętych na ogniotrwały izolatorze, a umieszcza się je tak, aby prąd powietrza chłodził druty oporowe. W r. k o r b o w y c h wyłącza się lub załącza poszczególne opory ruchem korby ślizgającej się po metalowych główkach, pomiędzy którymi załączone są w szereg poszczególne części oporu. Dogodne są w użyciu r. s u w a k o w e, których opór zmienia się w sposób ciągły, przesuwając styk metalowy ślizgający się wzdłuż oporu i szyny metalowej. Źródło prądu doprowadzamy do jednego końca oporu i do szyny. R. z a t y c k o w e używane bywają tylko do celów pomiarowych i przeznaczone są do nieznacznych obciążeń. Por. Elektryczny opór.

**Rep.** = repetatur (łac.), na receptach: należy wydać lekarstwo powtórnie.

**Reparacja** (łac.), naprawa, odnowienie, wynagrodzenie zastępcze.

**Reparacje** (odszkodowania), ob. Dawes'a plan, Younga plan.

**Reparacyjna komisja** (skrót: Repko), władza aljancka (mocarstw sprzymierzonych), ustanowiona po myśli art. 233 Traktatu Wersalskiego dla ustalenia i nadzoru odszkodowań, które Niemcy mają płacić.

**Repartycja** (łac.), stosunkowy rozdział.

**Repartycyjne podatki**, podatki o ustalonej (kontyngentowanej) zgóry kwocie, która następnie zostaje rozdzielona (ob. Kontyngentowanie). W b. zaborze rosyjskim nakładano w ten sposób podatki gruntowe na gminy. W P o l s c e stworzono w celu sanacji waluty jednorazowy podatek majątkowy w kontyngencji miliardów złotych, nałożony w określonych ustawą częściach na rolnictwo, przemysł i in., a rozdzielony przez władze skarbowe i płatny ratami.

**Repatracja** (nowołac.), powrót do ojczyzny.

**Repce** (niem. Rabnitz), lewoboczny dopływ Raby, długi 182 km. Wypływa w Austrii Dolnej, uchodzi pod Győr.

**Repeal Association, National**, ob. O'Connell Daniel.



Michelozzo. Palazzo Riccardi we Florencji.



Lombardo. Palazzo Vendramin-Calergi w Wenecji.



Fra Giocondo (?). Loggia del Consiglio w Weronie (fragment).



Palladio. Bazylika w Vicenzy (fragment).

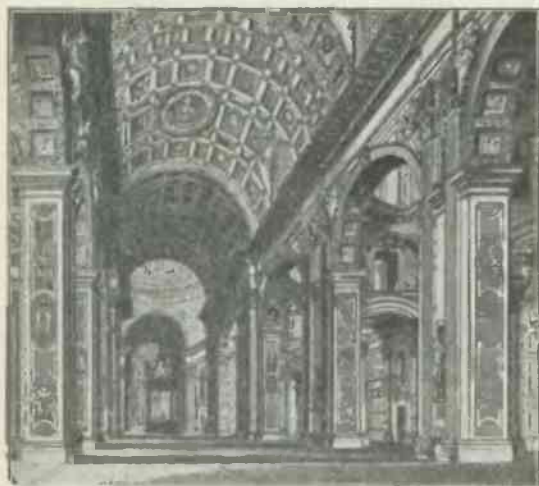

Wnętrze Kościoła św. Piotra w Rzymie



Casa del Ayuntamiento w Sewilli.

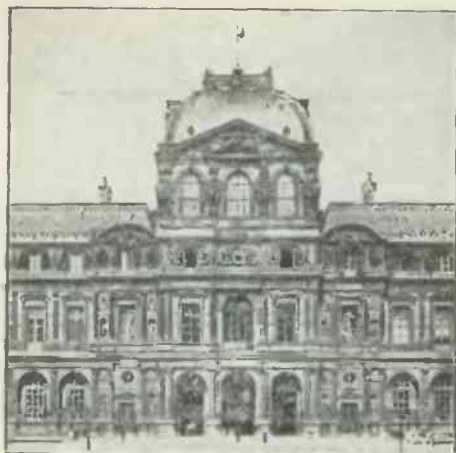

Fragment zach. fasady Luwru (Paryż).



Kłatka schodowa pałacu w Blois.



Kaplica Zygmuntowska na Wawelu.



Dom w Norymberdze.



Ratusz w Lejdzie.



Kirby Hall w Northampton.





Luca della Robbia. Madonna  
(Berlin), ok. 1450.



Donatello. Niccolò da Uzzano  
(Florence, Bargello), ok. 1440.



Donatello. Św. Jerzy  
(Florence, Bargello), ok. 1415.



Michał Aniol. Zwyczcza (Florence)



Tullio i Antonio Lombardi. Grobowiec doży Vendramina  
(Wenecja, Santi Giovanni e Paolo), 1494.



Verrocchio. Pomnik Colleonego (Wenecja), 1480—93.



Michał Aniol. Mojżesz (Rzym, San Pietro)



Andrea della Robbia. Niemowlę  
(Florence), 1461—66.



Benedetto da Majano. Filippo  
Strozzi (Berlin), ok. 1450.



Jacopo Sansovino. Bacchus  
(Florence, Bargello), 1515.



Cellini. Perseusz (Florence, Loggia)



J. Goujon. Nymfy z Fontaine des Innocents (Paryż), 1547—49.



Rolland Leroux. Grobowiec kardynałów Amboise (Rouen, katedra), 1520—25.



G. Pilon. Urna, zawierająca serce Henryka II. (Paryż, Luwr), ok. 1560.



Hans Backofen. Figura nagrobna Bertholda v. Henneberg (Moguncja, katedra), ok. 1505.



Kominek w Palacu Sprawiedliwości w Brugii, 1529—30.



Juan Martinez Montanes. Niepokalane poczęcie (w drzewie, polichr.); katedra w Sewilli, ok. 1620.



Peter Vischer starszy. Apostołowic z grobu św. Sebald (Norymberga), 1509—12



Adam Krafft. Trzecia stacja Męki Pańskiej (Norymberga).



P. Labenwolf. Gęsiarek. (Norymberga), ok. 1550.

**Repelen-Baerl**, gmina w Nadrenji (Niemcy), nad dolnym Renem z 11.087 mieszk. Kopalnie węgla, przemysł metalowy i budowlany.

**Reper**, w miernictwie stały punkt wysokości.

**Repercussio** (łac.), w śpiewie gregoriańskim często powtarzający się ton, zwany później „dominanta”, najbardziej charakterystyczny dla melodii obok toniki czyli nuty końcowej, finalis. We fudze przeprowadzenie tematu przez wszystkie głosy.

**Repertorium** (z łac.), wykaz, skorowidz.

**Repertuar** (z franc. repertoire), spis sztuk, przeznaczonych do wystawienia lub wystawionych w teatrze. Żelazny r., sztuki, wystawiane przez teatr wielokrotnie w różnych sezonach, najczęściej utwory klasyków.

**Repent** (z łac.), „powtarzający”, uczeń, pozostający przez drugi rok w tej samej klasie.

**Repetitio est mater studiorum** (łac.); „powtarzanie jest matką nauk”, t. j. tylko przez powtarzanie zdobywa się prawdziwą wiedzę.

**Repelować** (łac.), powlazarz.

**Repetytorjum** (łac.), dzieło, służące do powtórzenia kursu jakiejś nauki, zawierające w zwięzłym streszczeniu najważniejsze dane z jej zakresu.



I. Repin.

**Repin** Iłja Jefimowicz, malarz rosyjski, (1844—1918), uczeń Akademii petersburskiej, malował obrazy z życia rosyjskiego („Burlaki”), oraz sceny historyczne, o dramatycznym i ponurym charakterze, jak: „Iwan Groźny nad zwłokami zamordowanego syna” i in. Ok. 50 jego dzieł posiada Galeria Tretjakowa w Moskwie.

**Repington** Charles A'Court, oficer brytyj., (1858—1925), do 1910 pułkownik, potem współpracownik wojskowy „Times'ów” i „Morning Post”, skazany na karę pieniężną za ujawnienie w artykule z 11. II. 1918 planu wojennego aliantów na rok 1918.

**Replensher** (ang.), mała maszynka elektryczna influencyjna, służąca do ładowania elektrometru kwadrantowego.

**Repli** (franc.), dawna nazwa obszaru wyjściowego dla wysuniętych oddziałów, służącego również za miejsce zbiórki w odwrocie.

**Replika**, w dawnym formalistycznym procesie (np. staropolskim), odpowiedź na zarzuty przeciwnika, po której ewentualnie wymieniano dalsze, t. j. duplikę, tryplikę i kwadruplikę.

**Repinin** Mikołaj, ks., generał i dyplomata ros., (1734—1801), mianowany posłem rosyjskim War-

szawy po Kaiserlingu upamiętnił się polityką podstępny i gwałtu, zmierzającą do ułaremnienia zamierzonych przez Stan. Augusta reform. Jego dziełem było zawiązanie konfederacji radomskiej, narzucenie Rzpłtej traktatu gwarancyjnego i równouprawnienia dysydentów, porwanie senatorów na sejmie 1768 roku. Po wybuchu konfederacji barskiej okazał się niezdolnym do uspokojenia kraju i został wysłany na turecki plac boju, gdzie sprawował dowództwo i negocjował z Turkami traktat pod Maczynem, 1792 został gubernatorem ryskim, 1795 skłonił Stan. Augusta do abdykacji i objął rządy generał-gubernatorskie nad Litwą.

**Reponować** (z łac.), odkładać, odprowadzać (na właściwe miejsce, np. akt).

**Reporter** (z ang.), sprawozdawca, członek redakcji, którego zadaniem jest dostarczanie dziennikowi nowych wiadomości bieżących. Materiał, którego dostarcza r. nazywa się reportażem.

**Repositio** (łac.), odprowadzenie np. wywiniętej lub złamanej kości, lub przepukliny. w miejsce prawidłowe.

**Represalja**, instytucja prawa międzynarodowego: działania bezprawnie jako środki odwetowe, któremi jedno państwo odpowiada na bezprawie drugiego, w przeciwieństwie do retorsyj, będących odwetem za niesłuszne zarządzania.

**Represje** (z łac.), odparcie, ucisk, surowe środki; środki stosowane celem ukarania za popełnione już przestępstwa, w przeciwieństwie do środków zapobiegawczych (prewencyjnych). W znaczeniu szerszym: środki odwetowe (np. w stosunkach międzynarodowych).

**Reprezentacja** (łac.), zastępstwo, przedstawicielstwo; wydatek, związany z pewnym stanowiskiem; koszta r., wydatki, które muszą ponosić w interesie swego stanowiska wysocy urzędnicy (ministrowie, posłowie, generałowie, wojewodowie, prezydenci miast i t. d.); otrzymują z tego tytułu oprócz poborów t. zw. podatki reprezentacyjne.

**Reprezentacja państwa**, atrybut głowy państwa, w Polsce Prezydenta Rzpłtej. Por. art. Konstytucja w t. Polska.

**Reprezentacyjny**, zastępujący, będący przedstawicielem. Repr zespół, drużyna, w sporcie gracze, zestawieni przez jakieś miasto, okręg lub związek, są jego przedstawicielami w zawodach.

**Reprezentant** (łac.), przedstawiciel, także przedstawiciel ludu, izba reprezentantów, np. w Stanach Zjedn. A. P. nazwa drugiej izby kongresu.

**Reprezentatywny system**, system ustroju państwowego, w którym lud uczestniczy w wykonywaniu władzy państwowej przez swych reprezentantów, będących wyrazicielami interesów nie jednej klasy społecznej (w przeciwstawieniu do ustroju stanowego), ale całego społeczeństwa.

**Reprezentować** (łac.), zastępować; podkreślać swoje stanowisko (społeczne, towarzyskie) przez odpowiedni przepych, wystąpienie i t. p.

**Reprobacja** (z łac.), nagana, potępienie.

**Reprobata** (nowołac.), odmowa zatwierdzenia.



**Reprodukcja**, odtworzenie; w psychologii proces powłarczenia treści świadomości, przyciemniony oczywiście reprodukowany wyobrażenie, czy w ogóle treść świadomości nigdy nie są dokładnie takie same, jak ich pierwowzór. Por. Pamięć, Przypominanie. — W świecie ożywionym rozród i rozmnażanie. — Reprodaktor, osobnik męski w stadzie koni, krów i t. p. — Graficzne powielenie obrazu, pisma i t. p. O stos. praw. w dziedzinie takich r. ob. Prawo autorskie.

**Reprodukować** (nowolac.), odtwarzać, zwielokrotniać. Sztukami odtwórczemi (reproduktami) nazywamy te, których zadaniem jest odtwarzanie utworów już istniejących, jak sztuka teatralna, recytacja, śpiew, muzyka instrumentalna.

**Reprimenda** (z franc.), nagana, upomnienie.

**Repryza** (z franc.), powtórzenie (np. utworu muzyczn.), ponowne wystawienie jakiejś sztuki. W prawie morskiem odebranie zdobytgo łupu, zanim go przynął zdobywca sąd morski.

**Reptilia** (łac.), gady (ob.).

**Republika** (łac. „res publica“, „rzecz wspólna“), rzeczpospolita, forma państwa, w której rząd spoczywa w ręku całego ludu (demokracja), lub uprzywilejowanej mniejszości obywateli (arystokracja, plutokracja, r. cenzurowa) w przeciwieństwie do monarchji czyli jednoludności. W demokratycznych r. starożytności, np. w Atenach lud wykonywał swą władzę bezpośrednio na zgromadzeniach (demokracja bezpośrednia), w r. nowożytnych pośrednio przez swych przedstawicieli (system reprezentacyjny). Najstarszemi r. w Europie średniowiecznej były miasta włoskie, związek szwajcarski, w epoce nowożytnej r. holenderska. Ukonstytuowanie się r. Stanów Zjednoczonych A. P. oraz pierwszej r. francuskiej (1792) wniosło ferment idei republikańskiej w życie większości narodów europejskich, który znalazł swe urzeczywistnienie w szeregu rewolucji, zwł. po wojnie światowej, tak, że dziś większość państw europejskich posiada ustrój republikański. Odrębny typ r. przedstawiają Sowjety, w których pełnię praw politycznych posiada tylko pracujący proletarij.

**Republika Dalekiego Wschodu** (ros. Dalne-Wostocznaja Republika), 1920—22 formalnie demokratyczno-mieszczańska r. pod kierownictwem komunistów stworzona jako państwo buforowe pomiędzy Sowietami a japońską armją interwencyjną. Obejmowała obszar transhajkański i nad Amurem, po wycofaniu się armji japońskiej weszła jako Obszar Dalekiego Wschodu w skład Federacji Sowietów.

**Republikanie**, obywatele republiki, zwolennicy republikańskiej formy rządu W St. Zjednoczonych A. M. Płn. nazwa stronnictwa politycznego, założonego w 1856 przez Sumnera i Stevensa, które w przeciwstawieniu do demokracji wyznawało zasady centralizmu i ochrony celnej, zwalczało niewolnictwo, w wojnie domowej 1861—65 odniosło zwycięstwo i oddał dzieli z demokratami rządu nad St. Zjedn.

**Republique française**, La. paryski dziennik polityczny, założony w listopadzie 1871 r. przez

Gambette (pod jego kierownictwem do r. 1882), obecnie organ umiarkowanych republikanów.

**Repudjacja** (łac. Repudium), odmowa, odrzucenie. W prawie rzymskiem rodzaj rozvodu.

**Repuls** (łac.), odmowne załatwienie (podania).

**Repulsja** (z łac.), odrzucenie, odrzucenie.

**Reputacja** (franc.), opinja, dobra opinja.

**Requena**, miasto okręg. w prow. Valencia (Hiszpanja) z 18.818 mieszk. i szeregiem zabytkowych budowli (od XV. w.).

**Requesens y Zúñiga Luis de**, wódz hiszpański, (1526[?]-1576), rozstrzygnął bitwę pod Lepanto, zostawszy 1573 namiestnikiem Niderlandów po Albie naprzód usiłował uspokoić kraj łagodnością, potem przemocą.

**Requête** (franc.), podanie, prośba. — R. civile, w francuskim procesie cywilnym nadzwyczajne środki prawne, którymi można zacząć wyrok prawomocny.

**Requiem** (łac.), msza żałobna w liturgji katolickiej (missa pro defunctis), nazwa pochodzi od początkowych słów introitu: „R. aeternam dona eis“ („wieczne odpoczywanie daj im, Panie“). W odróżnieniu od zwykłej mszy brak tu psalmu Judica, nadto brak: Gloria, Credo, Alleluja. Po Tractus następuje znana sekwencja „Dies irae, dies illa“ („Dzień gniewu, dzień ów“). Agnus Dei kończy się słowami „Dona eis requiem“ zamiast zwykłego „Ite missa est“. Jako kompozycja wielogłosowa, zazwyczaj na sola, chór i orkiestrę, składa się msza żałobna z Requiem, Kyrie, Dies irae, Domine, Hostias, Sanctus, Benedictus i Agnus Dei. Klasyczne arcydzieła stworzyli: G. P. Palestrina, mistrz stylu a cappella, później: Mozart, Cherubini, Berlioz, Verdi.

**Requiescat in pace** (łac., „Niech odpoczywa w pokoju“), słowa modlitwy, używane w mszy żałobnej, w czasie nabożeństwa żałobnego i przy grzebaniu umarłych.

**Rerich** Nikołaj, malarz rosyjski \* 1874. Malował kompozycje z legendarnej przeszłości Wąregów. Główne dzieła: „Mahomet na górze Chira“, „Koran“, „Okręt Wąregów“, „Car Sałtan“, „Mag“ i in.

**Rerum novarum**, znana encyklika Leona XIII. z r. 1891 omawiająca zagadnienie robotnicze i podająca wskazówki, jak je rozwiązać.

**Res** (łac.), rzecz; r. dubia, rzecz wątpliwa; res iudicata, rzecz osądzona prawomocnie; res litigiosa, przedmiot sporu, rzecz sporna; r. (im) mobilis, (nie) ruchomość; r. nullius, dobro bezpańskie; r. publica, rzecz publiczna, dobro publiczne, państwo, rzeczpospolita; r. sacrae, rzeczy kościelne.

**Res**, pseudonim Feliksa Perla (ob.).

**Res ad triarios rediit**, łac. przysłowie wzięte z wojskowości: „sprawa doszła do triarów“ t. zn. niebezpieczeństwo było już groźne (Livius 8, 8, 11).

**Res integra** (łac.), niezmienny stan rzeczy.

**Res publica**, ob. Res.

**Reseda** L. (rezedą), zioła, należące do rodziny Resedaceae, liście naprzemianlegle podzielone lub pierzasto powycinane; drobne, żółte kwiaty zebrane w szczytowe grona, owocem wielonasienna puszcza, otwierająca się na szczytce. Występują głównie nad m. Śródziemnem

i Czerwonem. w Polsce dziko *R. luteola* L. (r. żółta), dochodząca 60—120 cm wys. występuje na wyżynie Małopolskiej, Lubelskiej, wzdłuż Wisły aż po Ciecuchówkę. *R. lutea* L. (r. żółta) występuje dziko w pol. części niżej. Hodowana pln. afrykańska *R. odorata* L. (r. wonna), z której kwiatów otrzymuje się olejek eteryczny.

**Resedaceae** (r e z e d o w a t e), rodzina roślin dwuliściennych, rośliny zielne lub krzewiaste o naprzemianległych liściach bez przylistków, kwiaty w gronach lub kłosach, grzbieciste, 4-rodzielne, 3 lub więcej pręcików, słupek 2—6 owocolistkowy. Owocem puszcza. Najważniejszy rodzaj *Reseda*.

**Resekcja** (łac.), wycięcie, wypilowanie części narządu (np. żebra).

**Reservatio mentalis** (łac.), „wewnętrzne zastrzeżenie”, sposób obchodzenia prawdy, polegający na uzupełnianiu w myśli ustnego oświadczenia dodatkiem, zmieniającym jego znaczenie i wprowadzającym w błąd drugą stronę, karalnie potępiany, jako środek „jezuicki”. Prawnie decyduje rzeczywista wola stron, r. m. więc ma znaczenie, jeżeli obaj kontrahenci o niej wiedzieli, w przeciwnym razie decyduje treść oświadczenia, rozumiana wedle reguł interpretacji.

**Reservations**, nazwa obszarów zarezerwowanych w Stanach Zjedn. i Kanadzie dla Indian (Indian R.), które zostały z biegiem czasu ograniczone do szczyptych i najuboższych obszarów. Oprócz nich znajdują się tam rezerwy wojskowe (Military R.) i leśne (Forest R.), w których zabroniono robić wyręby, aby niedopuszczać do wyschnięcia źródeł, zasilających rzeki górskie.

**Reservatum ecclesiasticum** (łac. „zastrzeżenie duchowne”), postanowienie religijnego pokoju augsburskiego z 1555, podług którego duchowni katolicycy, przechodząc na protestantyzm, obowiązani byli rezygnować z beneficjów.

**Resina** (łac.), żywica.

**Resina**, miasto w prow. Neapol (Włochy), na pld.-zach. od Wezuwiusza, nad zatoką Neapolitańską z 23.936 miesz. Miasto stojące częściowo na zasypanym Herculaneum, słynie z uprawy wina (Lacrimae Christi).

**Resistencia**, stolica губ. Chaco (Argentyna), nad jednym z ramion Parany z 12.550 miesz.

**Reskrypt** (łac.), rozporządzenie wzgl. pismo władzy. W Rzymie pismo cesarza, odpowiadające na przedłożone zagadnienie prawne. Zbiór ich stanowił jedno z źródeł prawa.

**Resolventia** (medicamenta, łac.), leki rozwalniające, rozpuszczające.

**Resorbacja** (nowo-lac.), ob. Wchłanianie.

**Resort** (z franc. ressort), zakres funkcji, należących do urzędnika; kompetencja.

**Resory**, elastyczne łuki, złożone z kilku wstęg (piór) stalowych, łączące pudło pojazdu z podwoziem. Mają za zadanie paraliżować przenoszenie wstrząsów podwozia na pudło. Przy pojazdach mechanicznych używane są oprócz r. płaskich także r. spiralne.

**Resos**, tracki heros, przyszedł Trojantom z pomocą, został przez Odyszeusza i Diomedesa napadnięty i zabity, a jego białe konie uprowadzone. Eurypides opracował mit dramatycznie.

**resp.** = respective (ob.); na dysertacjach = Respondens, „występujący w imię...”, także = respondeatur, „należy na to odpowiedzieć”.

**Respective** (nowolac., skróc. „resp.”), względnie (często mylnie lub, lub też).

**Respekt** (łac.), szacunek, poważanie, cześć; r e s p e k t o w a ć, poważać.

**Respektowe dni** (r e s p i r o), okres, pozostawiony do zapłaty weksła, bez konsekwencji protestu. W polskim prawie protest następuje w ciągu 3 dni od płatności.

**Respiejant** (referent, łac.), sprawozdawca.

**Resplighi Ottorino**, włoski kompozytor, \* 1879, napisał: opery, dzieła symfoniczne („Le Fontane di Roma”, „I Pini di Roma”), nadto „Concerto Gregoriano” na skrzypce z orkiestrą, kompozycje kameralne i in.

**Respiracja** (łac.), oddychanie (ob.).

**Respiro** (włosk. „oddech”), ob. Respektowe dni

**Responsa prudentium** (łac.), ob. Responsum.

**Responsoria** (łac.), w mszy, w liturgii katolickiej, w śpiewach i modlitwach chórowych części, odmawiane lub śpiewane przez kapłana, względnie przewodnika, oraz te części, które odmawia lub śpiewa lud zgromadzony.

**Responsum** (łac., odpowiedź), pouczenie prawne, opinia prawna. W prawie rzymskim stanowiły responsa prudentium (t. j. opinie uczonych prawników) specjalne źródła prawne. Por. Jus respondendi.

**Ressel Joseph**, technik austr., (1793—1857), wynalazł śrubę okrętową, skonstruował 1829 okręt śrubowy („Civetta”) o maszynie parowej 6 KM, szybkości 6 mil morsk. na godz.

**Ressource** (franc.), reursa, źródło pomocy, dochodów; nazwa związków towarzyskich, także ich lokali.

**Restauracja**, przywrócenie dawnego stanu rzeczy, naprawa uszkodzonych budynków i dzieł sztuki; w polityce przywrócenie wypędzonych dynastji, np. Stuartów po śmierci Cromwella i zalamaniu się republiki angielskiej (1660), Bourbonów w Francji, Hiszpanji i Neapolu po upadku Napoleona etc. Okresem r. w Europie nazywa się okres 1815—30. kiedy większość rządów usiłowała przywrócić stosunki, które panowały przed Rewolucją Francuską.

**Restauracja** (franc. „restaurant”), jadłodajnia. Pierwszą r. utworzono w Paryżu w r. 1770. — **Restaurator**, właściciel r.

**Restaurować**, odnawiać.

**Restiaceae**, p. Restionaceae.

**Restif (Rétif) de la Bretonne** Nicolas Edme, pisarz franc., (1734—1806), autor cynicznie śmiałych powieści: „Le Paysan perverti” (1776, 4 t.), „La Vie de mon père” (1779, 2 t., III. wyd. 1788), realistycznych nowel: „Les Contemporaines, ou Aventures des plus jolies femmes de l'âge present” (1780—85, 42 t., wybór 1875) i autobiografji: „Monsieur Nicolas, ou le Coeur humain dévoilé” (1794—97, 16 t.). Wyd. zbior. od r. 1930).

**Restionaceae** (r z e ś c i o w a t e), rodzina roślin jednoliściennych z rzędu Enantioblastae, zewn. wyglądem przypominają trawy. kwiatostan kłosowaty, kwiaty obu- lub jednopłciowe. Rosną w Ameryce pld. i Australji, gdzie częściowo zastępują europ. trawy. Najważn. rodzaje: Restio, Ellegia, Leptocarpus.

**Restituta**, chrześcijanka, męczennica, święta, za czasów cesarza Aureljana († ok 272).

**Restitutio in integrum** (łac.), przywrócenie do stanu pierwotnego, restytucja. Przywrócenie poprzedniego stanu prawnego, a w szczególności zniesienie przez władzę szkodliwych skutków prawnych dla osób małoletnich i innych ze względu na słuszości. W procesie cywilnym i karnym ob. Restytucja

**Restrepo** José Manuel, polityk i historyk kolumbijski, (1781—1864), opracował 1821 nową konstytucję Kolumbji, został 1822 ministrem spraw wewnętrznych potem prezesem Rady Stanu, 1828 zastępcą Bolívara. Napisał: „Historia de la revolución de Columbia“ (1827), „La geografía, producciones e industria de Antioquia“ (1809).

**Restrykcja** (nowołac.), ograniczenie, np. wozowe, walutowe (co do nabywania obcych walut), bankowe (co do czasu lub wysokości wypłat) i t. p.

**Restytucja** (z łac.), przywrócenie do poprzed. stanu (ob. Restitutio in integrum). W botanice zastępowanie narządów u uszkodzonych roślin. U roślin niższych wytwarzają się narządy morfologicznie i fizjologicznie identyczne, u wyższych zjawisko to występuje tylko wyjątkowo. Częściej zdarza się, że na miejscu rany wyrastają inne organa. np. u begonji na uciętych liściach pędy i korzenie. — W prawie przywrócenie omieszkanego terminu, powodującego skutki prawne, do pierwotnego stanu. Art. 190—194 polskiej procedury cyw. dopuszcza r., jeżeli strona bez własnej winy nie mogła dochować terminu zawitego, t. j. powodującego bezskuteczność spóźnionej czynności. Podanie wnosi się w ciągu tygodnia od ustania przeszkody, rozstrzyga je sąd po przeprowadzeniu rozprawy. Od dozwoleń r. niema zażalenia. Wnioskodawca ponosi koszty wywołane r. Podobnie unormowana jest ona w postępowaniu karnym, administracyjnym, karno-administracyjnym i karno-skarbowym.

**Restytucyjny edykt**, rozporządzenie ces. Ferdynanda II. w 1629, nakazujące protestantom zwrot wszystkich zagarniętych po układzie pasawskim (1552) dóbr kościelnych. R. e. został wykonany tylko w dziedzicznych posiadłościach cesarza, który zrezygnował z wykonania go w pokoju praskim 1635 definitywnie w westfalskim 1648.

**Restytuować** (łac.), na nowo ustanawiać, przywrócić.

**Résumé** (franc.), streszczenie, krótkie powtórzenie głównych punktów jakiejś rozprawy i t. p.

**Resursa**, ob. Resource.

**Resystencja** (z łac.), oporność (ob.).

**Reszlat**, rolniczo-pasterskie plemię Bantu z pln. okolic jez. Rudolfa (Afryka wsch.).

**Reszlica**, ob. Rećija.

**Reszid**, ob. Rosette.

**Reszka** Stanisław, pol. dyplomata i polemista katolicki, (1543—1600 [1603?]), pochodzenia mieszczańskiego, po studjach w Witemberdze, Lipsku i Rzymie został sekretarzem i powiernikiem Hozjusza, który wywarł ogromny wpływ na jego umysłowość i skierował go na drogę obrony Kościoła przed różnowierstwem. 1573 mianowany

sekretarzem królewskim, 1575 wyświęcony na księdza, odbył szereg misyj dyplomatycznych do Włoch. Jeden z najwybitniejszych pisarzy katolickich XVI. w., napisał życiorys Hozjusza (St. H... vita“ 1587), „De rebus gestis Stephani I. Regis Poloniae... contra Magnum Moschorum Ducem narratio“ (1582), pismo w obronie Jezuitów (1590), kilka broszur polskich, w których ujawnił niepośledni talent stylistyczny. pozostał też interesujący diarjusz (wyd. Czubek 1916).

**Reszke** Jan, sławny tenor polski; (1850—1925), od 1902 nauczyciel śpiewu w Paryżu, święcił triumfy na scenach operowych Paryża, Petersburga, Londynu, Nowego Yorku i i. (między 1885 a 1900). Brat jego Edward, (1855—1917), był wybitnym basistą i nauczycielem śpiewu w Londynie.

**Reszł**, stolica prow. Gilan (Persja), przy ujściu rz. Sefid-Rud do morza Kaspijskiego z 80.000 mieszk. Ośrodek handlu jedwabiem, kościami, kawiorami i rybami. Portem jego jest pobliskie Pahlawi z 10.000 mieszk.

**Reszła** (różnica), w matematyce. ob. Odejmowanie,

**Reszyl Pasza**, dyplomata turecki, (1802—1858), był 1837/38 i 1839—41 ministrem spraw zagranicznych, doprowadził do pomyślnego końca wojnę egipską, 1841—43 poseł w Paryżu, 1845 i 1853—56 znów minister spraw zagranicznych, jako w. wezyr w l. 1846—52 i 1856/57 był duszą polityki antrosyjskiej.

2. Generał turecki, ob. Strecker R. Pasza.

**Retabulum** (łac.), określenie części ołtarza malowanej lub rzeźbionej, nasadzonej na mense. W XIV. w. r. rozwinęło się w Europie w formie szafiiastej (tryptykowej i t. p.).

**Retardacja** (z łac.), opóźnienie. R. ontogenetyczna, opóźnienie w występowaniu organów podczas rozwoju osobnikowego, rodzaj heterochronji (ob.).

**Retardando**, tyle co ritardando.

**Retę** (łac.), sieć; R. mirabile, sieć cudowna; r. Malpighii, siatka Malpighiego, siatka rozrodcza naskórka, ob. Skóra.

**Retencja**, ob. (z łac.), zatrzymanie; prawo r., ob. Prawo zatrzymania.

**Retford** (East R.), miasto w Nottinghamshire (Anglja), nad Idle i kanałem Chesterfield z 13.414 mieszk. i znacznym handlem.

**Rethel** Alfred, niemi. malarz i grafik, (1816—1859) (obłąkany). Uczeń Schadowa w Düsseldorfie, odznaczał się monumentalnością i siłą wyrazu. Główne dzieła: freski w ratuszu w Akwizgranie, „Nemezis“, „Zmartwychwstanie“, „Pochód Hannibala“, oraz liczne drzeworyty.

**Retiarius**, ob. Gładjatorzy.

**Reticella**, szkło wielobarwne, zwane też millefiori (ob.).

**Reticularis** (nowo-lac.), siatkowaty.

**Reticulum** (łac.), czepiec, część żołądka przetrwających (ob.). R., gwiazdozbiór, ob. Sieć.

**Rétif de la Bretonne**, ob. Restif de la Bretonne.

**Retina** (łac.), siatkówka, ob. art. i tabl. Oko ludzkie; retinalis, należący do siatkówki.

**Retinaculum** (łac.), troczek, taśmowate ścięgna, które utrzymują narządy w ich położeniu.

**Retinitis** (łac.-greck.), ob. Siatkówki choroby.



**Retman** (z niem. Retlmann), starszy flisak (ob. Flisacy), jadący na przodzie szeregu galarów. Także zastępca kapitana okrętu (pilot).

**Retor** (greck.), u star. Greków mówca lub nauczyciel sztuki krasomówczej (retoryki), u Rzymian nauczyciel sztuki krasomówczej.

**Retorsja** (nowołac.), odwrócenie; odpowiedź na obrazę, w szczególności na niesłuszne zarządzenia obcego państwa, będące naruszeniem *comitas gentium* (ob.), objawiająca się wydaniami takich samych zarządzeń w stosunku do danego państwa. R. ma zastosowanie szczególnie przy cłach: systemem r. odpowiada państwo na zastosowanie przez państwo inne systemu prohibicji; prawo retorsji (*jus retorsionis*). Ob. Cła. — **Figura retoryczna**, polegająca na obróceniu na swoją korzyść dowodu przytoczonego przez przeciwnika.

**Retorsje**, ob. Retorsja.

**Retorta**, naczynie szklane, metalowe lub porcelanowe, używane przy destylacji (ob.).

**Retortowy grafit** (retortowy węgiel), krystaliczny pył węglowy, gromadzący się podczas suchej destylacji węgla w górnych częściach retort. Ukształtowany przez prasowanie, służy do celów elektrotechnicznych.

**Retoryczne pytanie**, pytanie, wyrażające zdziwienie lub oburzenie, na które nie oczekujemy odpowiedzi.

**Retoryka**, sztuka mówienia, nauka zasad artystycznego mówienia, teoria wymowy; niekiedy jako r. oznacza się staranną zewnętrzną formę w przeciwieństwie do prozaicznej treści. Stworzona została r. przez mowę Koraksa. Teżjasza a głównie Gorgjasza w V. w. przed Chr. w Altyce; przez sofistów pielęgnowana, rozwinęta została przez Izokratesa i Arystotelesa, który stworzył naukową teorię r. Perypatetycy i stoicy zajmowali się teorią r. Rzymianie poznali r. od Greków w II. w. przed Chr.; początkowo senal i cenzorowie występowali przeciw r. jako „sprzeciwiającej się obyczajom i zwyczajom nowości”; od czasów Cyncerona uprzedzenie do r. zniknęło, a w czasach Augusta r. uważana była za najwyższy stopień wykształcenia młodzieży.

Najwybitniejsze pisma o r. pochodzą od Arystotelesa, Cyncerona i Kwintyliana; inne greckie zebrane w: „*Rhetores graeci*” (wyd. Spengel 1856, Rabe 1913 nn.), łacińskie w „*Rhetores latini minores*” (wyd. Halm 1863).

**Retournement** (franc., „zwrot”), przyjęte w lotnictwie określenie jednej z figur akrobatycznych, przeprowadzanych samolotem, a polegającej na gwałtownym zwrocie o 180°.

**Retowie**, ob. Ractia.

**Retra** (Riedigost), stolica w. ks. Lutyków, słynna swą świątynią Swarozycza-Radegasta i wyrocznią, ściągającą pielgrzymów z całej Słowiańszczyzny. Spalona w XI. w. przez Niemców, uległa zupełnemu zniszczeniu, tak, że dziś mimo usiłowań archeologów trudno oznaczyć dokładnie jej położenie; prawdopodobnie leżała w okolicy Neu-Strelitz lub Müritzersee—Tollensee.

**Retrai** (greck.), wyrocznie; w starożytnej Sparcie pisane prawa Likurga.

**Retraite** (franc.), odwrót czyli rejtarda. W kawalerji sygnał rozsyпки.

**Retrakcja** (z lac.), ściągnięcie się, skurczenie, zakłębnięcie (np. blizny). — Dawna instytucja prawna, uprawniająca do odzyskania rzeczy sprzedanej za zwrotem ceny kupna. Obecnie prawo zna tylko odstąpienie od umowy z winy strony przeciwnej lub na podstawie uprzedniego porozumienia, za zapłatę odstępnego lub pokutnego, w drodze prawa odkupu lub za zwrotem podwójnego zadatku, względnie za zachowaniem go przez kontrahenta.

**Retro...** (fac.), w tył..., zpowrotem, w przeciwnym kierunku.

**Retroflexio** (lac.), tyłzgięcie, szczególnie macy (ob. Macy choroby).

**Retrognatyzm** (Opistognatyzm, hyperortognatyzm), nadmierne cofnięcie w tył profilu twarzy, którego kąt przekracza 93°; por. Mezognatyzm.

**Retroperitonealis** (greck.-lac.), położony w tyle poza otrzewną.

**Retropharyngeus**, pozagardłowy (np. ropień między przełykiem a kregosłupem).

**Retrospektywny** (nowołac.), patrzący wstecz.

**Retroversio** (nowołac.), pochylenie ku tyłowi, w szczególności całej macy.

**Retté Adolphe**, poeta franc., \* 1863, od 1837 symbolista, był anarchista do r. 1906, gdy nawrócił się do Kościoła („*Du Diable à Dieu*”, 1907), napisał poezje „*Cloches dans la nuit*”, 1889, „*L'Archipel en fleurs*”, 1891, „*La forêt bruisante*”, 1896, prozę „*XIII. idylles diaboliques*” (1898), powieść „*La seule nuit*” (1899), nadto studia literackie i społeczne.

**Rettel Leonard**, belwederczyk, pisarz i publicysta pol., (1811—1885), towiańczyk, paryski korespondent „*Gazety Warszawskiej*”, tłumacz dzieł hiszpańskich, autor poezyj druk. w czasopiśmie (1830), oddzielnie wydał m. i. „*Cyryl i Metody*” (1871), w rękopisie zostawił „*Wspomnienia o Mickiewiczu*”.

**Rettinger Mieczysław**, pol. krytyk literacki, \* 1890, oprócz studjów w czasopiśmie wydał oddzielnie: „*Notatki o pozytywistach*” (1913), „*Wśród współczesnych liryków polskich*” (1913).

**Retuszowanie**, w fotografii ręczne poprawianie błędów i niedociągnięć na negatywie lub pozytywie. W malarstwie naprawianie uszkodzonych malowideł; w rytmnictwie, poprawianie zużytych klisz szycharskich.

**Retyckie Alpy**, grupa górska we wsch. Alpach, we wsch. Szwajcarii i zach. Tyrolu, pomiędzy przełęczą Splügen (na zach.) i Brenner (na wsch.) oraz doliną rz. Innu (na płn.), a Vellinem i jez. Idro (na płd.) Góry dzielą się na: Alpy Oberhalbsteinskie i Silvretta na płn., Bernina i Ötztalskie w środku, oraz Ortler i Adamello na płd. Najwyższym szczytem jest Piz Bernina (4.052 m).

**Retyckie piętro** (rät, nie należy mylić z piętnem roethu [rötu], które również należy do triasu), najwyższe piętro triasu górnego, biorące swą nazwę od Alp Retyckich, gdzie jest typowo wykształcone.

**Retykon**, pasmo górskie w Alpach Allgawskich, na granicy Przedarulanji, Liechtensteinu i Szwajcarii, między rz. Ill i Landquart, zbudowane przeważnie z wapieni i wysokie do 2.967 m (Scesaplana).

**Retynit**, żywcowaty minerał, występujący w złożach węgla brunatnego pod postacią nieregularnych skupień, barwy żółtej aż do brunatnej, o potysku tłustym. Tw. 1,5—2. C. wł. 1,1. Składem chemicznym zbliżony do bursztynu.

**Retz**, t. Gilles de Laval, bar., marszałek Francji, (1404—1440), walczył przeciw Anglikom, 1433 wycofał się w życie prywatne. R. zamordował przeszło 200 dzieci z sadyzmu i dla użycia ich krwi do doświadczeń alchemicznych, zaco został powieszony, a ciało jego spalono.

2. Jean François Paul de Gondi, kardynał, (1613—1679), koadjutor, potem arcybiskup Paryża, stanął 1648 na czele powstania przeciw Mazariniemu (ob. Fronda), został 1652 uwięziony, po 18 miesiącach uciekł i błądził po Europie, w 1662 otrzymał pozwolenie powrotu; był odłaj jako opat w St. Denis. pozostawił słynne pamiętniki. „Oeuvres“ (1872—96, 10 t.).

**Retzius Anders**, szwedzki anatom i przyrodnik, (1796—1860), zasłużył się szczególnie badaniami antropologicznymi.

**Reuchlin** (greycz. Kapnion) Johann, głowa humanizmu niem., (1455—1522), po studjach we Francji i Niemczech i działalności prawniczo-sądowej w Niemczech, w l. 1519—21 pierwszy w Niemczech nauczał hebrajskiego oraz greckiego, do którego stosował wymowę nowogrecką (itacyzm), którą później (w przeciwstawieniu do Erazma) nazwano reuchlińską. W r. 1510 sprzeciwił się spalaniu niebiblijnych rękopisów hebrajskich, co wywołało spór z dominikanami w Kolonji, pismo R. „Augenspiegel“ (1511, nowe wyd. 1836) i „Epistolae obscurorum virorum“ (ob.). R. wystąpił przeciw Lutrowi, wskutek czego polemizował z nim Hutten (1521). Oprócz podręczników greckiego i hebrajskiego, przekładów łacińskich i wydał pisarzy greckich. R. napisał komedje „Henno“ (1497) i „Sergius“ (1507). Listy jego wydał Geiger (1875). Monografia o R.: L. Geiger (1871).

**Reuleaux Franz**, inżynier niem., (1829—1905), profesor maszynoznawstwa w Zurychu, następnie w Berlinie. Wprowadził do maszynoznawstwa opracowane przez francuskich matematyków prawa ruchu. Pozostawił wiele naukowych prac.

**Reumatyzm** (z greck.), g o ś c i e c, powszechnie używane określenie na bolesne dolegliwości w tułowiu i odnóżach, także w naukowej medycynie określenie na rozmaite, nie stojące ze sobą w żadnym związku choroby. Dokładnie opisane są następujące formy: Ostry gościec stawowy (polyarthritis rheumatica acuta), o nieznaney etiologii, polega prawdopodobnie na zakażeniu. Rozpowszechnieniem jest mniemanie, że przyczyną jego są ogniska droboustrojów w migdałkach podniebiennych i w innych narządach, z których bakterje zalewają okresowo organizm. Choroba ta zaczyna się zazwyczaj dreszczami i bólami w jednym lub w kilku stawach, często po przebytem zapaleniu gardła (anginie). Stawy są nabrzmięte, zaczerwienione, bolesne przy dotyku i ruchach. Częstość istnieje wielka bolesność bez widocznych zmian zewnętrznych. Obok gorączki występują silne poty, rzadziej nietyl oskrzeli, zapalenie płuc i t. d. Najczęściej występującem powikłaniem jest zapalenie wsierdzia, mięśnia serco-

wego i osierdzia z następują wadą serca. Leczenie: łóżko, równonierna ciepłota pokoju, stawy powinny być odpowiednio ułożone. Z lekko podaje się preparaty salicylowe w dużych ilościach: natrium salicylicum, aspiryna i t. d. — Przewlekły gościec stawowy (polyarthritis chronica) pozostaje po przebyciu ostrego g. s lub powstaje bez widocznej przyczyny. Odgrywają tu rolę zaburzenia w wewnętrznem wydzielaniu gruczołów (np. u kobiet w okresie przekwitania), warunki higieniczne, w jakich chory przebywa, zatrudnienie, odżywianie się i t. d. — Zniekształcające zapalenie stawów jest cierpieniem nadzwyczaj bolesnem, zajmuje ono łobki stawowe, ścięgna, kości, chrząstki, wchodzące w skład stawów, mięśnie ulegają zanikowi, wskutek czego powstają duże zniekształcenia kończyn, ograniczenie ruchomości, a nierazko zupełne zeszywnienie członków. Cierpienie to prowadzi często do charłactwa, a nawet śmierci. Leczenie: zabiegi hydropatyczne, nagrzewania, okłady borowinowe, mułowe, gimnastyka (ob. Lecznicza gimnastyka), mięsienie i t. d.

R. u zwierząt, jest naogół cierpieniem rzadszem. R. mięśni występuje u koni, bydła i psów. Przebieg jest przewlekły. Leczenie: ciepłe owijanie dotkniętych cierpieniem kończyn, nacieranie spirytusem kamforowym i t. p.

**Reumont Alfred**, historyk niem., (1808—1887), jako dyplomata pruski w Rzymie, Florencji, Modenie i Parmie, zagłębił się w studjach nad dziejami Włoch, którym poświęcił szereg cennych prac: „Beiträge zur italienischen Geschichte“ (1853—57, 6 t.), „Geschichte der Stadt Rom“ (1867—70, 3 t.), „Lorenzo de' Medici“ (1874, 2 t.), „Vittoria Colonna“ (1881), „Charakterbilder aus der neuern Geschichte Italiens“ (1886) i in.

**Réunion** (franc.), „ponowne złączenie“, np. takich obszarów, które od danego państwa, czy posiadłości były przez pewien czas odłączone. (ob. Reunionów Izby). R. (towarzyski), zebranie towarzyskie.

**Réunion** (do 1848 Isle de Bourbon, 1809—14 Isle Bonaparte), francuska wyspa na oceanie Indyjskim, 185 km na pld.-zach. od Mauritius, 780 km na wsch. od Madagaskaru, pod 21° szer. pld. i 55° 30' dlug. wsch., 71 km dluga, 51 km szeroka z 2.400 km<sup>2</sup>. Wyspa ma strome wybrzeża, w środku znajdują się 2 wulkaniczne grupy górskie ze szczytami Piton des Neiges (3.069 m) i czynnym wulkanem de la Fournaise (2.625 m). Jest tu również wiele gorących źródeł. Klimat jest zdrowy, deszczowa pora przypada na czas od grudnia do kwietnia, sucha zaś od lipca do października. Wiatry wieją głównie od wsch., corocznie nawiedzają wyspę orkany zw. Mauritius. Szata roślinna podobna jak na Madagaskarze, fauna a jak na wyspie Mauritius, jedna i druga odznacza się jednak swoistemi gatunkami. Ludność (w 1926 r. — 186.637 głów) składa się głównie z mieszańców, poza tem są tu także Madagassowie, Hindusi, Chińczycy, Arabowie i Katrowie. Uprawia się i wywozi: cukier, kawę, ryż i wanilję. Wyspa dzieli się na 2 arrondissemens: du Vent i sous le Vent. Główne porty: Pointe des Galets, Saint Pierre, stolica Saint Denis i Saint Pierre.

Kolej (127 km) łączy St. Pierre na płd.-wsch. z St. Benoît na zach. wybrzeżu wyspy R. Należą do niej bezludne wyspy: Saint Paul, Nowy Amsterdam, Kerguele i wyspy Crozet.

R. odkryty w 1505 przez Portugalczyka *Maçarenhas* (stąd Maskareny), został skolonizowany po 1642 przez Francuzów, należał 1664—1764 do franc. Kompanji wsch.-indyjskiej, a 1810—15 do Anglików. Niewolnictwo zniesiono w 1848.

**Reunionów Izby**, ustanowione przez Ludwika XIV. 1679—80 w Metz, Breisach, Tournai i Besançon w celu przysądzenia Francji spornych terytoriów, należących do Niemiec i hiszpańskich Niderlandów. W ten sposób przyłączono do Francji szereg miejscowości, m. i. Strassburg.

**Reus**, miasto okręg. w prow. Tarragona (Hiszpanja), przy kolei Barcelona—Saragossa z 27.959 mieszk. i przemysłem.

**Reus** (łac.), oskarżony.

**Reusch Franz Heinrich**, niem. teolog kat. i uczony, (1825—1900), przeciwnik dogmatu nieomylności papieża, nie uznał soboru watykańskiego i stał się współtwórcą sekty starokatolików w Niemczech.

**Reusner Esajas**, niem. lutnista i kompozytor, (1636—1679), nadworny muzyk ks. Radziwiłłowej, a potem margr. brandenburskiego, napisał pieśni duchowne, wydane w tabulaturze lutniowej (1676) i suity lutniowe (1667, 1668, 1676).

**Reuss**, prawoboczny dopływ rz. Aary w Szwajcarii, długi 159 km, powstaje z połączenia potoków: Furka-, Gotthard- i Oberalpreuss, a uchodzi do jez. Czterech Kantonów.

**Reuss**, wsch. część Turyngji (Niemcy), nad rz. Salą i Białą Elsterą, wokoło Gery. Greiz i Schleiz. Do 1918 tworzył R. 2 suwerenne księstwa: R.—Greiz i R.—Schleiz—Gera, połączone w 1919 w jedną republikę, a w 1920 z Turyngją.

**Dzieje**. Ród książąt R. wywodzi się od Henryka Skromnego von Gleisberg, od 1099 wójta dóbr państwowych koło Gery. Wszyscy członkowie tego domu nosili imię Henryk. Założyciel młodszej linii (z Plauen) Henryk († ok. 1300), żonaty z księżniczką ruską, przybrał nazwę Reusse (Rusin), która pozostała nazwą rodu. Jego potomkiem był mistrz krzyżacki Henryk von Plauen. W 1564 nastąpił podział rodu na 3 linie, po wymarciu średniej (1616) pozostały 2, starsza R.—Greiz i młodsza R.—Gera. W 1671 przybrali ponownie R. tytuł hrabiów, a w 1778 zostali książętami Rzeszy.

**Reuss Heinrich VII.**, ks. dyplomata niem., (1825—1906), od 1867 pruski poseł, 1871—76 ambasador w Petersburgu, 1878—94 w Wiedniu, również generał-adjutant ces. Wilhelma I.

**Reuter**, I. Christian, pisarz niem., \* 1665, data śmierci niez., autor satyrycznych komedji o niepospolitej sile charakterystyki komicznej, częściowo naśladowanych z Molière'a: „Die ehrliche Frau zu Plissine“ (1695), „Der ehrlichen Frau Schlampampe Leben und Tod“ (1696, nowe wyd. obu tych komedji 1890, pierwszej także 1924), „Letztes Dauer- und Ehren-Mahl der Frau Schlampampe“ (1697, nowe wyd. 1905), „Graf Ehrenfried“ (1700). Głównem jego dziełem anonimowo wydana po-

wieść przygód „Schelmffskys warhaftige curieuse und sehr gefährliche Reisebeschreibung zu Wasser und zu Lande“ (1696 i później, nowe wyd. 1916, 2 t., nadto przeróbki dla młodzieży).

2. **Fritz**, najpoczytniejszy poeta niem. w nauce „platt“, (1810—1874), napisał m. i. „Läuschen und Rimels“ (1853, nowa serja 1859), „De Reis' nah Bellingnen“ (1855), „Kein Hüftung“ (1858), „Hanne Nüte“ (1860), „Schurr-Murr“ (1861, zbiór opowiadań), „Olle Kamellen“ (proza autobiograficzna), „Ut mine Stromtid“ (1862—64, 3 t.), „De meckelnbörgschen Montecchi un Capuletti oder de Reis nah Konstantinopel“ (1868). Wyd. zbior. 1863—68, 13 t., z nowszych najlepsze 1905 n., 7 t. Przekłady górnoniem. Heidmüllera (1904), H. Conrada (1905) i.

3. **Paul Julius**, bar. (od 1870), założyciel agencji telegraficznej Reutersa w Londynie, (1821—1899), założył 1849 w Paryżu biuro dla litografowanych korespondencji, później zorganizował w Akwizgranie obsługę depeszową dla gazet i banków. 1851 przeniósł się do Londynu, skąd zorganizował sieć korespondencyjną, obejmującą całą kulę ziemską.

4. **Ludwig**, admirał niem., \* 1869, zatopił w 1919 flotę niemiecką w Scapa Flow, by jej nie wydać w ręce Anglików.

**Reuterswärd Patrik Oskar**, polityk szwedzki, (1820—1907), właściciel ziemski i przemysłowiec, przywódca konserwatywnych protekcyjistów w sejmie stanowym (1845—65) i w pierwszej izbie (1867—99).

**Reutlingen**, miasto okręg. w Wirtembergji (Niemcy), nad rz. Echaz, przy kolei: Tübingen—Stuttgart z 30.501 mieszk. Posiada kilka zabytkowych budowli oraz znaczny przemysł tekstylny, skórny, maszynowy i i. Wpobliżu zdrojź siarczany Heilbrunn. Od pocz. XIII. w. było R. miastem Rzeszy.

**Reutl-Wilkowska Zofja**, współczesna pisarka pol., wydała: „Studja nad utworami dramatycznymi Korzeniowskiego“ (1921—22, 2 t.), przekłady poetyckie Elżbiety Barret-Browning „Sonetów“ (1924). Byrona „Manfreda“ i „Kaina“ (1928, wyd. „Bibl. Narod.“).

**Reutte**, uzdrowisko klimatyczne i ośrodek sportów zimowych w Tyrolu (Austria), 854 m nad poz. morza, nad rz. Lech, wpobliżu granicy Bawarii z 1.996 mieszk.

**Reuttówna Marja**, współczesna pol. pisarka dla dzieci i młodzieży, wydała m. i. „U Cyganów“, „Nasze grody“, „Dla mojego tatusia“, „Dziecko polskie w latach niewoli“, „Z dziejów pogarskiej Litwy“, „Życie za wolność“, „Król chłopków“.

**Réval Miklós**, językoznawca węg., (1749—1807), wprowadził do językoznawstwa metodę historyczną, napisał: „Antiquitates literaturae Hungaricae“ (1803), „Elaborator grammatica hungarica“ (1803—06, 2 t., t. 3. 1908).

**Reventlow Ernst**, hr., niem. polityk, \* 1869, służył do 1899 w marynarce wojennej, potem oddał się działalności publicystycznej, występując jako skrajny imperjalista, 1924 wybrany do parlamentu z listy narodowo-socjalistycznej, nap.: „Deutschlands auswärtige Politik 1888—1913“ (1914), „Politische Vorgeschichte des Gros-



sen Kriegen" (1920), „Grundlinien einer deutschen Aussenpolitik" (1928) i in.

**Revere** miasto i miejscowość kąpielowa w stanie Massachusetts (Ameryka pñ.), nad zatoką M. w pobliżu Bostonu, z 33 261 mieszka.

**Revere** Giuseppe, poeta włos., (1812—1889), autor dramatów historycznych, poezyj (zwłaszcza sonetów): „Sdegno ed affetto" (1845), „Nuovi sonetti" (1846), „Osiride" (1879), „Sgoccioli" (1881) i słynnych szkiców z podróży: „Bozzetti alpini" (1857).

**Reverend** (ang. z łac. reverendus, „czcigodny"), tytuł angielskich duchownych.

**Reverendus** (łac. „czcigodny"), tytuł duchownego; reverendissimus (łac. „najczcigodniejszy"), tytuł biskupa.

**Réverie** (franc.), marzenie; często nazwa utworów muzycznych.

**Reviczky** Julius, liryk węgier., (1855—1889), poeta melancholijno-pesymistyczny, torował drogi nowej liryce węgier. Wyd. zbior. 1835. II. wyd. 1905. 2 t.

**Review** (ang.), przegląd.

**Review of Reviews**, miesięcznik ang., założ. w r. 1890 przez W. T. Stead'a, przynosi wyciągi z międzynarodowych czasopism i gazet, także samodzielne artykuły, dawniej pacyfistyczny o tendencji społeczno-reformatorskiej, oprócz polityki zajmuje się literaturą, sportem, karykaturą i i.

**Revilla-Gigedo**, grupa 4 wysp na oceanie Spokojnym, należąca do prow. Colima (Meksyk). 550 km na zach. od Kap Corrientes z 205 km<sup>2</sup> i 1.500 mieszka.

**Réville**, 1. Albert, franc. teolog prof., (1826—1906), religjolog, prof. w Paryżu, napisał: „Histoire du dogme de la divinité de Jésus Christ" (1863), „La religion chinoise" (1888, 2 t.), „Jésus de Nazareth" (1897, 2 t.) i in.

2. Jean, syn poprz., prof. teolog., (1854—1908), od 1884 wydawca „Revue de l'histoire des religions", napisał: „La religion à Rome sous les Sévères" (1886), „Les origines de l'épiscopat" (1894) i in.

**Revillout** Eugène, egiptolog franc., (1845—1913), konserwator zbiorów egipskich w Paryżu, profesor École du Louvre, zasłużony około badań nad językiem demotycznym, napisał: „Chrestomathie démotique" (1880), „Précis du droit égyptien" (1899—1902, 2 t.) i i. Od r. 1880 wydawał (wraz z Grueschem i Chabasem) „Revue égyptien" (1899—1902, 2 t.) i i. Od r. 1880 wy-

**Revalids** (ang. franc. Réveils), termin, znany zwłaszcza u metodystów, oznacza ożywienie religijne, podniesione do tego stopnia, że staje się prądem duchowym.

**Revue** (franc.), przegląd.

**Revue de Deux Mondes** (franc.), dwutygodnik paryski, zajmujący się polityką, historią, literaturą i sztuką, najwytworniejsze czasopismo franc., konserwatywne, od r. 1831—77 pod kierunkiem założyciela F. Buloz'a, od r. 1916 R. Doumic'a (ob.).

**Réwa** (Riwa), stolica lennego państewka R. w Prowincji Środkowej (Indje ang.), na pñ.-zach. od Allahabadu z 20.977 mieszka. Państwo R. ma 33.660 km<sup>2</sup> i 1.401.524 mieszka.

**Rewakynacja** (nowo-lac.), powtórne szczepienie, zazwyczaj w 10. r. życia (ob. Szczepienie).

**Rewakowicz** Henryk, polityk pol. († 1907), po 1863 działał na gruncie galicyjskim jako jeden z kontynuatorów idei demokratycznej i niepodległościowej, przesładowany i więziony przez władze austriackie. Jeden z twórców ruchu ludowego, redagował „Kurjer Lwowski", w którym walczył o zasady demokratyczne i uczciwość w życiu publicznym.

**Rewal**, ob. Rewel.

**Rewalidacja** (z łac.), przywrócenie mocy prawnej.

**Rewanż** (franc.), odwet, zemsta.

**Rewdłński** Zawod, osada przemysłowa w okręgu Swierdłowski na Uralu (Rosja z 10.000 mieszka. i przemysłem żelaznym).

**Rewel** (est. Tallinn), stolica Estonji, nad zatoką Fińską ze 129.249 mieszka. (klimat: stycz. —5,5°, lipiec 16,9°, rok 4,9°; opadów 525 mm). Ośrodkiem R. jest otoczone częściowo średniowiecznymi murami Stare Miasło.  $\frac{2}{3}$  budynków jest z drzewa. znaczna ( $\frac{1}{3}$ ) część ulic nie posiada bruków. Z zabytkowych budowli posiada R. katedrę (od XIII. w.), zamek (dziś parlament), kościół Św. Olafa (od XIII. w.), ratusz (XIV.), Wielką Gildję (1410) i kilka innych. L u d n o ś ć składa się z Estów (79,9%), Niemców (10%) i Rosjan (4,8%); z wyznań najślisniej jest reprezentowany luteranizm (82,6%) i prawosławie (12,6%). R. posiada znaczny przemysł (bawełniany, papierowy i drzewny, maszynowy, skórny, chemiczny, spirytusowy i spożywczy) oraz 2 porty (w 1927 r. — 1.504 statki z 700.000 tonn rej.) port lotniczy i liczne połączenia kolejowe. Z zakładów i instytucyj naukowych mamy tu politechnikę, szereg szkół średnich i zawodowych, Estońskie Tow. Naukowe (od 1842), kilka bibliotek, muzea, archiwum miejskie, a poza tem 4 teatry, 7 dzienników oraz kąpiele morskie.

Miasło zostało założone w 1219 przez Waldemara duńskiego na miejscu zburzonej warowni estońskiej, wnet też otrzymało biskupstwo. Wkrótce usadowili się w R. Kawalerowie Mieczowi, którym Duńczycy odstąpili w 1343 miasło, należące od ok. 1300 do Hanzy (zresztą ob. Estonja).

**Rewereneja** (łac.), szacunek, okazanie szacunku, ukłon.

**Rewerenda** (z łac. reverendus, szanowny), staropolska nazwa na oznaczenie długiej sukni, używanej przez księży (sutanny), rzadziej togi, noszonej przez medyków i bakałarzy.

**Rewers**, pisemne zobowiązanie do pewnej czynności lub pewnego zaniechania. — R. nazywa się także o d w r o c i e monety lub pieczęci; przeciwieństwem jest a w e r s.

**Rewersja** (łac.), odwrócenie.

**Rewldować** (z łac.), przeszukiwać, sprawdzać słuszność rachunku przedłożonego, przeprowadzać r e w i z j ę (ob.); r e w i d e n t, rewldujący przy pomocy środków prawnych, także tytuł służbowy urzędnika państwowego. Por. też Rewizor.

**Rewldykacja** (nowolac.), żądanie zwrotu pewnej rzeczy jako własności.



