

Ondulado at



Característica generales.

- › Panel continuo diseñado para su aplicación en cubiertas y revestimientos.
- › Está constituido por una superficie ondulada regular de bajo relieve. Acepta pendientes mínimas de 15% en zonas de lluvias moderadas y 20% en zonas lluviosas.
- › Es un panel económico de gran rendimiento que por su largo continuo y pintura al horno se constituye en una versión superada de los productos tradicionales en el mercado.
- › El producto es fabricado en largos continuos, según longitud especificada por proyecto. Largo máximo recomendado 12 m.
- › Su colocación se ejecuta mediante traslapeo lateral de onda montante fijada a costanera metálica o de madera mediante roscalata o tornillo cincado. (Ver detalle fijación).
- › Se fabrica en Zinc Alum según norma ASTM A - 792 - 86 Az 50 (150 gr/m2).

Ondulado at.

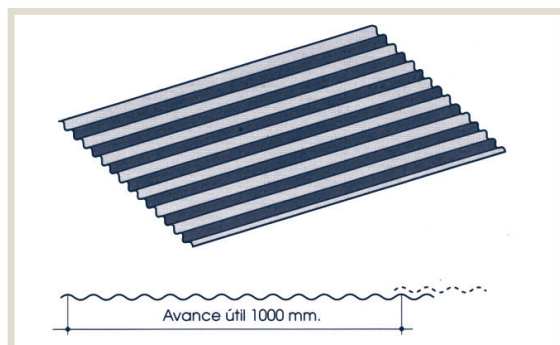

Fijación Ondulado at / encuentro cubierta-antetecho.

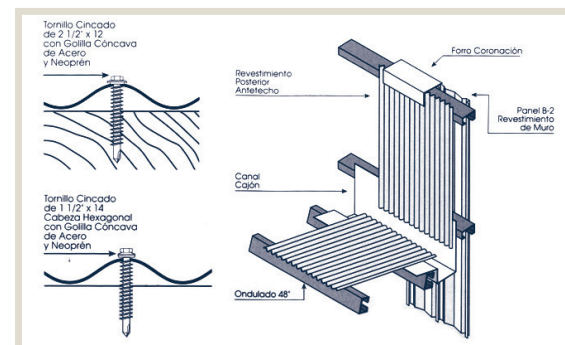

Nota: Los valores tabulados se han determinado en base al Manual de Diseño del American Iron and Steel Institute (AISI, 1986).

Nota: El contenido del presente catálogo, está sujeto a revisiones periódicas, por lo que lo invitamos a inscribirse en nuestro sitio Web para recibir las fichas actualizadas, o bien visitar constantemente nuestra página para descargar la última versión. Ficha Versión 1 - Octubre 2010.

Cargas admisibles Panel Ondulado at (Kg/m²).

Cargas admisibles panel AT-4 (kg/m²).

Condición de apoyo.	Espesor mm.	Tipo de carga.	Distancias entre costaneras (m).							
			1	1,25	1,5	1,75	2	2,25	2,5	
Simple.	0,5	Sobrecarga	93	46						
		Succión viento	103	55	34					
	0,6	Sobrecarga	116	56	30					
		Succión viento	127	68	41	28				
Doble.	0,8	Sobrecarga	158	77	41					
		Succión viento	173	92	56	38	28			
	0,5	Sobrecarga	204	116	65	39				
		Succión viento	218	125	75	49	34			
0,6	Sobrecarga	249	144	81	49	31				
	Succión viento	267	155	92	60	42	31			
0,8	Sobrecarga	335	196	110	67	42				
	Succión viento	359	211	125	82	57	42	33		
Triple.	0,5	Sobrecarga	180	90	50	30				
		Succión viento	190	99	59	39	28			
	0,6	Sobrecarga	223	111	62	37				
		Succión viento	234	123	73	48	34			
0,8	Sobrecarga	304	152	85	51	32				
	Succión viento	319	167	100	66	46	35			

- › Nota: Los valores tabulados se han determinado en base al Manual de Diseño del American Iron and Steel Institute (AISI, 1986).
- › Las sobrecargas admisibles son las mínimas obtenidas por flexión y deflexión.
- › No se consideró carga puntual, por lo que se deberá utilizar elementos secundarios para repartir estas cargas.
- › Se consideró una deformación máxima admisible por sobrecarga de L/200.
- › Tensión de Fluencia del acero $F_y=2600$ kg/cm².
- › La capacidad por succión de viento puede ser incrementada en un 33%. Deberá verificarse la resistencia de los conectores.

Nota: Los valores tabulados se han determinado en base al Manual de Diseño del American Iron and Steel Institute (AISI, 1986).

Nota: El contenido del presente catálogo, está sujeto a revisiones periódicas, por lo que lo invitamos a inscribirse en nuestro sitio Web para recibir las fichas actualizadas, o bien visitar constantemente nuestra página para descargar la última versión. Ficha Versión 1 - Octubre 2010.